

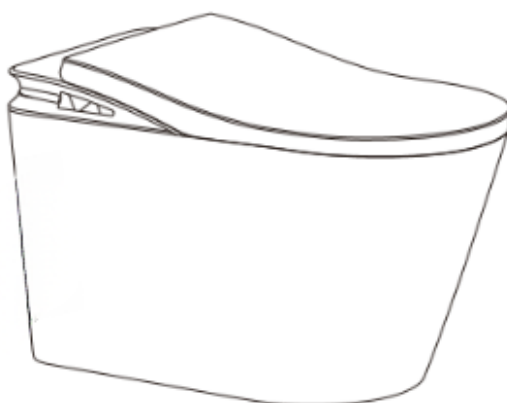

Guide d'utilisation

WC intelligent Flownea



**Conçu pour votre confort
Technologie Flex'Connect**

Consignes de sécurité

AVERTISSEMENT



- Les piles sont dangereuses et doivent être tenues hors de portée des enfants.
- (qu'elles soient neuves ou usagées) Une pile peut provoquer des blessures graves ou mortelles en moins de deux heures si elle est avalée ou introduite dans une partie du corps.
- Une prise en charge médicale immédiate est impérative en cas de suspicion d'ingestion ou d'introduction d'une pile dans le corps. N'utilisez pas d'eau recyclée.

- Cet appareil ne doit pas être utilisé par des personnes (y compris les enfants) présentant des capacités physiques, sensorielles ou mentales réduites, ou un manque d'expérience et de connaissances, sauf si elles ont bénéficié d'une surveillance ou d'instructions appropriées.

Les enfants doivent être surveillés afin de s'assurer qu'ils ne jouent pas avec l'appareil.

Instructions relatives au remplacement du cordon d'alimentation, fixation de type Y.

CONSIGNES DE SÉCURITÉ

AVERTISSEMENT : CE WC LAVANT DOIT ÊTRE INSTALLÉ AVEC UN DISPOSITIF DE PROTECTION ANTI-RETOUR ADAPTÉ, CONFORME AUX RÉGLEMENTATIONS ET NORMES EN VIGUEUR DANS LE PAYS D'INSTALLATION. L'INSTALLATION DOIT ÊTRE RÉALISÉE CONFORMÉMENT AUX RÈGLES DE L'ART, AUX NORMES EUROPÉENNES APPLICABLES ET À LA RÉGLEMENTATION FRANÇAISE EN MATIÈRE DE PLOMBERIE ET DE DISTRIBUTION D'EAU POTABLE.

CE WC EST ÉQUIPÉ DE DISPOSITIFS ANTI-RETOUR INTÉGRÉS.

REMARQUE : LES EXIGENCES LOCALES PEUVENT VARIER.

VÉRIFIEZ AUPRÈS DES AUTORITÉS COMPÉTENTES LES OBLIGATIONS APPLICABLES.

Nous déclinons toute responsabilité en cas de dommages résultant du non-respect des consignes suivantes :

1. Cet appareil électrique de classe I doit être correctement raccordé à la terre.
2. Ne pas installer l'appareil dans une zone exposée aux projections d'eau ou à des températures élevées.
3. Ne pas utiliser l'appareil si le cordon d'alimentation est endommagé ; toute réparation doit être effectuée par un électricien qualifié.
4. L'appareil doit être raccordé de manière permanente à l'alimentation en eau.
5. Le dispositif différentiel portable (PRCD) fourni doit être correctement fixé.

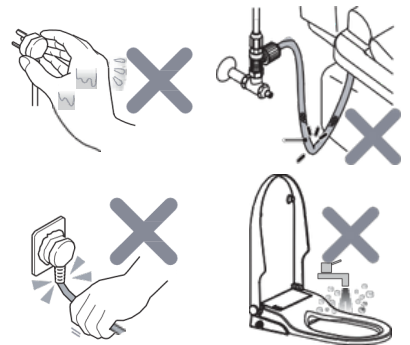

Afin d'éviter tout risque d'électrocution, de court-circuit ou d'incendie, NE JAMAIS effectuer les actions suivantes :

1. Ne pas brancher ou débrancher la prise avec les mains mouillées.
2. L'alimentation électrique doit être conforme aux réglementations locales.
3. Ne pas retourner l'appareil.
4. Ne pas tordre ni plier le flexible d'arrivée d'eau.

Attention – la télécommande fonctionne avec des piles.

Elle peut provoquer des interférences avec les stimulateurs cardiaques, défibrillateurs ou autres dispositifs médicaux d'assistance.

Pour des raisons de sécurité, il est recommandé de maintenir une distance suffisante entre le WC et tout dispositif médical.

Caractéristiques techniques

Caractéristiques		
Lavage	Lavage arrière	●
	Lavage féminin	●
	Lavage massant	●
	Température de l'eau réglable	4 niveaux
	Pression de l'eau réglable	4 niveaux
	Position de la buse réglable	4 niveaux
Séchage / Air chaud	Séchage à air chaud	●
	Température de séchage réglable	4 niveaux
Siège chauffant	Siège chauffant	●
	Température du siège réglable	4 niveaux
Hygiène	Nettoyage automatique de la buse	●
	Nettoyage manuel de la buse	●
Écran d'affichage		●
Télécommande		●
Veilleuse		●
Ouverture automatique du couvercle / de la lunette		●
Raccord d'arrivée d'eau		Raccord G ½ sur l'appareil avec flexible G ½
Tension nominale		AC 220–240 V, 50/60 Hz
Puissance		1250 W*
Longueur du cordon d'alimentation		1,8 m
Pression d'alimentation en eau		150–650 kPa (1,5–6,5 bar)
Température de l'eau d'alimentation		4–35 °C
Température ambiante		5–40 °C
Indice de protection		IPX4
Dispositif de lavage	Débit	650 ml/min
	Température de l'eau	Température ambiante ~ 40 °C
	Durée du cycle de lavage	90 secondes
	Mode de chauffage	Chauffage instantané
	Capacité du réservoir d'eau et réservoir	6L, 1250W
	Puissance du chauffe-eau	
	Dispositif de sécurité	Fusibles thermiques / liquide
Dispositif de séchage	Vitesse de l'air	≥ 4 m/s
	Puissance du sècheur	225 W
	Durée du cycle de séchage	3 minutes
	Température de l'air chaud	Température ambiante ~ 55 °C
	Dispositif de sécurité	Fusibles thermiques / thermostat
Siège chauffant	Puissance de chauffage	40 W
	Température du siège	Température ambiante ~ 40 °C
	Dispositif de sécurité	Fusibles thermiques / thermostat
Télécommande	Plage de fréquences	2400–2520 MHz
	Puissance de sortie RF maximale	-10 dBm
	Type de piles	Piles AAA
	Nombre de piles	Deux pièces
	Indice de protection	IPX4
Autres dispositifs de sécurité		Dispositifs différentiels résiduels

* La consommation électrique dépend de la température de l'eau d'arrivée, de la température ambiante et des réglages de température.

Dimensions du WC

Unité : mm

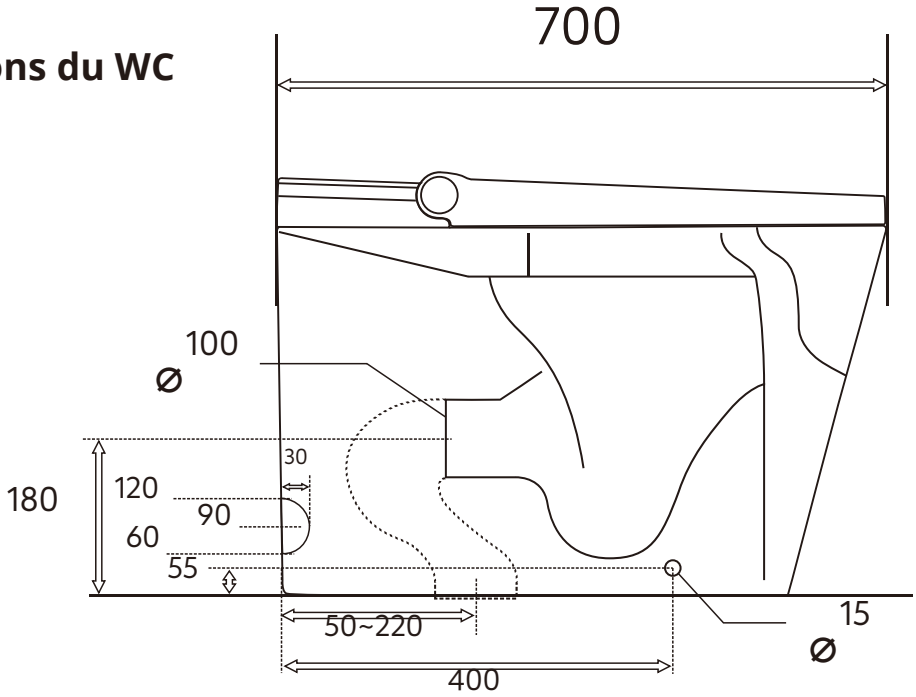

Vue d'ensemble

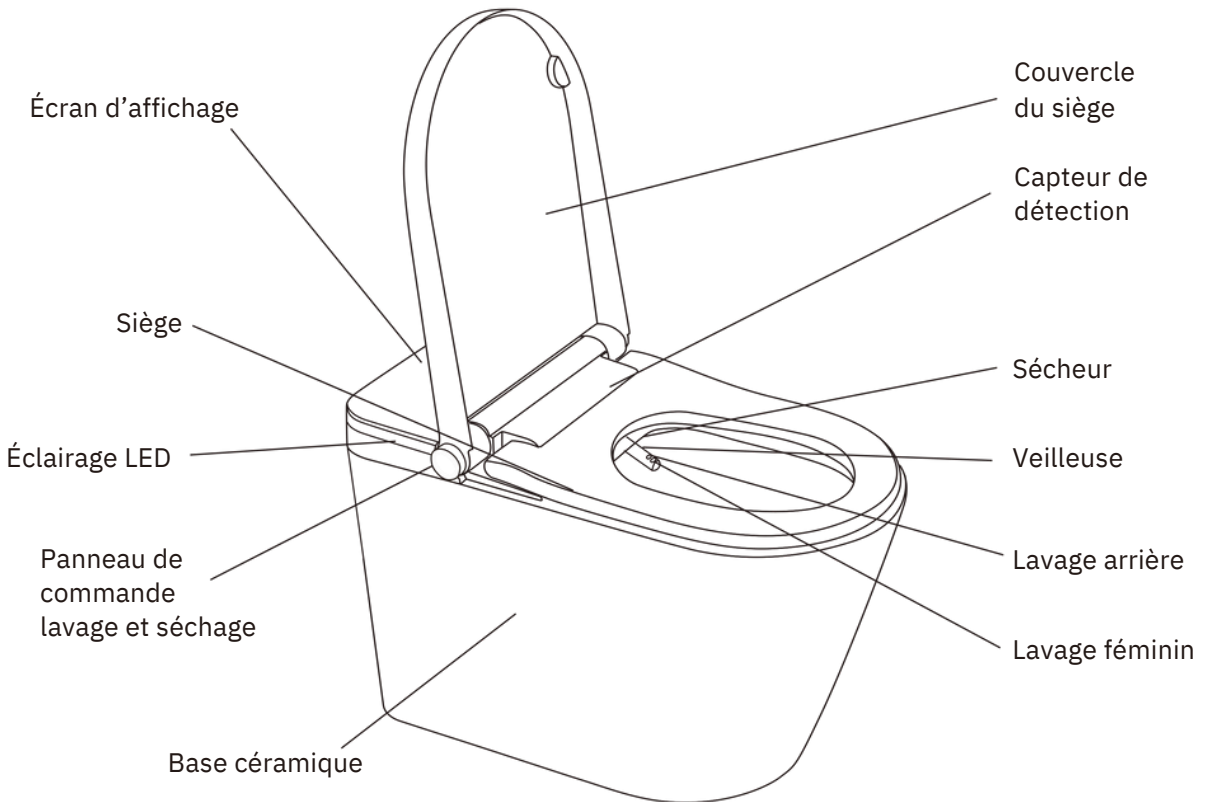

Panneau de commande (molette latérale / boutons)

*Le design peut varier selon les modèles

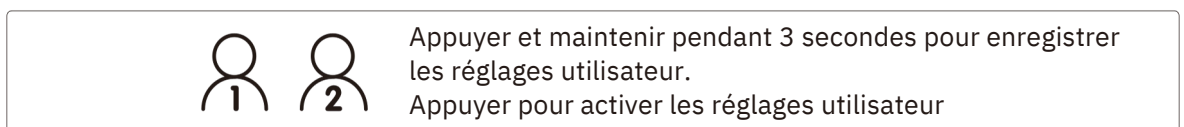
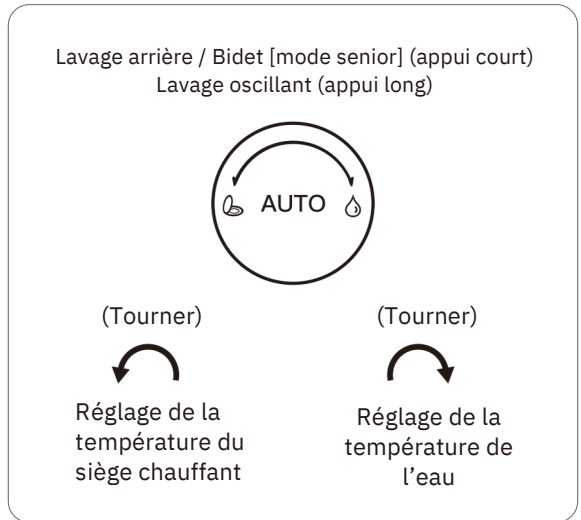
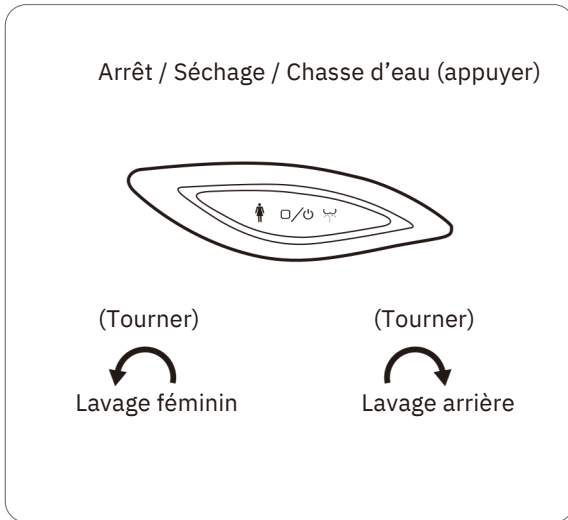
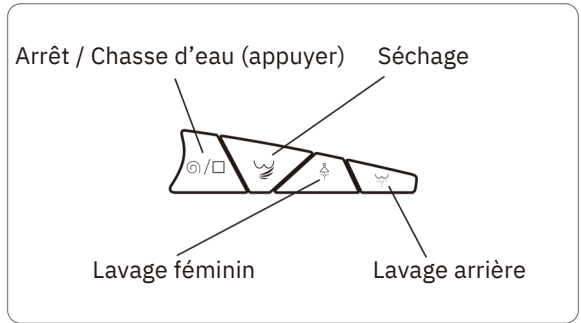
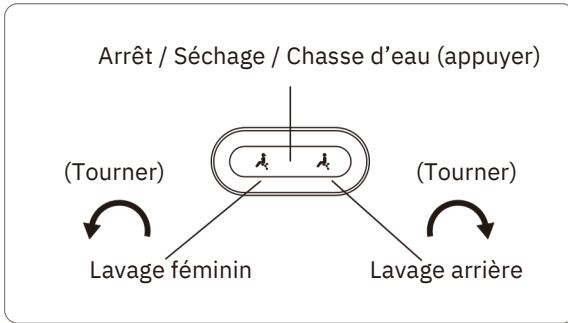
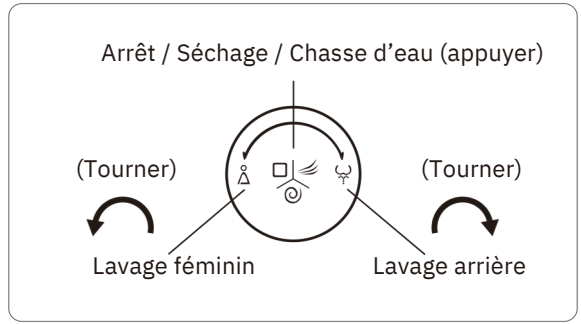
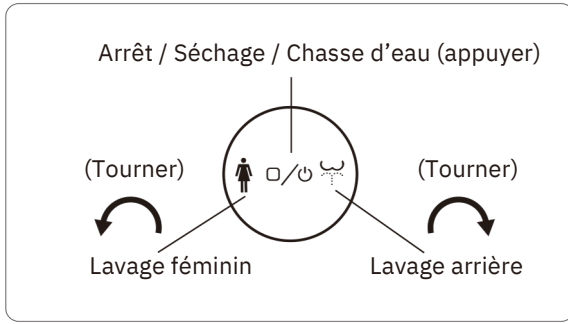

Télécommande

*Les boutons de la télécommande peuvent varier selon les versions de WC intelligents. Des boutons tels que « OUVERTURE DU COUVERCLE », « OUVERTURE DE LA LUNETTE » ou « MENU » peuvent ne pas être présents.

STOP 

Appuyer pour arrêter le lavage, le séchage et toute autre fonction en cours.

SPRAY/MASSAGE 

Appuyer pour démarrer le lavage arrière en position assise ; le cycle dure 90 secondes puis s'arrête automatiquement. Appuyer de nouveau pendant le lavage pour activer la fonction de lavage massant.

BIDET/MASSAGE 

Appuyer pour démarrer le lavage féminin en position assise ; le cycle dure 90 secondes puis s'arrête automatiquement. Appuyer de nouveau pendant le lavage pour activer la fonction de lavage massant.

DRYER 

Appuyer sur ce bouton pour démarrer le séchage en position assise. Le séchage à air chaud s'arrête automatiquement après 3 minutes.

NOZZLE POSITION 

Appuyer pendant le lavage pour ajuster la position de la buse. *Non disponible pendant le lavage massant.

CLEANING PRESSURE 

Appuyer pour régler la pression de l'eau de lavage. « + » : augmenter la pression ; « - » : diminuer la pression.

OPEN COVER 

Appuyer sur ce bouton pour ouvrir automatiquement le couvercle. Appuyer de nouveau pour le refermer automatiquement.

OPEN SEAT 

Appuyer sur ce bouton pour ouvrir automatiquement la lunette. Appuyer de nouveau pour la refermer automatiquement.

HALF FLUSH 

Appuyer pour lancer la demi-chasse.

WATER 

Appuyer pour régler la température de l'eau de lavage :
Option 1 : Température ambiante (sans chauffage) ;
Option 2 : environ 34 °C ;
Option 3 : environ 37 °C ;
Option 4 : environ 40 °C.

SEAT 

Appuyer pour régler la température du siège :
Option 1 : Température ambiante (sans chauffage) ;
Option 2 : environ 34 °C ;
Option 3 : environ 37 °C ;
Option 4 : environ 40 °C.

WIND 

Appuyer pour régler la température de l'air de séchage :
Option 1 : Température ambiante (sans chauffage) ;
Option 2 : environ 35 °C ;
Option 3 : environ 45 °C ;
Option 4 : environ 55 °C.

FLUSH 

Appuyer pour lancer la chasse complète.

AUTO 

Appuyer pour activer la fonction d'auto-nettoyage de la buse.

LIGHT 

Appuyer pour allumer ou éteindre la veilleuse.

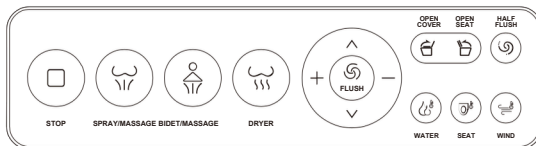

MENU 





















Appuyer pour activer la fonction de protection en mousse lorsque l'appareil est sous tension.

Appairage de la télécommande

Tournez la molette dans le sens horaire sur « lavage arrière » ou appuyez sur le bouton « Lavage arrière » pendant environ 3 secondes jusqu'à entendre un bip (l'écran clignote simultanément). Appuyez ensuite sur n'importe quel bouton de la télécommande pour finaliser l'appairage.

Télécommande

*Les boutons de la télécommande peuvent varier selon les versions de WC intelligents. Des boutons tels que « MASSAGE DU SIÈGE » ou « DEMI-CHASSE » peuvent ne pas être présents.

<p>Butt Wash/Moving </p> <p>Appuyer en position assise pour démarrer le lavage arrière après l'auto-nettoyage de la buse. Le lavage dure 2 minutes. Appuyer de nouveau pendant le lavage pour activer le lavage oscillant.</p>	<p>Bidet/Moving </p> <p>Appuyer en position assise pour démarrer le lavage bidet après l'auto-nettoyage de la buse. Le lavage dure 2 minutes. Appuyer de nouveau pendant le lavage bidet pour activer le lavage oscillant.</p>	<p>Drying </p> <p>Appuyer sur ce bouton pour démarrer le séchage en position assise. Le séchage à air chaud s'arrête automatiquement après 3 minutes.</p>
<p>Water Pressure </p> <p>Diminuer la pression de l'eau de lavage, du niveau fort vers faible (fort → élevé → moyen → faible).</p>	<p>Water Pressure </p> <p>Augmenter la pression de l'eau de lavage, du niveau faible vers fort (faible → moyen → élevé → fort).</p>	<p>Stop/Power </p> <p>Appuyer une fois pour arrêter la fonction en cours. Maintenir appuyé pour allumer ou éteindre l'appareil.</p>
<p>Nozzle </p> <p>Appuyer pour avancer la position de la buse pendant le lavage arrière ou le lavage bidet. *Non disponible pendant le lavage oscillant.</p>	<p>Nozzle </p> <p>Appuyer pour reculer la position de la buse pendant le lavage arrière ou le lavage bidet. *Non disponible pendant le lavage oscillant.</p>	<p>Self cleaning </p> <p>Appuyer pour activer la fonction d'auto-nettoyage de la buse.</p>
<p>Full Flush </p> <p>Appuyer pour lancer la chasse complète.</p>	<p>Night Light </p> <p>Allumer / éteindre la veilleuse.</p>	
<p>Water Temp </p> <p>Appuyer pour régler la température de l'eau de lavage : Option 1 : Température ambiante (sans chauffage) ; Option 2 : environ 34 °C ; Option 3 : environ 37 °C ; Option 4 : environ 40 °C.</p>	<p>Seat Temp </p> <p>Appuyer pour régler la température du siège : Option 1 : Température ambiante (sans chauffage) ; Option 2 : environ 34 °C ; Option 3 : environ 37 °C ; Option 4 : environ 40 °C.</p>	<p>Drying Temp </p> <p>Appuyer pour régler la température de l'air de séchage : Option 1 : Température ambiante (sans chauffage) ; Option 2 : environ 35 °C ; Option 3 : environ 45 °C ; Option 4 : environ 55 °C.</p>
<p>Cover Flip </p> <p>Appuyer pour ouvrir ou fermer le couvercle.</p>	<p>Seat Flip </p> <p>Appuyer pour ouvrir ou fermer la lunette.</p>	<p>Foam </p> <p>Appuyer pour activer la fonction de protection en mousse lorsque l'appareil est sous tension.</p>
<p>Seat Massage </p> <p>Appuyer en position assise pour démarrer le massage du siège ; la fonction dure 3 minutes..</p>	<p>Auto Flush </p> <p>Appuyer pour activer ou désactiver la chasse automatique hors assise.</p>	<p>Half Flush </p> <p>Appuyer pour lancer la demi-chasse.</p>

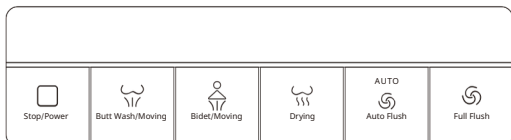

Présentation des fonctions

Initialisation

Après le raccordement à l'alimentation électrique et à l'arrivée d'eau, appuyez sur le bouton « RESET » du dispositif PRCD, puis attendez 1 minute.

Remarque : en cas de coupure de courant, appuyez de nouveau sur le bouton « RESET » du dispositif PRCD une fois l'appareil reconnecté à l'alimentation électrique.

N'utilisez pas l'appareil pendant cette période. Veuillez attendre la fin de l'initialisation avant toute utilisation.

Appuyer et maintenir la molette latérale / le bouton « Arrêt » pendant 6 secondes pour allumer le WC intelligent.

Fonction de lavage

Veillez vous asseoir et appuyer sur le bouton « SPRAY » ou « BIDET » de la télécommande pour démarrer le lavage. Le lavage peut être arrêté en appuyant sur le bouton « STOP ».

SPRAY

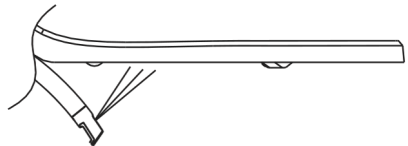

BIDET

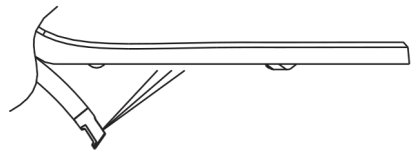

En mode lavage arrière ou lavage féminin, le cycle de lavage dure environ 90 secondes.

Astuce : la fonction de lavage peut être activée en tournant la molette latérale :

Tourner dans le sens horaire : lavage arrière ;

Tourner dans le sens antihoraire : lavage féminin.

Appuyer sur la molette pour arrêter le lavage.



Fonction de séchage

Veillez vous asseoir.

Appuyer sur le bouton « Séchage » pour démarrer le séchage. Le séchage s'arrête automatiquement après 3 minutes, ou peut être interrompu en appuyant sur le bouton « Arrêt ».



Fonction de lavage massant

Pendant le lavage arrière ou le lavage féminin, appuyer sur le bouton « Massage » de la télécommande pour activer le lavage oscillant.

Appuyer sur le bouton « STOP » de la télécommande ou sur la molette latérale du siège pour arrêter la fonction en cours.



Réglage de la pression de l'eau

Pendant le lavage arrière ou le lavage féminin, appuyer sur les boutons « + » / « - » de la télécommande pour régler la pression de l'eau de lavage.

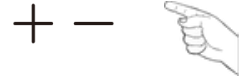

Réglage de la température de l'eau

Appuyer sur le bouton « WATER » de la télécommande pour régler la température de l'eau. Affichage numérique : lors du réglage, l'écran affiche la température correspondante.



Réglage de la température de l'air de séchage

Pendant le séchage, appuyer sur le bouton « WIND » de la télécommande pour régler la température de l'air. Affichage numérique : lors du réglage, l'écran affiche la température de l'air correspondante.



Réglage de la position de la buse

Pendant le lavage arrière ou le lavage féminin, appuyer sur les boutons « ^ » / « v » de la télécommande pour ajuster la position de la buse vers l'avant ou vers l'arrière.



Réglage de la température du siège chauffant

Appuyer sur le bouton « SEAT » pour régler la température du siège chauffant.



Ouverture / fermeture du couvercle et de la lunette

Appuyer sur le bouton « OPEN COVER » de la télécommande pour ouvrir ou fermer le couvercle.
Appuyer sur le bouton « OPEN SEAT » pour ouvrir ou fermer la lunette.



Ouverture / fermeture automatique du couvercle

Appuyer et maintenir le bouton « OPEN COVER » de la télécommande pendant 5 secondes pour activer ou désactiver la fonction d'ouverture / fermeture automatique du couvercle.



Fonction d'affichage

L'écran s'allume et affiche par défaut la température du siège. Lorsque le siège est utilisé, l'écran indique la température du siège. Pendant le lavage, l'écran affiche la température actuelle de l'eau. Pendant le séchage, l'écran affiche la température actuelle de séchage. Cinq secondes après l'arrêt du lavage ou du séchage, l'écran revient à l'affichage de la température du siège.

Arrêt / Redémarrage

Appuyer et maintenir la molette latérale / le bouton « STOP » pendant 6 secondes pour éteindre le WC intelligent. Appuyer et maintenir de nouveau pendant 6 secondes lorsque l'appareil est éteint pour redémarrer le WC intelligent.



Ouverture / fermeture du couvercle et de la lunette

Mode automatique

Le couvercle s'ouvre automatiquement lorsque le capteur détecte un mouvement dans sa zone de détection. Le couvercle et la lunette se ferment automatiquement après 90 secondes sans aucune utilisation.

Un délai est appliqué entre deux ouvertures automatiques du couvercle. La fonction peut être de nouveau activée après 30 secondes.



À retenir :

1. Lorsque l'utilisateur se déplace lentement dans la zone de détection, la distance de détection de l'ouverture automatique du couvercle peut être réduite. Si le couvercle ne réagit pas, utilisez la télécommande ou ouvrez/fermez-le manuellement.
2. La fonction d'ouverture / fermeture automatique du couvercle fonctionne uniquement lorsque le réglage correspondant de la télécommande est activé (« ON »).
3. Tout mouvement détecté autour du WC (ouverture/fermeture de porte, mouvement de rideaux, etc.) peut déclencher l'ouverture automatique du couvercle. Si cela se produit de manière intempestive en raison de l'environnement de la salle de bain, la fonction peut être désactivée via la télécommande. Lorsqu'il est utilisé par des enfants, le capteur de détection peut ne pas fonctionner correctement en raison de leur taille.
4. Une ouverture ou fermeture manuelle forcée du couvercle ou de la lunette peut endommager le mécanisme automatique et provoquer un dysfonctionnement.

L'utilisateur peut ouvrir ou fermer manuellement le couvercle et la lunette. En fonctionnement normal, le couvercle ou la lunette s'ouvre ou se ferme dans le sens du mouvement appliqué. Ne pas forcer l'ouverture ou la fermeture dans le sens inverse pendant le fonctionnement automatique, au risque d'endommager le mécanisme d'ouverture/fermeture automatique. En cas d'obstacle rencontré lors du mouvement, le couvercle ou la lunette s'arrête automatiquement.

Réglage de la veilleuse

Appuyer sur le bouton « LIGHT » de la télécommande pour allumer ou éteindre la veilleuse.

Mode économie d'énergie :

Le mode économie d'énergie s'active automatiquement après 10 minutes d'inactivité. Lorsqu'il est activé, l'écran et les éclairages décoratifs s'éteignent, et le chauffage du siège est automatiquement réglé au niveau le plus bas. Le mode économie d'énergie se désactive automatiquement dès que le WC intelligent est utilisé de nouveau.

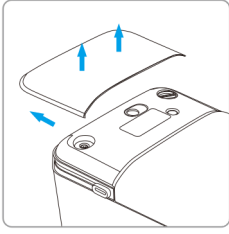

Comment ouvrir le capot arrière :

Soulevez directement le capot arrière, ou faites-le glisser vers le mur, puis soulevez-le.

*Non disponible sur tous les modèles.

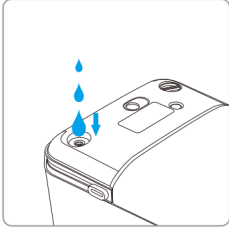

Comment installer / recharger la pastille aromatique :

1. Ouvrez le capot arrière.
2. Retirez la pastille aromatique.
3. Déposez l'huile essentielle ou le parfum de votre choix sur la pastille.
4. Replacez la pastille dans son emplacement.
5. Refermez le capot arrière.

*Non disponible sur tous les modèles

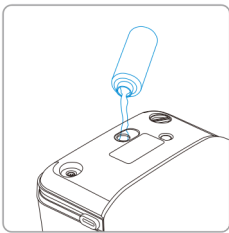

Comment recharger le liquide moussant :

1. Ouvrez le capot arrière.
2. Retirez le bouchon rond du réservoir de liquide moussant.
3. Versez une quantité appropriée de liquide moussant dans le réservoir.
4. Remettez le bouchon du réservoir de liquide moussant.
5. Refermez le capot arrière.

*Non disponible sur tous les modèles

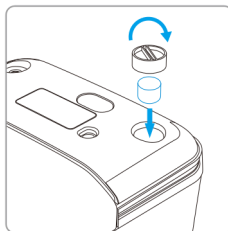
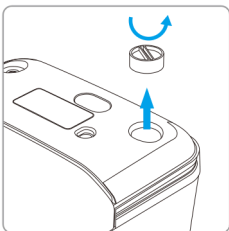

Comment remplacer le filtre :

1. Ouvrez le capot arrière.
2. Retirez le bouchon rond.
3. Retirez l'ancien filtre.
4. Insérez un nouveau filtre dans son logement.
5. Remettez le bouchon rond.
6. Refermez le capot arrière.

*Non disponible sur tous les modèles

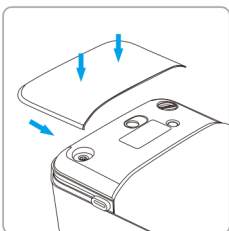

Comment fermer le capot arrière :

Rabattez simplement le capot arrière, ou rabattez-le puis faites-le glisser vers le couvercle du siège.

*Non disponible sur tous les modèles

Paramétrage de l'appairage de la télécommande

Important :

- Le WC intelligent peut être utilisé avec sa télécommande.
L'appairage est effectué en usine et n'est nécessaire que si la télécommande a été remplacée.

Appairage de la télécommande

Tournez la molette dans le sens horaire sur « Lavage arrière » ou appuyez sur le bouton « Lavage arrière » pendant environ 3 secondes jusqu'à entendre un bip (l'écran clignote simultanément). Appuyez ensuite sur n'importe quel bouton de la télécommande pour finaliser l'appairage.

Nettoyage de la buse

La buse est automatiquement nettoyée avant et après chaque lavage.

La procédure de nettoyage manuel est la suivante :

Ouvrez le couvercle et la lunette, puis activez la fonction d'auto-nettoyage de la buse en appuyant sur le bouton « AUTO » ou « Self cleaning » de la télécommande. La buse sort avec de l'eau ; la tête de la buse peut alors être nettoyée manuellement.

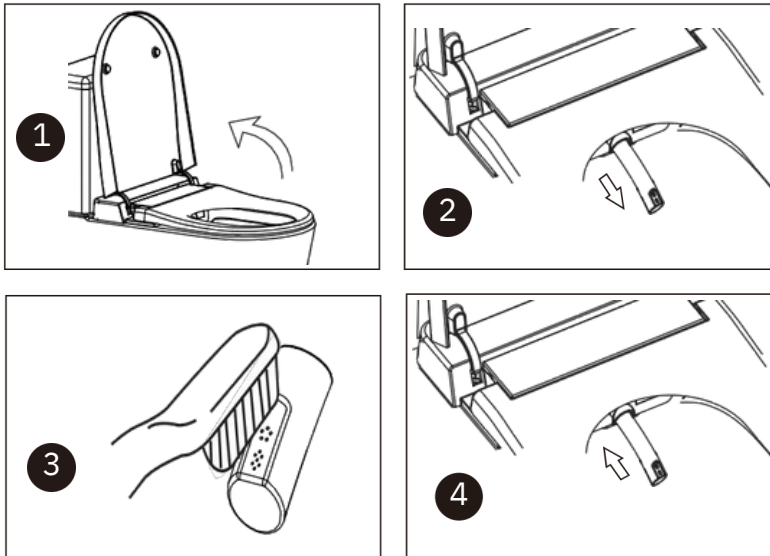

Entretien et maintenance

Fréquence d'entretien	Opérations d'entretien
Hebdomadaire	Nettoyez toutes les surfaces et les angles. Nettoyez la buse de pulvérisation si nécessaire. Voir « Nettoyage de la buse ».
Tous les six mois	Remplacer ou nettoyer le filtre si nécessaire.

Produits et outils de nettoyage

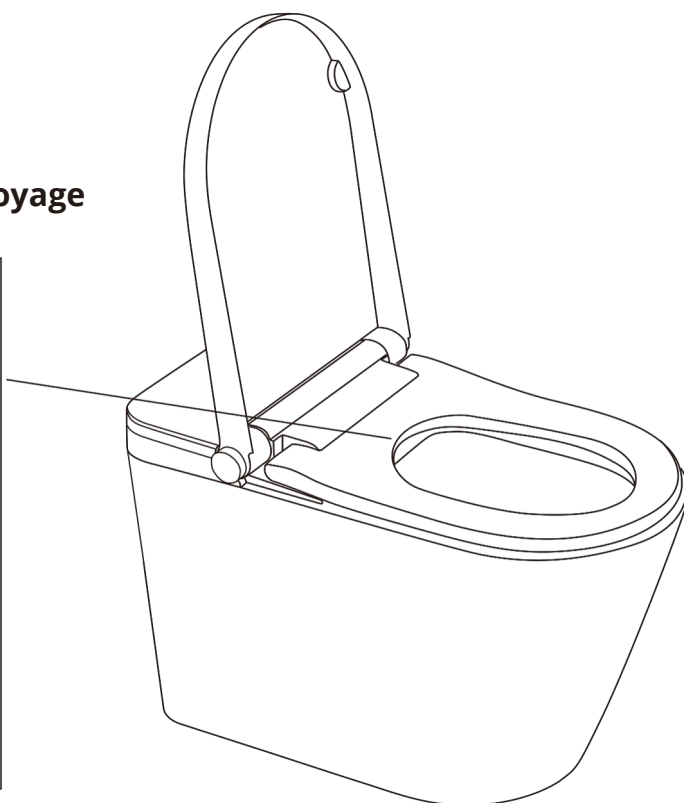
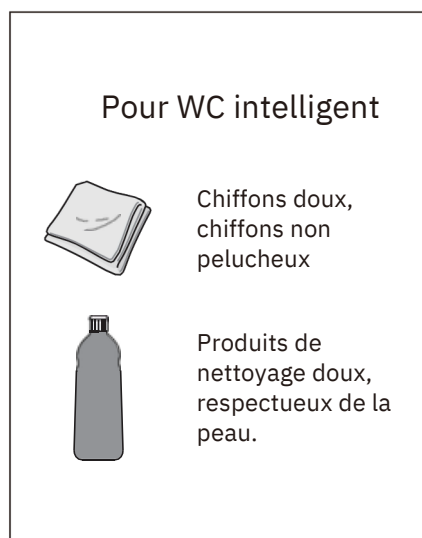

Ne pas utiliser de produits de nettoyage fortement acides ou alcalins.
Pour nettoyer le WC intelligent, ne pas utiliser de brosse dure (ex. : brosse WC, brosse en nylon).

Remplacement des piles de la télécommande

La télécommande nécessite deux piles AAA (non fournies).

1. Ne pas tenter de recharger des piles non rechargeables.
2. Retirer les piles rechargeables de l'appareil avant de les recharger.
3. Ne pas mélanger différentes marques de piles ni des piles neuves et usagées.
4. Vérifier que les piles sont insérées avec la polarité correcte.
5. Retirer les piles usagées de l'appareil et les éliminer en toute sécurité.
6. Retirer les piles si l'appareil doit rester inutilisé pendant une longue période.

AVERTISSEMENT



AVERTISSEMENT – PILES ET TÉLÉCOMMANDE

Les piles sont dangereuses et doivent être tenues hors de portée des enfants (qu'elles soient neuves ou usagées).

Une pile peut provoquer des blessures graves ou mortelles en moins de deux heures si elle est avalée ou introduite dans une partie du corps.

Consultez immédiatement un médecin si l'on suspecte qu'une pile a été avalée ou introduite dans une partie du corps.

La télécommande fournie a été testée et respecte les normes de sécurité applicables aux piles bouton utilisées dans les appareils de consommation.

A.

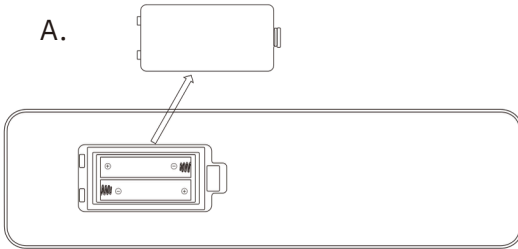

B.

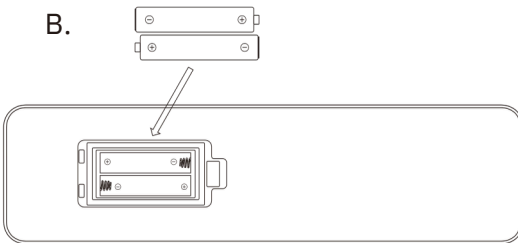

C.

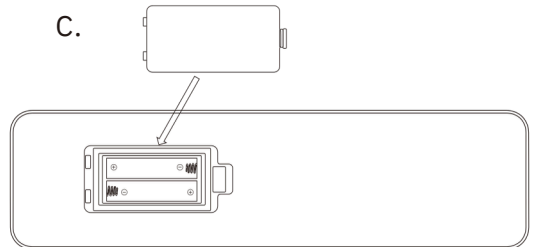

Problème	Cause possible	Action recommandée
Le lavage ne démarre pas	L'alimentation électrique peut ne pas être activée.	Allumer l'alimentation électrique.
	L'arrivée d'eau peut ne pas être ouverte.	Ouvrir la vanne d'arrivée d'eau pour s'assurer de la présence d'alimentation en eau.
	Le filtre (si utilisé) peut être obstrué.	Remplacer par un nouveau filtre. La durée de vie du filtre est d'environ 6 mois.
	L'utilisateur peut ne pas être assis sur le siège.	S'asseoir sur le siège et ajuster sa position (le bidet ne fonctionnera pas si la présence de l'utilisateur n'est pas détectée).
	Le couvercle peut être fermé.	Ouvrir le couvercle et s'asseoir sur le siège.
La buse se rétracte brusquement	Le cycle de lavage dure 90 secondes en mode Température constante.	Ceci est normal ; appuyer sur le bouton « Lavage » pour relancer la fonction de lavage.
	Il peut y avoir un problème avec l'alimentation en eau.	Vérifier s'il y a une coupure d'eau dans la zone.
	Le capteur de présence du siège n'est pas recouvert, il ne détecte donc pas l'utilisateur.	Ajuster sa position sur le siège.
Débit d'eau faible	La pression de l'eau peut être réglée sur un niveau faible.	Augmenter le débit selon le chapitre « Réglage de la pression de l'eau » du manuel.
	La pression de l'alimentation en eau peut être trop faible.	Vérifier et s'assurer que la pression d'alimentation en eau est $\geq 1,5$ bar (pression dynamique).
	Le filtre (si utilisé) peut être obstrué.	Remplacer par un nouveau filtre. La durée de vie du filtre est d'environ 6 mois.
	La buse peut être obstruée.	Remplacer par une nouvelle buse.
Température de l'eau faible	La température de l'eau peut être réglée sur un niveau faible.	Augmenter la température de l'eau selon le chapitre « Réglage de la température de l'eau » du manuel.
	La température de l'eau d'alimentation peut être trop basse.	Augmenter la température de l'eau selon le chapitre « Réglage de la température de l'eau » du manuel.
La buse s'étend lentement	Lors de l'utilisation de la fonction Lavage, la buse s'auto-nettoie avant de se déployer, ce qui peut prendre un certain temps.	Ceci est normal.
L'eau sort de la buse, mais celle-ci ne se déploie pas automatiquement.	Lors de l'utilisation de la fonction Lavage, la buse s'auto-nettoie avant de sortir, ce qui peut prendre un certain temps.	Ceci est normal.
Le séchage ne fonctionne pas	L'alimentation électrique peut être éteinte.	Allumer l'alimentation électrique.
	L'utilisateur peut ne pas être détecté.	S'asseoir sur le siège et ajuster sa position pour couvrir le capteur de présence du siège.
	Le couvercle peut être fermé.	Ouvrir le couvercle et s'asseoir sur le siège.
Température de l'air faible	La température de l'air peut être réglée sur un niveau faible.	Augmenter la température de l'air selon le chapitre « Réglage de la température de l'air de séchage » du manuel.
	Le chauffage de l'air ne fonctionne pas.	Contactez le distributeur local.
La veilleuse reste éteinte	La fonction veilleuse peut être désactivée.	Activer la fonction veilleuse.
La veilleuse reste allumée	La fonction veilleuse peut être activée.	Régler le mode veilleuse selon le chapitre « Réglage de la veilleuse » du manuel.
La télécommande ne fonctionne pas	Pas de piles dans la télécommande	Installer les piles correctes dans la télécommande.
	La pile est trop faible.	Remplacer les piles.
	Le code du bidet et le code de la télécommande ne correspondent pas.	Réglez le code de la télécommande sur le bon code. Voir le chapitre « Paramétrage de l'appairage de la télécommande » du manuel.
Des bips sonores se font entendre lorsque le bidet fonctionne.	Un court bip retentit lorsque vous vous asseyez et lorsque vous vous levez. Un court bip retentit également lorsque le bidet reçoit une commande.	Ceci est normal
Le bidet ne fonctionne pas normalement		Coupez l'alimentation électrique et rallumez après une minute. Si le bidet ne fonctionne toujours pas, contactez le distributeur local.

La pression maximale d'alimentation en eau est de 0,75 MPa, et la pression minimale est de 0,15 MPa.