



Rider Técnico



MAPA DE PALCO

Área de cena 5 x 5 metros
Piso uniforme e sem desníveis
podendo ser elevado ou não.

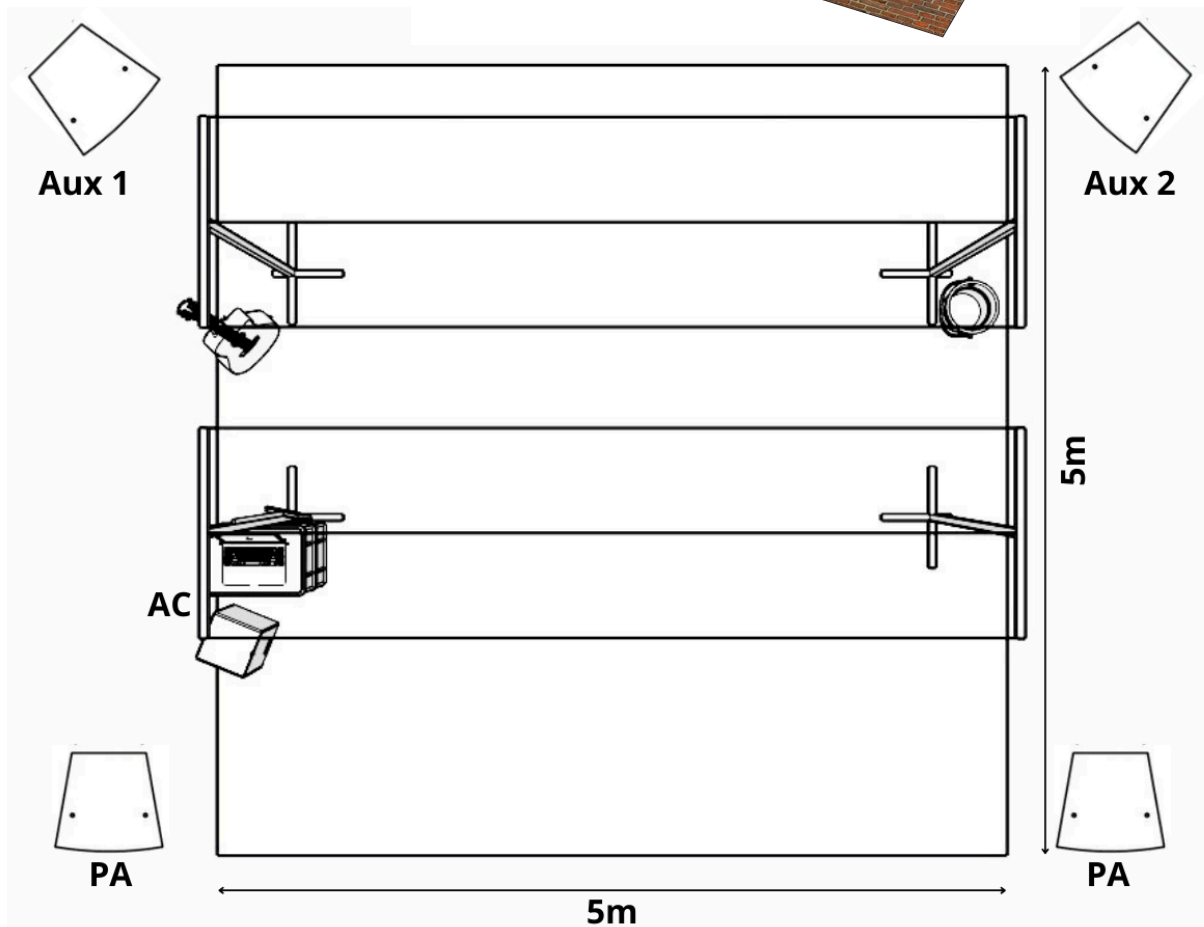
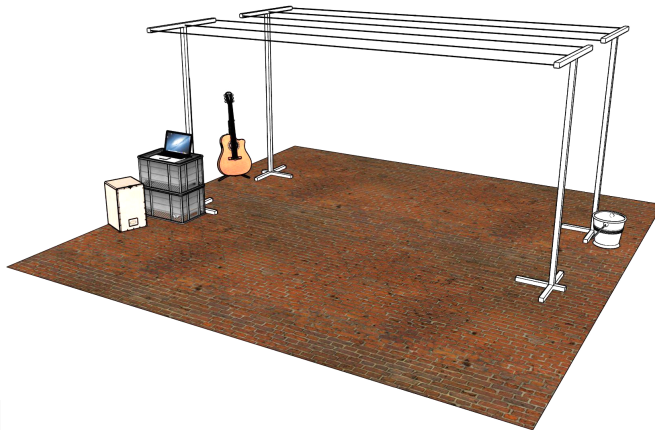

CENOGRAFIA

A cenografia do espetáculo é composta por quatro postes formando dois varais com quatro metros de largura e 2 metros de altura.

Além de tecidos, baldes, vassouras e pequenos objetos de cena.

Necessários pontos de ancoramento dos varais fora da área de cena.

SISTEMA DE SONORIZAÇÃO

01 – PA estéreo de boa qualidade compatível com as dimensões do espaço. Sistema otimizado com resposta em frequência plana de 40Hz a 16KHz, oferecendo 110dB SPL na house mix.

01 – Multicabo em bom estado com 8 vias de microfone e 4 vias de mandada disponíveis.

01 – Mesa de som digital Yamaha (CL3, CL5, M7CL, PM5D), Behringer X32 ou Wing.

02 – Monitores de chão, falante de 15”+ driver em tripé;

* Todas as caixas de boa qualidade (Mackie, RCF, HK, JBL, FZ, EV ou Meyer Sound), em perfeito funcionamento e sem ruídos.

MICROFONES

04 Headset discretos estilo countryman, Sennheiser G3 ou G4, Shure BLX4D ou equivalente;

01 Sistema sem fio para instrumento (cabo P10), Sennheiser G3 ou G4, Shure BLX4D ou equivalente;

01 Shure SM57, Sennheiser e604;

OUTROS

02 Direct Box;

01 Pedestal de microfone médio.

INPUT LIST

Canal	Nome	Equipamento
01	Voz Cíntia	Sennheiser G3 ou G4, Shure BLX4D ou equivalente
02	Voz Vinicius	Sennheiser G3 ou G4, Shure BLX4D ou equivalente
03	Voz Dani	Sennheiser G3 ou G4, Shure BLX4D ou equivalente
04	Voz Chedinho	Sennheiser G3 ou G4, Shure BLX4D ou equivalente
05	Violão	Sennheiser G3 ou G4, Shure BLX4D ou equivalente
06	Cajon	Shure SM57, Sennheiser e604
07	PC L	Direct Box
08	PC R	Direct Box

MONITORES

Saída	Equipamento
Aux 1	Monitor 15” em tripé
Aux 2	Monitor 15” em tripé

EQUIPAMENTOS DA COMPANHIA

01 Computador Macbook Pro;

01 Interface de áudio Motu Ultralite;

SISTEMA DE ILUMINAÇÃO CÊNICA

Este espetáculo foi concebido para ser realizado em parques e praças em período diurno, não sendo necessária iluminação cênica específica.

Para apresentações em locais fechados ou apresentações noturnas utilizamos uma iluminação simples composta apenas por uma geral branca utilizando PAR 64 ou PC, e um contra-luz composto por PAR LED RGBWA.

MAPA DE LUZ

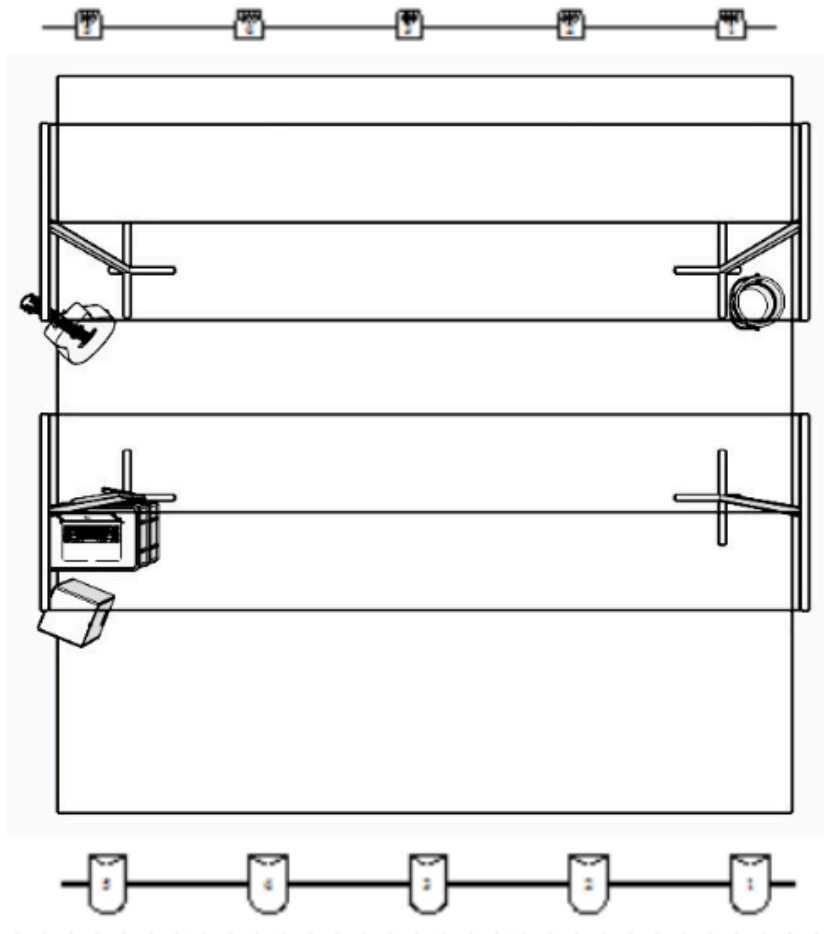

EQUIPAMENTOS

05 PAR64

05 PAR LED RGBWA

CONTATOS

Coordenador técnico:

Vinicius Alves - 31 98428 6423

Coordenadora de produção:

Cíntia Badaró - 31 98607 3073