

# Instrukcja montażu

Uchwyt na hantle

HZ-0004

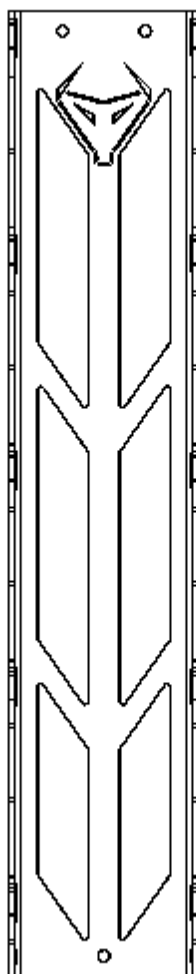

Dziękujemy za zakup uchwytu na hantle HORIZONTE by Lezoconcept. Produkt ten został zaprojektowany w celu optymalizacji przestrzeni i bezpiecznego oraz estetycznego przechowywania hantli.

### Zawartość opakowania:

- Uchwyt na hantle
- 3 wkręty M5 x 40
- 3 kołki rozporowe średnica 8 mm

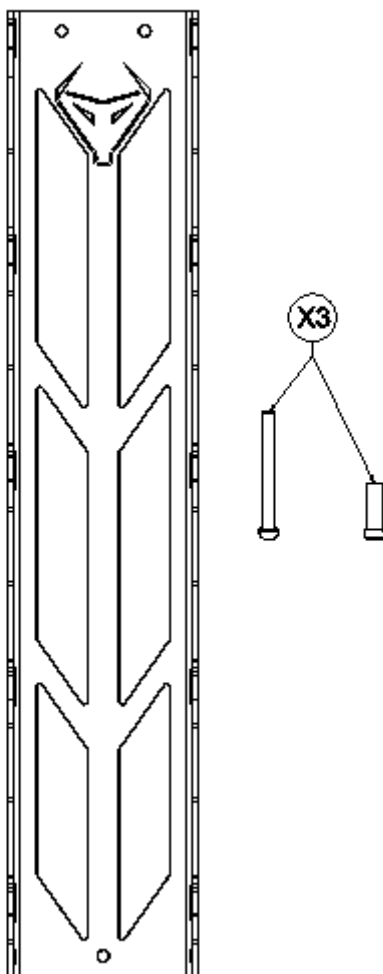

### Wymagane narzędzia:

- Wiertarka elektryczna
- Wiertło 8 mm
- Poziomica
- Wkrętak krzyżakowy

# Instrukcja

1. **Wybór powierzchni:** Wybierz mocną, nośną ścianę, aby bezpiecznie zamontować uchwyt.
2. **Obliczenie wysokości:** Odmierz żądaną wysokość od podłogi.

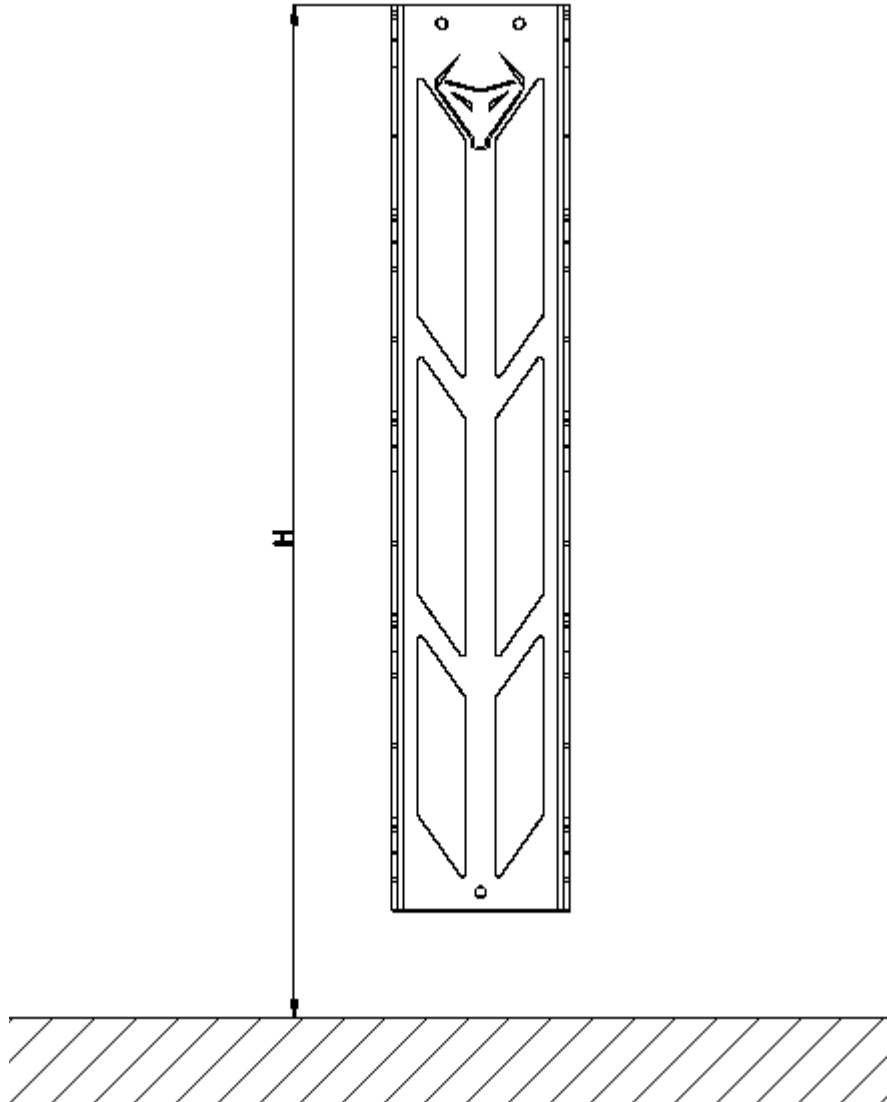

3. **Zaznaczanie i wiercenie:** Przyłóż uchwyt do ściany, wypoziomuj go poziomką i zaznacz 3 punkty mocowania ołówkiem. Wywierć otwory wiertłem 8 mm.

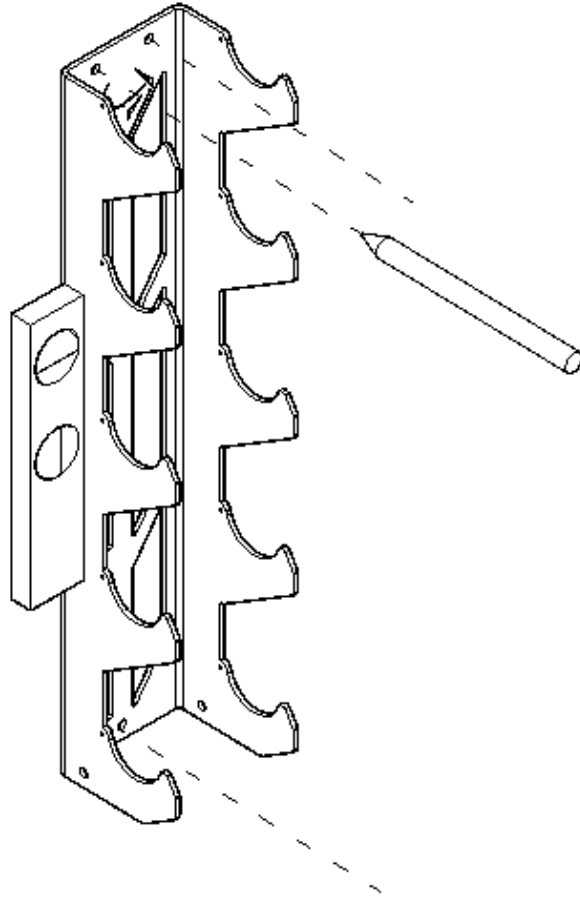

4. **Montaż końcowy:** Włóż kołki rozporowe w wywiercone otwory. Przyłóż uchwyt do kołków, przeprowadź wkręty przez otwory i mocno przykręć do ściany.

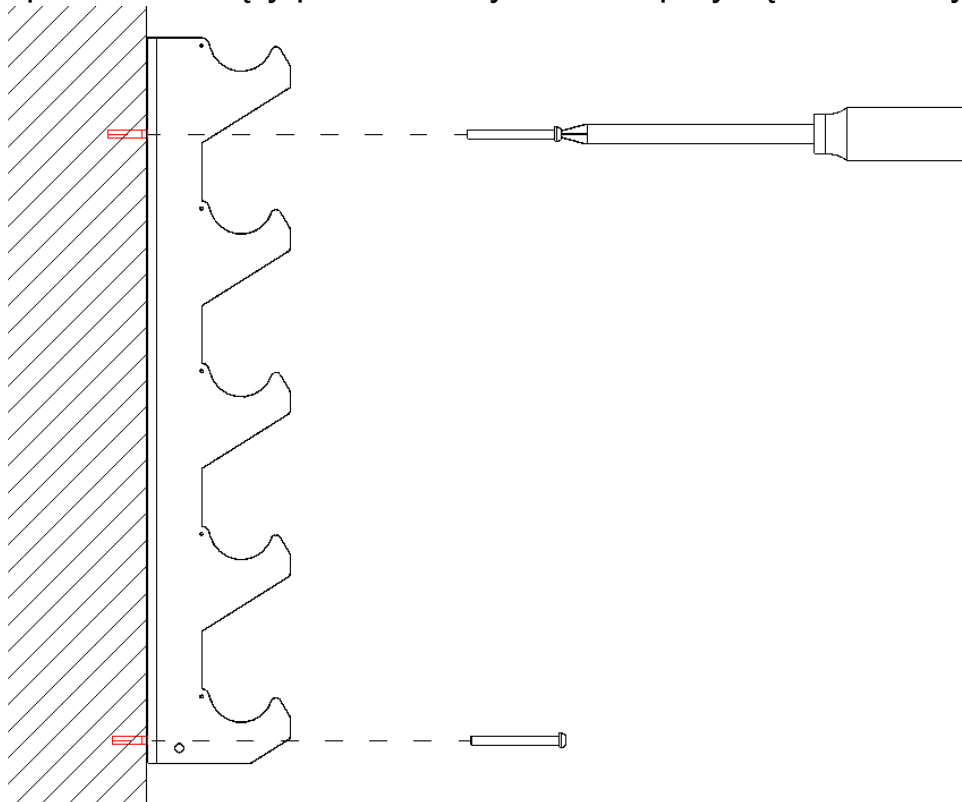

Uchwyt na hantle **HORIZONTE** jest gotowy do użycia.

## Safety Information / Warnings

1. **Maximum Load:** Do not use the wall brackets to support a total combined weight exceeding 100 kg. Exceeding this limit may cause wall damage or personal injury.
2. **Mounting Location:** Install the product only on sturdy, solid walls (concrete, solid brick, or structural timber). Do not mount on drywall (Pladur/gypsum board), light partitions, or hollow surfaces, as they could deform or break under the weight.
3. **Adult Assembly:** Installation must be performed exclusively by adults with the appropriate tools. Not suitable for installation by children.
4. **Periodic Inspection:** Regularly check (once a month) that the screws and wall plugs remain tightly secured. Tighten any loose screws immediately to prevent accidents.
5. **Correct Use:** Use the rack exclusively for hanging dumbbells. Do not climb, hang, or apply body weight or other heavy objects to the structure.
6. **Keep Away from Children and Pets:** Keep children and animals away during assembly and daily use.
7. **Disclaimer:** The manufacturer is not responsible for any material or personal damage resulting from incorrect installation, overloading, or improper use of the product.

### Pictograms



W001

General warning - Read the safety instructions before use.



P010

Maximum load: 100 kg. Do not overload.



W001 + 

Fix only to solid walls - Do not install on drywall or hollow bricks.



P001

Adults only - Assembly must be performed by adults .



P013

Do not climb - Risk of detachment if hanging from the structure. .



M001

Wear protective gloves during installation.