

Instrucciones de montaje

Soporte para mancuernas

HZ-0004

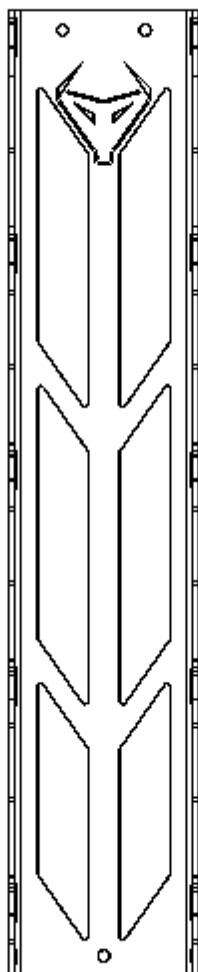

Gracias por adquirir el Soporte para mancuernas **HORIZONTE** by **LEZO CONCEPT**. Este producto ha sido diseñado para optimizar el espacio y presentar sus **mancuernas** como un elemento decorativo.

Incluido en la caja:

- Soporte para mancuernas
- 3 tornillos M5 x 40
- 3 tacos de diámetro 8mm

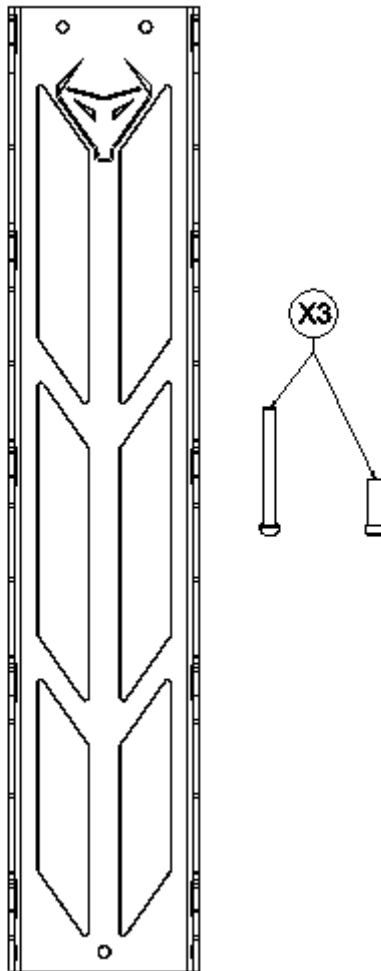

Herramientas necesarias:

- Taladro eléctrico
- Broca de 8 mm
- Nivel
- Destornillador de estrella

Instrucciones

1. **Selección de la superficie:** Elija una pared firme para poder colocar su soporte con seguridad.

2. **Cálculo de distancias y altura:**

Altura (H): Mida desde el suelo la altura total a la que desea colocar el soporte superior.

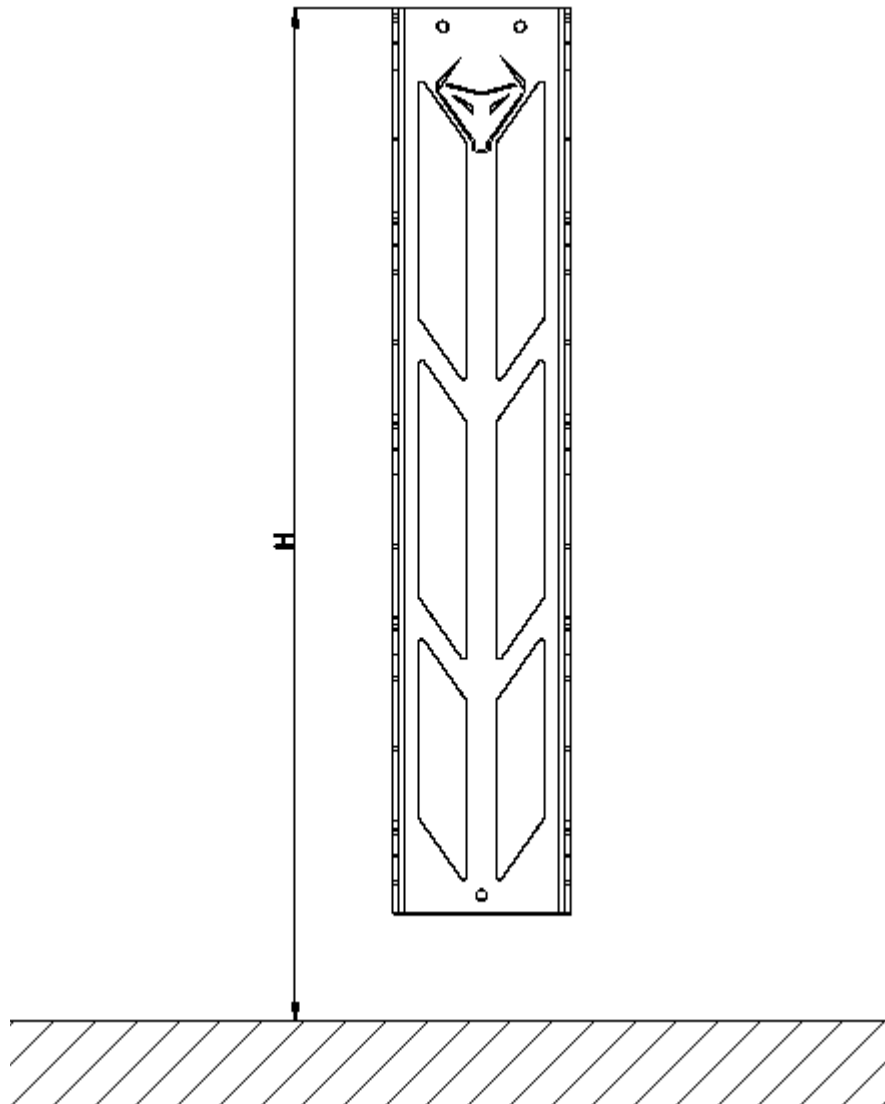

3. **Marcado y perforación:** Presente el primer soporte en la pared, nivelado con el nivel de burbuja, y marque los puntos de anclaje con un lápiz. Perfore en los puntos marcados utilizando el taladro con la broca de 8 mm.

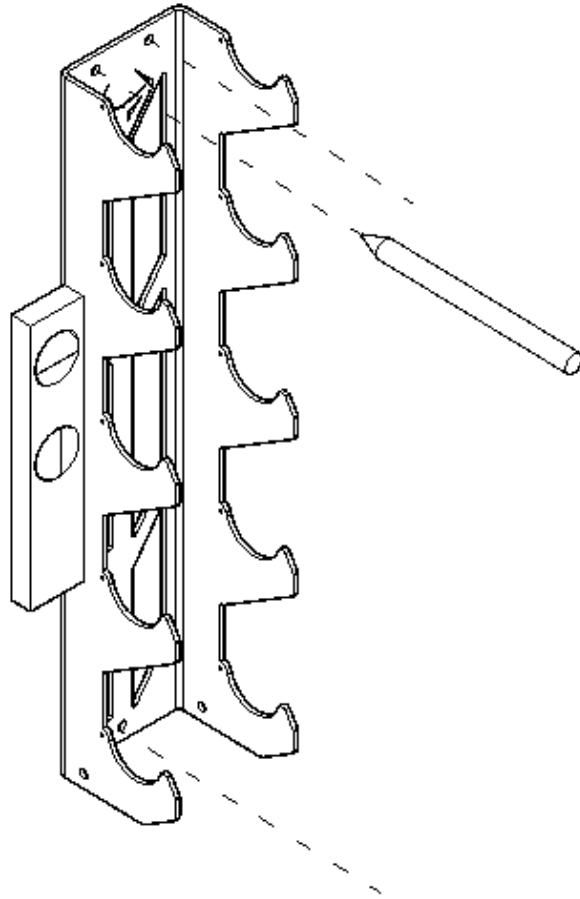

4. **Fijación final:** Inserte los tacos de 8 mm en los agujeros realizados. Presente los soportes alineados a los tacos, introduzca los tornillos a través de los orificios del soporte y apriételes firmemente con el destornillador de estrella.

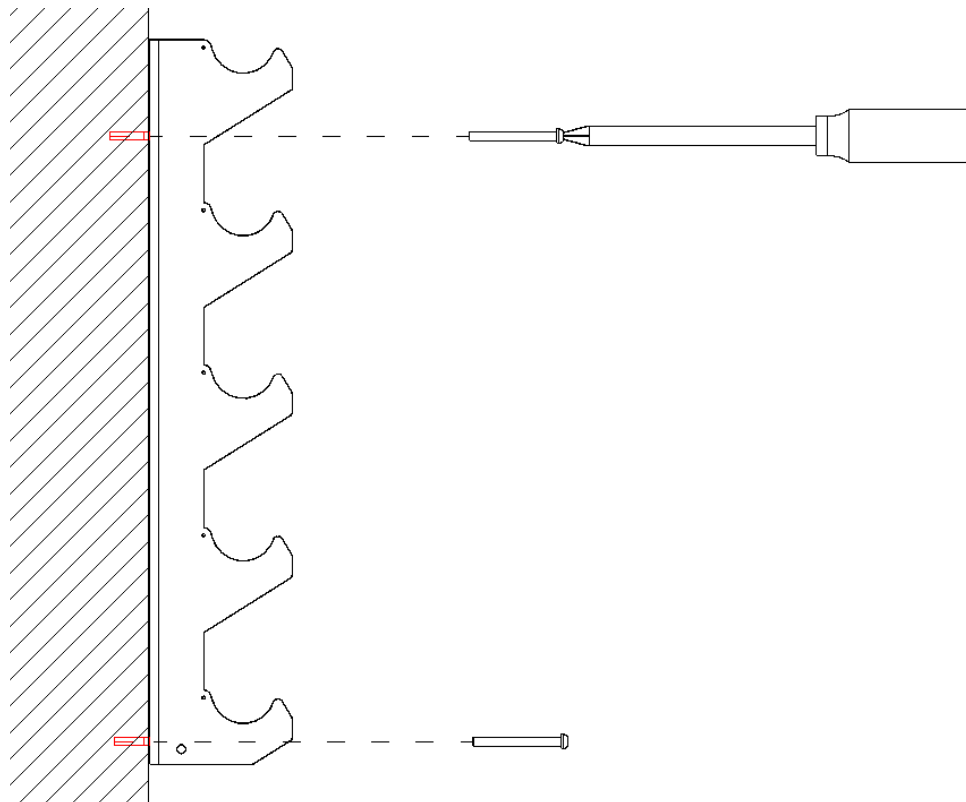

¡Ya está listo! Ya puede disfrutar de su práctico soporte para mancuernas **HORIZONTE**.



Información de seguridad / Advertencias

- 1. Carga máxima:**
No utilice los soportes de pared para más de 100 kg de peso total.
Superar este límite puede provocar daños en la pared o lesiones.
- 2. Lugar de montaje:**
Instale el producto solo en paredes resistentes y macizas (hormigón, ladrillo macizo o madera sólida).
No lo monte en paredes de yeso laminado (pladur), tabiques ligeros ni superficies huecas, ya que podrían deformarse o romperse con el peso.
- 3. Montaje por adultos:**
La instalación debe ser realizada solo por adultos con herramientas adecuadas.
No apto para que lo instalen niños.
- 4. Revisión periódica:**
Verifique regularmente que los tornillos y tacos estén bien apretados.
Apriete cualquier tornillo suelto de inmediato para evitar accidentes.
- 5. Uso correcto:**
Utilice los soportes exclusivamente para colgar mancuernas. No se suba, no se cuelgue, ni ejerza tracción con el cuerpo u otros objetos pesados sobre la estructura.
- 6. Mantener alejados a niños y mascotas:**
Mantenga a los niños y animales alejados durante el montaje y el uso.
- 7. Exención de responsabilidad:**
El fabricante no se hace responsable de los daños ocasionados por una instalación incorrecta, sobrecarga o uso inadecuado.

Pictogramas



W001 Advertencia general – Lea las instrucciones de seguridad.



P010 No sobrecargar – Carga máxima: 100 kg



W001 +  Fijar solo en paredes macizas o nervios – No instalar en pladur y tabiques huecos.



P001 Solo adultos – Montaje realizado por adultos.



P013 No trepar – No subirse ni colgarse del producto.



M001 Usar guantes – Durante la instalación.