

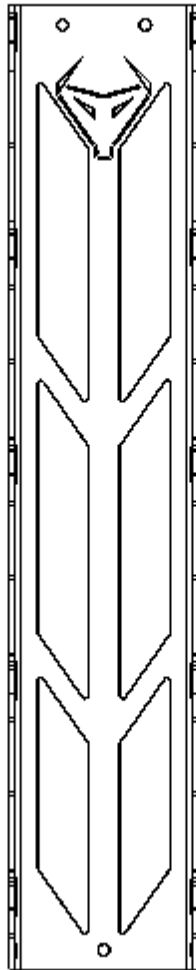

# Montageanleitung

Hantelhalter

HZ-0004



Vielen Dank für den Kauf des Hantelhalters **HORIZONTE** by **Lezoconcept**. Dieses Produkt wurde entwickelt, um Ihren Raum optimal zu nutzen und Ihre Hanteln sicher und stilvoll zu organisieren.

### Im Lieferumfang enthalten:

- Hantelhalter
- 3 Schrauben M5 x 40
- 3 Dübel Durchmesser 8 mm

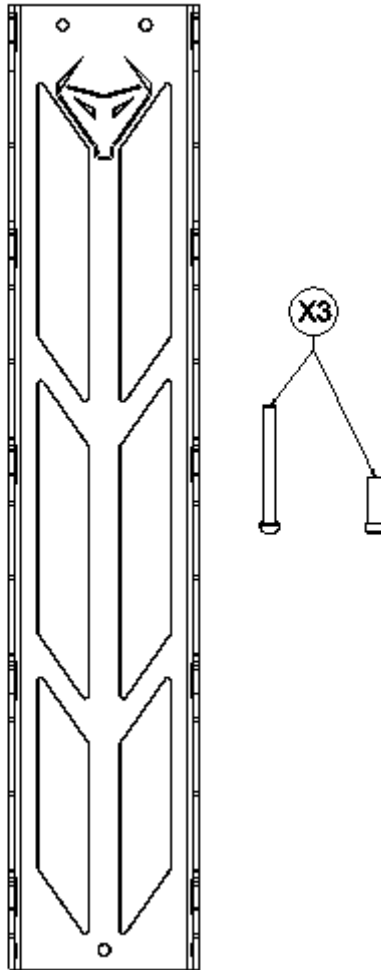

### Benötigtes Werkzeug:

- Elektrische Bohrmaschine
- 8-mm-Bohrer
- Wasserwaage
- Kreuzschlitzschraubendreher

# Montageschritte

1. **Wandauswahl:** Wählen Sie eine feste, tragende Wand für eine sichere Montage.
2. **Höhenberechnung:** Messen Sie die gewünschte Montagehöhe vom Boden aus.

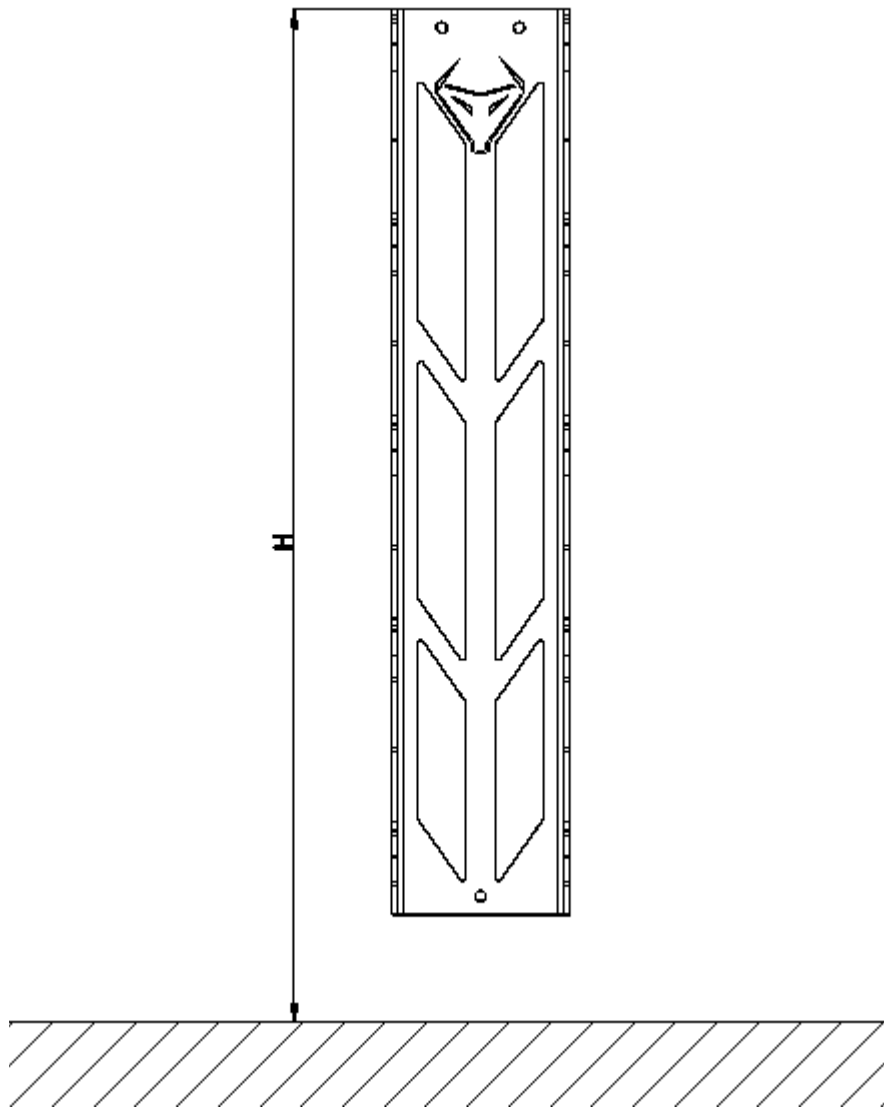

3. **Markierung und Bohrung:** Halten Sie den Halter an die Wand, richten Sie ihn mit der Wasserwaage aus und markieren Sie die 3 Befestigungspunkte mit einem Bleistift. Bohren Sie die Löcher mit dem 8-mm-Bohrer.

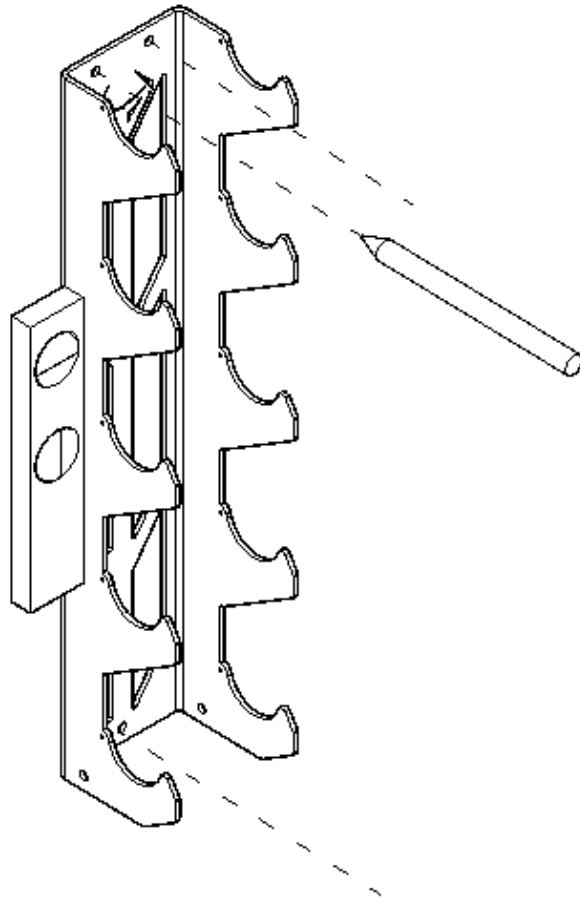

4. **Endmontage:** Stecken Sie die Dübel in die gebohrten Löcher. Führen Sie die Schrauben durch die Öffnungen des Halters und schrauben Sie diesen fest an die Wand.

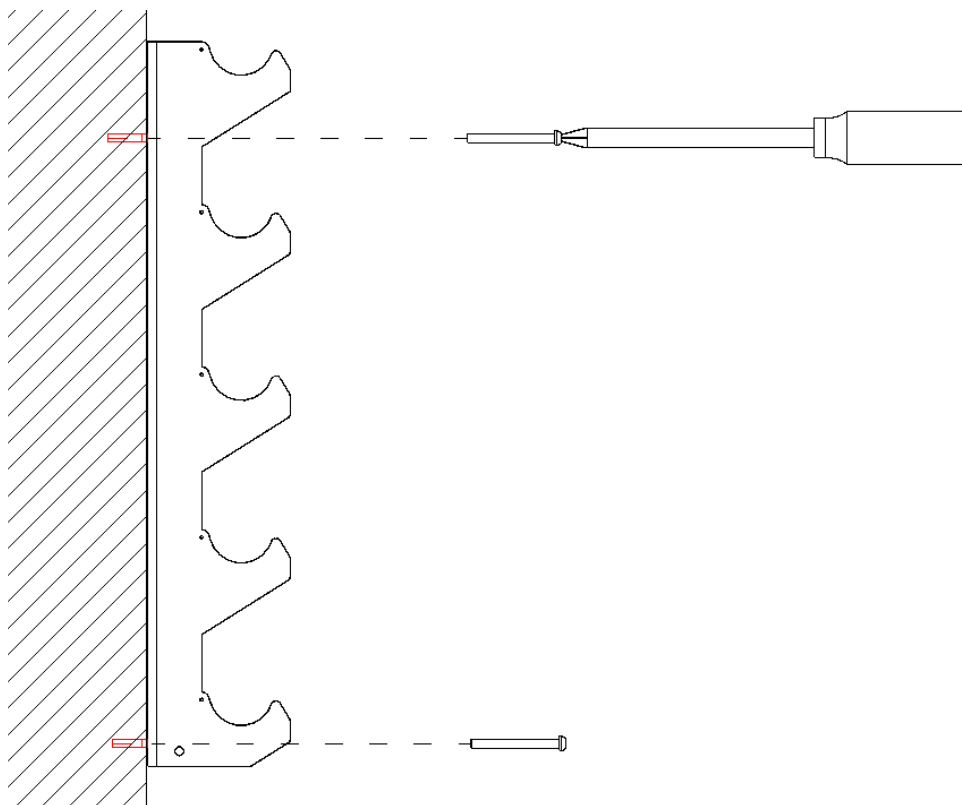

Ihr **HORIZONTE** Hantelhalter ist jetzt einsatzbereit.

## Safety Information / Warnings

1. **Maximum Load:** Do not use the wall brackets to support a total combined weight exceeding 100 kg. Exceeding this limit may cause wall damage or personal injury.
2. **Mounting Location:** Install the product only on sturdy, solid walls (concrete, solid brick, or structural timber). Do not mount on drywall (Pladur/gypsum board), light partitions, or hollow surfaces, as they could deform or break under the weight.
3. **Adult Assembly:** Installation must be performed exclusively by adults with the appropriate tools. Not suitable for installation by children.
4. **Periodic Inspection:** Regularly check (once a month) that the screws and wall plugs remain tightly secured. Tighten any loose screws immediately to prevent accidents.
5. **Correct Use:** Use the rack exclusively for hanging dumbbells. Do not climb, hang, or apply body weight or other heavy objects to the structure.
6. **Keep Away from Children and Pets:** Keep children and animals away during assembly and daily use.
7. **Disclaimer:** The manufacturer is not responsible for any material or personal damage resulting from incorrect installation, overloading, or improper use of the product.

### Pictograms



W001

General warning - Read the safety instructions before use.



P010

Maximum load: 100 kg. Do not overload.



W001 + 

Fix only to solid walls - Do not install on drywall or hollow bricks.



P001

Adults only - Assembly must be performed by adults .



P013

Do not climb - Risk of detachment if hanging from the structure. .



M001

Wear protective gloves during installation.