

Guia de Instalação

Suporte de parede para barras olímpicas

HZ-0003

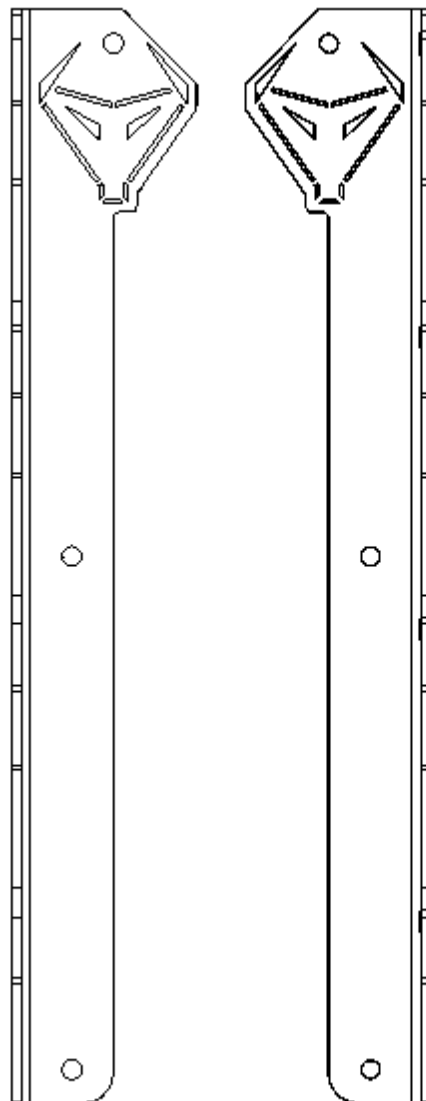

Obrigado por adquirir o suporte para barras **HORIZONTE by LEZO CONCEPT**. Este produto foi projetado para otimizar o seu espaço de treino e exibir as suas barras olímpicas como um elemento decorativo e funcional.

Incluído na caixa:

- 2 Suportes de parede para barras (Esquerdo e Direito)
- 6 Parafusos M5 x 40
- 6 Buchas de parede (Ø 8 mm)

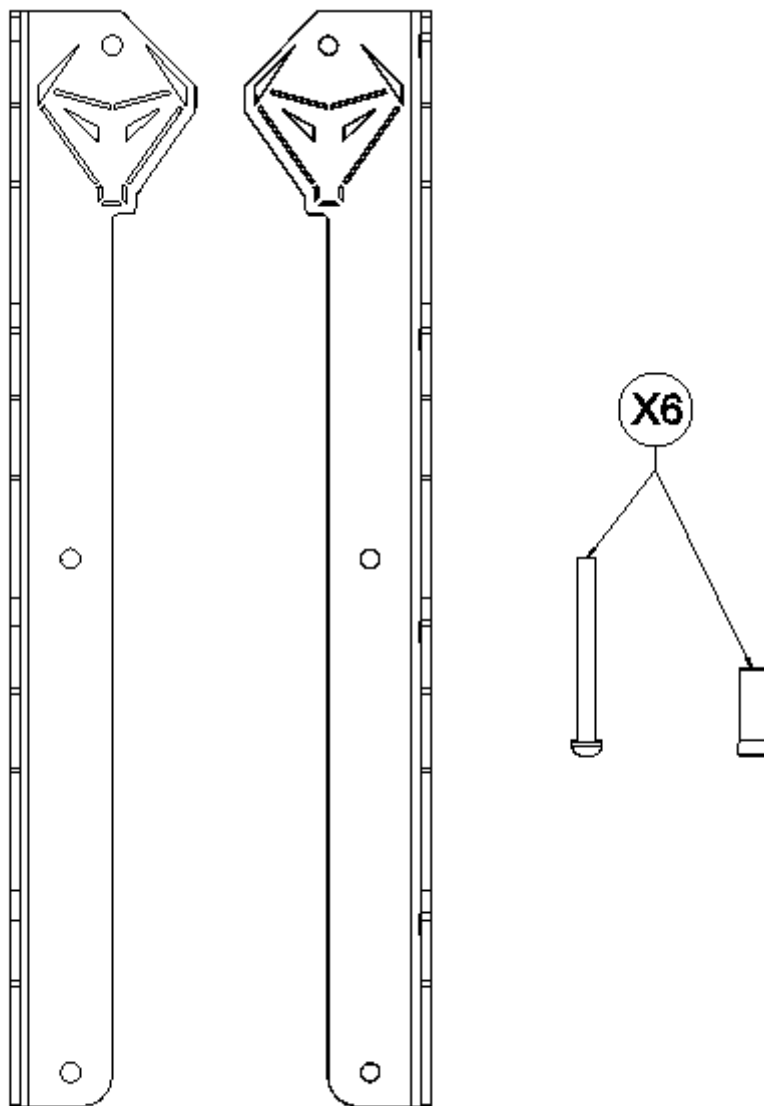

Ferramentas necessárias:

- Berbequim elétrico com broca de 8 mm
- Nível de bolha
- Fita métrica e lápis
- Chave de fendas de estrela (Phillips)

Mounting Instructions

1. **Seleção da Superfície** : Escolha uma parede firme, maciça e nivelada para garantir a instalação segura do suporte.

2. **Cálculo de Distâncias e Altura:**

Altura (H): Meça a partir do solo a altura total a que deseja colocar o suporte superior.

Distância entre suportes (D): Calcule a separação lateral entre ambos os ganchos. Esta distância dependerá do comprimento da zona de pegada (aderência) das suas barras.

Nota importante: Se pretender pendurar várias barras de tamanhos diferentes, tome como referência **a barra que tiver a menor distância de pegada** para garantir que todas encaixam perfeitamente.

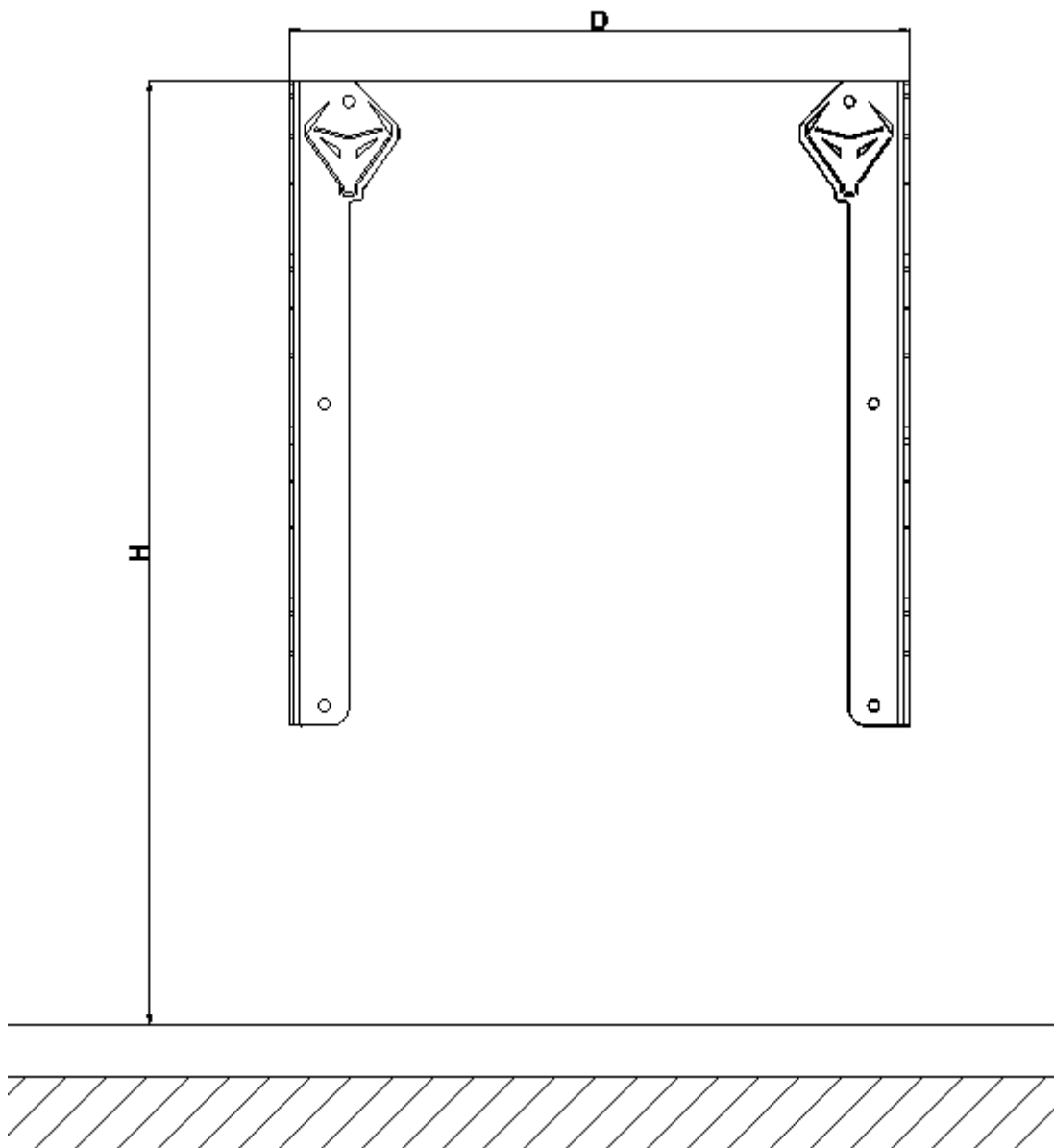

3. Marcação e Perfuração: Apresente o primeiro suporte na parede, alinhado com o nível de bolha, e marque os pontos de fixação com um lápis. Repita o processo para o segundo suporte, respeitando a distância (D) calculada. Perfure os pontos marcados utilizando o berbequim com a broca de 8 mm.

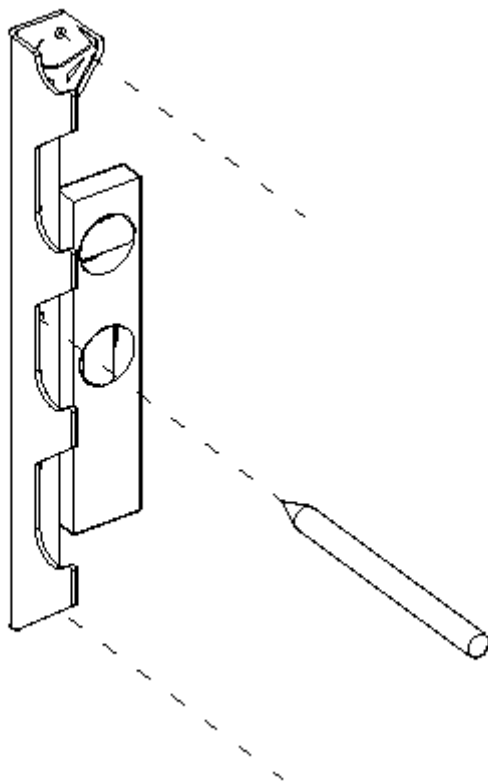

4. Fixação Final: Insira as buchas de 8 mm nos furos realizados. Apresente os suportes alinhados com as buchas, introduza os parafusos através dos orifícios do suporte e aperte-os firmemente com a chave de fendas de estrela.

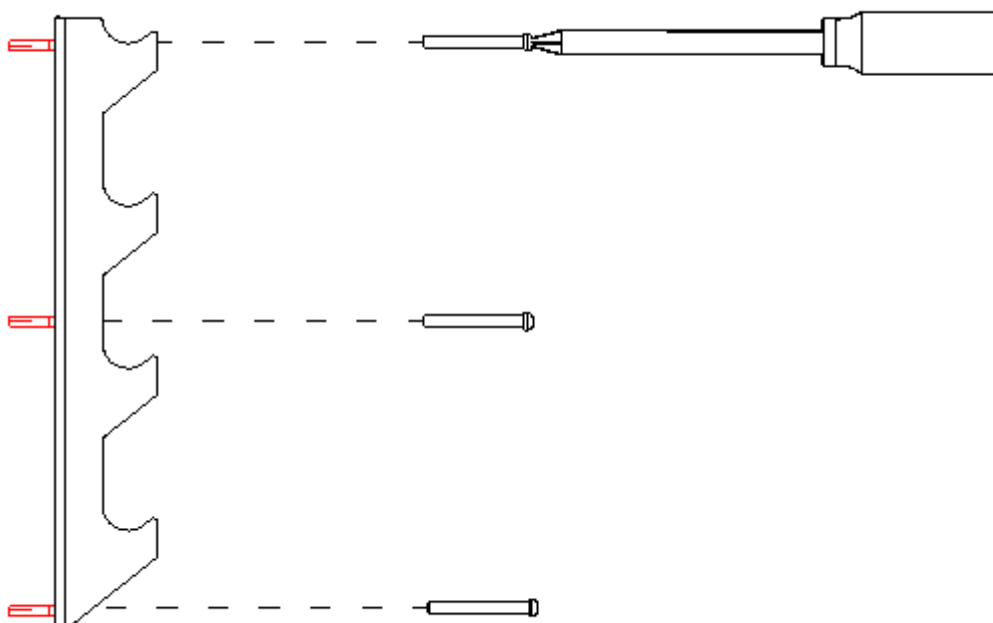

Está pronto! Já pode desfrutar do seu prático suporte de parede para barras **HORIZONTE**.



Safety Information / Warnings

1. **Maximum Load:** Do not use the wall brackets to support a total combined weight exceeding 150 kg. Exceeding this limit may cause wall damage or personal injury. Superar este límite puede provocar daños en la pared o lesiones.
2. **Mounting Location:** Install the product only on sturdy, solid walls (concrete, solid brick, or structural timber). Do not mount on drywall (Pladur/gypsum board), light partitions, or hollow surfaces, as they could deform or break under the weight.
3. **Adult Assembly:** Installation must be performed exclusively by adults with the appropriate tools. Not suitable for installation by children.
4. **Periodic Inspection:** Regularly check (once a month) that the screws and wall plugs remain tightly secured. Tighten any loose screws immediately to prevent accidents.
5. **Correct Use:** Use the brackets exclusively for hanging Olympic barbells. Do not climb, hang, or apply body weight or other heavy objects to the structure.
6. **Keep Away from Children and Pets:** Keep children and animals away during assembly and daily use.
7. **Disclaimer:** The manufacturer is not responsible for any material or personal damage resulting from incorrect installation, overloading, or improper use of the product.

Pictogramas



W001

General warning - Read the safety instructions before use.



P010

Maximum load: 150 kg. Do not overload.



W001 + 

Fix only to solid walls - Do not install on drywall or hollow bricks.



P001

Adults only - Assembly must be performed by adults .



P013

Do not climb - Risk of detachment if hanging from the structure. .



M001

Wear protective gloves during installation.