

# Instrukcja montażu

Wieszak ścienny na gryfy olimpijskie

HZ-0003

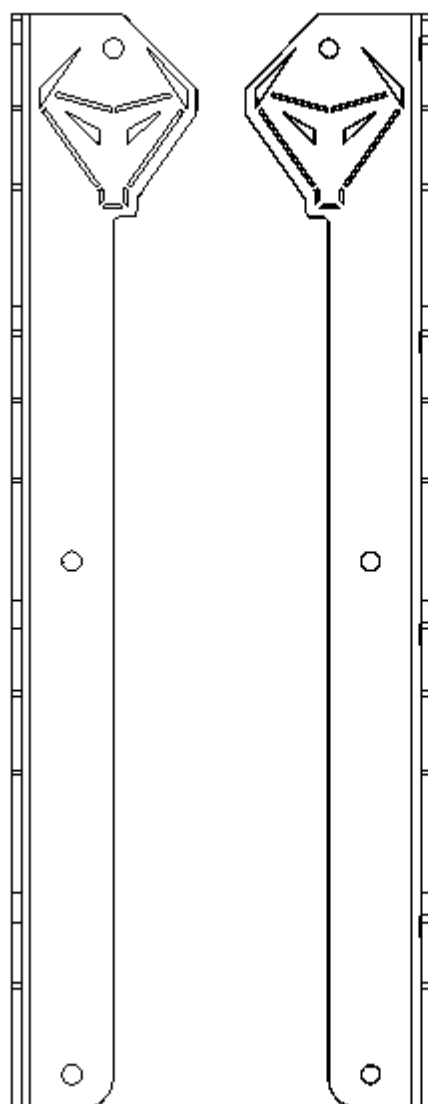

Dziękujemy za zakup wieszaka na gryfy HORIZONTE by LEZO CONCEPT. Produkt ten został zaprojektowany w celu optymalnego wykorzystania przestrzeni treningowej oraz wyeksponowania gryfów olimpijskich jako elementu dekoracyjnego i funkcjonalnego.

### Zawartość opakowania:

- 2 Uchwyty ściennie na gryfy (Lewy i Prawy)
- 6 Śrub M5 x 40
- 6 Kołków rozporowych (Ø 8 mm)

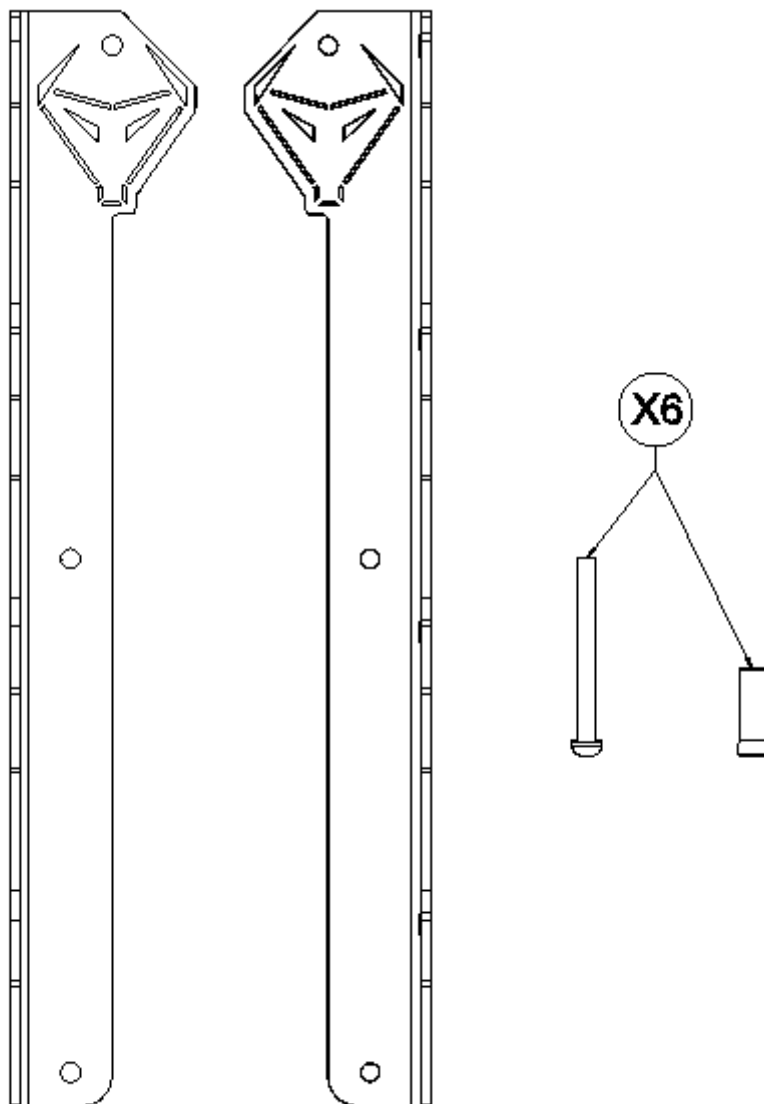

### Wymagane narzędzia:

- Wiertarka elektryczna z wiertłem 8 mm
- Poziomica
- Taśma miernicza i ołówek
- Śrubokręt krzyżakowy (Phillips)

# Instrukcja montażu

1. **Wybór powierzchni:** Wybierz stabilną, masywną i poziomą ścianę, aby zapewnić bezpieczny montaż uchwytu.

2. **Obliczanie odległości i wysokości:**

**Wysokość (H):** Zmierz od podłogi całkowitą żądaną wysokość, na której ma zostać umieszczony górny uchwyt.

**Odległość między uchwytami (D):** Oblicz boczny odstęp między oboma hakami. Odległość ta zależy od długości części chwytnej (wewnętrznej) Twoich gryfów.

*Ważna uwaga:* Jeśli planujesz zawiesić kilka gryfów o różnych rozmiarach, jako odniesienie weź **gryf o najkrótszej części chwytnej**, aby upewnić się, że wszystkie będą idealnie pasować. .

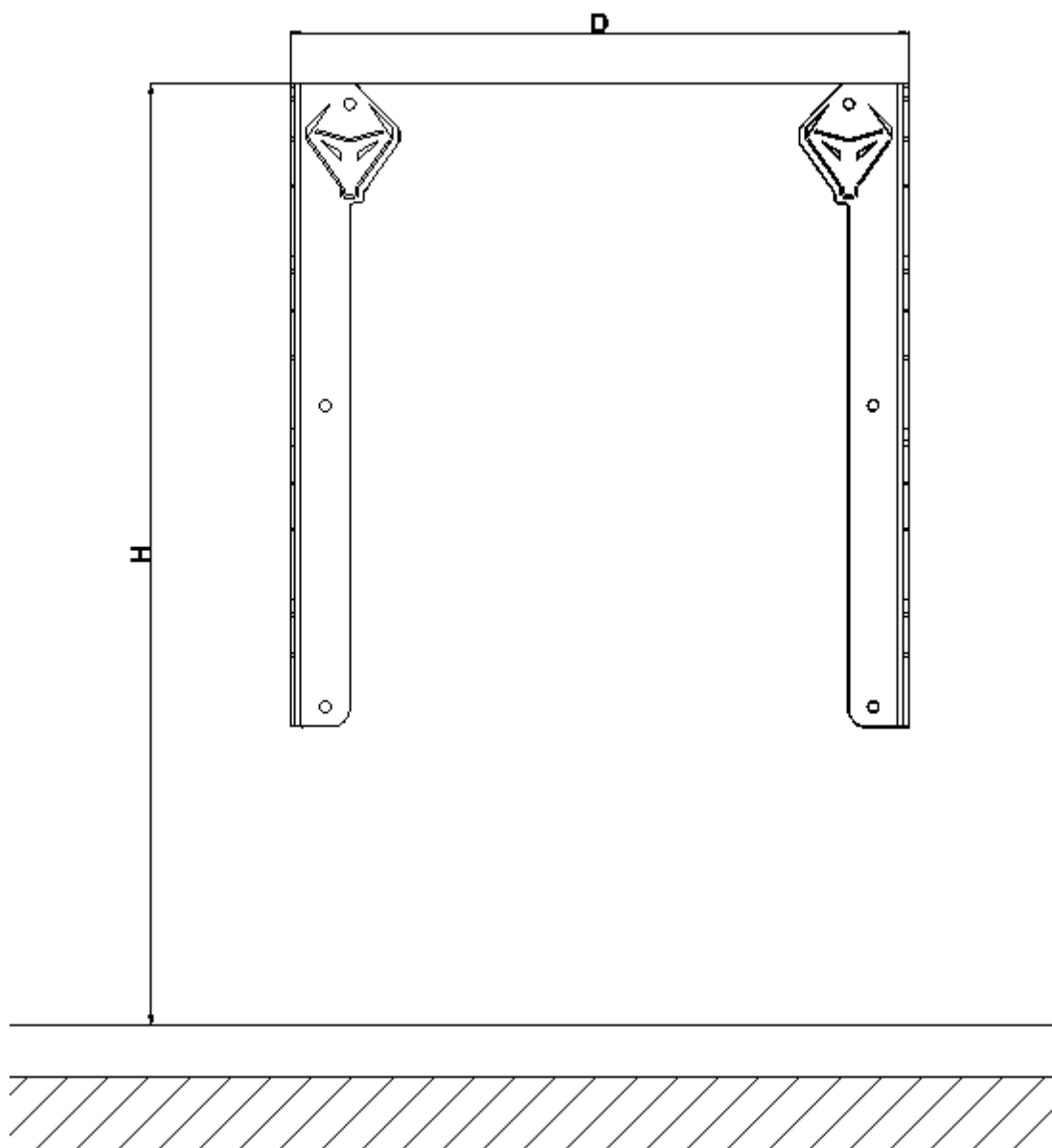

**3. Oznaczanie i wiercenie:** Przyłożyć pierwszy uchwyt do ściany, wyrównać go za pomocą poziomicy i zaznaczyć ołówkiem punkty montażowe. Powtórz proces dla drugiego uchwytu, zachowując obliczoną odległość (D). Wywierć otwory w zaznaczonych punktach za pomocą wiertarki z wiertłem 8 mm.

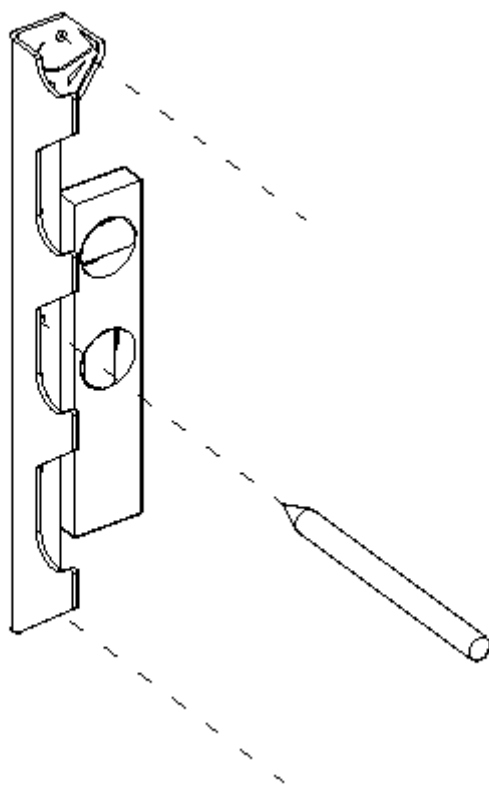

**4. Montaż końcowy:** Włóż kołki rozporowe 8 mm w wywiercone otwory. Przyłóż uchwyty osiowo do kołków, przełóż śruby przez otwory montażowe w uchwycie i dokręć je mocno za pomocą śrubokręta krzyżakowego.

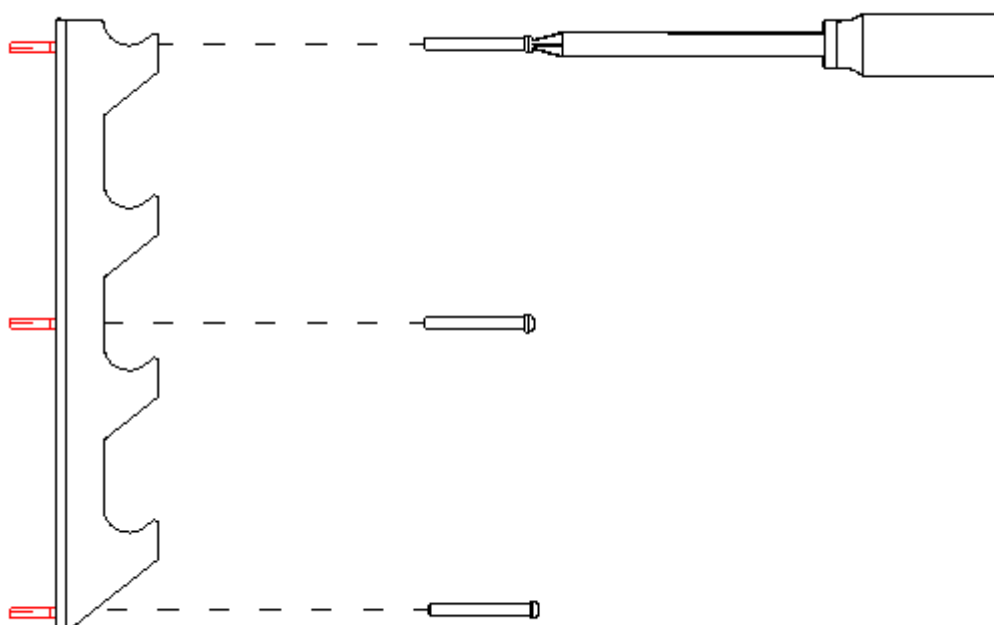

Gotowe! Twój praktyczny wieszak ścienny na gryfy **HORIZONTE** jest już zdatny do użytku.



## Safety Information / Warnings

1. **Maximum Load:** Do not use the wall brackets to support a total combined weight exceeding 150 kg. Exceeding this limit may cause wall damage or personal injury. Superar este límite puede provocar daños en la pared o lesiones.
2. **Mounting Location:** Install the product only on sturdy, solid walls (concrete, solid brick, or structural timber). Do not mount on drywall (Pladur/gypsum board), light partitions, or hollow surfaces, as they could deform or break under the weight.
3. **Adult Assembly:** Installation must be performed exclusively by adults with the appropriate tools. Not suitable for installation by children.
4. **Periodic Inspection:** Regularly check (once a month) that the screws and wall plugs remain tightly secured. Tighten any loose screws immediately to prevent accidents.
5. **Correct Use:** Use the brackets exclusively for hanging Olympic barbells. Do not climb, hang, or apply body weight or other heavy objects to the structure.
6. **Keep Away from Children and Pets:** Keep children and animals away during assembly and daily use.
7. **Disclaimer:** The manufacturer is not responsible for any material or personal damage resulting from incorrect installation, overloading, or improper use of the product.

### Pictogramas



W001

General warning - Read the safety instructions before use.



P010

Maximum load: 150 kg. Do not overload.



W001 + 

Fix only to solid walls - Do not install on drywall or hollow bricks.



P001

Adults only - Assembly must be performed by adults .



P013

Do not climb - Risk of detachment if hanging from the structure. .



M001

Wear protective gloves during installation.