

# Montagehandleiding

Wandrek voor olympische halterstangen

HZ-0003

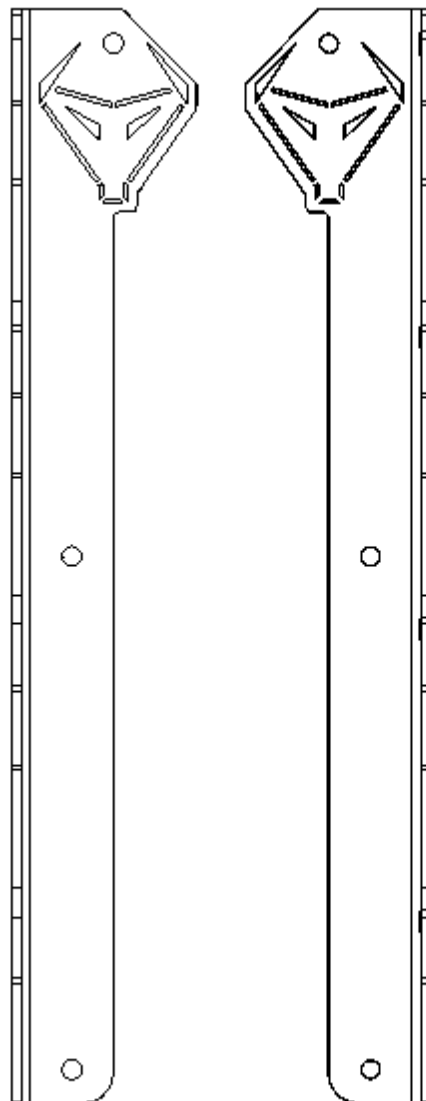

Dank u voor de aankoop van het halterstangrek **HORIZONTE** by **LEZO CONCEPT**. Dit product is ontworpen om uw trainingsruimte optimaal te benutten en uw olympische halterstangen te presenteren als een decoratief en functioneel element.

### Inbegrepen in de doos:

- 2 Wandsteunen voor halterstangen (Links en Rechts)
- 6 Schroeven M5 x 40\$
- 6 Wandpluggen (Ø 8 mm)

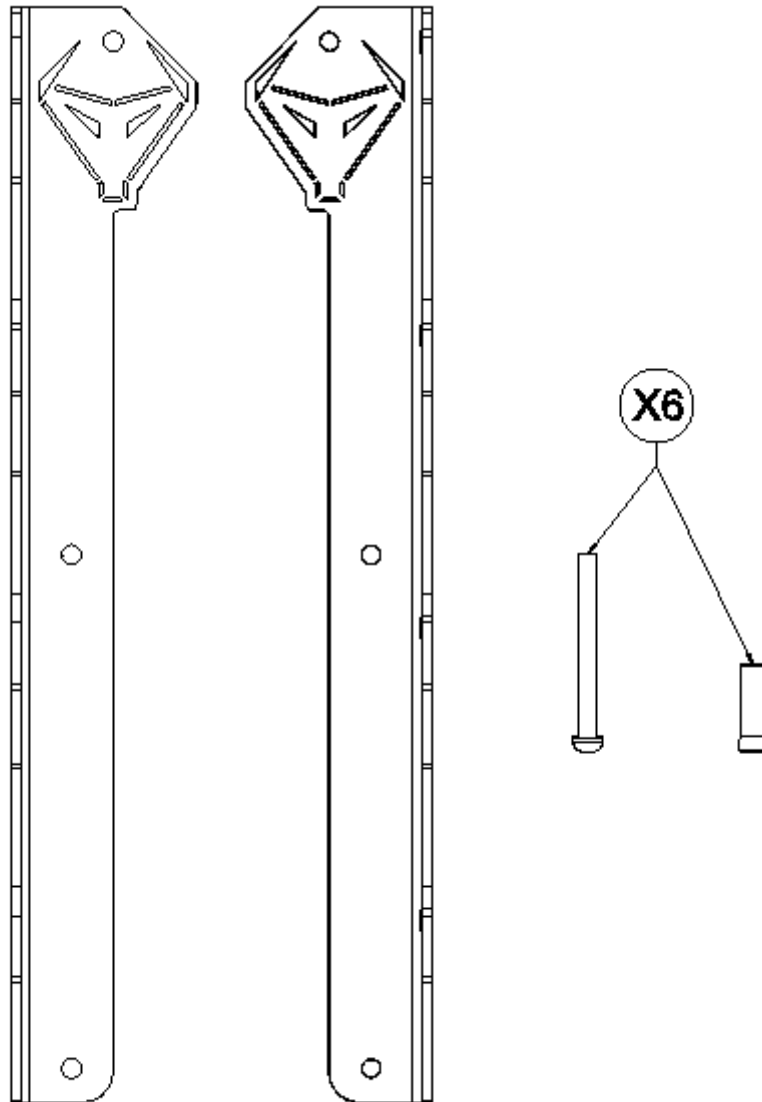

### Benodigd gereedschap:

- Elektrische boormachine met een 8 mm boor
- Waterpas
- Rolmaat en potlood
- Kruiskopschroevendraaier (Phillips)

# Montage-instructies

1. **Selectie van de ondergrond:** Kies een stevige, massieve en vlakke wand om een veilige installatie van de steun te garanderen.

2. **Berekening van afstanden en hoogte:**

**Hoogte (H):** Meet vanaf de vloer de gewenste totale hoogte voor het plaatsen van de bovenste steun.

**Afstand tussen de steunen (D):** Bereken de zijdelingse afstand tussen beide haken. Deze afstand is afhankelijk van de lengte van het greepstuk (binnenmaat) van uw halterstangen.

*Belangrijke opmerking:* Als u meerdere halterstangen van verschillende afmetingen wilt ophangen, neem dan **de halterstang met de kortste binnenmaat** als referentie om ervoor te zorgen dat ze allemaal perfect passen.

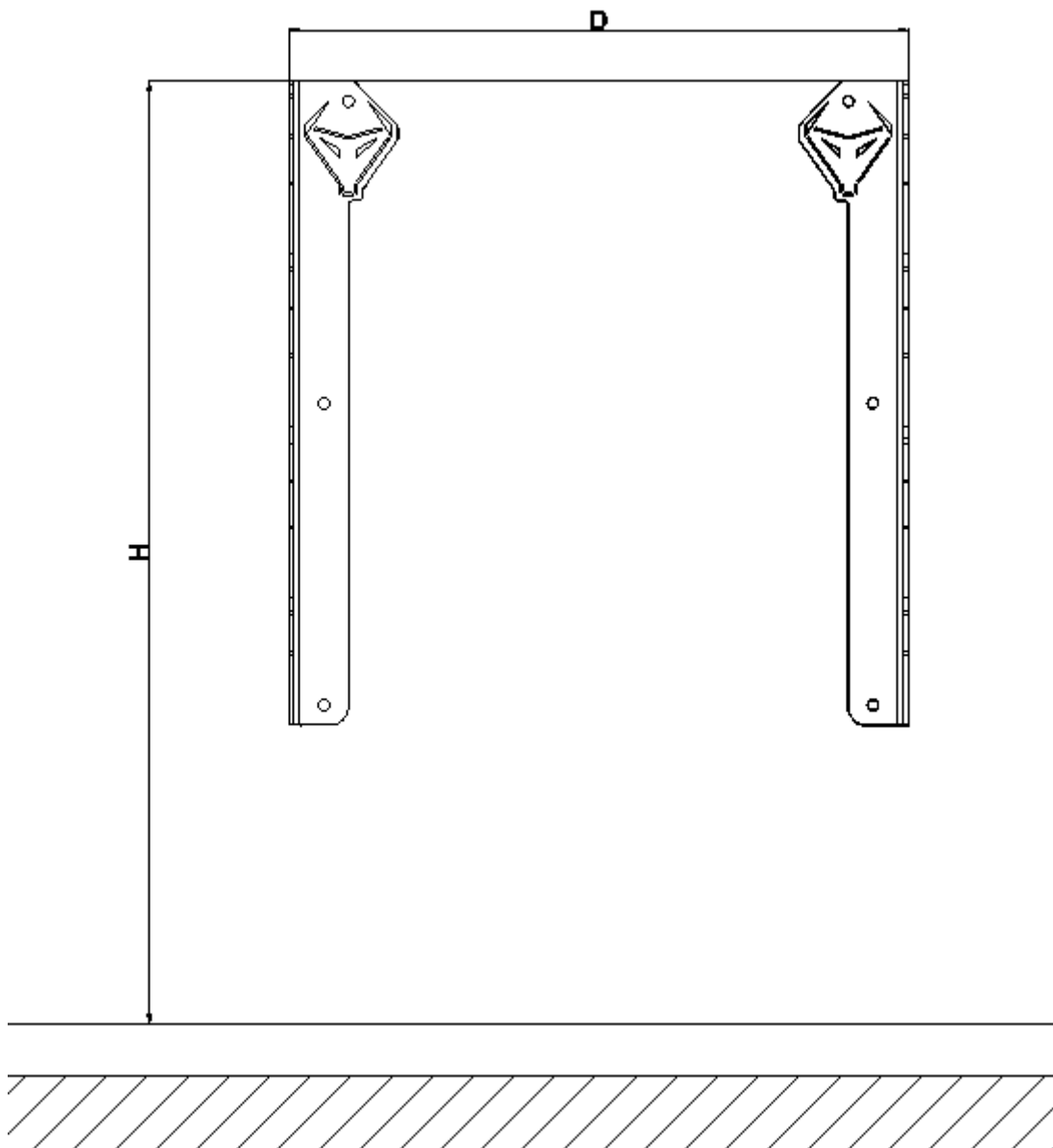

**3. Markeren en boren:** Plaats de eerste steun tegen de wand, lijn deze uit met de waterpas en markeer de bevestigingspunten met een potlood. Herhaal dit proces voor de tweede steun met inachtneming van de berekende afstand (D). Boor de gemarkeerde punten met de boormachine en de 8 mm boor.

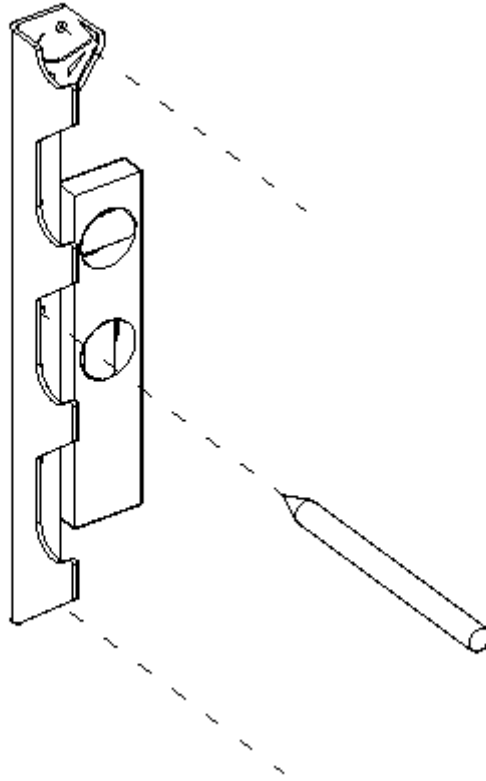

**4. Definitieve bevestiging:** Plaats de 8 mm pluggen in de geboorde gaten. Houd de steunen uitgelijnd met de pluggen, steek de schroeven door de montagegaten van de steun en draai ze stevig vast met de kruiskopschroevendraaier.

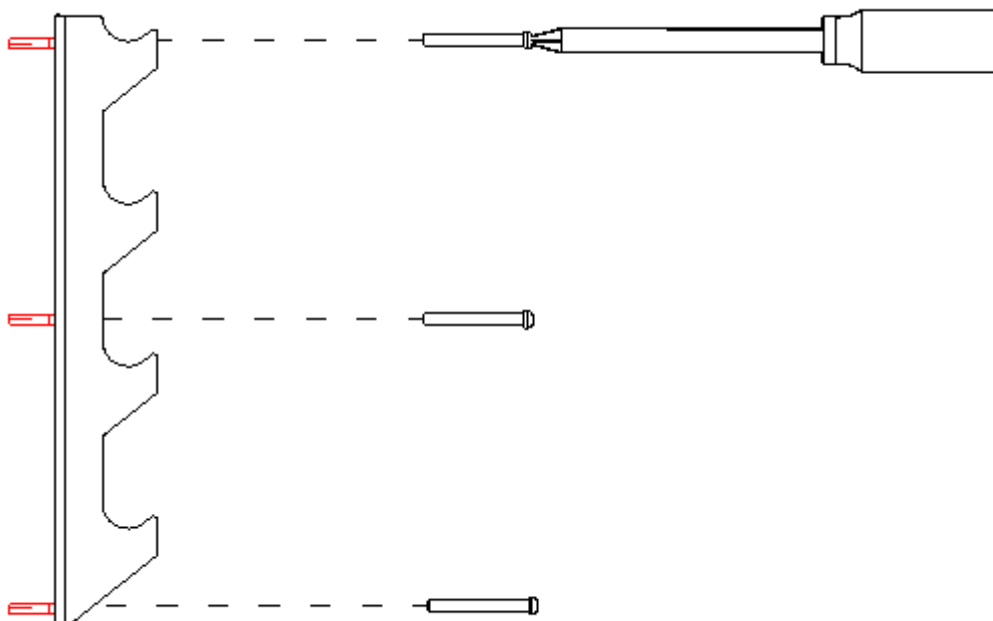

Klaar! Uw praktische **HORIZONTE** wandrek voor halterstangen is nu klaar voor gebruik. .



## Safety Information / Warnings

1. **Maximum Load:** Do not use the wall brackets to support a total combined weight exceeding 150 kg. Exceeding this limit may cause wall damage or personal injury. Superar este límite puede provocar daños en la pared o lesiones.
2. **Mounting Location:** Install the product only on sturdy, solid walls (concrete, solid brick, or structural timber). Do not mount on drywall (Pladur/gypsum board), light partitions, or hollow surfaces, as they could deform or break under the weight.
3. **Adult Assembly:** Installation must be performed exclusively by adults with the appropriate tools. Not suitable for installation by children.
4. **Periodic Inspection:** Regularly check (once a month) that the screws and wall plugs remain tightly secured. Tighten any loose screws immediately to prevent accidents.
5. **Correct Use:** Use the brackets exclusively for hanging Olympic barbells. Do not climb, hang, or apply body weight or other heavy objects to the structure.
6. **Keep Away from Children and Pets:** Keep children and animals away during assembly and daily use.
7. **Disclaimer:** The manufacturer is not responsible for any material or personal damage resulting from incorrect installation, overloading, or improper use of the product.

### Pictogramas



W001

General warning - Read the safety instructions before use.



P010

Maximum load: 150 kg. Do not overload.



W001 + 

Fix only to solid walls - Do not install on drywall or hollow bricks.



P001

Adults only - Assembly must be performed by adults .



P013

Do not climb - Risk of detachment if hanging from the structure. .



M001

Wear protective gloves during installation.