

Manuale di Istruzioni

Supporto da parete per bilancieri olimpici

HZ-0003

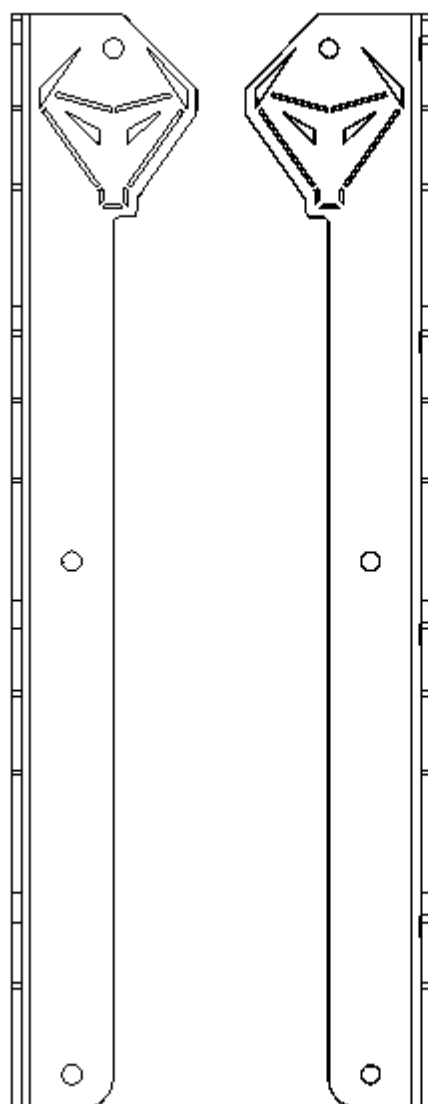

Grazie per aver acquistato il supporto per bilancieri **HORIZONTE by LEZO CONCEPT**. Questo prodotto è stato progettato per ottimizzare lo spazio della tua zona di allenamento e per esporre i tuoi bilancieri olimpici come un elemento d'arredo sia decorativo che funzionale.

Incluso nella confezione:

- 2 Supporti da parete per bilancieri (Sinistro e Destro)
- 6 Viti M5 x 40
- 6 Tasselli da parete (Ø 8 mm)

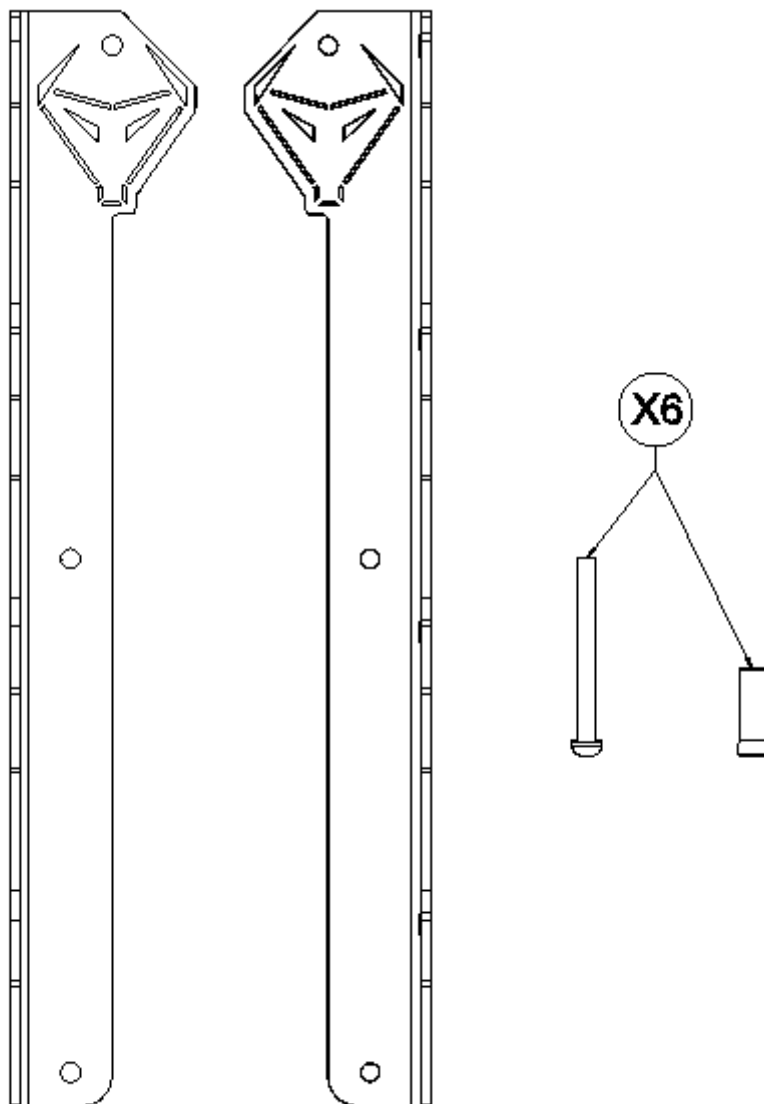

Strumenti necessari:

- Trapano elettrico con punta da 8 mm
- Livella a bolla
- Metro a nastro e matita
- Cacciavite a stella (Phillips)

Istruzioni di Montaggio

1. **Selezione della superficie:** Scegliere una parete stabile, solida e livellata per garantire l'installazione sicura del supporto.

2. **Calcolo delle distanze e dell'altezza:**

Altezza (H): Misurare dal pavimento l'altezza totale desiderata per il posizionamento del supporto superiore.

Distanza tra i supporti (D): Calcolare la separazione laterale tra i due ganci. Questa distanza dipenderà dalla lunghezza della zona di presa (impugnatura) dei bilancieri.

Nota importante: Se si prevede di appendere più bilancieri di diverse dimensioni, prendere come riferimento **il bilanciere con la distanza di impugnatura più corta** per assicurarsi che tutti si adattino perfettamente.

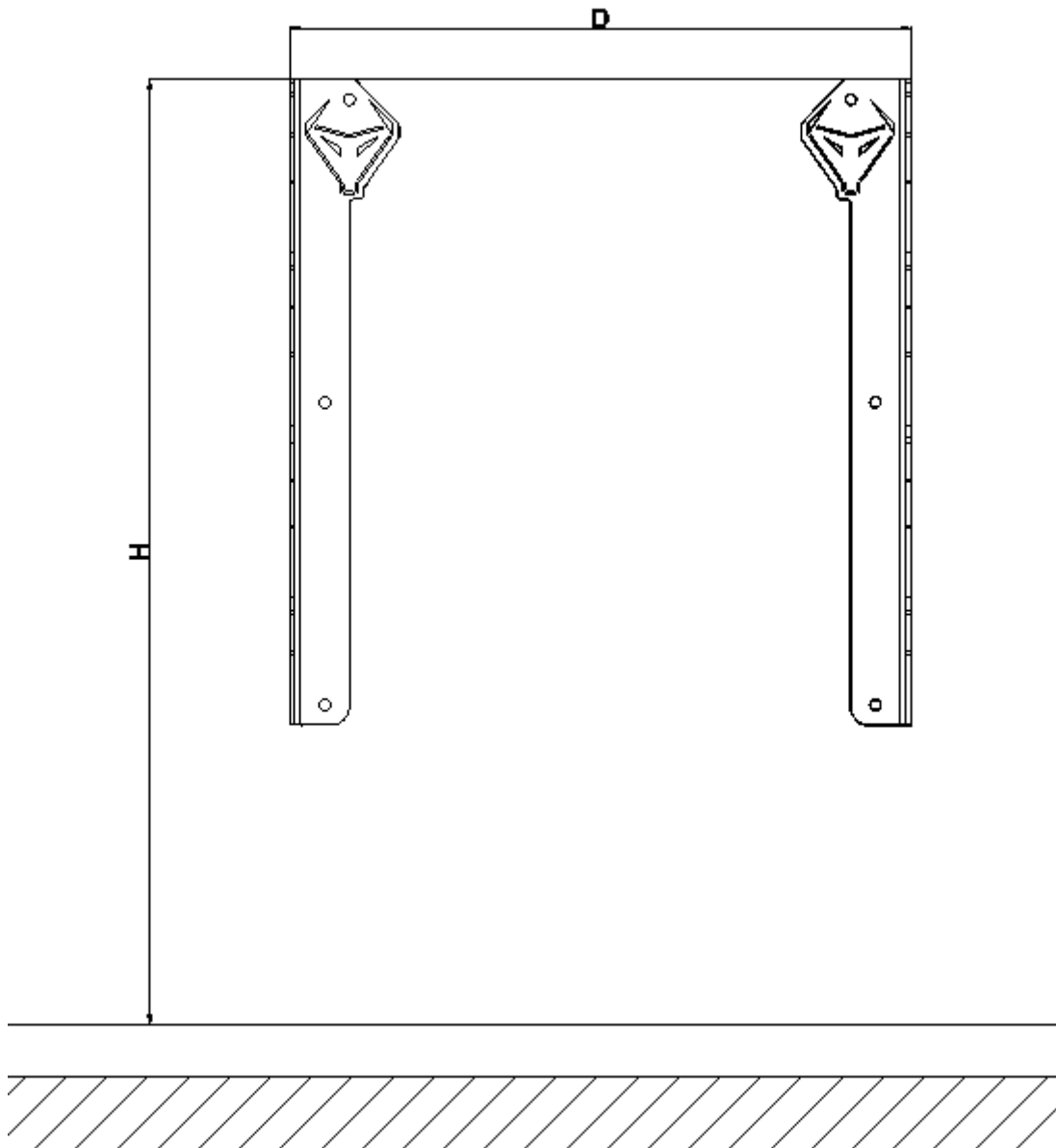

3. Marcatura e foratura: Posizionare il primo supporto sulla parete, allinearli con la livella a bolla e segnare i punti di ancoraggio con una matita. Ripetere il processo per il secondo supporto, rispettando la distanza (D) calcolata. Forare i punti contrassegnati utilizzando il trapano con la punta da 8 mm.

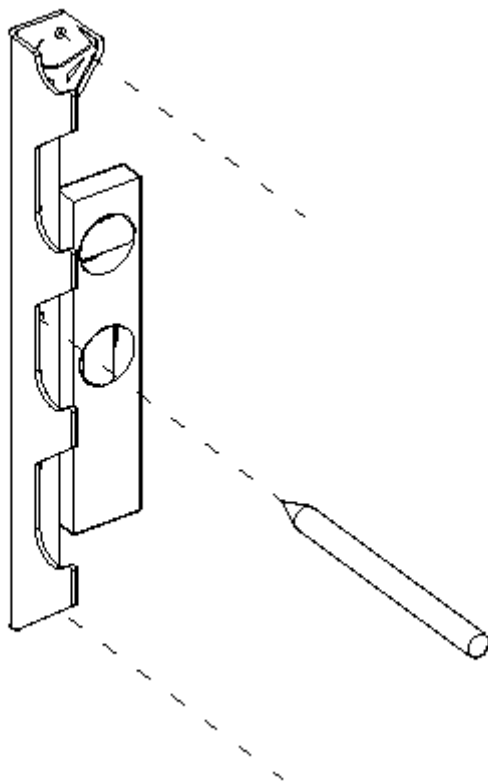

4. Fissaggio finale: Inserire i tasselli da 8 mm nei fori praticati. Posizionare i supporti allineati ai tasselli, inserire le viti attraverso i fori del supporto e stringerle saldamente con il cacciavite a stella.

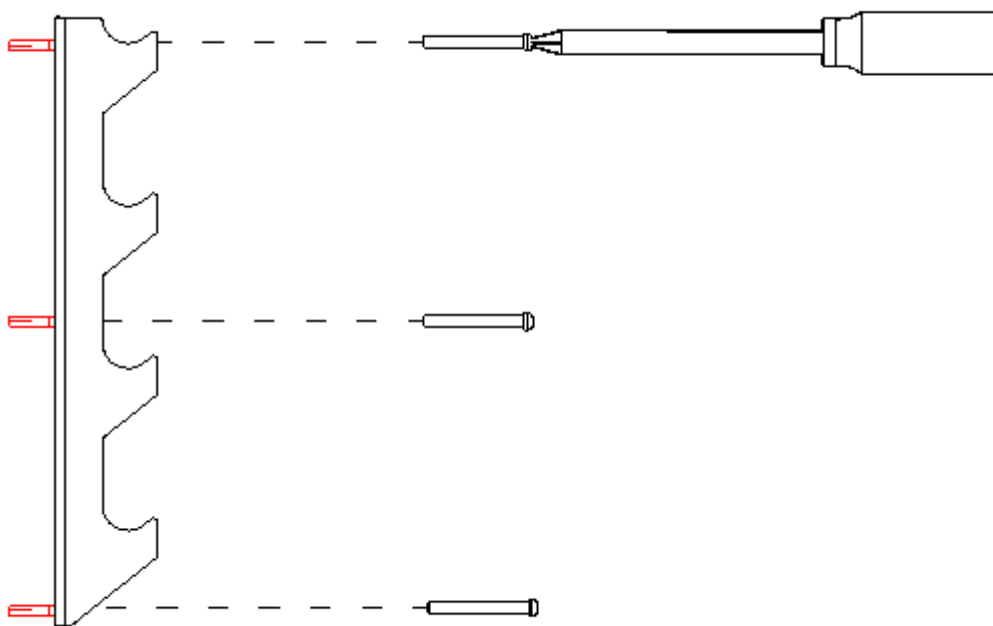

Fatto! Il tuo pratico supporto da parete per bilancieri HORIZONTE è pronto all'uso.



Safety Information / Warnings

1. **Maximum Load:** Do not use the wall brackets to support a total combined weight exceeding 150 kg. Exceeding this limit may cause wall damage or personal injury. Superar este límite puede provocar daños en la pared o lesiones.
2. **Mounting Location:** Install the product only on sturdy, solid walls (concrete, solid brick, or structural timber). Do not mount on drywall (Pladur/gypsum board), light partitions, or hollow surfaces, as they could deform or break under the weight.
3. **Adult Assembly:** Installation must be performed exclusively by adults with the appropriate tools. Not suitable for installation by children.
4. **Periodic Inspection:** Regularly check (once a month) that the screws and wall plugs remain tightly secured. Tighten any loose screws immediately to prevent accidents.
5. **Correct Use:** Use the brackets exclusively for hanging Olympic barbells. Do not climb, hang, or apply body weight or other heavy objects to the structure.
6. **Keep Away from Children and Pets:** Keep children and animals away during assembly and daily use.
7. **Disclaimer:** The manufacturer is not responsible for any material or personal damage resulting from incorrect installation, overloading, or improper use of the product.

Pictogramas



W001

General warning - Read the safety instructions before use.



P010

Maximum load: 150 kg. Do not overload.



W001 + 

Fix only to solid walls - Do not install on drywall or hollow bricks.



P001

Adults only - Assembly must be performed by adults .



P013

Do not climb - Risk of detachment if hanging from the structure. .



M001

Wear protective gloves during installation.