

# Bedienungsanleitung

## Hantelstangen-Wandhalterung

HZ-0003

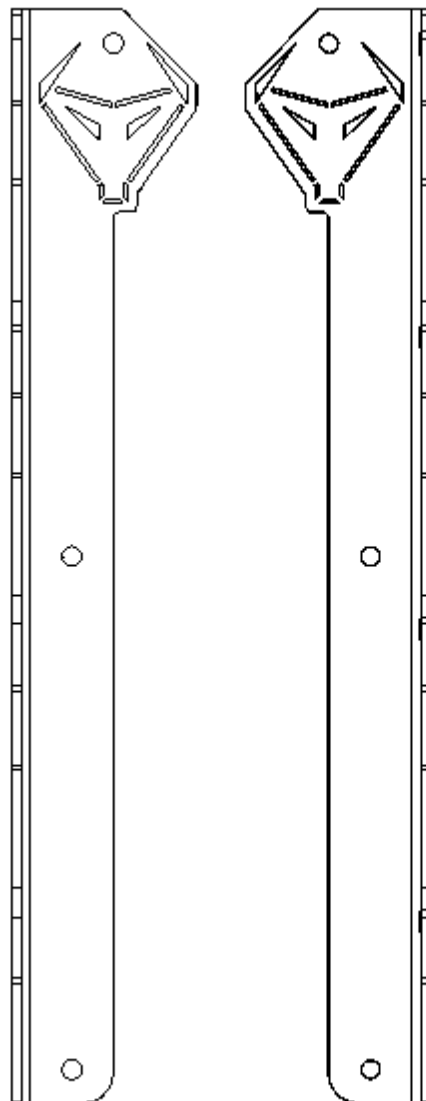

Vielen Dank für den Kauf der **HORIZONTE Hantelstangen-Wandhalterung von LEZO CONCEPT**. Dieses Produkt wurde entwickelt, um Ihren Trainingsbereich optimal zu nutzen und Ihre Olympia-Hantelstangen als dekoratives und funktionelles Element zu präsentieren.

### Im Lieferumfang enthalten:

- 2 Hantelstangen-Wandhalterungen (Links & Rechts)
- 6 x M5 x 40 Schrauben
- 6 x Dübel (Ø 8 mm)

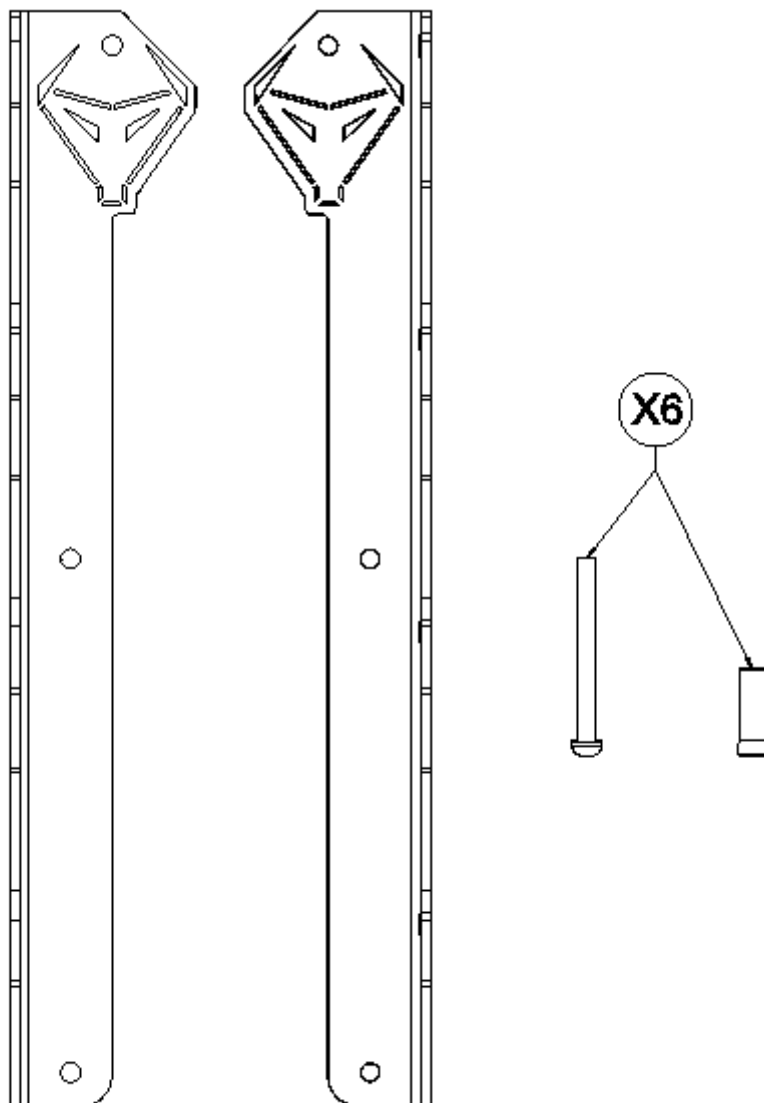

### Benötigtes Werkzeug:

- Bohrmaschine mit 8-mm-Bohrer
- Wasserwaage
- Maßband und Bleistift
- Kreuzschlitzschraubendreher

# Montageanleitung

1. **Auswahl der Oberfläche:** Wählen Sie eine stabile, massive und ebene Wand, um eine sichere Montage der Halterung zu gewährleisten.

2. **Abstands- und Höhenberechnung:**

**Höhe (H):** Messen Sie vom Boden aus die gewünschte Gesamthöhe für die obere Halterung.

**Abstand zwischen den Halterungen (D):** Berechnen Sie den seitlichen Abstand zwischen den beiden Haken. Dieser Abstand hängt von der Griffinnenlänge (Griffbereich) Ihrer Hantelstangen ab .

*Wichtiger Hinweis:* Wenn Sie mehrere Hantelstangen unterschiedlicher Größe aufhängen möchten, wählen Sie **die Hantelstange mit dem kürzesten Griffinnenabstand** als Referenz, um sicherzustellen, dass alle perfekt passen.

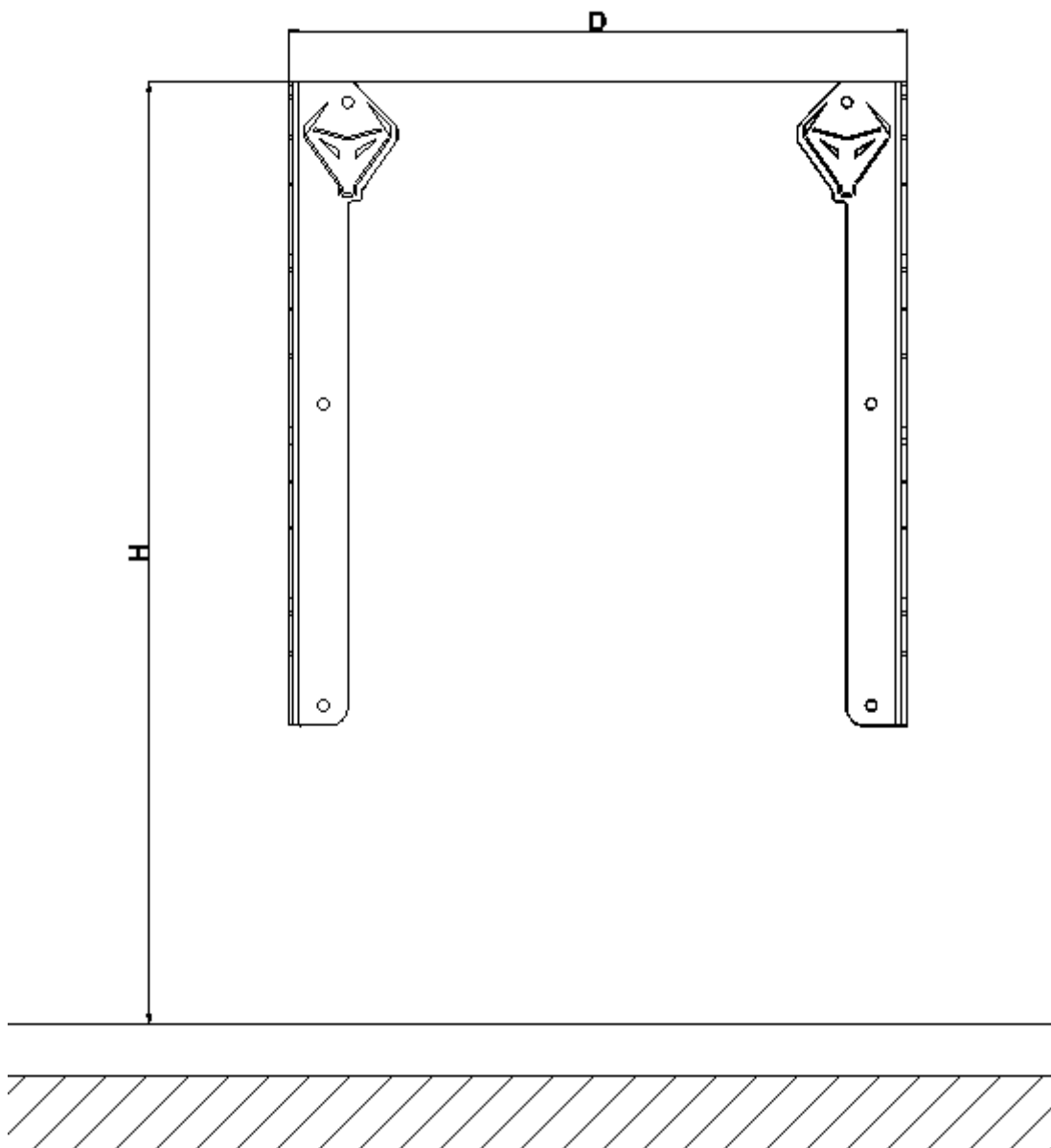

3. **Markierung und Bohrung** : Halten Sie die erste Halterung an die Wand, richten Sie sie mit der Wasserwaage aus und markieren Sie die Befestigungspunkte mit einem Bleistift. Wiederholen Sie den Vorgang für die zweite Halterung unter Einhaltung des berechneten Abstands (D). Bohren Sie an den markierten Punkten mit der Bohrmaschine und dem 8-mm-Bohrer.

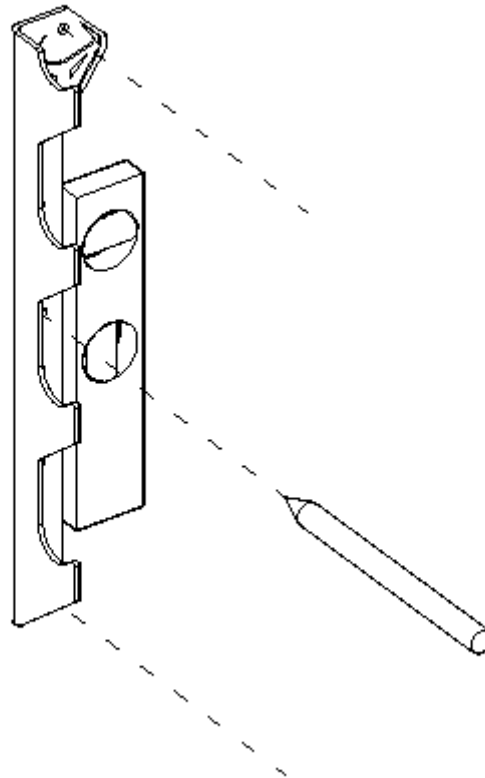

4. **Endgültige Befestigung**: Setzen Sie die 8-mm-Dübel in die gebohrten Löcher ein. Richten Sie die Halterungen an den Dübeln aus, führen Sie die Schrauben durch die Montagelöcher ein und ziehen Sie sie mit dem Kreuzschlitzschraubendreher fest an.

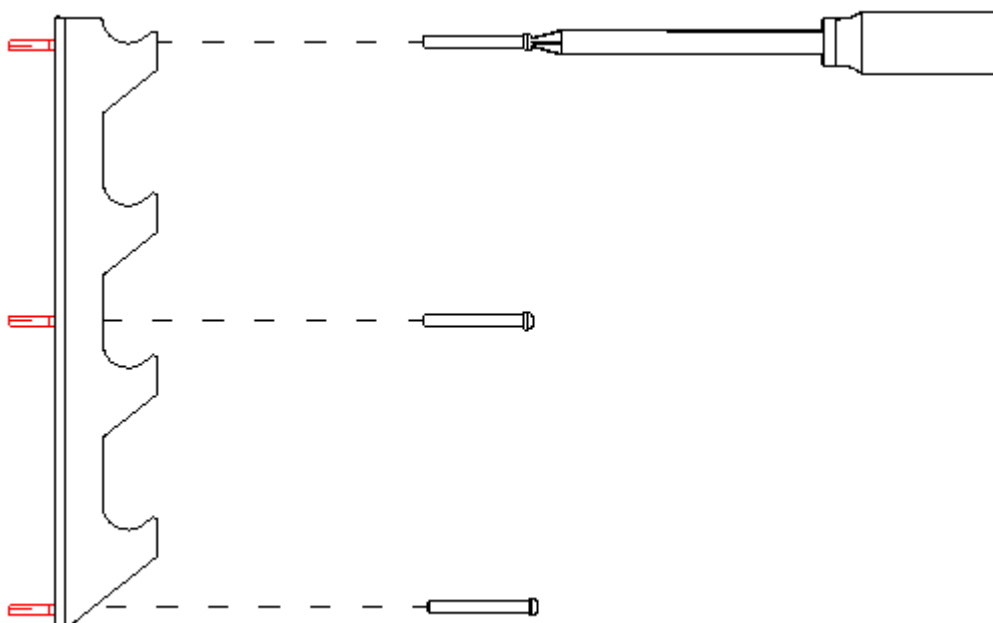

Fertig! Viel Spaß mit Ihrer praktischen **HORIZONTE** Hantelstangen-Wandhalterung



## Safety Information / Warnings

1. **Maximum Load:** Do not use the wall brackets to support a total combined weight exceeding 150 kg. Exceeding this limit may cause wall damage or personal injury. Superar este límite puede provocar daños en la pared o lesiones.
2. **Mounting Location:** Install the product only on sturdy, solid walls (concrete, solid brick, or structural timber). Do not mount on drywall (Pladur/gypsum board), light partitions, or hollow surfaces, as they could deform or break under the weight.
3. **Adult Assembly:** Installation must be performed exclusively by adults with the appropriate tools. Not suitable for installation by children.
4. **Periodic Inspection:** Regularly check (once a month) that the screws and wall plugs remain tightly secured. Tighten any loose screws immediately to prevent accidents.
5. **Correct Use:** Use the brackets exclusively for hanging Olympic barbells. Do not climb, hang, or apply body weight or other heavy objects to the structure.
6. **Keep Away from Children and Pets:** Keep children and animals away during assembly and daily use.
7. **Disclaimer:** The manufacturer is not responsible for any material or personal damage resulting from incorrect installation, overloading, or improper use of the product.

### Pictogramas



W001

General warning - Read the safety instructions before use.



P010

Maximum load: 150 kg. Do not overload.



W001 + 

Fix only to solid walls - Do not install on drywall or hollow bricks.



P001

Adults only - Assembly must be performed by adults .



P013

Do not climb - Risk of detachment if hanging from the structure. .



M001

Wear protective gloves during installation.