

STADTTEILANZEIGER NORDSTÄDTER

November 2020

Redaktion- und Anzeigen info@hildesheimer-stadtteilzeitungen.de

MIT VERANSTALTUNGSKALENDER

nordstadt
hat...

SOZIALER ZUSAMMENHALT – NÖRDLICHE NORDSTADT



Die erste Rund-um-Grün-Ampel in Hildesheim



Diese Ampelanlage wird umgestellt: Zu Fuß haben alle gleichzeitig grün und alle Autos müssen warten.

Alle Autos warten, alle Fußgängerinnen und Fußgänger haben gleichzeitig grün: Ab dem 27.10.2020 wird in der Nordstadt an der Ampelkreuzung Cheruskerring, Steuerwalder Straße, Martin-Luther-Straße ein neues Ampelsystem erstmalig in Hildesheim eingesetzt. Das Überqueren der Straßen für Fußgängerinnen und Fußgänger soll vereinfacht und sicherer werden. Die sogenannte „rund-um-grün“-Ampel schaltet dabei für alle Fußgängerinnen und Fußgänger, für alle vier Richtungen gleichzeitig auf grün, sodass alle gleichzeitig laufen können. Die Autos auf den vier ankommenden Straßen müssen allesamt halten und warten. Ziel dieser Maßnahme ist es, die Gefahren, die durch Abbiegeverkehre

(egal ob Links- oder Rechtsabbieger) zu reduzieren bzw. zukünftig nahezu auszuschließen.

Die Veränderung der Ampelschaltung ist im Zuge der Erstellung des Schulwegkonzepts für die Grundschulen und das Familienzentrum in der Justus-Jonas-Straße entstanden. Im Rahmen des Projekts wurden die Eltern und Kinder nach besonderen Gefahrenbereichen auf dem Schulweg gefragt, um nicht nur das direkte unmittelbare Umfeld der Schule sicherer zu machen, sondern auch die Schulwege im Quartier zu verbessern.

An der vielbefahrenen Kreuzung kam es nach Aussagen der Befragten immer wieder zu Unsicherheiten durch die Abbiegeverkehre.

Vor allem bei LKW kann es vorkommen, dass Fußgängerinnen und Fußgänger schnell übersehen werden.

Da bauliche Veränderungen an den Fahrspuren nicht möglich waren, wurde eine Veränderung der Ampelschaltung ins Spiel gebracht. Ein Fachplaner untersuchte die Belastung auf den Straßenräumen und kam zu dem Schluss, dass die „rund-um-grün“-Ampel an dieser Stelle ein sinnvolles Instrument zur Verbesserung der Querungen sei. Während der Fußweg für die Kinder an dieser Stelle ein ganzes Stück sicherer wird, müssen die Autos zum Teil etwas längere Wartezeiten in Kauf nehmen. Das System wird bereits von anderen Städten in Deutschland (z. B. Köln) genutzt, um auf Schulwegen eine höhere Sicherheit zu er-

Fortsetzung auf Seite 3

Die schönsten Perücken dieser Welt!



Neueste Modelle - beste Beratung
Natürlich aussehende Perücken in Synthetik, Echthaar, Massanfertigungen und vieles mehr ...
Bei uns erhalten Sie den Rundum-Wohlfühl-Service

- Sommerperücken
- Dauerhaft befestigte Haarsysteme
- Echthaarnetze dauerhaft befestigt
- Anpassungsfähige Perücken
- Krankenkassenabrechnungen



Bahnhofsallee 25 ▪ 31134 Hildesheim ▪ 0 51 21. 6 75 06 15
www.bettygoebel.de ▪ info@bettygoebel.de



Kein Termin? Kein Problem

Bei uns durch Flexibilität innerhalb von 2 Stunden mit Absprache.
Gerne auch als Hausbesuch.

Öffnungszeiten: Mo-Mi 7-17 Uhr, Do 7-18 Uhr, Fr 7-16 Uhr

Orthopädie-Schuhtechnik-Steinwedel

Hildesheim, Ottostraße 5, Telefon 521 66

Willkommen Zuhause!

gbg

wohnen
in Hildesheim



gbg: Hildesheims größter Vermieter

(05121) 967-0 · www.gbg-hildesheim.de

SalonGenie

Seit 4.10.2003



Nejud

Gülseren

WIR LIEBEN
HAARIGE ZEITEN!

Bernwardstraße 2,
31134
Hildesheim

Öffnungszeiten:

Di.-Fr.:
09 - 18:00 Uhr

Sa.:
09 - 14:00 Uhr

So. und Mo.:
Geschlossen

Telefon:
05121-58684

www.salon-genie.de

Überzeugen Sie sich auch von der guten Qualität unserer Perücken.



U universal B litz S ervice

Die richtige Wahl für Ihren Umzug

- Kostenlose Besichtigung
- Kostenlose Kartonlieferung
- Kein Wochenendzuschlag
- Umzüge allbezüglich, In- & Ausland
- Pack- und Montagearbeiten
- Entrümpelungen und Wohnungsauflösung aller Art
- Wir sind Haftpflicht versichert.

JobCenter- und Arbeitsamt Direktabrechnung

www.ubservice.de
info@ubservice.de
Steuerwalderstr. 22a
31137 Hildesheim

Mobil: 0176 227 88 382

Kostenfrei Anrufen
0800 - 600 79 22

Einfach
Besser
Umziehen

Trauer hat viele Gesichter.

Auf Wunsch begleiten wir Sie auch nach einer Beisetzung.

miss you

ABTMEYER BÜCHNER
Bestattungen

Steuerwalder Str. 7
31137 Hildesheim
Tel. 0 51 21 - 76 51 20

www.bestattungen-abtmeyer.de

IHR MOBILES PFLEGETEAM
Mit Sorgfalt – von Herzen

OK!

Pflege, wie sie sein soll: freundlich, kompetent, erfahren. Mit 24-Std.-Notruf und Angehörigenberatung.
Rufen Sie uns an:
Tel. 05121/99926-62

Steingrube 14
31141 Hildesheim
info@ok-pflegeteam.de
www.ok-pflegeteam.de



PHYSIOTHERAPIE
Angela Schubö

Massage
Krankengymnastik

Krankengymnastik
Massage
Lymphdrainage
Akupunkt-Massage
Fango
Heißluft/Kryotherapie
Ultraschalltherapie
Elektrotherapie
Schlingentisch
Hausbesuche

Termine nach Vereinbarung
Alle Kassen und Privat

Bischofskamp 3 • 31137 Hildesheim
Telefon & Fax (05121) 55055



sparkasse-hgp.de/entscheiden

Entscheiden ist einfach.

Mit dem Sparkassen-Privatkredit **ab 3,99%*** eff. p.a.

Effektiver Jahreszins ab 3,99 % (bonitätsabhängig), gebundener Sollzinssatz ab 3,92 % p. a. für Nettodarlehensbeträge ab 2.500 Euro, nur Neufinanzierungen. Sparkasse Hildesheim Goslar Peine, Rathausstr. 21–23, 31134 Hildesheim

* Beispiel: 3,99 % effektiver Jahreszins bei 10.000 Euro Nettodarlehensbetrag mit gebundenem Sollzinssatz von 3,92 % p. a., Laufzeit 60 Monate, 181 Euro monatliche Rate, Gesamtbetrag 10.849,29 Euro. Nur Neufinanzierungen, keine internen Ablösungen, nur Scoring 1–6, Sonderkontingent 5 Mio. Euro. Stand: 29.10.2020

Wenn's um Geld geht 

Was tun in der zweiten Lebenshälfte?

Willkommen im Blog von Kultur 50plus
Im Internet <https://k50p.de>

Kultur & Lebensfreude pur für die aktive Generation 50plus
Unabhängig, ehrenamtlich und ohne jedes finanzielles Interesse.
Just For Fun.



Die Internet Blog- und Portalseite K50p (<https://k50p.de>) informiert über interes-

oder beim Anbieter laut.fm.de. Einfach mal Reinhören!

Das Magazin STERN berichtet in einer Sonderbeilage „Glücklich im Alter - Gesundheit und Lebenslust“ über unsere Aktivitäten und hat netterweise gleich einen Hinweis auf unsere Internetseite K50p.de mit veröffentlicht. Über das Interview und den freundlichen Bericht der STERN-Journalistin haben wir uns riesig gefreut. Dankeschön.

Außerdem waren wir wieder auf Info-Tour, sowohl in Hildesheim als auch im Umland unterwegs. Wir erlebten neue, spannende Perspektiven, sowohl auf bekannte als auch unbekannte Ziele. Genug Material also für neue Berichte und künftige Aktionen auf der Website und in den Medien.
Passen Sie auf sich auf und bleiben Sie gesund!

Text und Bilder: Jürgen Warps

SANITÄR - HEIZUNG

CL. RACK GMBH
Heinrichstr. 13
31137 Hildesheim
Tel: 05121/52576

- Gas-, Öl-Heizung
- Fußbodenheizung
- Wartung Öl-, Gasheizung
- Sanitäre Anlagen
- Installationen für Wasser und Gas
- Solartechnik
- Brennwerttechnik

sante Projekte und Initiativen der Generation 50plus. Unter dem Begriff KUNO (Kultur-und-Nachbarschaft-online.de bzw. Kultur-Nordstadt.de) berichten wir über das Leben der Generation 50plus.

Schade, aber die kürzlich wieder verschärften Einschränkungen sozialer Kontakte während der Corona-Pandemie zwingen erneut zu Geduld. Obwohl dadurch die weitere Ausbreitung des Virus verhindert werden soll, ist die Situation zunächst enttäuschend. Treffen und Aktionen in größerer Runde? Besser nicht. Aber es gibt Lichtblicke, Hoffnung und trotz alledem gute Nachrichten. Es geht online weiter bei KUNO und K50p. Hier die Neuigkeiten:

Die Initiative Kultur50plus sendet jetzt ein eigenes Radioprogramm. Tolle Musik, überwiegend aus der "Blue Jeans-, Swing- und Petticoat-Ära" gefällig? Der Anfang ist gemacht. Wir befinden uns momentan bereits in der Testphase. Momentan läuft ein selbst erstelltes, ganztägiges Musikprogramm. In den nächsten Wochen werden noch zusätzliche Beiträge, Infos sowie eigene Sendungen speziell für die Altersgruppe 50plus hinzugefügt. Bereits jetzt zu hören im Internet,

im Auto mit Car-Play und per App mit Tablet oder Smartphone. Zu Hause auch mit Amazon Echo und Google Home. Mehr Infos ab Start auf unserer Homepage



Räer
AUSRÜSTUNGEN

 **BW Jägersack flecktarn**
33,90 €

Altes Dorf 18 – 20 | 31137 Hildesheim
Tel. 05121 7487660 | www.raer.de

Steinofen PIZZERIA
05121 - 30 33 614

Himmelsthürer Straße 61 a,
HI-Bockfeld
Kleines Restaurant und
Außenverkauf.

www.steinofenpizzeria.com

Genießen Sie das italienische Original!



Ein Blick in die Gemeindegarbeit des Vorstandes



Von links nach rechts: Imam Abdulkerim Doğan, Vorstandsvorsitzender Osman Demirtaş, Gemeindegmitglied R. Wasim Iqbal Ahmed und Vorstandsgmitglied Hakan Karaduman. Im kleinem Bild die Tochter Khadija Noor.

Der Vorstand der Selimiye Moschee in Hildesheim ist im Bestreben, es der Gemeinde stetig recht zu machen und in allen Lebenssituationen mit dem Imam der Selimiye Moschee Abdulkerim Doğan, teilzuhaben und beizustehen.

„Gerade in schwierigen Situationen im Leben ist es wichtig, nicht allein zu sein“, äussert sich Hakan Karaduman, Vorstandsgmitglied der Selimiye Moschee.

Wir kaufen Wohnmobile + Wohnwagen
03944-36160
www.wm-aw.de Fa.

Daher machen wir neben unserer Vorstandsgarbeit auch Krankenbesuche, Beileidsbesuche oder denken auch in glücklichen Situationen an unsere Gemeindegmitglieder.

„Ein freudiges Ereignis in letzter Zeit ist die Geburt von Khadija Noor“, berichtet uns der Vorstandsvorsitzende Osman Demirtaş. Sie ist die Tochter von einem Mitglied der Gemeinde, R. Wasim Iqbal Ahmed, dessen Wurzeln in Indien sind.

Zur Geburt überraschte der Vorstand unser Gemeindegmitglied mit einer Aufmerksamkeit.

„In Zeiten von Corona, konnten wir keinen Besuch zu Hause machen, sondern übergaben das Geschenk in unserer Moschee“, berichtet Osman Demirtaş und sein Stellvertreter Fatih Gündüz fügt hinzu: „Wir sind in guten und in schweren Tagen Ansprechpartner für unsere Gemeindegmitglieder und haben uns

zur Aufgabe gemacht, dies auch in Zeiten der Pandemie mit Auflagen zu erfüllen.“

biber

Ambulante Alten- u. Krankenpflege
professionelle Pflege daheim!

Ottostr. 77
31137 Hildesheim
05121-51 41 94
www.biber-pflege.de



24 Std für Sie erreichbar!

IMPRESSUM

Herausgeber: Axel Fuchs
Redaktions- und Anzeigen-Anschrift:
Ostertor 7, 31134 Hildesheim, Tel. (05121) 23947
Redaktionsschluss der nächsten Ausgabe:
Freitag, 27. November 2020
E-Mail: info@hildesheimer-stadteilzeitungen.de
Internet: www.hildesheimer-stadteilzeitungen.de



Haushaltsauflösungen - Transporte

Pitti

UMZÜGE - ENTRÜMPELUNG

An- und Verkauf

Das Trödelparadies auf über 1500 Quadratmeter

Telefon: 0 51 21 - 28 74 300
Mobil: 0176 - 79 79 71 82
Steuerwalder Straße 91
31137 Hildesheim

pitti0203@hotmail.de
pitti-entrümpelung.de



Jetzt helfen!



PETRA JORDAN

Praxen für
Logopädie

Behandlung von
Sprach-, Sprech-,
Stimm- und
Schluckstörungen

petrajordan@t-online.de

Scheelenstraße 7
D-31134 Hildesheim

Fon: 05121.14166

Fax: 05121.14136

scheelenstrasse@logopaedie-jordan.de

Peiner Straße 64

D-31137 Hildesheim

Fon: 05121.514520

Fax: 05121.2060231

peinerstrasse@logopaedie-jordan.de

www.logopaedie-jordan.de

Fortsetzung von Seite 1

langen. Zuletzt hat die Uni Dresden im Auftrag der Unfallforschung der Verkehrssicherer 2012 belegt, dass die Verkehrssicherheit für die Fußgängerinnen und Fußgänger enorm erhöht werden kann, wenn die Querungsphasen für zu Fuß gehende und Autos getrennt werden.

Um die Schulwege in der Nordstadt sicherer zu machen, wird die Schaltung nun als ein weiterer Baustein der Schulwegplanung umgesetzt.

Die Idee der „rund-um-grün“-Ampel ist in Hildesheim noch komplett neu. Auch aus diesem Grund weisen kleine Aufkleber an den Ampel-

masten auf die neue Schaltung hin.

Aufgepasst! Rund-um-Grün

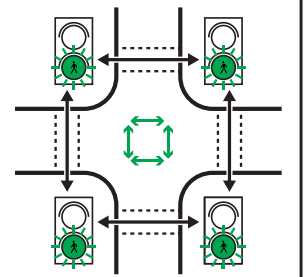

Alle Fußgänger*innen haben grün, alle Autos warten!

Aufkleber an Ampelmasten zeigen, wie es richtig geht

Menschen würdig pflegen



T. Teresienhof

caritas senioren wohnen & pflege

Steuerwalder Str. 18 · 31137 Hildesheim

Telefon 05121 20660-3 · www.caritas-teresienhof.de

M. Magdalenenhof

caritas senioren wohnen & pflege

Mühlenstraße 24 · 31134 Hildesheim

Telefon 05121 20409-0 · www.caritas-magdalenenhof.de

WESTEINGANG NORDFRIEDHOF SOLL SCHÖNER WERDEN

ENTWURF ZUM UMBAU DES EINGANGSBEREICHS LIEGT VOR

Der Westeingang zum Nordfriedhof soll neu gestaltet werden. Ziel ist, dass er attraktiv und einladend wird.

Der Eingangsvorplatz wird vergrößert. Er soll ein durchgehendes Pflaster erhalten, das als verbindendes Element auch jenseits des Zaunes auf dem Friedhof fortgeführt wird.

Sowohl auf dem Vorplatz als auch im Friedhofsbereich wird es Sitzgelegenheiten geben. Dabei werden Bäume und Sitzpodeste miteinander kombiniert.

Auch Fahrradstellplätze mit Anlehnbügel werden neu geschaffen. Vor dem Friedhofstor im Eingangsbereich wird ein Infokasten aufgestellt.

Die Rückwand des Gebäudes Richthofenstraße 51 (ehemaliger Blumenladen), die den Platz im Westen begrenzt, wird durch eine vertikale Pflanzwand verschönert. Hierbei handelt es sich um ein Modellprojekt zur externen Fassadenbegrünung.

Außerdem erhält der Eingangsbereich eine attraktive Beleuchtung.

Vor dem Wohnhaus Richthofenstraße 50 wird eine grüne Insel zwischen Weg und Wohnhaus angelegt, die mit Bäumen bepflanzt wird. Die Bewohnerinnen und Bewohner erhalten so einen eigenen, vom öffentlichen Weg getrennten Vorbereich.

Auch der Friedhofszaun und das Eingangstor werden erneuert. Ein Stabgitterzaun wird den öffentlichen Weg und den Friedhof voneinander trennen.

Das Drehkreuz am Eingang wird ersetzt durch ein Tor, das auch außerhalb der Öffnungszeiten jederzeit von innen geöffnet werden kann.

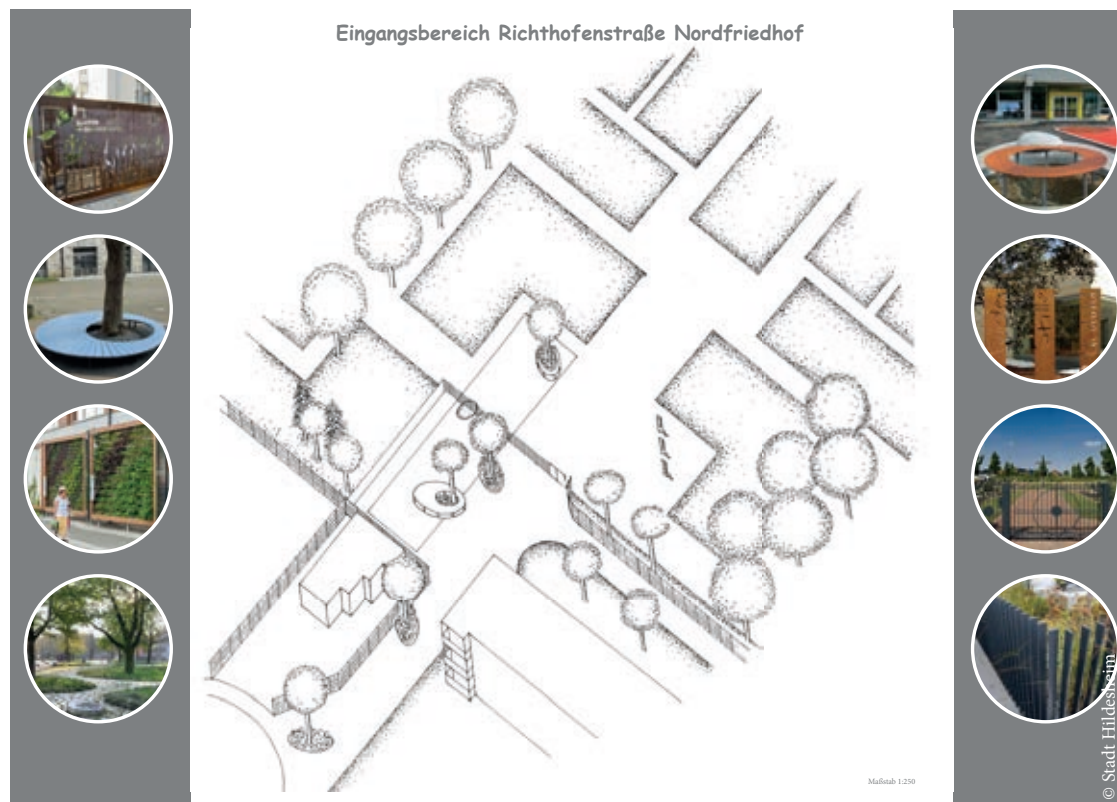

So sehen die aktuellen Planungen zur Umgestaltung des Westeingangs Nordfriedhof aus.

JUSTUS-JONAS-STRASSE: DIE SPIELSTRASSE LEBT AUF



Der Fahrradparcours am 10.09.2020 wurde vom ADAC ausgerichtet.

Die Sperrung der Justus-Jonas-Straße für den Autoverkehr ist ein voller Erfolg! Alle Kinder können nun sicher zur Schule kommen. Die Eltern haben Platz, um vor den Schultoren auf ihre Kinder zu warten und gemeinsam mit ihnen nach Hause zu gehen.

Die benachbarten Einrichtungen nutzen die Straße für unterschiedliche Aktionen. Bei-



Go20 war am 17.09.2020 in der Spielstraße.

spielsweise fand ein Fahrradparcours für die Grundschülerinnen und Grundschüler statt. Auch der Mitmach-Zirkus und das Go20-Spielmobil haben Aktionen auf der nun autofreien Justus-Jonas-Straße angeboten.

Vielen Dank an alle Akteurinnen und Akteure, die die Sperrung begleitet haben! Vielen Dank an alle Eltern und Kinder fürs Mitmachen!

RUND-UM-GRÜN AMPEL

Die Kreuzung Steuerwalder Straße / Cheruskerring / Martin-Luther-Straße erhält eine neue Ampelschaltung für Fußgängerinnen und Fußgänger. Alle vier Seiten bekommen gleichzeitig grün, während alle Autos warten müssen.

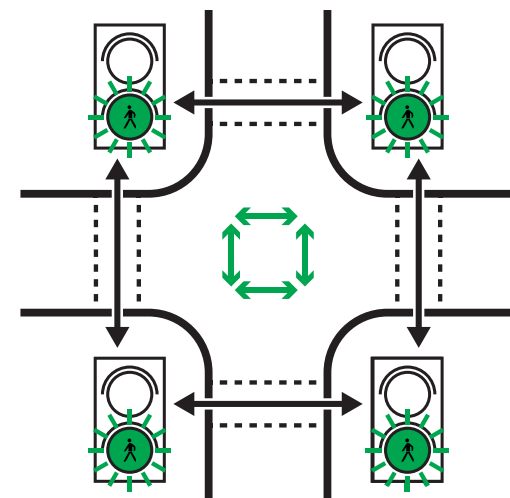



BUGENHAGENSTRASSE: ERST KANALSANIERUNG DANN UMGESTALTUNG

Die Mischwasserkanäle in der Bugenhagenstraße müssen erneuert werden. Die Straße wird während der Bauarbeiten für den Durchgangsverkehr gesperrt.

Während dessen können Anwohnerinnen und Anwohner der Bugenhagenstraße nur zu Fuß zu ihren Wohnungen gehen. Autos müssen in benachbarten Straßen parken. Die Zufahrt für Feuerwehr, Rettungsfahrzeuge und Müllabfuhr ist gesichert.

Zu Fuß oder mit dem Fahrrad sollte man auf die Justus-Jonas-Straße und den Weg „An der Johanneskirche“ ausweichen. Mit dem Auto muss man den Umweg über die Steuerwalder Straße nehmen.

Es wird in zwei Bauabschnitten gearbeitet: Zunächst wird der südliche Abschnitt (Martin-Luther-Straße bis Bugenhagenstraße 14 / 17) saniert. Die Bauarbeiten in diesem Bereich werden voraussichtlich bis März

2021 andauern. Anschließend wird im nördlichen Bereich (Bugenhagenstraße 16 / 19 bis Richthofenstraße) das Kanalnetz erneuert. Auch kleinere Teilstücke der Corvinusstraße und Lilienthalstraße sind betroffen.

Die beiden Bauabschnitte werden jeweils eine provisorische Asphaltdecke erhalten. Das Ende der Kanalsanierung soll im September 2021 sein.

Zuständig für die Kanalsanierung ist die Stadtentwässerung Hildesheim (SEHi).

Die Erneuerung des maroden Kanals ist eine wichtige Vorbereitung für die spätere Umgestaltung der Bugenhagenstraße. Der Straßenraum soll so gestaltet werden, dass er für alle Verkehrsarten gut nutzbar ist.

Vor allem für Fahrräder und für das Zufußgehen aber auch für die Anwohnerinnen und Anwohner soll sich die Situation hier verbessern.



Foto der Bauarbeiten

AUS SCHWARZ WIRD BUNT: MALT DOCH EINFACH PUNKTE AUF DEN ASPHALT!

Der sogenannte „Schwarze Weg“ ist der Verbindungsweg zwischen der Richthofenstraße und der Justus-Jonas-Straße. Er ist wichtig für die Anbindung der Grundschulen und der Robert-Bosch-Gesamtschule. Zukünftig soll der Schwarze Weg umgestaltet werden.

In den vergangenen Wochen haben sich immer wieder kleinere Personengruppen den Schwarzen Weg genau angeguckt. Mitarbeiterinnen und Mitarbeiter aus Stadtverwaltung und Stadtteilbüro haben sie begleitet und die Erkenntnisse notiert.

Von Kindern aus dem MaLuKi und dem Hort Nordwind bis hin zu Seniorengruppen

hatten viele Personen die Möglichkeit, Ihre Ideen einzubringen. Die wichtigsten Punkte für sie waren:

- Spielmöglichkeiten entlang des Weges
- Sitzgelegenheiten zum Verweilen
- Begleitgrün ausdünnen und besser pflegen
- Beleuchtung verbessern

Der Weg soll insgesamt freundlicher und heller sein. Außerdem fehlt jemand, der sich regelmäßig um den Weg kümmert.

Die Kinder sagten: „Malt doch einfache bunte Punkte auf den Asphalt. Wir erfinden dann schon unsere Spiele.“ Oder: „Der Weg muss so gestaltet sein, dass man mit einem Lachen

in die Schule kommt.“

Neuerdings hat der Schwarze Weg für Kinder und Eltern der Johanneschule und des Hortes Nordwind an Bedeutung gewonnen. Der Umgang mit Corona machte es notwendig, dass ihr Haupteingang zum Schulhof über das seitliche Tor geführt wird. Vorher wurde es ausschließlich als Pflegezufahrt genutzt.



Mit etwas Farbe können auch auf asphaltierten Flächen tolle Spielmöglichkeiten entstehen.

STADTTEILFORUM

**Das nächste Stadtteilforum wird stattfinden:
am Dienstag, 08. Dezember 2020
von 17.30 bis 19.30 Uhr
in der Aula der Grundschulen
(Justus-Jonas-Straße 3)**

Bei dem Treffen werden unter anderem die Umgestaltung „Schwarzer Weg“ und die Öffnung des Multifunktionshofs der Robert-Bosch-Gesamtschule diskutiert.

Zum Schutz vor Covid-19 ist die zulässige Personenzahl bei dem Stadtteilforum begrenzt. Bitte melden Sie sich bis zum 04.12.2020 per E-Mail an: sama-hildesheim@plan-zwei.com
Bei Fragen wenden Sie sich an Lena Rose- nau, Telefon: 0511 / 27 94 95 44

weitere Informationen:
www.hildesheim.de/nordstadt und
www.nordstadt-mehr-wert.de/stadtteilforen

Diese Zeitungsbeilage wird vom Quartiersmanagement und weiteren Kooperationspartnern im Rahmen des Städtebauförderprogramms „Sozialer Zusammenhalt“ mit Unterstützung der Stadt Hildesheim herausgegeben.



nordstadt hat...

... Profis in der Arbeit mit Kindern und Jugendlichen!

So ganz genau wusste man es bisher nicht – dass aber die Kinder hier im Norden der Stadt auf ihrem Weg zum Erwachsenwerden ein paar mehr Hürden zu überspringen haben, als anderswo, war bereits bekannt. Welche allerdings konkret und an welchen Punkten es sinnvoll ist, die vorbeugenden und stärkenden Maßnahmen zu verbessern – das haben Profis bei der Erstellung des Gebietsprofils Nordstadt miteinander erarbeitet.

In einem aufwändigen Prozess wurden dafür zunächst Schüler*innen aus der ganzen Stadt befragt, ein Vergleich zwischen der Nordstadt und dem städtischen Durchschnitt angestellt und sonstige Quellen, wie z.B. der Sozialbericht der Stadt herangezogen. Schließlich stellten die Expert*innen, nämlich alle die, die mit Kindern und Jugendlichen im Stadtteil arbeiten, fünf Risiko- und Schutzfaktoren heraus, denen Kinder hier besonders ausgesetzt sind, an denen aber auch durch die Aktiven vor Ort etliches verbessernd bewirkt werden kann.

Die drei ausgewählten Risikofaktoren lauten wie folgt:

- Soziale Desorganisation/ Wenig Bindung in der Nachbarschaft
- Zustimmende Haltung von Eltern zu antisozialem Verhalten
- Lernrückstände, beginnend in der Grundschule

Die beiden Schutzfaktoren:

- Soziale Kompetenzen
- Gelegenheiten zur prosozialen Mitwirkung

Vielen Dank allen, die mitgewirkt haben, dass das Gebietsprofil Nordstadt nun in dieser Form vorliegt und im Stadtteilbüro erhältlich ist!

Mittlerweile wird längst am Aktionsplan gearbeitet – z.B. wird vorgeschlagen, das bereits durch zwei Anbieter im Stadtteil umgesetzte Programm „Balu und Du“ auszuweiten. Zugleich wird nach einem Programm gesucht, das neben den Müttern auch die Väter der Nordstädter Kinder und Jugendlichen erreicht. Vieles konnte dabei bereits in den letzten Jahren schon verbessert werden. So hat z.B. das PUNTO Elternzentrum eine wichtige Position zur Vermittlung zwischen den Bildungsinstitutionen und vielen Eltern übernommen. Die, die Programme „Elterntalk“ und „Rucksack“ konnten erhalten und das Programm „Griffbereit“ aktuell sogar durch eine Spende erweitert werden. Auch die Städtebauförderung mit allen aktuellen Umbauplanungen liefert über die Beteiligungsmöglichkeiten einen wichtigen Beitrag – sie schafft damit Gelegenheiten zur „prosozialen Mitwirkung“ der Kinder und Jugendlichen, wie die Fachsprache es nennt, wenn sich Kinder als gestaltenden Teil ihrer Umgebung erleben. Weiter so, Ihr Profis der Nordstadt!

Frank Auracher Foto : Michael Frank

Redaktion

Ihr findet die Termine Eures Vereins oder Eurer Institution nicht im Kalender? Kein Problem! Unter kalender@nordstadt-hildesheim.de teilen wir Euch gerne mit, was wir benötigen, um Eure Termine in den Veranstaltungskalender aufzunehmen.

Redaktionsschluss für die nächste Ausgabe: 17.11.2020

Veranstaltungen im November 2020

Wegen der Corona-Pandemie und den damit verbundenen Abstandsregeln und Kontakteinschränkungen finden derzeit nur wenige Vororttermine statt.

Da sich im Moment alles schnell ändern kann: Informieren Sie sich dazu im Internet oder lesen Sie die Aushänge vor Ort!

Die derzeitige Situation ist für verschiedene Personengruppen besonders risikoreich. Aus diesem Grund gibt es eine Vielzahl von Angeboten im Rahmen der Nachbarschaftshilfe. Die Stadt Hildesheim sammelt auf ihrer Internetseite diverse Angebote unter dem Stichwort „Bürgerhilfe“ www.hildesheim.de/aktuelles/coronavirus/buergerhilfe

Stadtteilmütter und -väter (AWO und Asyle.V.)

Telefonische

Beratungshilfen für Familien in Arabisch, Kurdisch und weiteren Sprachen

Kontakt: 05121 / 20 60 993 (Mo, Mi, Fr von 09:00 - 12:00 Uhr), 0177 / 51 41 624

Fridays for Future Hildesheim

Unterstützung für Angehörige von Risikogruppen bei Einkäufen

Kontakt: FFFLieferservice@gmail.com oder per Telefon an 0151 / 54750397
Mehr Infos auf www.fridaysforfuture.de/ Hildesheim oder auf Instagram: [fridaysforfuture.hildesheim](https://www.instagram.com/fridaysforfuture.hildesheim)

Kulturfabrik Löseke e.V.

Seit dem 24.05.2020 wird 14-tägig um 19:00 Uhr über den KuFA-Kosmos berichtet mit Beiträgen aus allen Sparten erreichbar unter www.kufa.info/kufa-tv

Brücke der Kulturen Hildesheim e.V.

Jegliche Art von Hilfe in Hildesheim und Umgebung
Kontakt: 05121 / 30 61 323 oder 0163 / 96 24 139 (gerne auch per WhatsApp)

TPZ Hildesheim - Nordstadt im Rampenlicht

Zuhause im Zirkus
Julia Solórzano und Markus Gustav Brinkmann unterstützen Menschen dabei, Zirkuskünste zuhause zu erlernen.
Wer Lust hat, Teil des Zirkus zu werden, kann sich telefonisch oder per WhatsApp melden unter 0174 / 8218771

Faserwerk

Offene Nähwerkstatt (max. zwei Personen gleichzeitig), montags und donnerstags, 15:00 - 19:00 Uhr, mehr Infos unter: www.faserwerk.info

Dienstag 10.11.

17:30 Uhr
Tanz: Capoeira
Afro-brasilianischer Percussion-Workshop und Capoeira-Training
Kulturfabrik, Seminarraum

18:00 Uhr
Wie sozial ist Social Media-die politische Dimension der Digitalisierung

Referent: Patrick Kolzuniak
Teilmahmegrühr: 4,00 €
Tel.: 05121 / 13890
AWO Trialog
in Kooperation mit der VHS Hildesheim
Sozialpsychiatrisches Zentrum Teichstr. 6

Donnerstag 12.11.

17:00 Uhr
Treffen der Angehörigengruppe psychisch Erkrankter
bei AWO Trialog in Kooperation mit der VHS Hildesheim
Teichstr. 6

Sonntag 15.11.

15:00 Uhr - 18:00 Uhr
Stadtkultur: Upcycling- und Kreativwerkstatt
Eintritt 10,00 € (Materialkosten enthalten)
Faserwerk

Mittwoch 18.11.

17:30 Uhr
Stadtkultur: Offene Dunkelkammer
Fotografie-Workshop
Eintritt frei
Spenden erwünscht
Faserwerk

21:30 Uhr
Konzert: Club VEB präsentiert: HOUND| HardRock
Eintritt: frei, Spenden erwünscht
Kulturfabrik, Halle

Freitag 20.11.

20:00 Uhr
Theater: Schmidt's Katzen Damenwahl
keine Abendkasse
VVK 20,00 €
Kulturfabrik, Halle

Dienstag 24.11.

17:30 Uhr
Tanz: Capoeira
Afro-brasilianischer Percussion-Workshop und Capoeira-Training
Kulturfabrik, Seminarraum

Mittwoch 25.11.

18:00 Uhr - 20:00 Uhr
Bienenwachstücher selber machen
Nachhaltigkeit
Bienenwachstücher sind eine nachhaltige Alternative zur Frischhaltefolie und Tupperdose
Der Kurs findet in Zusammenarbeit mit der Volkshochschule statt.
Anmeldungen bei der VHS unter dieser Kursnummer: O27219M
Tel.: 05121 9361 / 111
Faserwerk

Donnerstag 26.11.

19:00 Uhr
Tanz: DNB Step Kurs
Alternativer Tanzworkshop zu Drum'n'Bass-Musik
Anmeldung unter : dnbstep.academy@web.de
Kulturfabrik, Seminarraum/Tanz

Samstag 28.11.

20:00 Uhr
Comedy: Comedy Cup #3
Der Schmelztiegel der guten Laune
keine Abendkasse
VVK 7,00 € - 10,00 €
Kulturfabrik, Halle

Montag 30.11.

15:00 - 19:00 Uhr
Stadtkultur: Offenes Faserwerk
Kennenlernen und Coworking
Spenden erwünscht
Offenes Faserwerk

Sonntags 06.12.

14:30 - 17:00 Uhr
Internet Café Trialog
Tel. 05121 / 13890
Teichstr. 6

Mittwoch 02.12.

10:00 Uhr
Ak Sozialraum Kinder und Jugend
Anmeldung: Stadtteilbüro
Tel.: 05121 / 281 63 11

Aktualisierung Mietspiegel: An Umfrage beteiligen!

Seit sechs Wochen läuft die Erhebung zur Aktualisierung des Mietspiegels Hildesheim. Erste Rückläufe werden bereits verarbeitet, dennoch sind für eine repräsentative Datengrundlage eine Vielzahl weiterer Datensätze über den Mietwohnungsmarkt der Stadt Hildesheim erforderlich. Die Stadt Hildesheim bittet daher Mietende und Vermietende um Bereitstellung ihrer Wohnungs- und Mietdaten im Rahmen einer Umfrage unter www.hildesheim.de/umfrage-mietspiegel. Für das Ausfüllen des dort hinterlegten Fragebogens werden etwa 15 bis 20 Minuten benötigt.

Fragebögen sind ebenfalls erhältlich im Bereich der Info-Stelle im Rathaus, Markt 2.

Die Abgabe ausgefüllter Bögen ist noch bis zum 30. November auf den folgenden Wegen möglich:

Postversand an Stadt Hildesheim
Stichwort „Mietspiegel“
Markt 1
31134 Hildesheim.

Abgabe der Fragebögen bei der Stadt Hildesheim, Stichwort „Mietspiegel“, Infostelle, Markt 2, 31134 Hildesheim

Mail-Versand der ausgefüllten Fragebögen an n.funk@stadt-hildesheim.de

Der Mieterverein Hildesheim & Umgebung sowie der Verein Haus & Grund Hildesheim und Umgebung unterstützen die Erhebung bei ihren Mitgliedern. Viele Wohnungsbaununternehmen stellen Daten über ihre Wohnungsbestände bereit.

Für den Mietspiegel werden Daten zum aktuellen Wohnungsmarkt in Hildesheim erfasst unter anderem Merkmale zur Wohnungsgröße und Ausstattung wie auch zur Nettokaltmiete. Die Daten werden im Rahmen der Untersuchung anonymisiert, sodass ein umfassender Datenschutz gemäß der Datenschutzgrundverordnung gewährleistet ist.

Für den Mietspiegel werden Daten zum aktuellen Wohnungsmarkt in Hildesheim erfasst unter anderem Merkmale zur Wohnungsgröße und Ausstattung wie auch zur Nettokaltmiete. Die Daten werden im Rahmen der Untersuchung anonymisiert, sodass ein umfassender Datenschutz gemäß der Datenschutzgrundverordnung gewährleistet ist.



Physiotherapie Kiene

- Hausbesuche
- Krankengymnastik
- man. Lymphdrainage
- PNF
- Mukoviszidose
- Marnitztherapie
- KG nach Schroth
- Fango/Heißluft
- Massage
- Schlingentisch
- Elektro-/Ultraschalltherapie
- Eistherapie
- Aromamassage
- ALLE Kassen & Privat

Öffnungszeiten:
Montag – Freitag
8.00–13.00 Uhr,
14.00–18.00 Uhr
Weitere Termine
nach Vereinbarung.

Peiner Str. 8 · 31137 Hildesheim
Tel. 051 21 / 29 42 760
Parkplätze vorhanden (auch barrierefrei)

DENTAL FRISCH

"Gepflegter Zahnersatz Visitenkarte eines Prothesenträgers"

Herstellung von
Zahnersatz

- Kronen
- Brücken
- Totale Prothesen
- Kombierter Zahnersatz
- Implantatversorgung (Suprakonstruktion)
- CAD/CAM Zirkon Vollkeramik
- Fräs- und Geschleibetechnik
- Kostenvoranschläge (Zähne müssen bezahlbar bleiben)

Reinigung von
herausnehmbarem Zahnersatz

- Professionelle Beseitigung von
- Ablagerungen
 - Tabak
 - Tee
 - Kaffee
 - Calcium (Zahnstein) Rückständen

Orleansstr. 74 - 31135 Hildesheim

Tel: 0 51 21 / 2 94 60 00 Fax: 0 51 21 / 9 22 90 01

Mobil: 0171 / 9 36 28 95

e-mail: dentalfrisch@web.de

Marco Conrad
Meister der Zahntechnik

Weihnachtsbaumschmückaktion

... wir freuen uns über Ihren selbstgestalteten Weihnachtsschmuck, der bitte im Gemeindebüro der Martin-Luther-Kirchengemeinde bis zum 25. November abgegeben werden kann. Der Arbeitskreis Begegnung hängt ihn dann an den Baum. Gebasteltes kann auch gerne eigenständig direkt am Baum festgemacht werden. Freuen wir uns auf einen schön geschmückten Baum in der Adventszeit.

Der Arbeitskreis
Begegnung



Wir drucken umweltfreundlich ...
... mit Biostrom

Natürlich von EVI Hildesheim und zu 1/3 selbsterzeugt mit unserer Photovoltaikanlage!



Druckhaus Köhler
Harsum GmbH

Druckhaus Köhler GmbH · Siemensstraße 1-3 · 31177 Harsum

Telefon (0 51 27) 90 20 4-0 · Telefax (0 51 27) 90 20 4-44 · E-Mail: info@druckhaus-koehler.de · www.druckhaus-koehler.de