

Dominando la Máquina de Coser: El Manual de Vuelo del Operador

Arquitectura, mecánica y pedagogía motriz para transformar la intimidación en maestría técnica.

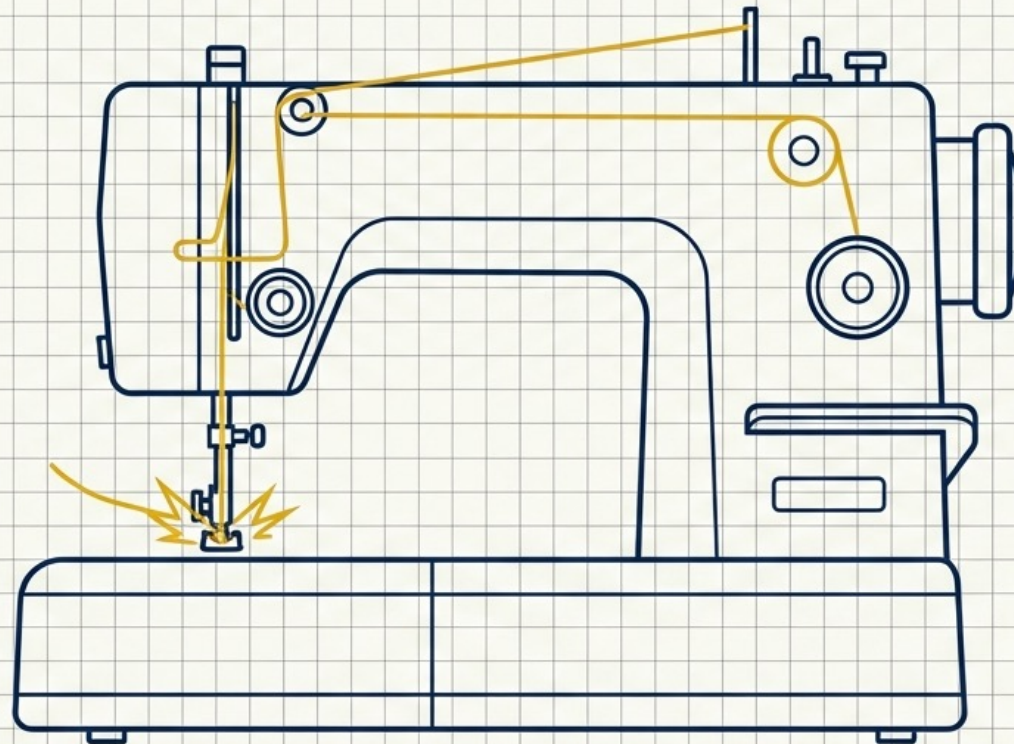

ERGONOMÍA Y EL PUESTO DE MANDO

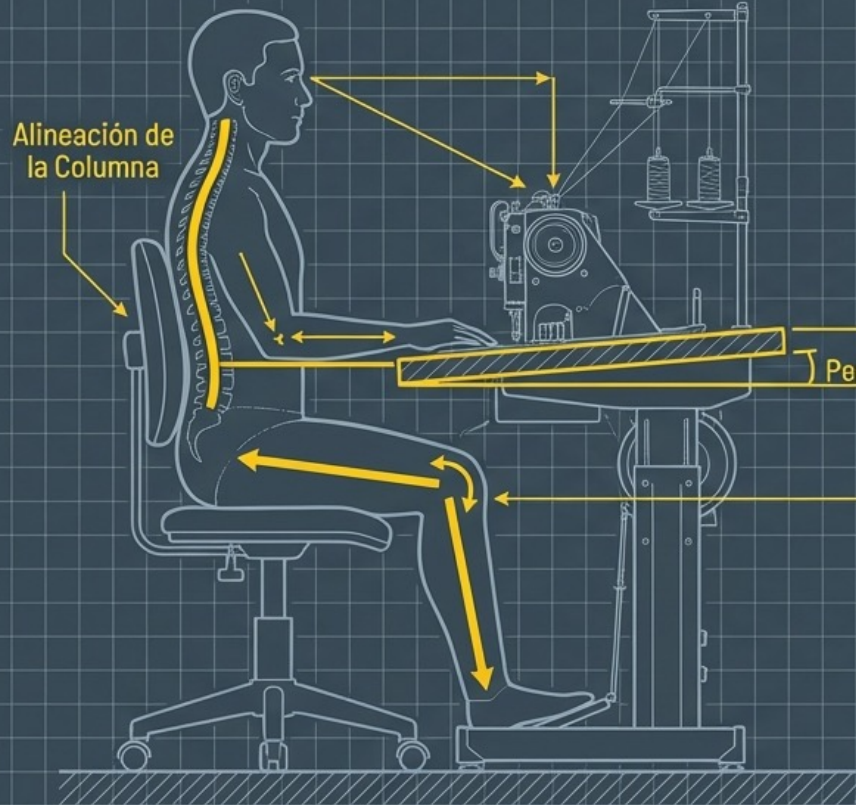

Altura de la mesa: 50mm a 150mm por encima de la altura del codo en reposo. Una pendiente de 10 grados en la superficie previene la tensión en los hombros.

Visión y Postura: Espalda recta apoyada en el respaldo. Visión directa a la zona de la aguja sin necesidad de doblar el cuello. Rodillas ligeramente por debajo de las caderas.

El Descanso del Piloto: La costura exige movimientos repetitivos. Regla de oro: 3 minutos de estiramiento por cada 3 horas de operación.



CONTROL DEL ACELERADOR: DINÁMICA DEL PEDAL.

El control de velocidad es una habilidad neuromuscular. La sensibilidad del pedal presenta una aceleración no lineal: el arranque inicial requiere vencer una resistencia mecánica mínima antes de alcanzar una marcha fluida.



1. Punto de apoyo (Fulcro):

El talón debe descansar firmemente en el suelo o en la esquina inferior derecha del pedal. Nunca usar el talón para presionar.



2. Presión Activa:

Utilizar la parte ancha de la planta del pie (bajo los dedos) para ejercer presión suave.



3. Evitar "Puntear":

Usar solo la punta del pie genera fatiga inmediata y saltos bruscos de velocidad.



EL TRINOMIO DE CONTROL Y SUMINISTRO

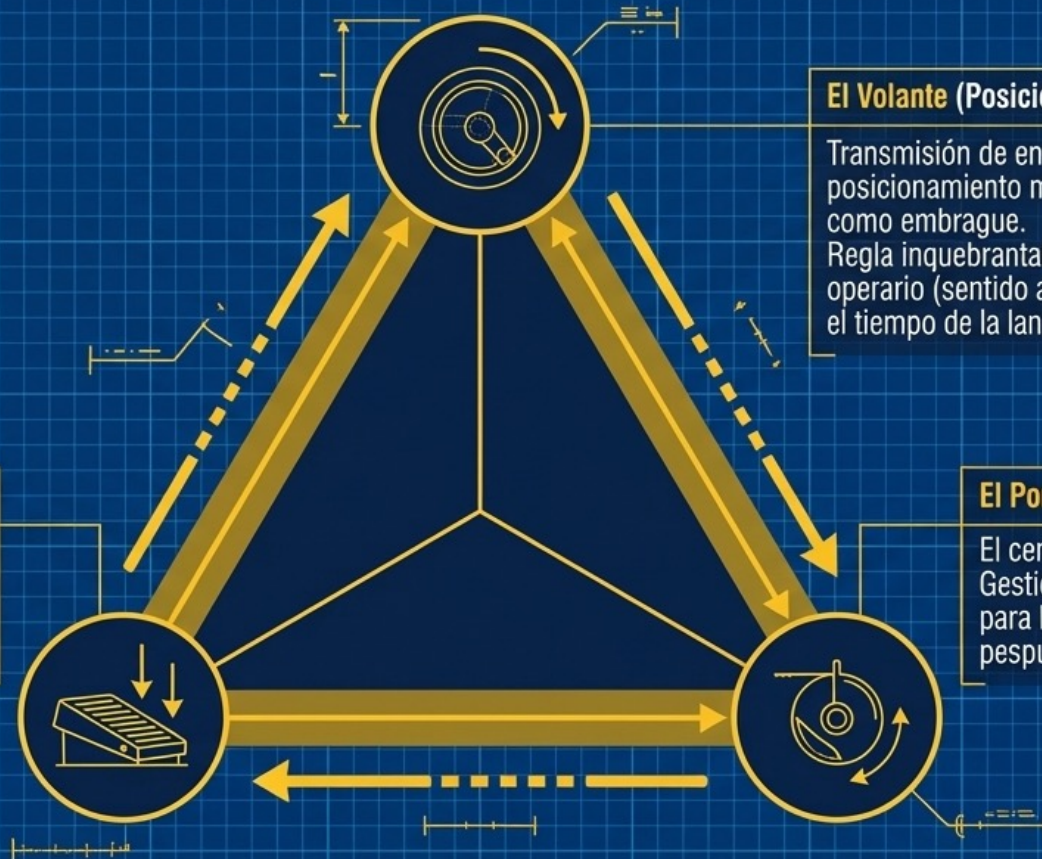

El Volante (Posición Manual)

Transmisión de energía manual. Permite el posicionamiento milimétrico de la aguja y actúa como embrague.
Regla inquebrantable: Girar siempre hacia el operario (sentido antihorario) para no desajustar el tiempo de la lanzadera.

El Pedal (Revoluciones por Minuto)

Gestión de la potencia electromecánica. Regula la cadencia de la puntada mediante presión plantar constante.

El Porta-bobinas (Tensión Inferior)

El centro de gravedad de la puntada. Gestiona la entrega del hilo inferior para la formación del doble pespunte perfecto.

LA CABINA DE MANDO: INTERFAZ FRONTAL

El panel de control directo. Una disposición intuitiva de selectores y palancas que gobiernan la arquitectura de la puntada.

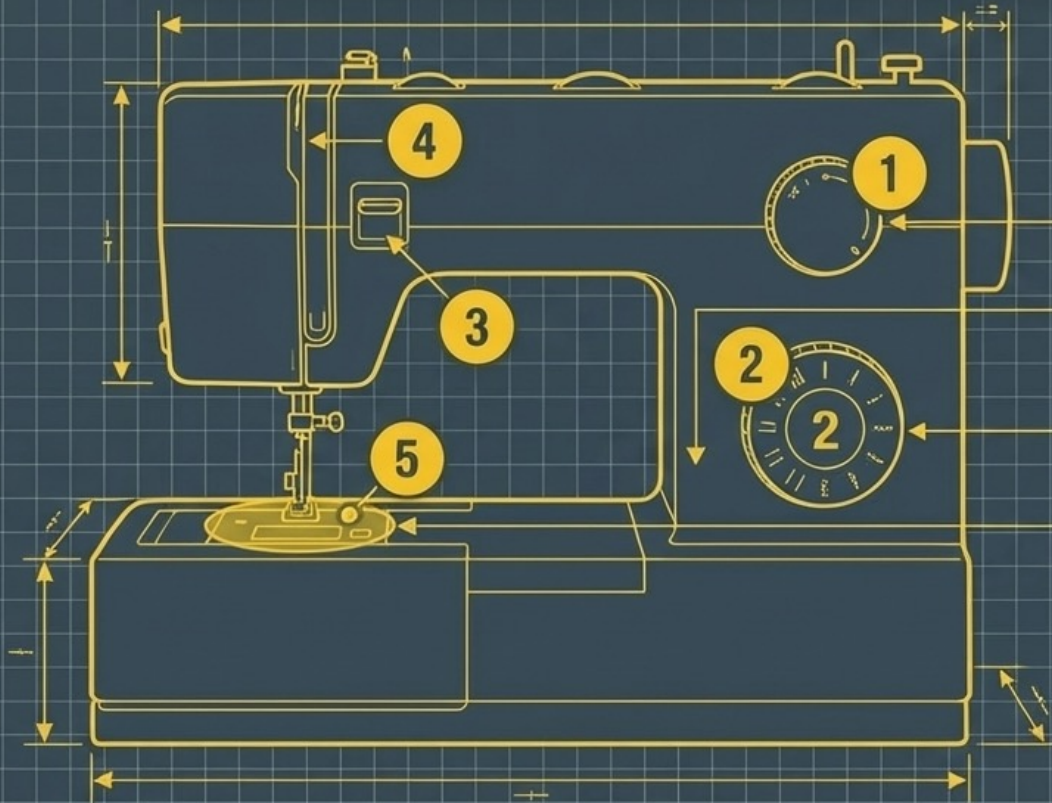

1. Selector de Puntada: Rueda o panel para elegir la arquitectura del hilo (recta, zigzag, decorativa).

2. Dial de Largo y Tensión: Regula el avance del arrastre y la resistencia del hilo superior (tensión ideal típica: entre 3 y 4).



3. Palanca de Retroceso: Invierte la dirección del arrastre para rematar costuras ("atraque") al inicio y al final.

4. Palanca Tirahilos: El corazón rítmico. Suministra el hilo para que la aguja baje y tira de él para cerrar el nudo.

5. Placa de Aguja y Dientes: Superficie que oculta los dientes retráctiles encargados de empujar la tela de forma constante.

Matriz de Selección: Sinergia de Materiales

Una aguja desafilada o incorrecta es la principal causa de puntadas saltadas. Sustituir cada 8-10 horas de costura.

Tipo de Tela	Aguja Ideal	Hilo Ideal	Dinámica Operativa
Tejidos Planos (Algodón, Lino)	 Universal (Punta Aguda)	 Poliéster o Algodón	Perfora limpiamente fibras densas.
Tejidos de Punto / Elásticos	 Punta de Bola (Ballpoint)	 Poliéster	Aparta las fibras elásticas en lugar de cortarlas, evitando roturas.
Materiales Pesados (Denim / Cuero)	 Especial (Reforzada talla 90-110)	 Torzal / Resistente	Requiere mayor calibre para evitar que la aguja se doble bajo presión.

La Ruta del Hilo Superior

1. Origen: Colocar el carrete y asegurar con el tope.



2. ¡PRENSATELAS ARRIBA! Es imperativo levantar el prensatelas antes de enhebrar. Esto abre los discos de tensión mecánicamente. Si se enhebra con el prensatelas abajo, la tensión será cero y la máquina se atascará.

3. El Giro en 'U': Bajar por el canal derecho, rodear los discos de tensión y subir por el izquierdo.

4. El Tirahilos: Pasar el hilo de derecha a izquierda por el ojo de la palanca tirahilos.

5. Guías Finales: Descender por las guías metálicas para alinear el hilo paralelo a la barra.

6. La Aguja: Enhebrar siempre de adelante hacia atrás. Dejar una cola de 15 cm.



Sistemas de Suministro Inferior (Bobinas)

El hilo inferior debe extraerse sujetando el superior y girando el volante una vuelta completa hacia el operador.

Carga Frontal (Oscilante)

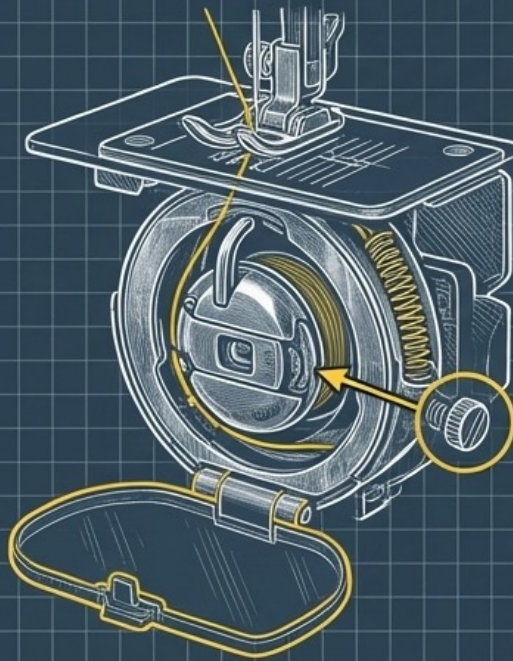

- **Arquitectura:** Porta-bobinas metálico extraíble vertical.
- **Enhebrado:** El hilo pasa por una ranura lateral y bajo un resorte de presión.
- **Visibilidad:** Oculto tras una tapa articulada.
- **Dinámica:** Permite un micro-ajuste de tensión mediante un tornillo. Muy robusto, pero requiere lubricación regular en la lanzadera.

Carga Superior (Drop-in / Rotatorio)

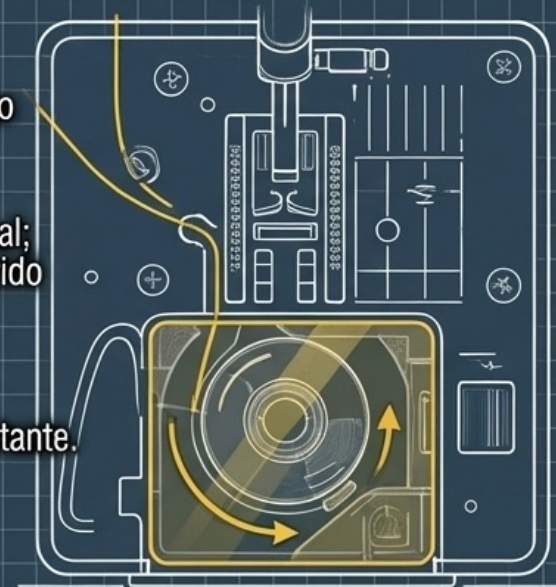

- **Arquitectura:** Compartimento plástico integrado bajo la placa de aguja.
- **Enhebrado:** Extremadamente visual; el hilo sigue un recorrido grabado en el chasis.
- **Visibilidad:** Tapa transparente para monitorizar el hilo restante.
- **Dinámica:** Más silencioso y menos propenso a atascos. La tensión viene pre-calibrada de fábrica.

Entrenamiento Neuromuscular: Costura en Seco

El dominio no se adquiere enhebrando inmediatamente, sino desarrollando habilidades motoras finas independientes de la gestión del hilo. La pedagogía del "papel sin hilo" es el estándar técnico.

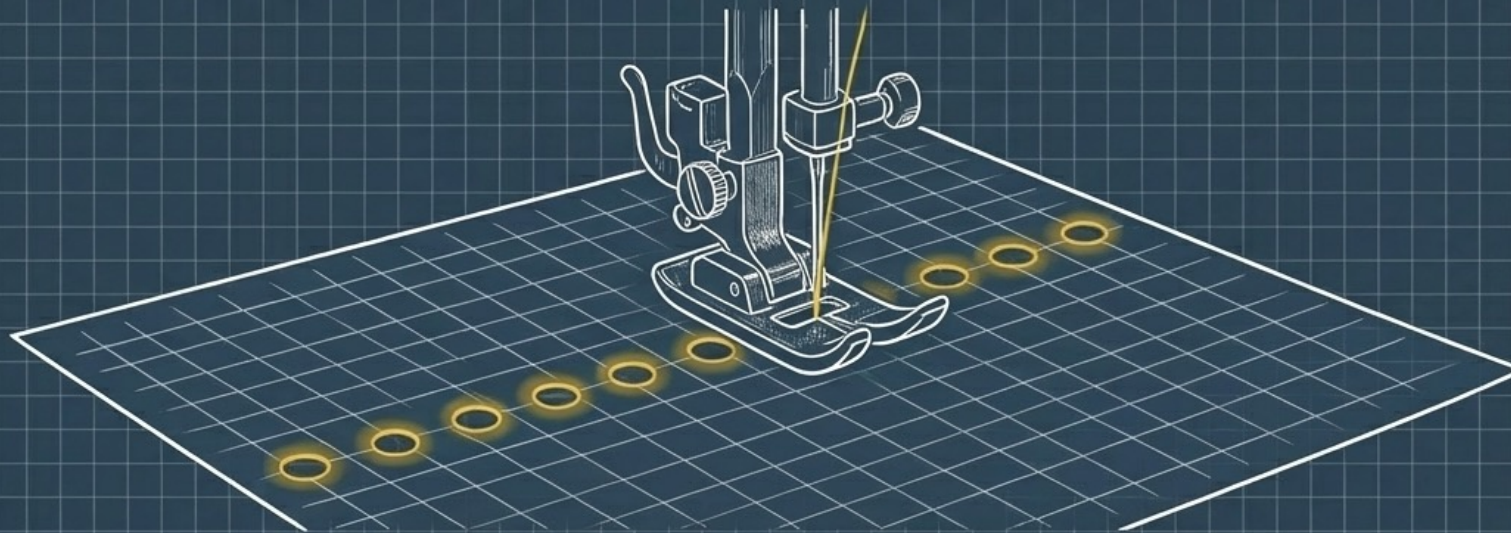

Aislamiento de Variables:

Permite al operario concentrarse exclusivamente en la velocidad del pedal y la dirección, eliminando el estrés de los enredos.



Retroalimentación Táctil:

El papel ofrece una resistencia física idéntica a la tela firme, entrenando la sensibilidad de las manos.



Auditoría Visual:

Las perforaciones de la aguja dejan un rastro permanente. Agujeros equidistantes confirman una velocidad de pedal y un ritmo de arrastre sincronizados.

Progresión de Maniobras en Papel

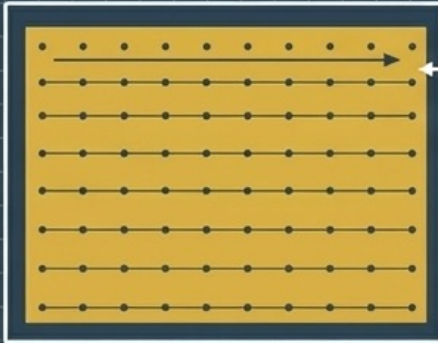

1. Rectas de Velocidad

Objetivo: Ritmo constante. Mantener una cadencia uniforme sin arranques bruscos ni frenadas. Las manos solo guían suavemente.

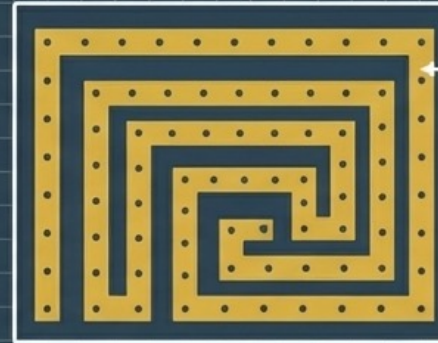

2. Ángulos Rectos

Objetivo: Control de detención. Aprender a frenar exactamente en el vértice utilizando el volante para el milímetro final.

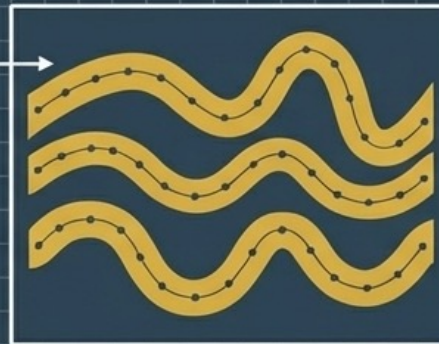

3. Curvas y Ondas

Objetivo: Sincronización. Mantener una velocidad de pedal muy baja mientras las manos realizan micro-ajustes continuos en la orientación del papel.

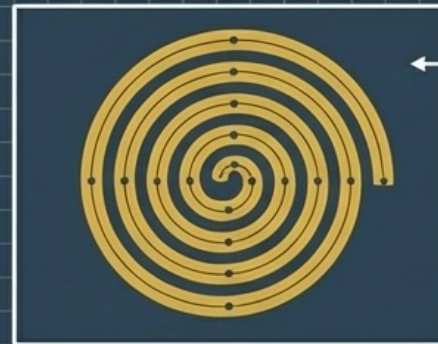

4. La Espiral

Objetivo: Control Total. Coordinar un giro ininterrumpido de 360 grados, adaptando la velocidad a medida que el radio se estrecha hacia el centro.

Maniobras de Precisión: La Técnica del Pivote

La mecánica exacta para ejecutar ángulos rectos perfectos (esquinas, bolsillos, cuellos) sin perder el paso de la puntada.

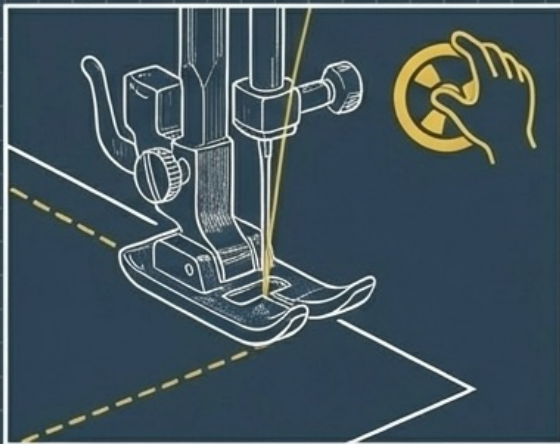

1. Anclaje

Al alcanzar el vértice, detener la máquina. Utilizar el volante manual para asegurar que la aguja esté completamente clavada en la tela.

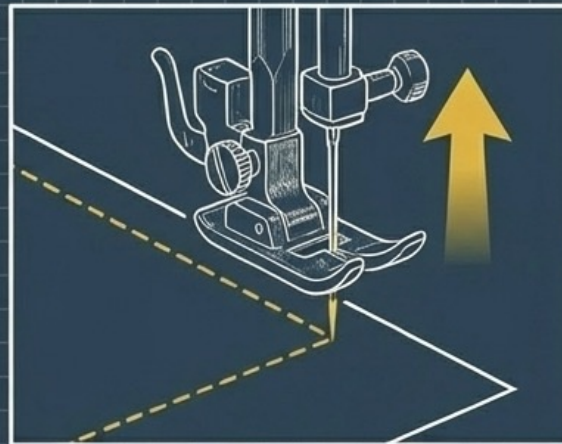

2. Liberación

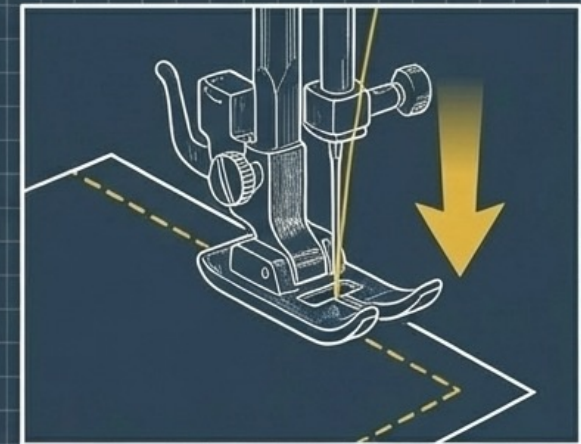

Levantar la palanca del prensatelas. La aguja actúa ahora como el eje mecánico de rotación, manteniendo la posición.



3. Rotación y Bloqueo

Girar el material 90 grados. Bajar el prensatelas nuevamente para reactivar los discos de tensión y reanudar la marcha.

Matriz de Diagnóstico de Fallos

Síntoma Visible	Causa Raíz Mecánica	Protocolo de Solución
 "Nido de Pájaro" (Maraña masiva de hilo bajo la tela)	Paradoja de tensión: Falta total de tensión en el hilo SUPERIOR.	Elevar prensatelas. Desenhebrar por completo. Re-enhebrar asegurando que el hilo entre en los discos y la palanca tirahilos.
 Saltos de Puntada (Línea discontinua y floja)	La lanzadera no captura el bucle. Aguja despuntada, doblada, o tipo incorrecto para la tela.	Sustituir la aguja. Verificar que la parte plana mire hacia atrás y esté insertada hasta el tope.
 Rotura constante del hilo superior	Hilo reseco/viejo, tensión superior excesivamente alta, o enhebrado cruzado.	Reducir dial de tensión a nivel 3-4. Usar hilo de calidad. Verificar que el carrete gire libremente sin atascos.

Gestión de Residuos: Protocolo de Limpieza

La pelusa (fibra de hilo y tela) absorbe el lubricante, creando una pasta abrasiva que frena el motor y desincroniza la lanzadera. **Frecuencia:** Cada 10 horas de uso.



Desmontaje Básico: Desconectar el equipo. Retirar prensatelas, placa de aguja y porta-bobinas.



Extracción Manual: Utilizar un pincel de cerdas naturales o pinzas de precisión para extraer las acumulaciones bajo los dientes de arrastre y el carril.



¡PROHIBIDO EL AIRE COMPRIMIDO!: Nunca utilizar aerosoles de aire. La presión empuja las pelusas abrasivas hacia el interior del motor y los rodamientos sellados, causando daños mecánicos irreversibles.

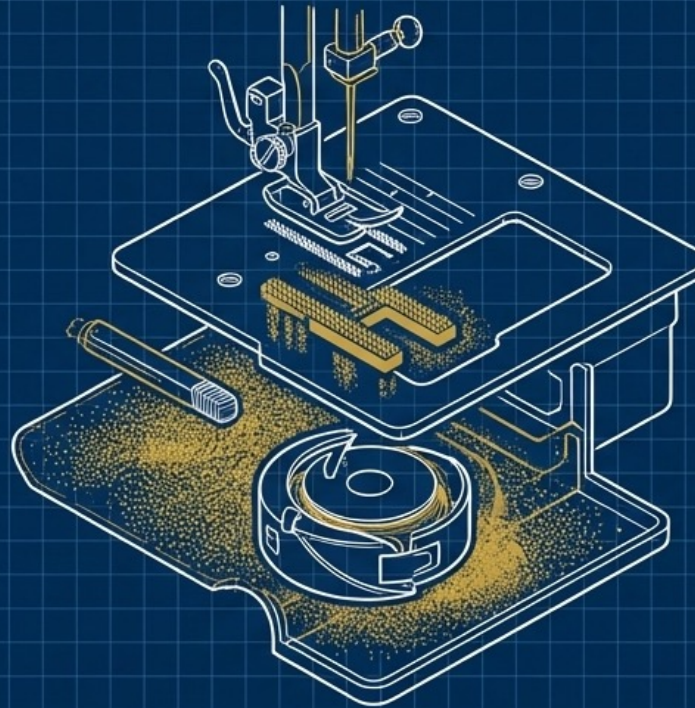



Mantenimiento Preventivo: Lubricación de Precisión

El engrasado debe ser selectivo. Una máquina "inundada" mancha los tejidos, atrae suciedad y bloquea los engranajes.



Aceite Mineral Puro: Utilizar exclusivamente aceite específico para máquinas de coser. Los aceites domésticos o multiusos se oxidan, volviéndose pegajosos.

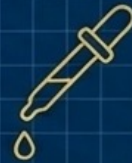

La 'Gota de Aceite': Aplicar una sola gota de lubricante en la pista de la lanzadera (donde el metal roza con el carril circular) y en la parte superior de la barra de aguja.



Purgado Obligatorio: Tras lubricar, dejar reposar. Ejecutar una costura de prueba en un retazo de tela absorbente para atrapar el aceite residual antes de iniciar el proyecto final.

Filosofía de Ecosistemas y Síntesis Final

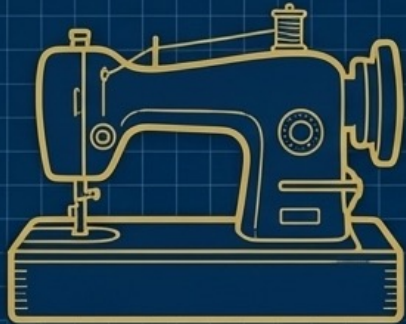

Ecosistema Mecánico Clásico (Ej. Singer)

Prioriza la robustez tradicional. Ideal para trabajos pesados, control analógico y durabilidad a largo plazo.

Ecosistema Digital Moderno (Ej. Brother)

Prioriza la tecnología y la facilidad. Ideal para bordado, enhebradores automáticos y curvas de aprendizaje rápidas.

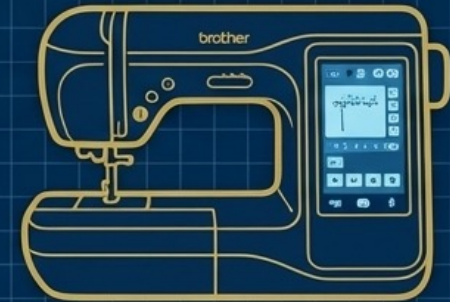

Pedal (Ritmo)



Hilo (Tensión)



Manos (Dirección)



= Mecanismo Maestro

La maestría técnica no reside en la máquina, sino en la integración del operador con el equipo. El vuelo perfecto se alcanza cuando el ritmo del pie, la tensión calibrada y la coreografía de las manos operan como un único sistema sincronizado.