

ODIA
HTE

ODIA
SOLAR
HTE



Notice d'installation

SOMMAIRE

- 1 Déclarations de conformité**
- 2 Avertissements**
- 3 Description générale**
- 4 Schéma des principaux composants**
- 5 Caractéristiques**
 - 5.1 Dimensions
 - 5.2 Caractéristiques techniques chaudières et préparateurs
- 6 Réglementations pour l'installation**
- 7 Recommandations générales d'installation**
- 8 Mise en place**
 - 8.1 Dégagements minimums (mm)
 - 8.2 Dépose de la chaudière
 - 8.3 Montage de la chaudière / préparateur ECS
 - 8.4 Changement de position du tableau avec préparateurs 160 SLV - 200 SSL - 220 SHL
 - 8.5 Raccordement à la conduite de gaz
 - 8.6 Raccordement du circuit de chauffage
 - 8.7 Raccordement du circuit sanitaire (version préparateur ECS)
 - 8.8 Remplissage du siphon
 - 8.9 Schéma de raccordement circuit chauffage (un seul circuit de chauffage)
 - 8.10 Schéma hydraulique avec option kit intégrable 2^{ème} circuit sur vanne 3 voies
 - 8.11 Pression résiduelle
- 9 Conduits d'évacuation - aspiration**
 - 9.1 Installation des conduits d'évacuation et d'aspiration
 - 9.2 Conduit d'évacuation - aspiration coaxial (concentrique)
 - 9.3 Installation avec des conduits horizontaux C₁₃
 - 9.4 Installation avec des conduits verticaux C₃₃
 - 9.5 Installation avec des conduits concentriques en chaufferie et conduit simple en cheminée verticale C₃₃
 - 9.6 Installation avec des conduits concentriques et aspiration en chaufferie B_{23p}
 - 9.7 Système 3CEp
- 10 Raccordement électrique - Régulation**
- 11 Mise en service**
 - 11.1 Préparation à la mise en service
 - 11.2 Mise en service
 - 11.3 Contrôle de combustion
 - 11.4 Contrôle de la pression d'alimentation gaz
 - 11.5 Procédure de changement de gaz
- 12 Dispositif de réglage et de sécurité**
- 13 Maintenance - Entretien**
 - 13.1 Vérifications générales
 - 13.2 Position maintenance du tableau
 - 13.3 Contrôle
 - 13.4 Dépannage
 - 13.5 Entretien
- 14 Pièces détachées**
 - 14.1 Corps - Caisson
 - 14.2 Brûleur
 - 14.3 Hydraulique
 - 14.4 Jaquette
 - 14.5 Tableau

1 DECLARATION DE CONFORMITE

DECLARATION DE CONFORMITE CE

Nous certifions par la présente que l'appareil spécifié ci-après est conforme au type décrit dans le certificat d'examen CE de type, qu'il est fabriqué et mis en circulation conformément aux exigences des Directives Européennes suivantes :

Genre de l'appareil	Chaudière gaz à condensation avec ou sans production d'eau chaude sanitaire
N° CE	1312CO5793
Modèles	G8 Modular HTE 24 / 32 ODIA HTE C 24 / 32 ODIA HTE B 100HL-S 24 ODIA HTE B 160SL-S 24 / 32 ODIA HTE B 160SL-A 24 / 32 ODIA HTE B 160SL-H 24 / 32 ODIA SOLAR HTE 200SSL-S 24 / 32 ODIA SOLAR HTE 200SSL-A 24 / 32 ODIA SOLAR HTE 220SHL-S 24 / 32 ODIA SOLAR HTE 220SHL-A 24 / 32
Organisme de certification	CERTIGAZ
Organisme de contrôle	CERTIGAZ
Directives appliquées	2009 / 142 / CEE Appareil à gaz 92 / 42 / CEE Rendement 2006 / 95 / CEE Basse tension 2004 / 108 / CEE Compatibilité électromagnétique 1999 / 5 / CEE R&TTE (équipements hertziens et terminaux de télécommunication)

Date : 10 / 06 / 2014

Signature :

Directeur R & D

Jean Yves OBERLÉ

Fabricant : **CHAPPÉE S.A.**
157, Avenue Charles Floquet
93158 Le Blanc-Mesnil - Cedex
Tél. : 01 45 91 56 00

2 AVERTISSEMENTS

CERTIFICAT DE CONFORMITÉ

Par application de l'article 25 de l'arrêté du 02/08/1977 modifié et de l'article 1 de l'arrêté modificatif du 5/02/1999, l'installateur est tenu d'établir des certificats de conformité approuvés par les ministres chargés de la construction et de la sécurité gaz :

- de modèles distincts (modèles 1, 2, ou 3) après réalisation d'une installation de gaz neuve,
- de modèle 4 après remplacement en particulier d'une chaudière par une nouvelle.

AVERTISSEMENTS: spécifiques aux chaudières à "ventouse concentrique"

- 1 leur fonctionnement est soumis à une stricte définition du terminal et des conduits d'évacuation de fumées et d'amenée d'air, pour lesquels la chaudière a été homologuée.
- 2 l'air de combustion est aspiré autour du conduit de fumées en le refroidissant. Les condensats ainsi formés doivent être évacués vers l'égout par un dispositif d'écoulement muni d'un siphon intégré dans la chaudière.
- 3 la mise en pression du circuit de combustion justifie une étanchéité renforcée, spécifiée normativement et testée en usine sur chaque chaudière. Cette étanchéité (chaudière et conduits), doit être sauvegardée lors de toute intervention. Ne pas hésiter à remplacer un joint si nécessaire.

C'est pourquoi:

A l'installation:

- La longueur et le type de conduit doivent être scrupuleusement respectés suivant les instructions (chapitre 9) Conduits d'évacuation - aspiration).
- La puissance nominale ne doit pas être augmentée.

Après toute intervention de maintenance vérifier impérativement que :

- La façade du caisson est refermée de manière étanche aux produits de combustion.

Entretien annuel obligatoire: Doit être réalisé conformément au décret N° 2009-649 du 9 juin 2009 relatif à l'entretien annuel des chaudières dont la puissance nominale est comprise entre 4 et 400 kilowatts. Une attestation doit être remise obligatoirement.

3 DESCRIPTION GENERALE

Le produit est un ensemble comprenant une chaudière gaz à condensation et un préparateur ECS en option.

La chaudière comprend:

- un échangeur monobloc en inox,
- un brûleur prémix,
- un ventilateur avec un silencieux,
- un vase d'expansion circuit chauffage,
- un siphon

Le préparateur ECS en option comprend :

- une cuve en acier émaillé (version 100 HL - 160SL)
- une cuve en acier émaillé comprenant un serpentin pour la charge pour la charge solaire en partie inférieure (version 220SHL - 200 SSL)

Elle est pré réglée en usine pour un fonctionnement au gaz naturel G20 et G25

Cette gamme est équipée du système «GAC» (Gaz Adaptive Control). Cette solution permet une gestion électronique de la vanne gaz avec contrôle automatique de la combustion.

Le GAC permet de maintenir une qualité constante de la combustion en comparant la valeur du courant de ionisation avec une valeur de référence, et ajuste en continu le débit de gaz pour obtenir toujours le rapport air/gaz optimal.

4 SCHEMA DES PRINCIPAUX COMPOSANTS

Chauffage seul

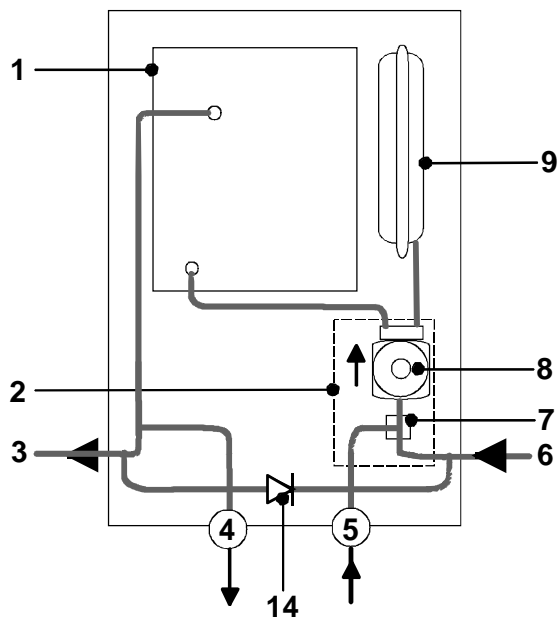

- 1 Ensemble thermique (Corps + brûleur)
- 2 Hydrobloc
- 3 Départ chauffage
- 4 Départ primaire ECS
- 5 Retour primaire ECS
- 6 Retour chauffage
- 7 Vanne
- 8 Circulateur
- 9 Vase d'expansion (circuit chauffage)
- 10 Sortie eau chaude sanitaire ECS
- 11 Entrée eau froide sanitaire ECS
- 12 Cuve eau chaude sanitaire
- 13 Serpentin échangeur ECS (160 SL-200 SSL)
- 14 Clapet by-pass
- 15 Pompe eau chaude sanitaire (100 HL-220 SHL)
- 16 Echangeur à plaques (100 HL-220 SHL)
- 25 Anode à courant imposé
- 31 Sonde eau chaude sanitaire

Chauffage + préparateur ECS 100 HL
(uniquement 24 kW)

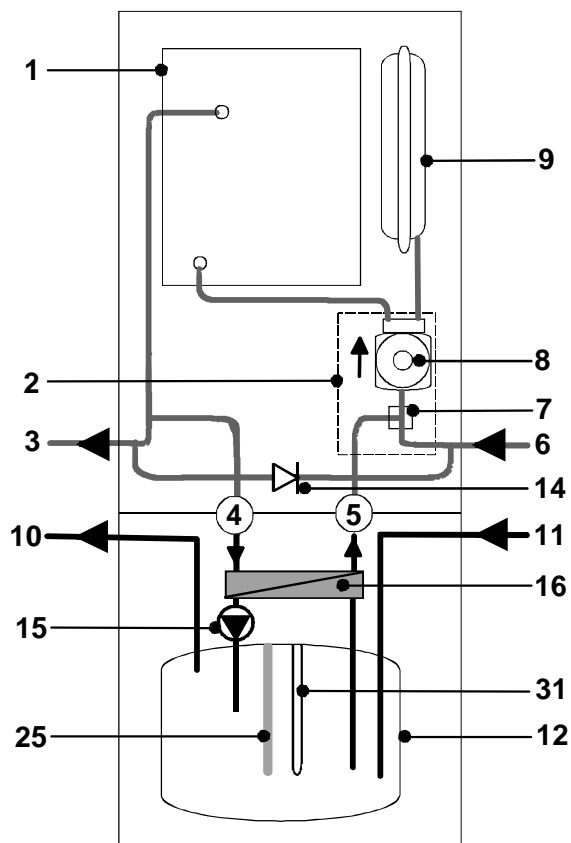

Chauffage + préparateur ECS 160 SLV

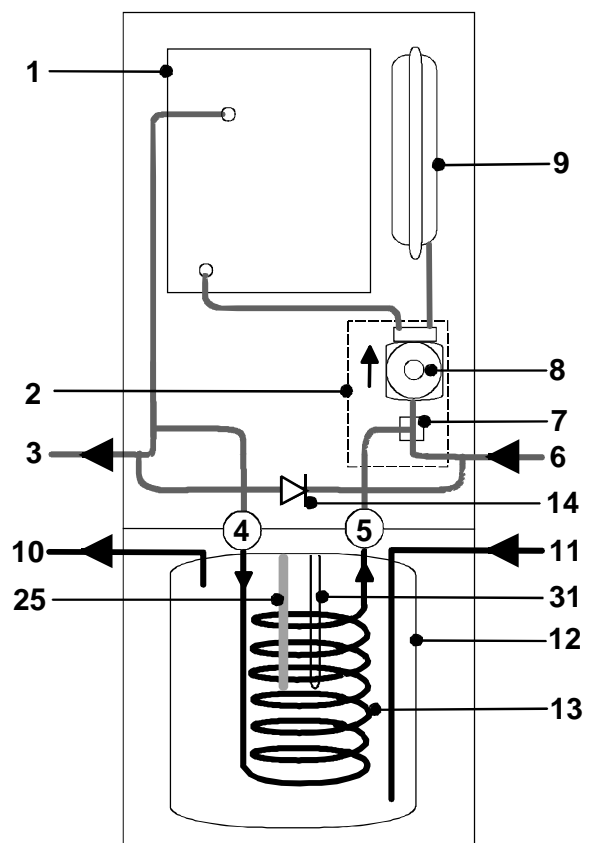

Chauffage + préparateur ECS 220 SHL

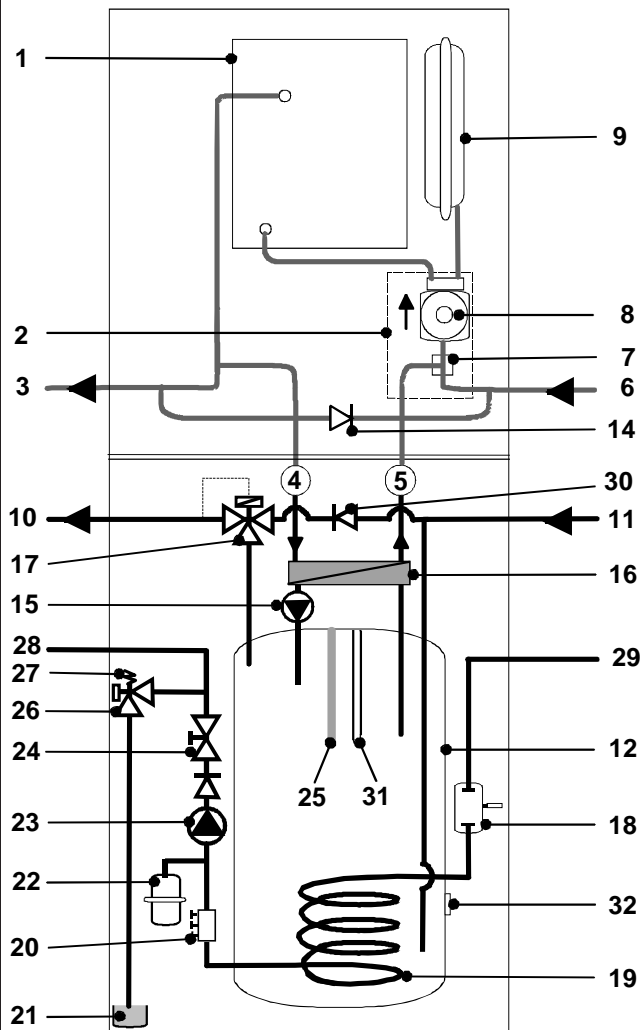

Chauffage + préparateur ECS 200 SSL

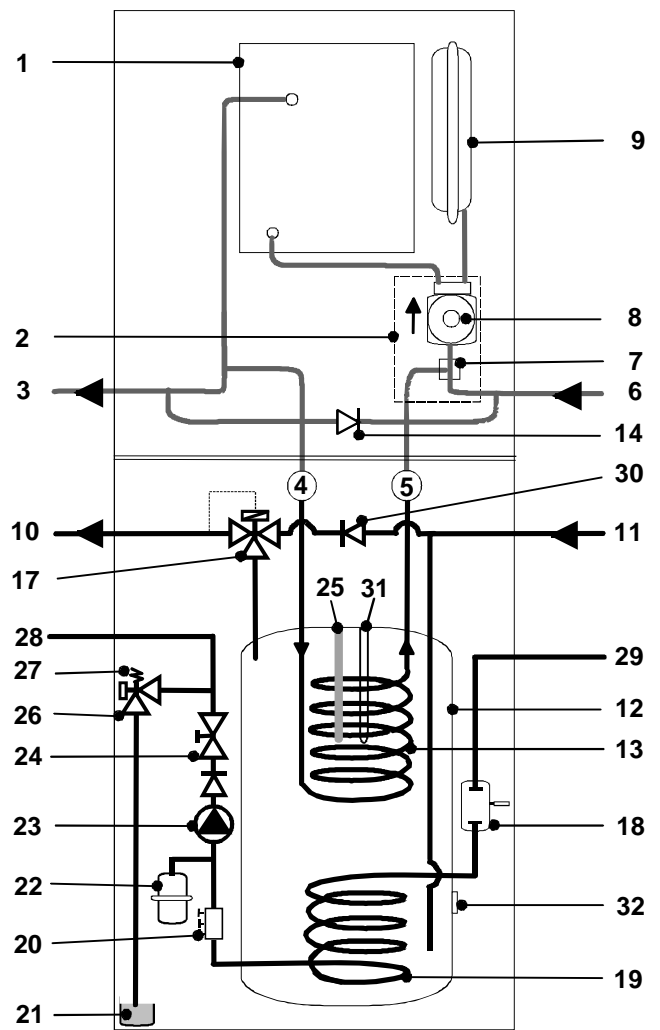

- 1 Ensemble thermique (Corps + brûleur)
- 2 Hydrobloc
- 3 Départ chauffage
- 4 Départ primaire ECS
- 5 Retour primaire ECS
- 6 Retour chauffage
- 7 Vanne
- 8 Circulateur
- 9 Vase d'expansion (circuit chauffage)
- 10 Sortie eau chaude sanitaire ECS
- 11 Entrée eau froide sanitaire ECS
- 12 Cuve eau chaude sanitaire
- 13 Serpentin échangeur ECS (160 SL-200 SSL)
- 14 Clapet by-pass
- 15 Pompe eau chaude sanitaire (100 HL-220 SHL)
- 16 Echangeur à plaques (100 HL-220 SHL)

- 17 Mitigeur thermostatique
- 18 Dégazeur à purge manuelle du circuit solaire
- 19 Serpentin primaire solaire
- 20 Dispositif de remplissage et de vidange du circuit primaire solaire
- 21 Réservoir glycol
- 22 Vase d'expansion solaire
- 23 Circulateur du circuit solaire
- 24 Vanne à boisseau sphérique avec clapet anti-retour
- 25 Anode à courant imposé
- 26 Manomètre à aiguilles
- 27 Soupape de sécurité
- 28 Départ primaire solaire
- 29 Retour primaire solaire
- 30 Clapet anti-retour
- 31 Sonde eau chaude sanitaire
- 32 Sonde eau chaude sanitaire basse

5 CARACTÉRISTIQUES

5.1 Dimensions (mm)

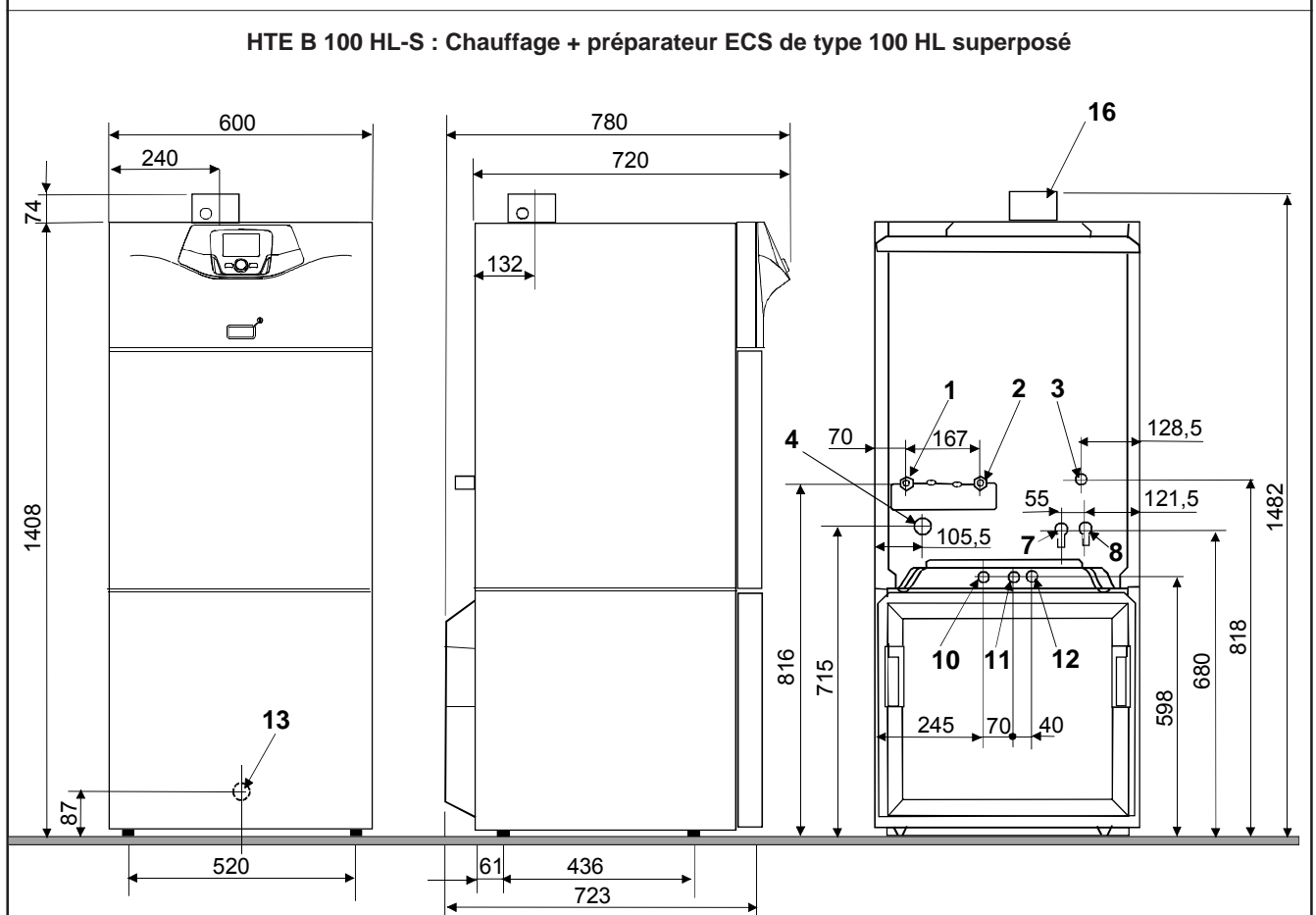
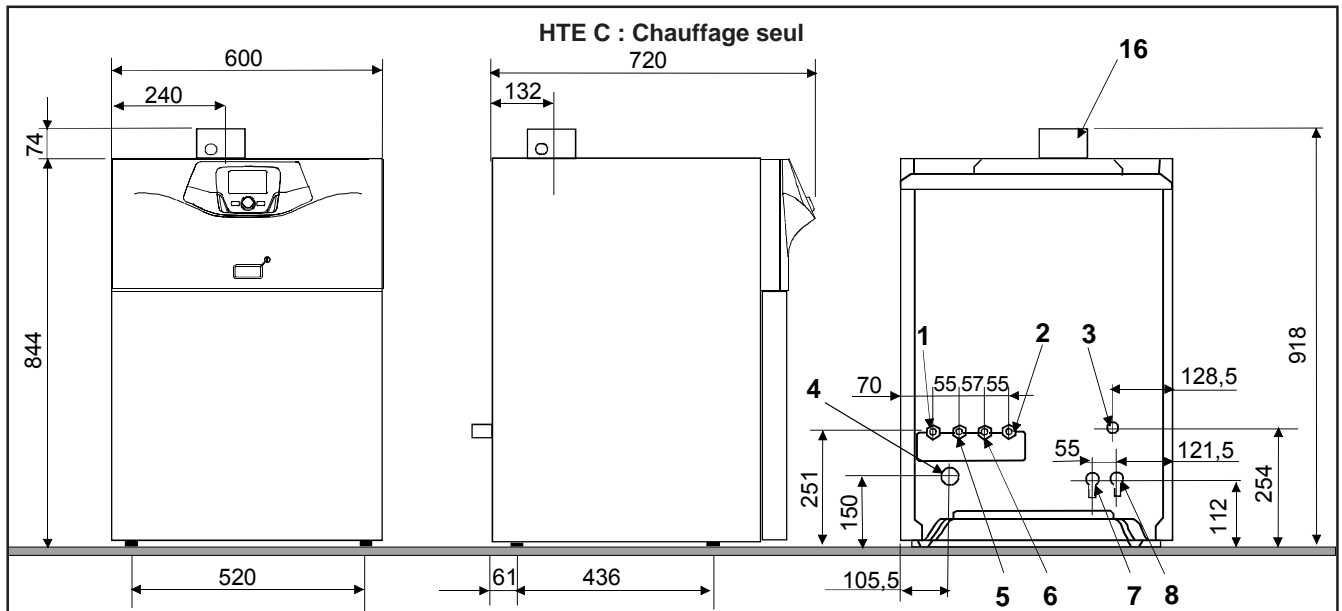

- | | | | | | |
|---|---------------------------------|---------|----|---|--------------------------------------|
| 1 | Retour circuit chauffage direct | Ø 3/4" | 7 | Départ circuit chauffage vanne mélangeuse | Ø 3/4" |
| 2 | Départ circuit chauffage direct | Ø 3/4" | 8 | Retour circuit chauffage vanne mélangeuse | Ø 3/4" |
| 3 | Alimentation gaz | Ø 1/2" | 10 | Entrée eau froide sanitaire | Ø 3/4" |
| 4 | Evacuation des condensats | Ø 24x19 | 11 | Sortie eau chaude sanitaire | Ø 3/4" |
| 5 | Retour primaire préparateur ECS | Ø 3/4" | 12 | Retour boucle de circulation ECS (option) | Ø 3/4" |
| 6 | Départ primaire préparateur ECS | Ø 3/4" | 13 | Robinet de vidange (à l'avant du préparateur) | Ø 14 |
| | | | 16 | Raccordement fumées | Ø 60/100 -
(80/125 en accessoire) |

HTE B 160 SL-H : Chauffage + préparateur ECS de type 160 SL Horizontal superposé

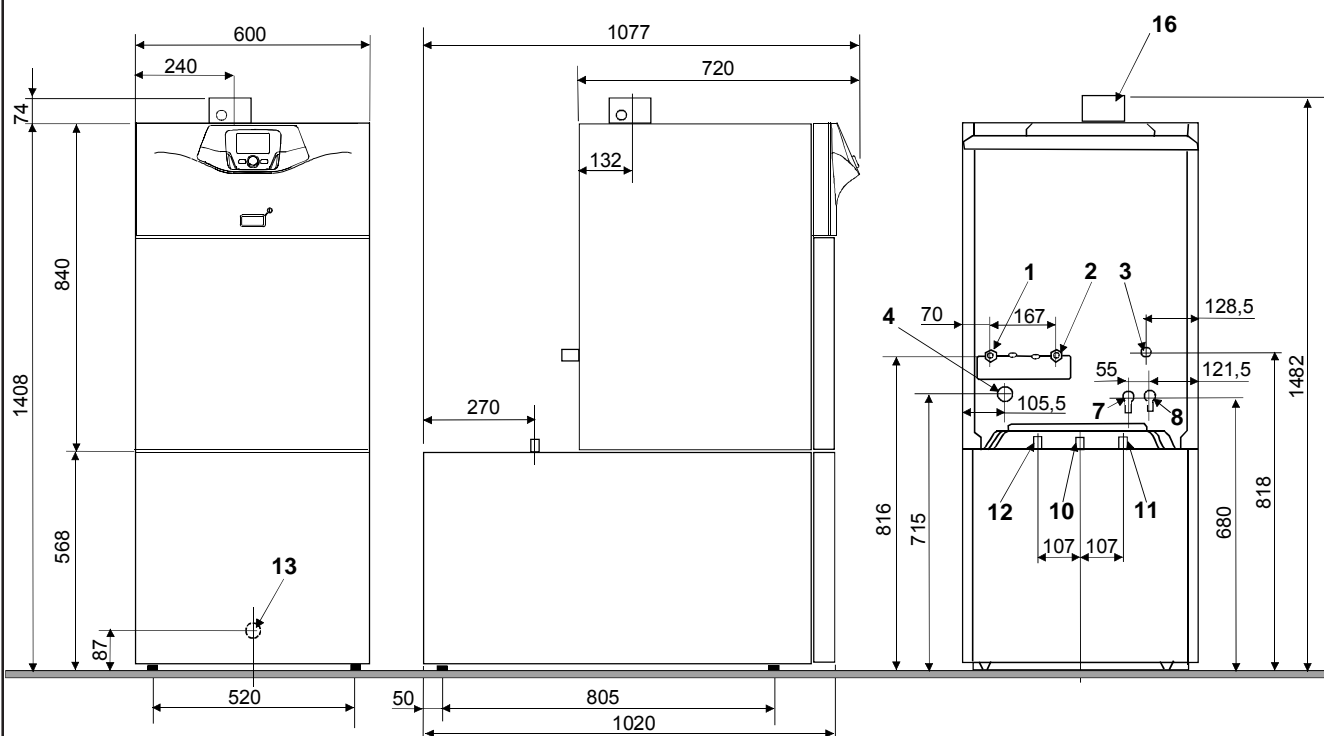

- | | | | | | |
|----------|---------------------------------|---------|-----------|---|---|
| 1 | Retour circuit chauffage direct | Ø 3/4" | 7 | Départ circuit chauffage vanne mélangeuse | Ø 3/4" |
| 2 | Départ circuit chauffage direct | Ø 3/4" | 8 | Retour circuit chauffage vanne mélangeuse | Ø 3/4" |
| 3 | Alimentation gaz | Ø 1/2" | 10 | Entrée eau froide sanitaire | Ø 3/4" |
| 4 | Evacuation des condensats | Ø 24x19 | 11 | Sortie eau chaude sanitaire | Ø 3/4" |
| 5 | Retour primaire préparateur ECS | Ø 3/4" | 12 | Retour boucle de circulation ECS (option) | Ø 3/4" |
| 6 | Départ primaire préparateur ECS | Ø 3/4" | 13 | Robinet de vidange (à l'avant du préparateur) | Ø 14 |
| | | | 16 | Raccordement fumées | Ø 60/100 -
(80/125 en
accessoire) |

HTE B 160 SL-S : Chauffage + préparateur ECS de type 160 SL superposé

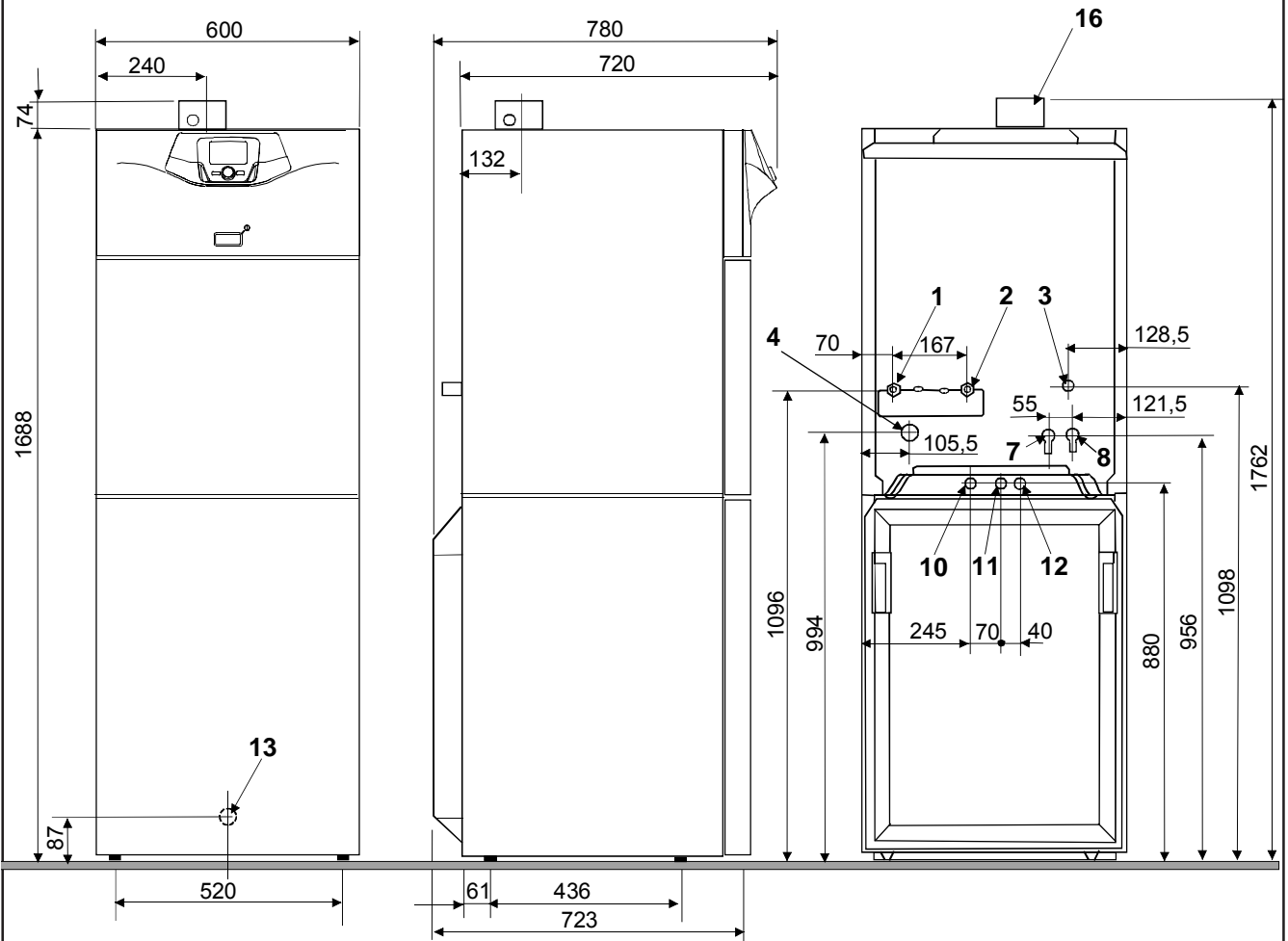

HTE B 160 SL-A : Chauffage + préparateur ECS de type 160 SL accolé

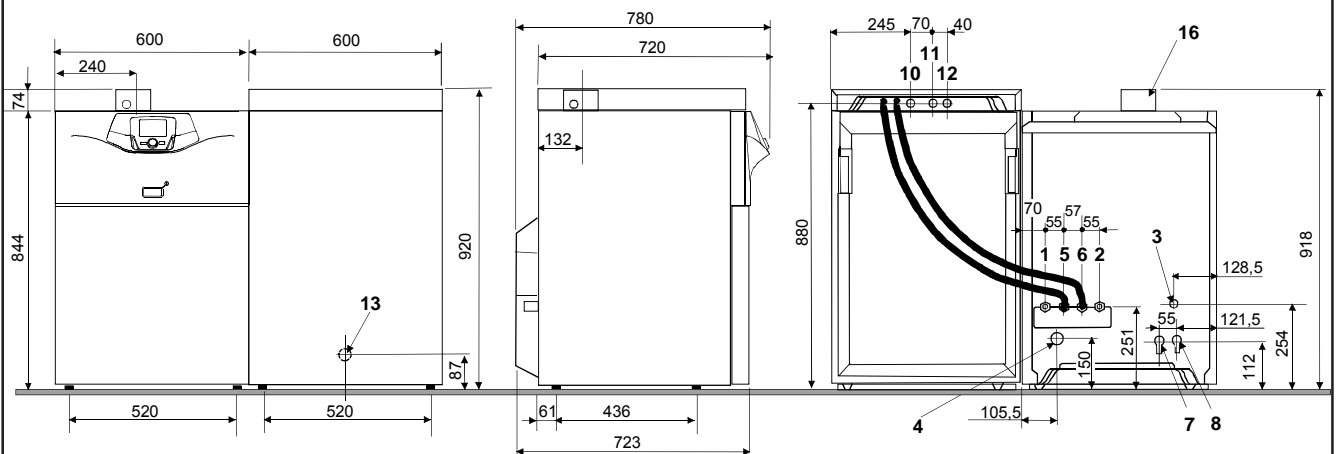

- | | | | | | |
|---|---------------------------------|---------|----|---|---|
| 1 | Retour circuit chauffage direct | Ø 3/4" | 7 | Départ circuit chauffage vanne mélangeuse | Ø 3/4" |
| 2 | Départ circuit chauffage direct | Ø 3/4" | 8 | Retour circuit chauffage vanne mélangeuse | Ø 3/4" |
| 3 | Alimentation gaz | Ø 1/2" | 10 | Entrée eau froide sanitaire | Ø 3/4" |
| 4 | Evacuation des condensats | Ø 24x19 | 11 | Sortie eau chaude sanitaire | Ø 3/4" |
| 5 | Retour primaire préparateur ECS | Ø 3/4" | 12 | Retour boucle de circulation ECS (option) | Ø 3/4" |
| 6 | Départ primaire préparateur ECS | Ø 3/4" | 13 | Robinet de vidange (à l'avant du préparateur) | Ø 14 |
| | | | 16 | Raccordement fumées | Ø 60/100 -
(80/125 en
accessoire) |

SOLAR HTE 200 SSL-S / 220 SHL-S : Chauffage + préparateur ECS de type 200 SSL - 220 SHL superposé

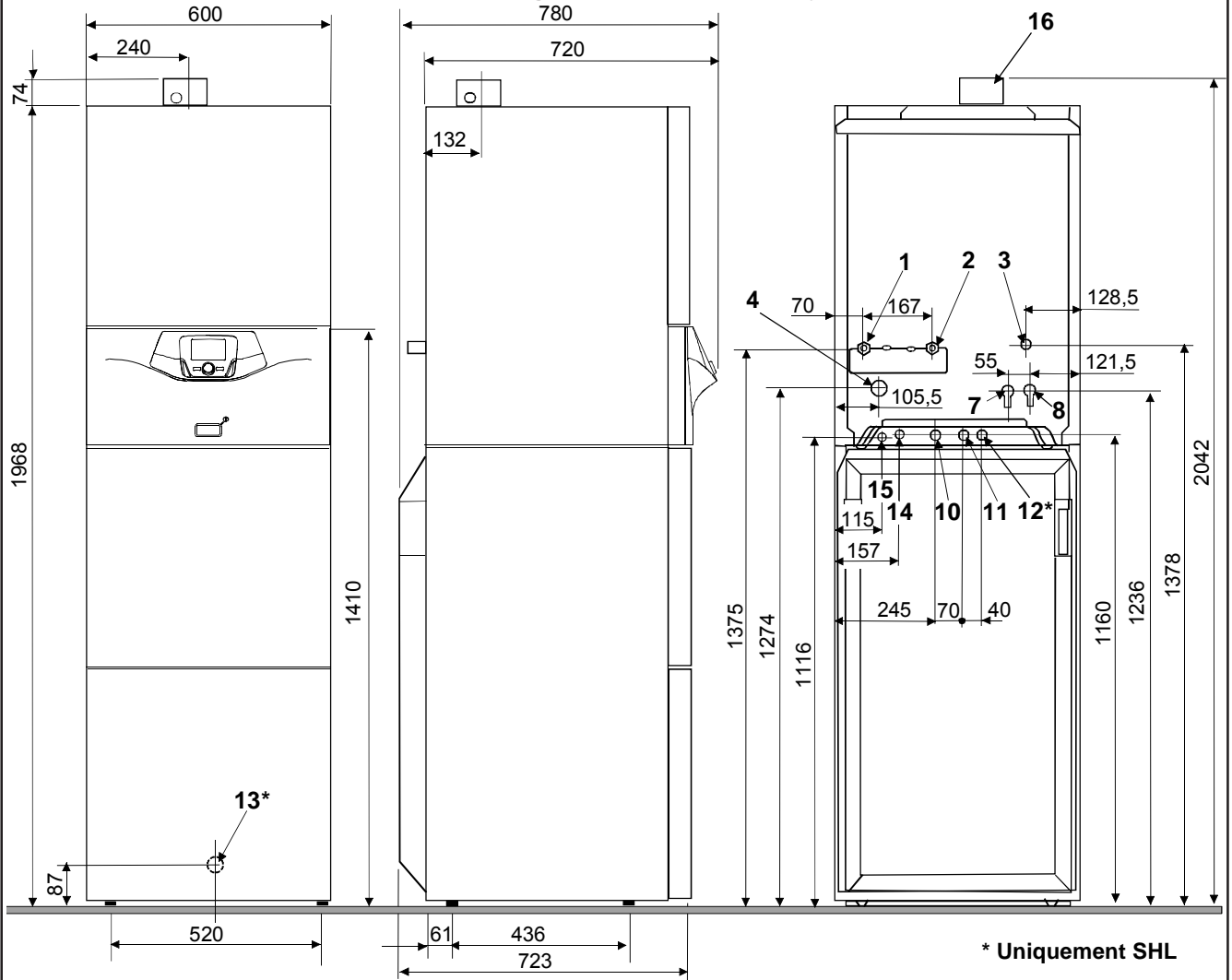

SOLAR HTE 200 SSL-A / 220 SHL-A : Chauffage + préparateur ECS de type 200 SSL - 220 SHL accolé

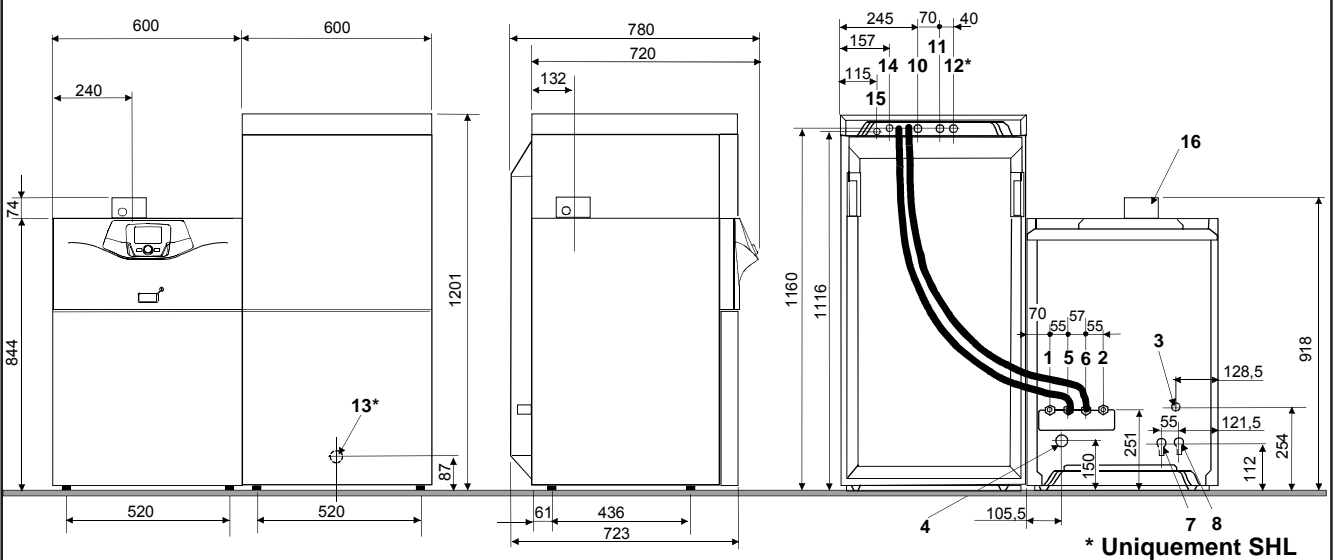

- | | | | | | |
|---|---|---------|-----|---|---|
| 1 | Retour circuit chauffage direct | Ø 3/4" | 10 | Entrée eau froide sanitaire | Ø 3/4" |
| 2 | Départ circuit chauffage direct | Ø 3/4" | 11 | Sortie eau chaude sanitaire | Ø 3/4" |
| 3 | Alimentation gaz | Ø 1/2" | 12* | Retour boucle de circulation ECS (option) | Ø 3/4" |
| 4 | Evacuation des condensats | Ø 24x19 | 13* | Robinet de vidange (à l'avant du préparateur) | Ø 14 |
| 5 | Retour primaire préparateur ECS | Ø 3/4" | 14 | Entrée primaire du serpentin solaire | Ø 18 |
| 6 | Départ primaire préparateur ECS | Ø 3/4" | 15 | Sortie primaire du serpentin solaire | Ø 18 |
| 7 | Départ circuit chauffage vanne mélangeuse | Ø 3/4" | 16 | Raccordement fumées | Ø 60/100 -
(80/125 en
accessoire) |
| 8 | Retour circuit chauffage vanne mélangeuse | Ø 3/4" | | | |

Chaudières gaz à condensation avec un brûleur à prémélange total à très faible émission de polluants.

Elle assure le chauffage (version chauffage seul) :

- avec production d'eau chaude sanitaire (avec préparateur HL - SL).
- avec appoint production d'eau chaude sanitaire (avec préparateur solaire SHL - SSL)

5.2 Caractéristiques techniques chaudières et préparateurs

Chaudières		24	32
N° de certification CE		1312CO5793	
Type de chaudière		Condensation	
Type d'évacuation fumées		B23p-C13-C33-C43-C63-C93-3CEp	
Catégorie de gaz		II _{2Er} 3P	
Débit calorifique 60 / 80 °C au G20-G25 min - max	kW	2,5 - 24,7	3,3 - 33
Débit calorifique 60 / 80 °C au G31 min - max	kW	5,5 - 24,7	5 - 31
Puissance utile à 60 / 80 °C au G20-G25 min - max	kW	2,4 - 24	3,2 - 32
Rendement à 100 % température moyenne 70 °C	%	97,6	
Rendement à 30 % température retour 30°C	%	108	
Rendement à Pmin température retour 30°C	%	108,5	
Pertes à l'arrêt à $\Delta t = 30$ K	W	77	81
Débit gaz au G 20 mini / maxi (1)	m ³ /h	0,3 - 2,63	0,35 - 3,5
Débit gaz au G 25 mini / maxi (1)	m ³ /h	0,36 - 3	0,4 - 4,1
Débit gaz au G 31 mini / maxi (1)	kg/h	0,12 - 1	0,13 - 1,35
Température des fumées à 80 / 60 °C à 100 %	°C	86	79
Débit massique des fumées a 80 / 60 °C au G 20	kg/h	42	56
Plage de teneur en CO ₂ des fumées au G20-G25 à Pn (100 %)	%	8,5 à 9,6	
Plage de teneur en CO ₂ des fumées au G20-G25 à Pmin (10 %)	%	7,3 à 9,6	
Plage de teneur en CO ₂ des fumées au G31 à Pn (100 %)	%	9,2 à 10	
Plage de teneur en CO ₂ des fumées au G31 à Pmin (10 %)	%	9,5 à 10,5	
Contenance en eau du corps	litres	2,1	3,1
Débit nominal d'eau à Pn $\Delta t = 20$ K	m ³ /h	1,07	1,38
Δp chaudière à débit nominal $\Delta t = 20$ K	mbar	400	600
Pression maximale du circuit chauffage	kPa - (bar)	300 - (3)	
Capacité du vase d'expansion chauffage	litres	12	18
Température de service maximale	°C	85	
Alimentation électrique		230 V - 50 Hz	
Protection électrique		IP21	
Puissance électrique auxiliaire (Pmin - Pn)	W	15 - 50	15 - 75
Puissance électrique circulateur (min - max)	W	7 - 70	
Type circulateur		Modulant de classe A (EEI < 0,23)	
Puissance électrique en veille	W	4,1	
Poids net	kg	60	62
Poids emballé	kg	70	72

(1) 15 °C - 1013 mbar

Préparateurs ECS		100 HL		160 SL H		160 SL		200 SSL		220 SHL	
		24 kW		24 kW	32 kW	24 kW	32 kW	24 kW	32 kW	24 kW	32 kW
Capacité du préparateur	litres	100		160		160		200		220	
Débit spécifique (selon EN 13203-1)	l / min	25		24	24,5	24	24,5	18	18,5	24	25
Pression maximale ECS	kPa - (bar)	1000 - (10)		1000 - (10)		1000 - (10)		1000 - (10)		1000 - (10)	

Autres caractéristiques: voir notices préparateurs

6 REGLEMENTATIONS POUR L'INSTALLATION

Les remarques et instructions techniques ci-après s'adressent aux installateurs pour leur donner la possibilité d'effectuer une installation parfaite. Les instructions concernant l'utilisation de la chaudière sont indiquées dans le cahier d'utilisation. L'installation et l'entretien de l'appareil doivent être effectués par un professionnel qualifié conformément aux textes réglementaires et règles de l'art en vigueur, notamment :

Bâtiments d'habitation :

- Arrêté du 2 août 1977
Règles Techniques et de Sécurité applicables aux installations de gaz combustibles et d'hydrocarbures liquéfiés situées à l'intérieur des bâtiments et de leur dépendances.
- DTU 61.1 Installation de gaz dans les locaux d'habitation.
- DTU 65.4 Chaufferie au gaz et aux hydrocarbures liquéfiés.
- Règlement Sanitaire Départemental.
- Norme NF C 15-100
Installations électriques à basse tension - Règles.

Etablissements recevant du public :

- Règlement de sécurité contre l'incendie et la panique dans les établissements recevant du public :
 - a) Prescriptions générales pour tous les appareils :
 - Articles GZ: Installations aux gaz combustibles et hydrocarbures liquéfiés.
 - Articles CH: Chauffage, ventilation, réfrigération, conditionnement d'air et production de vapeur et d'eau chaude sanitaire.
 - b) Prescriptions particulières à chaque type d'établissements recevant du public (hôpitaux, magasins).

7 RECOMMANDATIONS GENERALES D'INSTALLATION

Protection contre la foudre

Si la région est exposée aux risques de foudre (installation isolée en bout de ligne ERDF,...) prévoir un parafoudre. Notre garantie est subordonnée à cette condition.

Protection du réseau d'eau potable

La présence sur l'installation d'une fonction de disconnection du type CB à zones de pressions différentes non contrôlables répondant aux exigences fonctionnelles de la norme NF P 43011, destinée à éviter les retours d'eau de chauffage vers le réseau d'eau potable est requise par les articles 16-7 et 16-8 du Règlement Sanitaire Départemental Type.

Autres :

- Les différentes parties de l'emballage (sacs en plastique, polystyrène, etc.) ne doivent pas être laissées à la portée des enfants car elles constituent une source potentielle de danger.
- Il est recommandé que le premier allumage ou la mise en service de la chaudière soit réalisé par un professionnel qualifié ou une Station Technique Agréée à la marque.

Recommandations avant installation

Cette chaudière permet de chauffer l'eau à une température inférieure à celle d'ébullition à pression atmosphérique. Elle doit être raccordée à une installation de chauffage et à un réseau de distribution d'eau chaude sanitaire, compatible avec ses performances et sa puissance.

Avant de raccorder la chaudière, procéder de la façon suivante :

- Vérifier que la chaudière peut fonctionner avec le type de gaz disponible. Pour cela, il suffit de vérifier la mention sur l'emballage et sur la plaquette signalétique de l'appareil.
- Il est également indispensable de prendre les précautions suivantes afin de préserver le fonctionnement et la garantie de l'appareil.

Circuit sanitaire

- Si la dureté de l'eau dépasse la valeur de 20 °F (1 °F = 10 mg de carbonate de calcium par litre d'eau), installer un doseur de polyphosphates ou un système semblable conforme aux normes en vigueur.
- Procéder à un nettoyage complet de l'installation après avoir installé l'appareil et avant de l'utiliser.

Circuit de chauffage

- Il est nécessaire d'installer un filtre sur l'arrivée d'eau de la chaudière.

Nouvelle installation :

Avant d'installer la chaudière, nettoyer le circuit afin d'éliminer tout résidu de filetage, soudure et tout solvant avec des produits spécifiques disponibles dans le commerce, non acides et non alcalins, qui n'attaquent pas les métaux, les parties en plastique et le caoutchouc. Avant d'utiliser ces produits nous vous invitons à suivre attentivement les instructions fournies avec les produits.

Il faut également tenir compte du fait que :

- La chaudière peut être utilisée avec n'importe quel type d'émetteur, alimenté en bitube ou monotube. Les sections du circuit seront de toutes manières calculées suivant les méthodes normales, en tenant compte des caractéristiques hydrauliques disponibles.

Ancienne installation :

Avant d'installer la chaudière, vidanger le circuit pour éliminer les boues et les contaminants avec des produits inhibiteurs spécifiques disponibles dans le commerce. Avant de les utiliser, nous vous invitons à suivre attentivement les instructions fournies avec les produits.

La présence de dépôts dans l'installation de chauffage entraîne des problèmes de fonctionnement pour la chaudière (par ex. surchauffe et échangeur bruyant).

Vase d'expansion chauffage

Vérifier que la capacité utile du vase d'expansion fourni avec la chaudière (12 ou 18 L) est suffisante pour assurer l'expansion du réseau de chauffage. Si nécessaire ajouter un vase d'expansion complémentaire sur l'installation.

8 MISE EN PLACE

- Socle : la chaudière est prévue pour être directement installée sur le sol de la chaufferie. Un socle en béton n'est nécessaire que s'il y a lieu de corriger des dénivellations, ou d'isoler la base d'un sol humide ou inconsistant.
- Ventilation: se conformer à la réglementation en vigueur, en ce qui concerne les ventilations haute et basse.

8.1 Dégagements minimums (mm)

- Les dimensions portées sur la figure ci-contre sont des valeurs recommandées qui permettent un accès correct pour les opérations d'entretien périodiques.

* En option des kits de raccordement droite - gauche - dessus permettent de réduire ce dégagement.

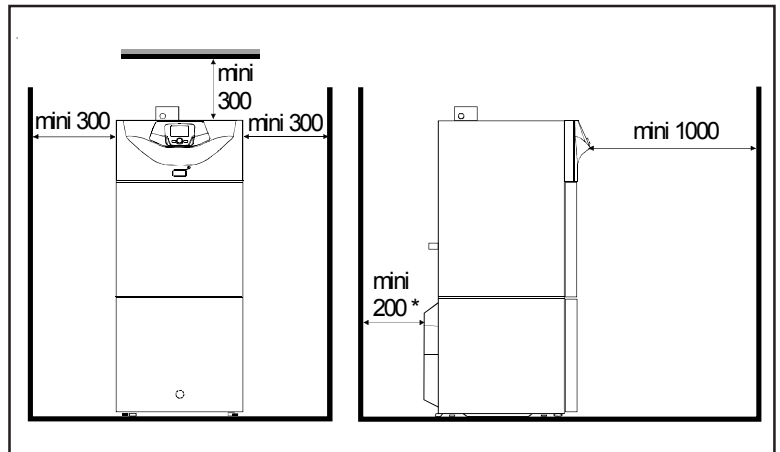

8.2 Dépose de la chaudière

- Tirer la façade avant **1** vers l'avant avec les poignées **2**

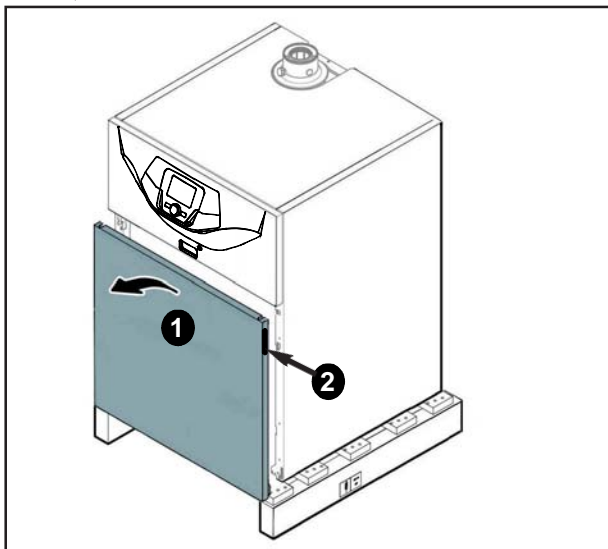

- Mettre la chaudière à niveau à l'aide des pieds réglables **4**
(1) Plage de réglage : 5,5 à 16 mm
- Remonter la façade avant.

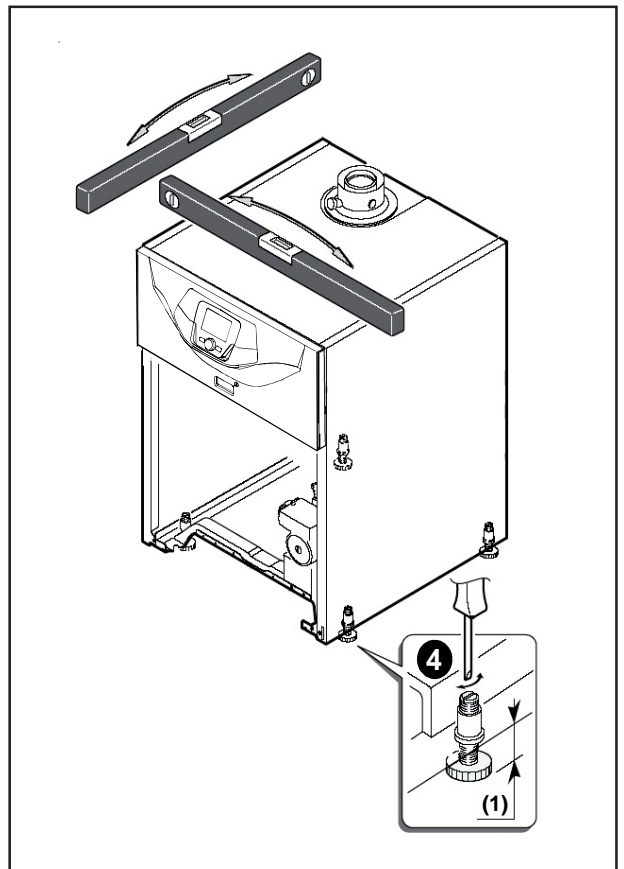

- Dévisser les 3 vis de fixation, 2 à l'arrière **3** et 1 à l'avant droit **5** à l'aide d'un tournevis cruciforme.
- Faire glisser la chaudière hors de la palette.

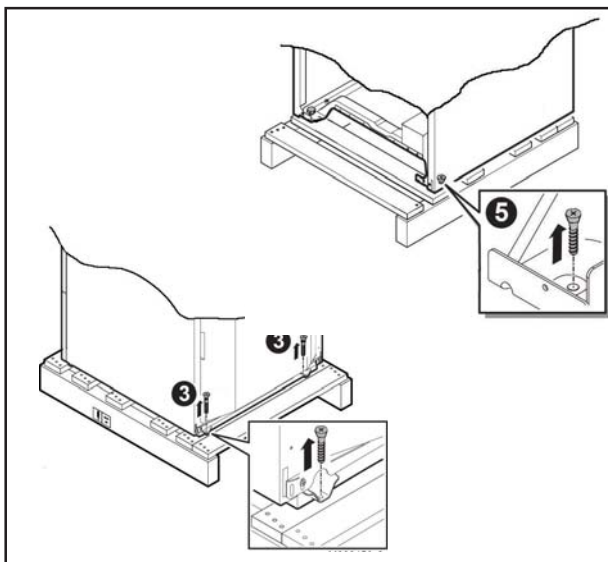

8.3 Montage de la chaudière / préparateur ECS

- Mettre en place le préparateur (voir la notice du préparateur),
- Déposer la chaudière (voir chapitre 8.2),
- Poser la chaudière sur le préparateur **1**,
- Mettre les 2 vis (fournies dans le sachet accessoires), à l'avant pour fixer la chaudière sur le préparateur **2**.

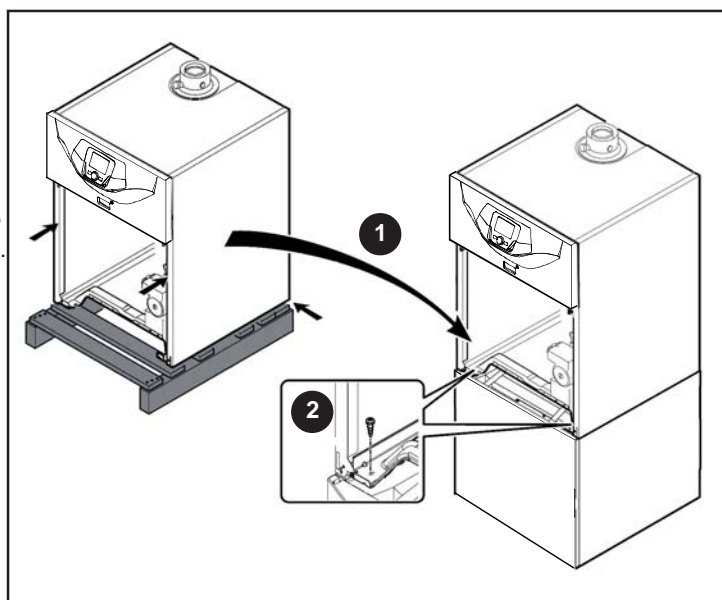

8.4 Changement de position du tableau (avec préparateurs 160 SL - 200 SSL - 200 SHL)

Le tableau peut être mis en position basse pour améliorer la visibilité, procéder comme suit :

- Oter la façade avant voir §8.2,
- Soulever le tableau **1**, le faire pivoter **2** et le dégager **3**
- Enlever les 2 crochets en dévissant les 4 vis **4**

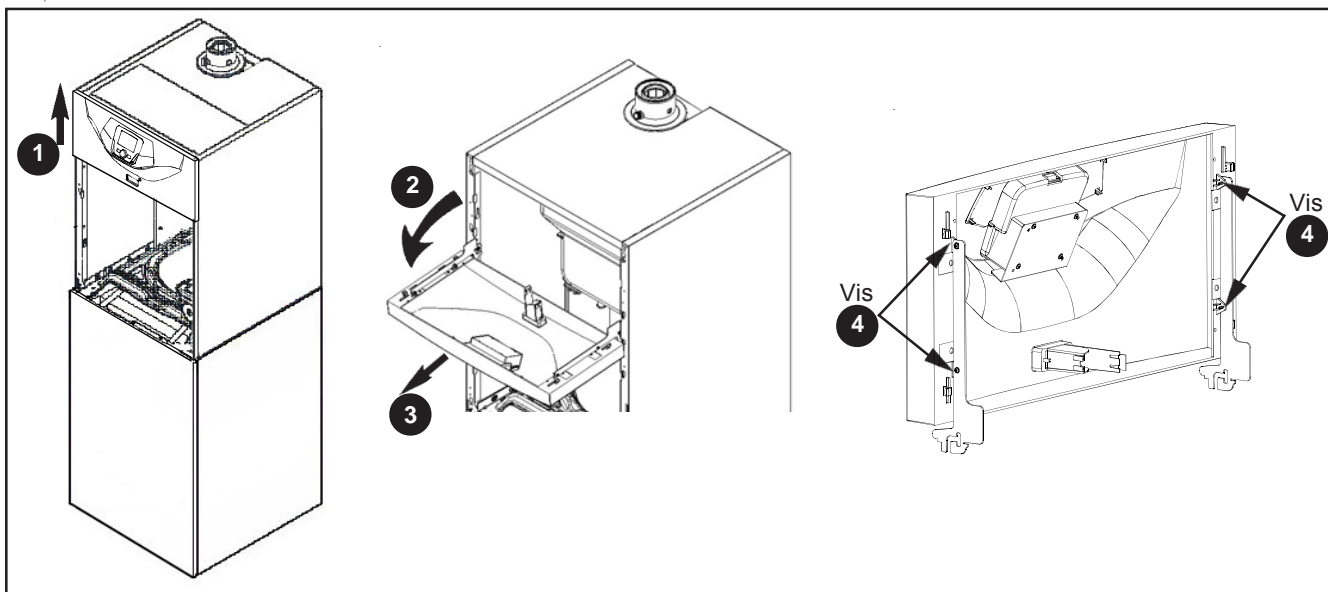

- Descendre le tableau et le positionner en bas de la chaudière dans les découpes prévues à cet effet,
- Remonter la façade en partie supérieure.

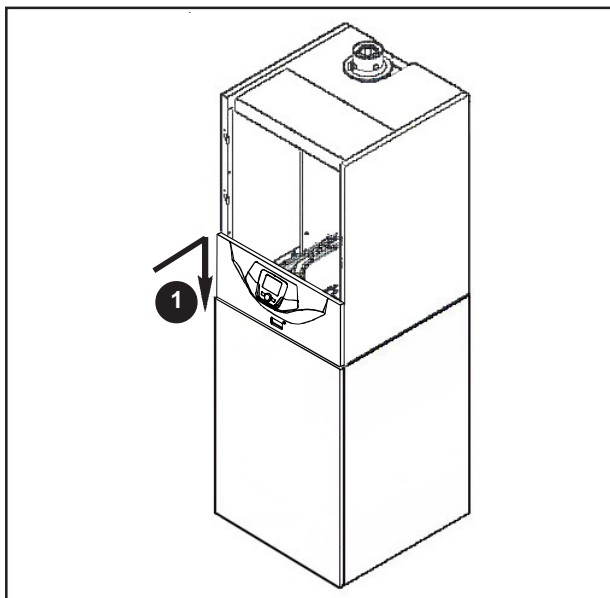

8.5 Raccordement à la conduite de gaz

- L'alimentation gaz est placée à l'arrière de la chaudière.
- Le branchement du circuit gaz est effectué par l'intermédiaire d'un raccordement gaz fileté 1/2" mâle.
- Nous recommandons avant le branchement de la chaudière, d'exécuter un soufflage à l'intérieur des canalisations pour éliminer les corps étrangers, qui à l'ouverture du gaz seraient susceptibles de s'introduire à l'intérieur des organes de régulation et compromettre le fonctionnement.
- Les gaz contiennent souvent en suspension des impuretés solides pouvant nuire au bon fonctionnement des organes de sécurité brûleur.
- Dans cette éventualité nous préconisons le montage d'un filtre entre le compteur et la chaudière, le plus près possible de celle-ci.
- La perte de charge entre le compteur et la chaudière, doit être inférieure à 3 mbar (chaudière en fonctionnement).

Mettre en place un robinet gaz (non fourni*) à monter par l'installateur sur l'alimentation de la chaudière, à un endroit accessible par l'utilisateur.

Le non respect de ces recommandations entraîne l'annulation de la garantie.

* Ce robinet est inclus dans les options kit de raccordement

8.6 Raccordement circuit de chauffage

- Il est conseillé d'installer, sur le circuit de chauffage, deux robinets d'arrêt pour permettre, en cas d'interventions importantes sur la chaudière, d'opérer sans avoir besoin de vidanger toute l'installation de chauffage.
- En cas de raccordement sur de vieilles installations il est conseillé de mettre en place sur la canalisation de retour de la chaudière, un pot de décantation destiné à recueillir les dépôts de boue provenant de cette installation.
- Le tuyau d'évacuation des condensats doit être relié au système d'évacuation des eaux usées.

8.7 Raccordement du circuit sanitaire (versions avec préparateur ECS)

- L'arrivée d'eau froide sanitaire au préparateur doit comporter un dispositif de sécurité (non fourni*) taré à 7 bar au plus près du préparateur portant la marque de qualité NF.
* Le dispositif doit comporter une soupape et un clapet. Ces éléments sont inclus dans les kits de raccordement.
- Si la pression d'alimentation dépasse 80% du tarage de la soupape ou du groupe de sécurité (ex: 5,5 bar pour un groupe de sécurité à 7 bar), un réducteur de pression doit être implanté en amont du préparateur ECS.

8.8 Remplissage du siphon

Remplir le siphon d'évacuation des condensats par le conduit des fumées avec de l'eau avant le démarrage de la chaudière jusqu'au repère **6**.

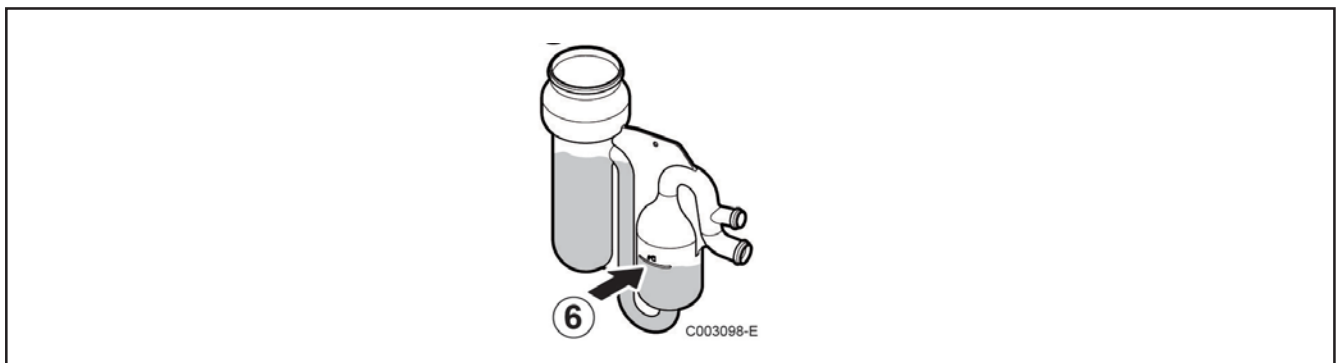

8.9 Schéma de raccordement circuit chauffage (un seul circuit de chauffage)

(voir la notice régulation pour le paramétrage)

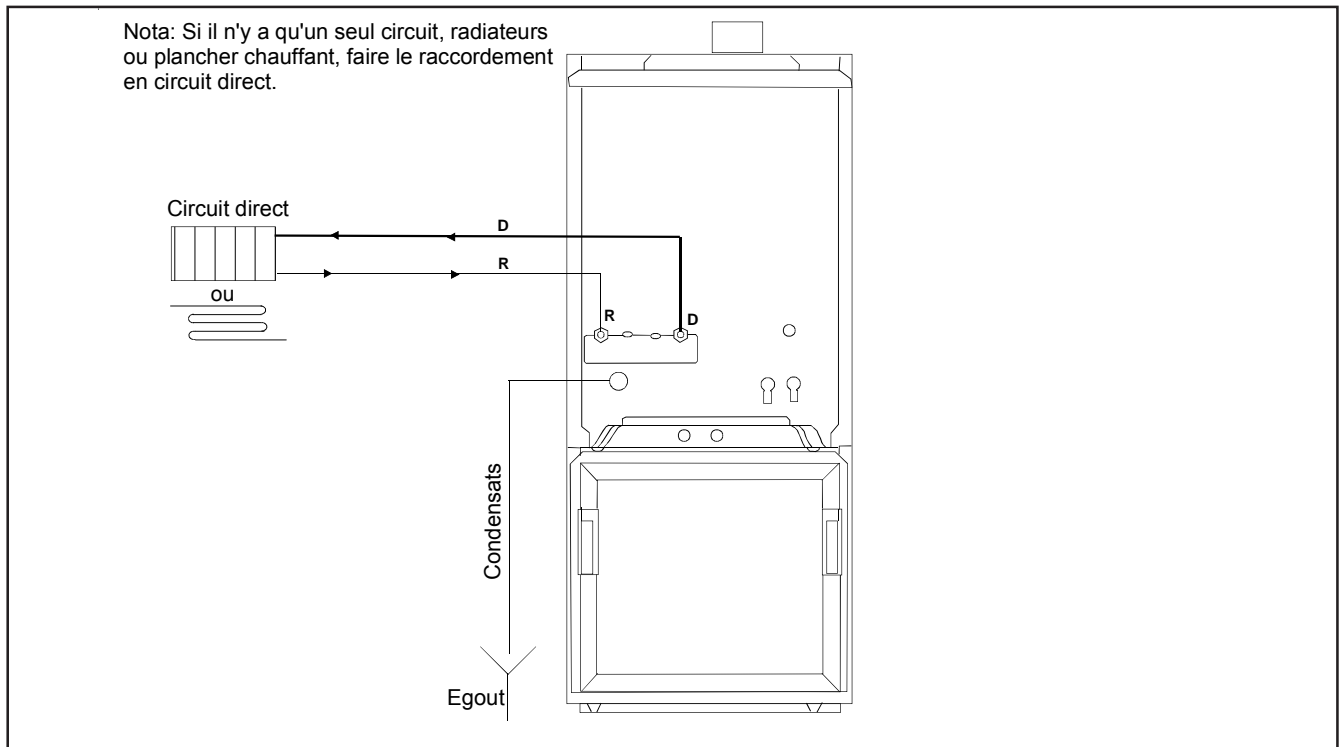

8.10 Schéma hydraulique avec option kit intégrable 2^{ème} circuit sur vanne 3 voies

(voir la notice régulation pour le paramétrage)

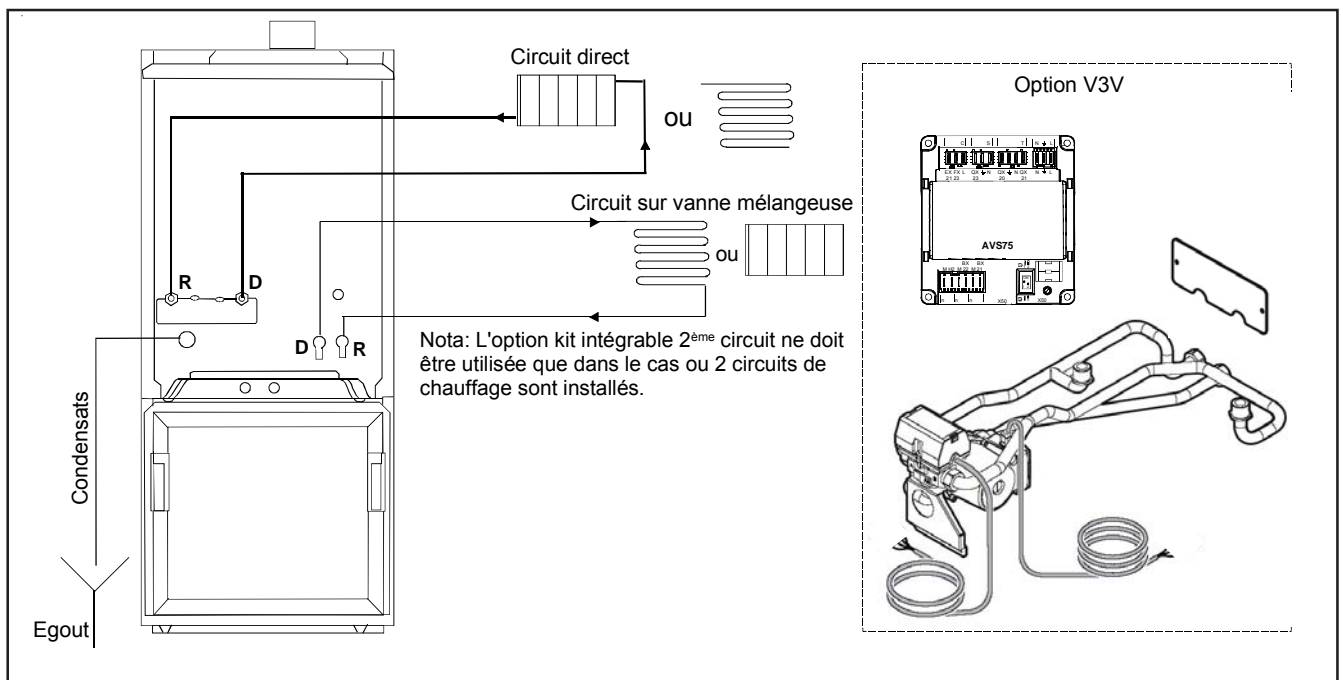

8.11 Pression résiduelle

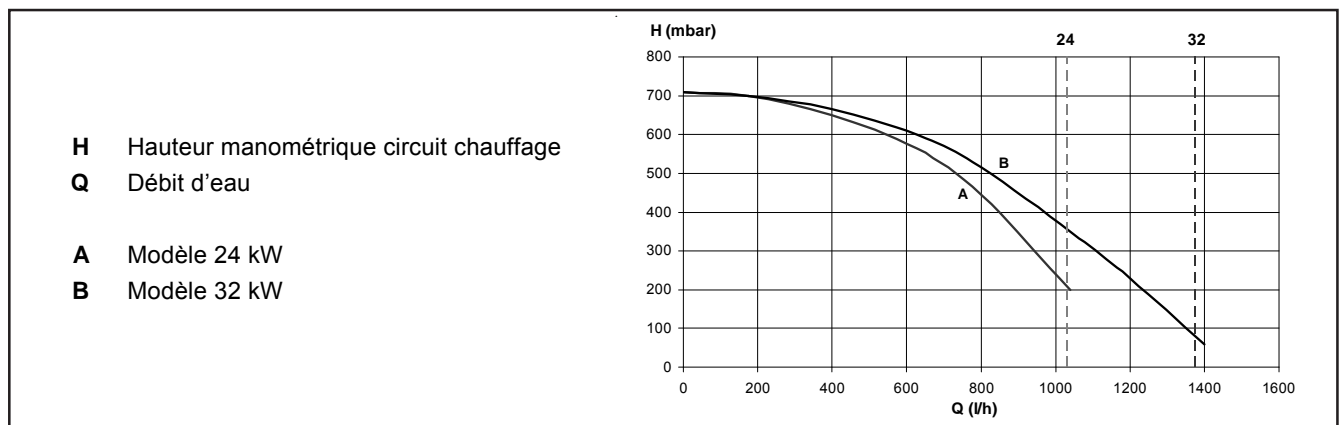

9 CONDUITS D'EVACUATION - ASPIRATION

9.1 Installation des conduits d'évacuation et d'aspiration

- La chaudière peut être installée facilement et avec souplesse grâce aux accessoires fournis, dont nous donnons une description par la suite. À l'origine, la chaudière est prévue pour être raccordée à un conduit d'évacuation/ aspiration de type coaxial, vertical ou horizontal.

Recommandations pour les typologies d'installations:

Type C Appareil pour lequel le circuit de combustion (alimentation en air, chambre de combustion, échangeur de chaleur et évacuation des produits de combustion) est étanche par rapport au local dans lequel il est installé.

C₃₃ Appareil de type C destiné à être raccordé à un terminal vertical, qui admet l'air frais pour le brûleur et rejette les produits de combustion vers l'extérieur. Les orifices du terminal sont suffisamment proches pour être soumis à des conditions de vent similaires. Le ventilateur est situé en amont de la chambre de combustion.

C₁₃ Appareil de type C destiné à être raccordé à un terminal horizontal, qui admet l'air frais pour le brûleur et rejette les produits de combustion vers l'extérieur. Les orifices du terminal sont suffisamment proches pour être soumis à des conditions de vent similaires. Le ventilateur est situé en amont de la chambre de combustion.

C₆₃ (C₁₃, C₃₃) Appareil de type C destiné à être raccordé à un système d'amenée d'air de combustion et d'évacuation des produits de combustion approuvé et vendu séparément. En d'autres termes, si les conduits d'évacuation et d'aspiration installés ne sont pas fournis par le constructeur de la chaudière, ils doivent être homologués pour ce type d'utilisation et avoir une perte de charge maximum de 100 Pa. Les conduits doivent être homologués pour ce type d'utilisation et pour une température supérieure à 100°C. La partie terminale du conduit de fumées doit être certifiée conforme à la norme NF EN 1856-1.

Type B Appareil qui est destiné à être raccordé à un conduit d'évacuation des produits de combustion vers l'extérieur du local dans lequel il est installé. L'air de combustion est prélevé directement dans le local. L'installation doit être effectuée conformément au DTU 24.1.

B_{23p} Appareil de type B, sans coupe-tirage comprenant un ventilateur en amont de la chambre de combustion. La chaudière est destinée à être raccordée à un système d'évacuation des produits de combustion qui est conçu pour fonctionner en pression positive.

AVERTISSEMENT: Pour garantir la sécurité de fonctionnement il faut que les conduits de fumées soient bien fixés au mur au moyen des brides de fixation.

9.2 Conduit d'évacuation - d'aspiration coaxial (concentrique)

- Le coude concentrique à 90° permet de raccorder la chaudière aux conduits d'évacuation et d'aspiration dans n'importe quelle direction grâce à sa possibilité de pivoter à 360°. Il peut également être utilisé comme coude supplémentaire.
- En cas d'installation type C13, le conduit d'évacuation-aspiration doit déborder du mur d'au moins 18 mm afin de permettre le positionnement de la rondelle de scellement au mur, pour éviter les infiltrations d'eau.
- **La pente minimum de ces conduits vers la chaudière doit être au moins d'1 cm par mètre de longueur.**
- **L'installation d'un coude à 90° réduit la longueur totale du conduit d'1 mètre.**
- **L'installation d'un coude à 45° réduit la longueur totale du conduit de 0,5 mètre.**

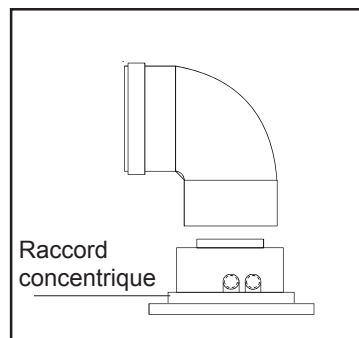

9.3 Installation avec des conduits horizontaux concentriques C₁₃

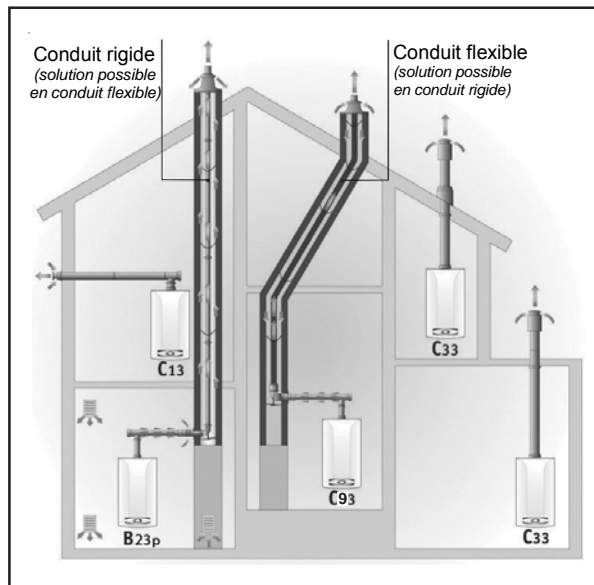
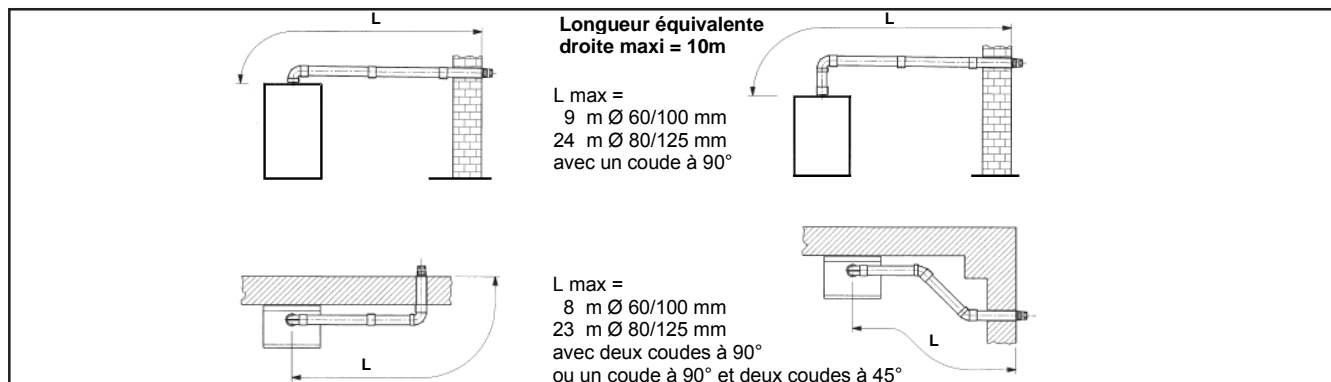

9.4 Installation avec des conduits verticaux concentriques C₃₃

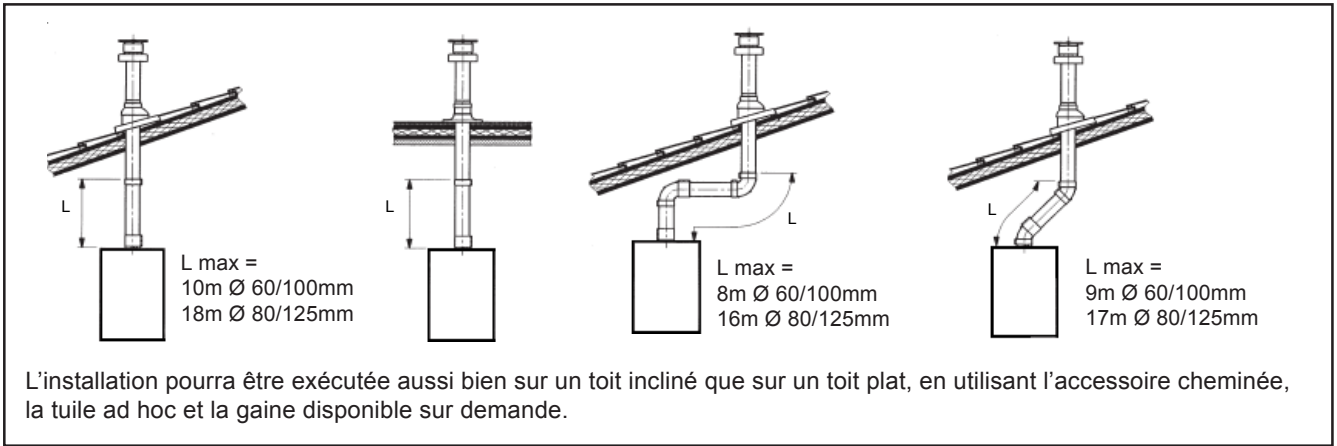

9.5 Installation avec des conduits concentriques en chaufferie et conduits simples en cheminée verticale C₉₃ (anciennement C₃₃ rénovation)

- Mettre l'adaptateur fumées Ø 60/100 -80/125
- Raccorder la chaudière en conduit Ø 80 / 125 rigide jusqu'à la cheminée.
- La cheminée doit être tubée en conduit Ø 80 rigide ou souple.

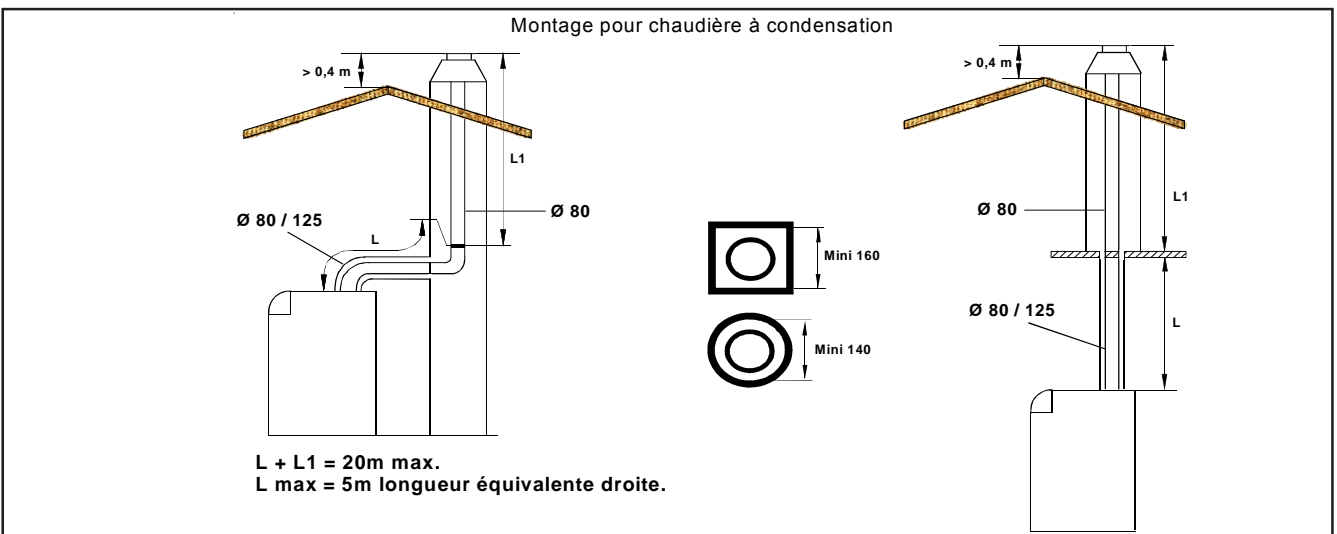

9.6 Installation avec des conduits concentriques en chaufferie et conduits simples en cheminée verticale B_{23p}

- Mettre l'adaptateur fumées Ø 60/100 -80/125
- Raccorder la chaudière en conduit Ø 80 / 125 rigide jusqu'à la cheminée.
- Placer la prise d'air.
- La cheminée doit être tubée en conduit Ø 80 rigide ou souple.

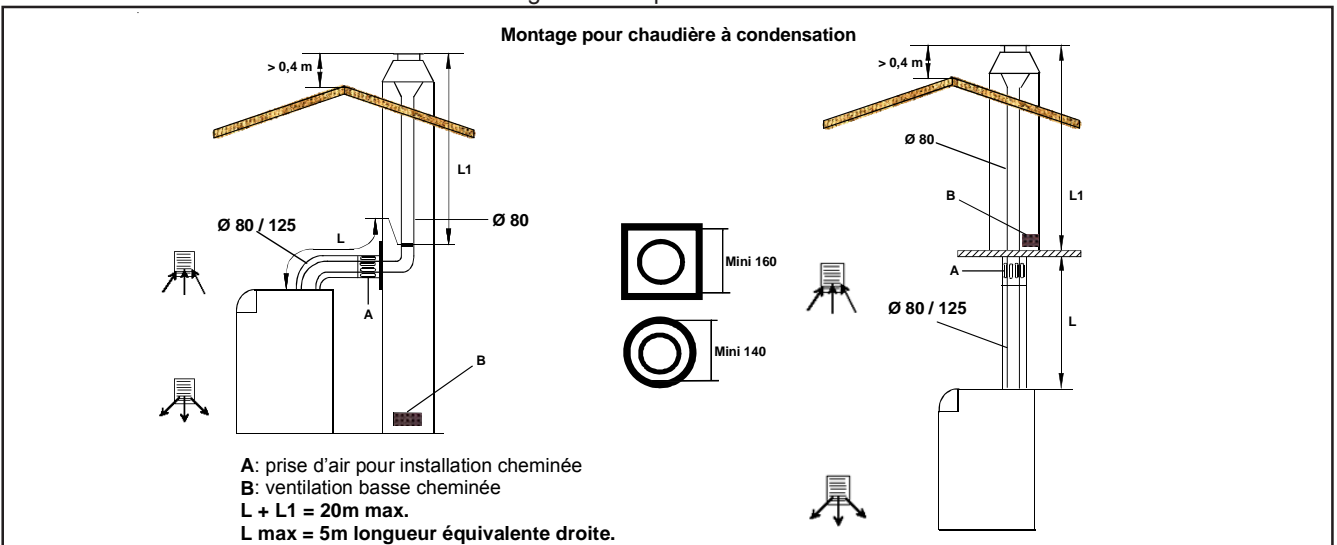





Attention: Lors de la mise en service et des contrôles annuels, vérifier que les conduits ventouses sont bien emboîtés. Vérifier qu'il n'y a pas de recirculation des produits de combustion dans l'arrivée d'air. A l'aide d'un analyseur de combustion, mesurer à la prise de mesure des conduits qu'il n'y a pas de CO et CO₂ dans l'air frais.

9.7 Système 3CEp

Pour raccorder la chaudière sur un conduit 3CEp, il est impératif d'ajouter en sortie fumées un kit clapet 60/100 - 80/125 Rolux condensation UBBINK.

Pour ce type d'installation, il est nécessaire de modifier la vitesse à charge partielle et la vitesse d'allumage.

Pour modifier les vitesses sur le boîtier de régulation procéder comme suit (voir notice d'installation régulation pour plus de détails).

- Appuyer sur la touche  **C**
- Appuyer simultanément sur les touches  **A** et **C** pendant au moins 6 secondes.
- B** Sélectionner le menu «mise en service»  **B** pour valider.
- B** Sélectionner le menu «Coffret de sécurité brûleur»  **B** pour valider.

Modifier les paramètres ci-dessous:

Modèle	Menu	Ligne	Paramètre	Gaz G20-G25	Gaz G31
24 kW	Coffret de sécurité brûleur	9512	Vitesse ventil. en charge d'allumage	3850	<i>Nous consulter</i>
		9524	Consign. vit. rot. charge part.	3850	
32 kW	Coffret de sécurité brûleur	9512	Vitesse ventil. en charge d'allumage	3850	<i>Nous consulter</i>
		9524	Consign. vit. rot. charge part.	3850	

10 RACCORDEMENTS ÉLECTRIQUES - RÉGULATION



Avant d'effectuer toute intervention sur la chaudière, couper l'alimentation électrique de l'appareil.



L'interrupteur « Marche/Arrêt » situé sur la façade avant ne coupe pas l'alimentation entre les bornes 1 et 2.
Lorsque l'interrupteur est coupé, vérifier qu'il n'y a pas de tension entre les bornes 5 et 6.

- La ligne doit pouvoir supporter une intensité de 6,3 A sous 230 V (50 Hz). Pour accéder aux borniers de raccordement, retirer le dessus de la chaudière et respecter les indications du schéma électrique.
- Pour l'alimentation du tableau utiliser un câble 3 conducteurs Phase (brun) - Neutre (bleu) - Terre (vert/jaune) de type H05VV - F ou H05RN - F.
Respecter les polarités indiquées aux bornes: phase (L), neutre (N) et terre (\perp)
- Effectuer les raccordements électriques de l'appareil selon :
 - Les prescriptions et normes en vigueur,
 - Les indications du schéma électrique livré avec l'appareil,
 - Les recommandations de la présente notice.

Les raccordements électriques doivent être conforme à la norme NF C15-100.
La mise à la terre doit être conforme à la norme NF C15-100.

- La puissance disponible par sortie est de 220 W (1 A avec $\cos j = 0.8$). Si la charge dépasse l'une de ces valeurs, il faut relayer la commande à l'aide d'un contacteur qui ne doit en aucun cas être monté dans le tableau de commande. La somme des courants ne doit pas dépasser 5 A.

Les fusibles, du type rapide 2A, sont incorporés dans le bornier d'alimentation (dégager le porte-fusible noir pour procéder au contrôle et/ou au remplacement).

Le câble d'alimentation et tous les câbles de raccordement du module de régulation et des vannes de zone doivent être gainés et passés dans les serre-câbles prévus à cet effet.

Accès au bornier de raccordement :

- Oter la façade avant chaudière,
- Soulever la façade du tableau **1** et la faire pivoter **2**
Enlever les 2 vis de fixation du dessus
- Tirer le dessus **6** vers l'avant et soulever pour l'enlever
- Enlever les 2 vis **7** de fixation du cache
- Enlever le cache **8**

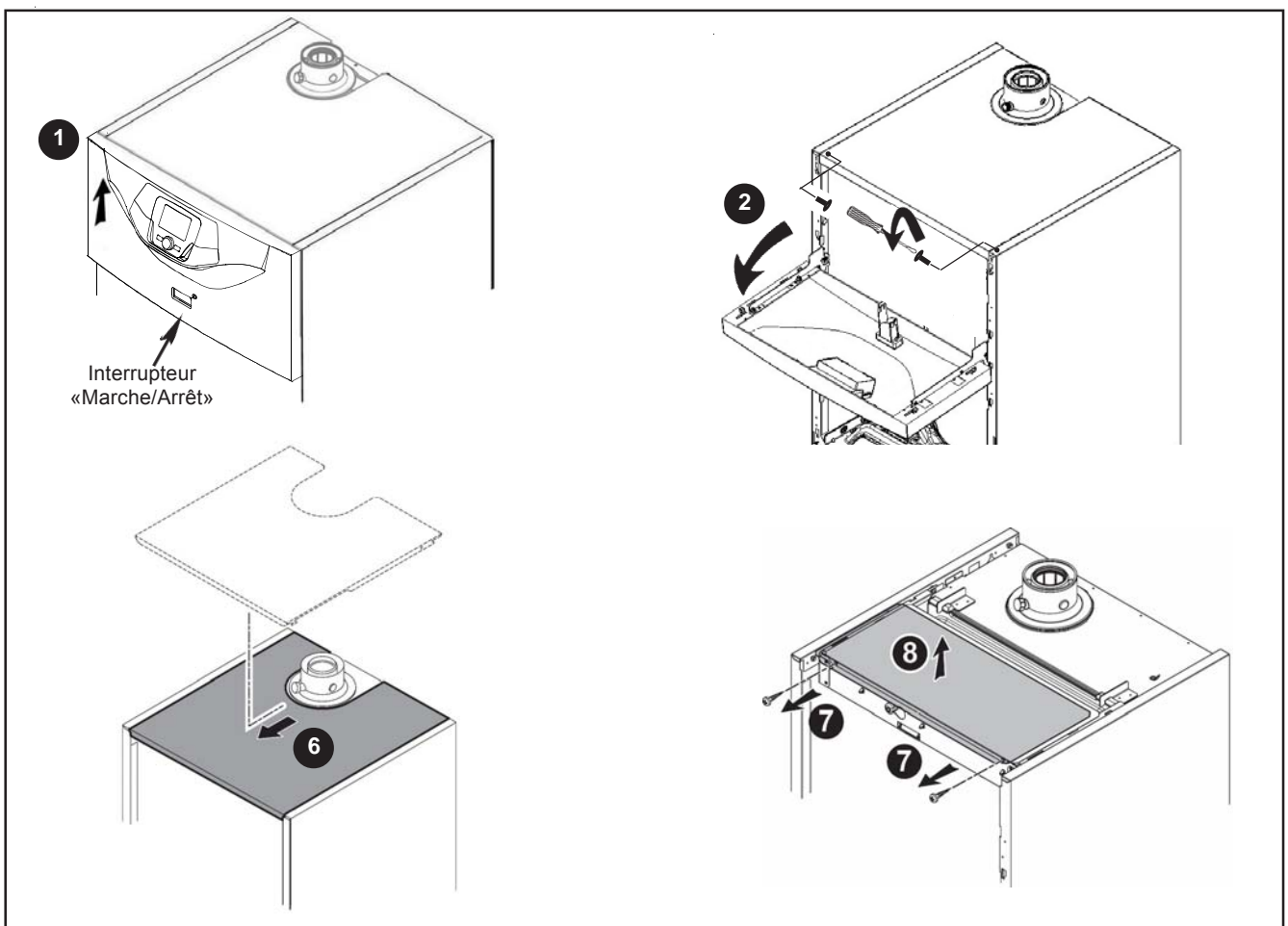

- Raccordement de la sonde extérieure (livré) sur les bornes 9-10

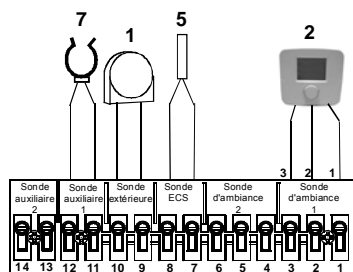

M2

- 1 Sonde extérieure filaire QAC 34
- 2 Sonde d'ambiance filaire (option)
- 5 Sonde ECS (versions avec préparateur ECS)
- 6 Raccordement thermostat d'ambiance
- 7 Sonde échangeur à plaques (versions avec préparateur HL-SHL)
- 12 Carte ACI (anode à courant imposé (version avec préparateur ECS)
- 13 Pompe sanitaire (versions avec préparateur HL-SHL)

- Raccordement de la carte ACI sur connecteur en attente (version avec préparateur)

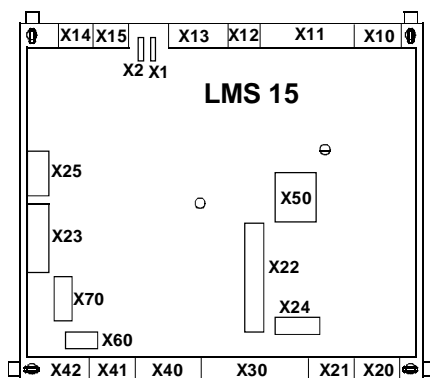
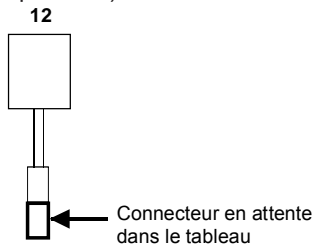

- Raccordement de l'alimentation respecter la polarité phase-neutre
L = phase (marron)
N = neutre (bleu)
⏏ = terre (vert/jaune)

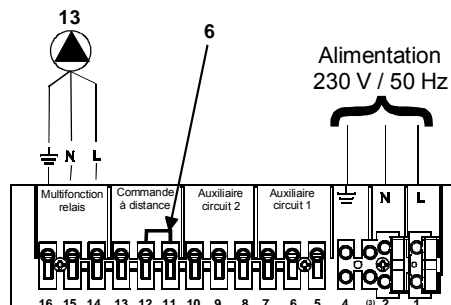

M1

Voir la notice d'installation et paramétrage régulation pour le câblage et les réglages suivant les types d'installation.

11 MISE EN SERVICE

11.1 Préparation à la mise en service :

- Vérifier que le type de gaz fourni correspond aux données figurant sur la plaquette signalétique de la chaudière (la chaudière est livrée pré réglée pour les gaz naturels G20 - G25. Pour le gaz propane G31 voir chapitre 11.5),
- Contrôler l'étanchéité du circuit gaz,
- Remplir l'installation avec une pression de 1 à 1,5 bar,
- Contrôler l'étanchéité du circuit hydraulique,
- Remplir le siphon (paragraphe 8.6),
- Contrôler le raccordement des composants externes,
- Contrôler la bipolarité de l'alimentation électrique,
- Contrôler l'étanchéité de la fumisterie.

11.2 Mise en service :

- Ouvrir le robinet gaz,
- Mettre la chaudière sous tension en activant l'interrupteur «Marche/Arrêt»,
- Activer la fonction purge de la régulation (voir notice d'installation régulation chapitre «fonctions spéciales»).
- Paramétrer la régulation (possible en mode stand-by) voir la notice d'installation et paramétrage régulation.
- Codes erreurs : voir la notice d'installation et paramétrage régulation.
- Effectuer un contrôle de combustion (voir chapitre 11.3).

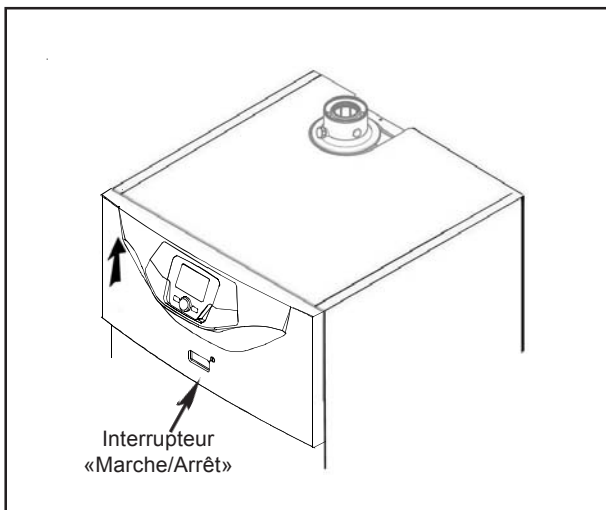



11.3 Contrôle de combustion

Cette chaudière est munie du dispositif «GAC» qui contrôle en permanence la combustion et la gestion de la vanne gaz. Ce dispositif ne nécessite aucun réglage de la vanne. La chaudière est livrée et réglée pour les gaz naturels G 20 - G 25. Pour ces gaz, il suffit d'effectuer un contrôle de combustion. Dans le cas du gaz type G31 effectuer les changements décrits au chapitre 11.5.



Pour contrôler la combustion, activer la fonction ramonage sur le boîtier de régulation:

- Appuyer simultanément sur les touches  **A** et **C** pendant au moins 6 secondes.

 **B** Sélectionner la fonction ramonage.

La fonction démarre. L'afficheur visualise «Marche». Le symbole  apparaît.

S'assurer que la fonction soit réglée à «Charge chaud. max» ou «Pleine charge».

Sinon,  **B** puis  **B** pour la régler.

Pour interrompre la fonction, répéter la procédure. Lorsque la fonction est désactivée l'afficheur visualise «Arrêt». Le symbole  disparaît.

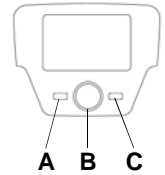

Les mesures s'effectuent caisson étanche fermé.

La chaudière est dotée de deux prises destinées à cet usage spécifique sur le raccord concentrique. Une prise est raccordée au circuit d'évacuation des fumées et permet de relever l'hygiène des produits de combustion ainsi que le rendement de la combustion. L'autre est raccordée au circuit d'aspiration de l'air comburant dans lequel on peut contrôler la remise en circulation éventuelle des produits de combustion dans le cas de conduits coaxiaux. Dans la prise raccordée au circuit des fumées on peut relever les paramètres suivants :

- Température des produits de combustion,
- Concentration de dioxyde de carbone (CO₂),
- Concentration de monoxyde de carbone (CO),

La température (<90°C), ainsi que la non présence de CO / CO₂ dans l'air comburant doivent être relevées dans la prise raccordée au circuit d'aspiration de l'air sur le raccord concentrique.

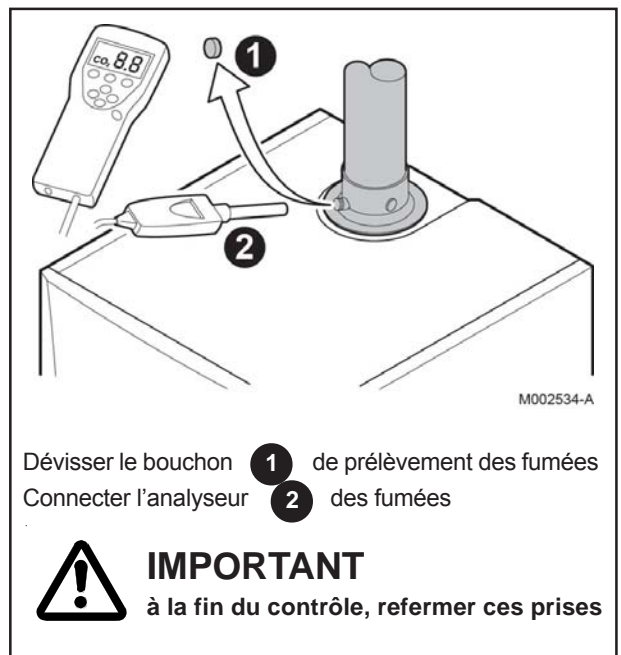

Modèle	Puissance	Plage de teneur en CO ₂ admissible (%)		CO max (ppm)
		G20 et G25	G31	
24 - 32	Pn (100%)	8,5 à 9,6	9,2 à 10	< 250

Lors de la première en mise en service le système tente de s'adapter à la composition du gaz et peut entraîner des valeurs de CO₂ - CO hors des plages définies. Si après quelques cycles ces valeurs sont toujours hors des plages définies, contrôler les éléments suivants:

- Vérifier la valeur du courant d'ionisation (voir chapitre 13.4),
- Vérifier la position de l'électrode d'ionisation (voir chapitre 13.3),
- Vérifier qu'il n'y a pas de recirculation des produits de combustion dans l'air comburant : si CO₂ > 0,5 %, contrôler l'emboîtement des conduits.

Pendant le fonctionnement normal, la chaudière effectue régulièrement des cycles d'autocontrôle de combustion. Dans cette phase, il est possible de constater, pour des laps de temps très brefs, des pics de CO supérieurs à 1000ppm.

11.4 Contrôle de la pression d'alimentation gaz

Pi	Prise de pression alimentation gaz
Pout	Prise de pression gaz au brûleur

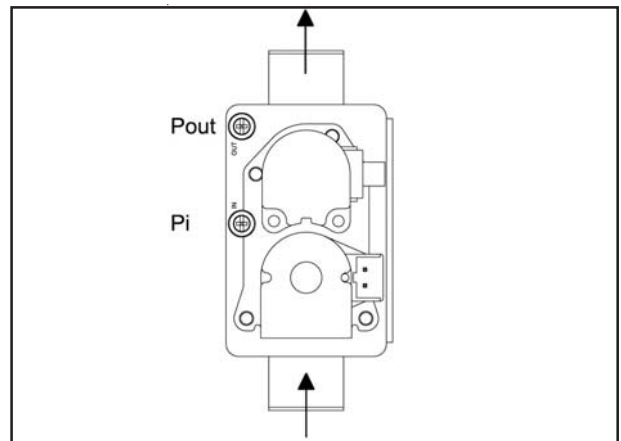

11.5 Procédure de changement de gaz

Cette opération doit être effectuée exclusivement par un technicien qualifié.
 Cette chaudière peut fonctionner aux gaz naturels (G20 – G25) ou au gaz propane (G31).

Pour modifier le type de gaz sur le boîtier de régulation, procéder comme suit:

- Appuyer sur la touche **C**
- Appuyer simultanément sur les touches **A** et **C** pendant au moins 6 secondes.
- **B** Sélectionner le menu «mise en service» **B** pour valider.
- **B** Sélectionner le menu «Sitherm Pro» **B** pour valider.

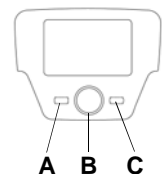

Modifier les paramètres ci-dessous:

Menu	Ligne	Paramètre	Valeur affichée	Valeur à configurer
Sitherm Pro	2720	Libération réglage type de gaz	Arrêt	Marche
	2721	Type de gaz	Gaz naturel	Gaz liquide
	2720	Libération réglage type de gaz	Marche	Arrêt

Modifier les paramètres des vitesses (suivant modèle):

Modèle	Menu	Ligne	Paramètre	Gaz G20-G25	Gaz G31
24 kW	Coffret de sécurité brûleur	9512	Vitesse ventil. en charge d'allumage	3000	
		9524	Consign. vit. rot. charge part.	1000	1550
		9529	Consign. vit. rot. charge nom.	6600	
	Chaudière	2441	Vitesse Max. ventil. chauff.	6600	
32 kW	Coffret de sécurité brûleur	9512	Vitesse ventil. en charge d'allumage	3000	
		9524	Consign. vit. rot. charge part.	1000	1250
		9529	Consign. vit. rot. charge nom.	6900	6800
	Chaudière	2441	Vitesse Max. ventil. chauff.	6900	6800

- Coller l'étiquette «Réglé Gaz propane» sur la précédente.

Un cycle complet de contrôle est lancé automatiquement après un changement de gaz. Celui-ci dure environ 10mn.
 Réaliser le contrôle de combustion après la fin de ce cycle.

12 DISPOSITIFS DES REGLAGE ET DE SECURITE

Cet appareil est conçu conformément aux normes et directives européennes et en particulier équipé des éléments suivants:

- **Thermostat de sécurité**

Un thermostat de sécurité coupe la chaudière en cas de température d'eau trop élevé dans le circuit primaire. Il est impératif de trouver la cause de la surchauffe avant de réarmer.

IL EST INTERDIT DE DESACTIVER CE DISPOSITIF DE SECURITE

- **Sonde fumées NTC**

Ce dispositif est placé sur l'échangeur eau-fumées.

La carte électronique du tableau de commande coupe la chaudière si la température dépasse 110°C.

N.B.: l'opération de réinitialisation n'est possible que si la température est inférieure à 90°C.

IL EST INTERDIT DE DESACTIVER CE DISPOSITIF DE SECURITE

- **Electrode d'ionisation de flamme**

L'électrode de détection de flamme garantie la sécurité en cas de coupure de gaz ou de mauvaise allumage du brûleur. Dans ce cas elle coupe la chaudière.

- **Contrôleur de pression hydraulique**

Ce dispositif ne permet le démarrage du brûleur que si la pression d'eau est supérieure à 0.5 bar.

- **Circulateur chauffage avec post-circulation**

La commande électronique permet au circulateur chauffage une post-circulation de 3 minutes après l'arrêt du brûleur en mode chauffage si le thermostat d'ambiance demande l'arrêt du brûleur.

- **Protection antigel**

Le système de gestion électronique de la chaudière inclus en fonction chauffage ou production d'eau chaude sanitaire une protection contre le gel. Si la température d'eau descend en dessous de 6°C le brûleur se met en marche afin d'atteindre une température de 30°C.

Cette fonction n'est valable que si la chaudière est allumée, le gaz ouvert, et avec une pression d'eau correcte.

- **Antiblocage du circulateur**

Si aucune demande de chauffage ou de production d'eau chaude sanitaire n'est reçue pendant 24 heures, le circulateur démarre automatiquement pendant 10 secondes pour éviter son blocage.

- **Antiblocage de la vanne 3 voies**

Si aucune demande de chauffage n'est reçue pendant 24 heures, la vanne 3 voies effectue automatiquement un cycle complet de manœuvre.

- **Soupape de sécurité (circuit chauffage)**

Ce dispositif permet de limiter la pression dans le circuit chauffage à 3 bar.

Ne pas utiliser la soupape pour vidanger le circuit chauffage.

- **Circulateur chauffage avec pre-circulation**

Dans le cas d'une demande de chaleur en mode chauffage, l'appareil peut faire fonctionner le circulateur en pré-circulation avant l'allumage du brûleur. Cette phase de pré-circulation peut durer quelques minutes en fonction de la température de fonctionnement et des conditions d'installation.

13 MAINTENANCE - ENTRETIEN

Nous attirons votre attention sur le fait qu'un entretien annuel est obligatoire.
Les opérations de maintenance sont à effectuer par un professionnel qualifié.

13.1 Vérifications générales

- Vérifier le circuit d'alimentation gaz de la chaudière,
- Vérifier l'aspect de la flamme.

13.2 Position maintenance du tableau

- Soulever la façade du tableau **1** et la faire pivoter **2**
Enlever les 2 vis de fixation du dessus
- Tirer le dessus **3** vers l'avant et soulever pour l'enlever

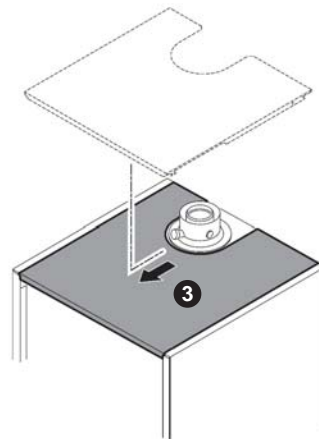
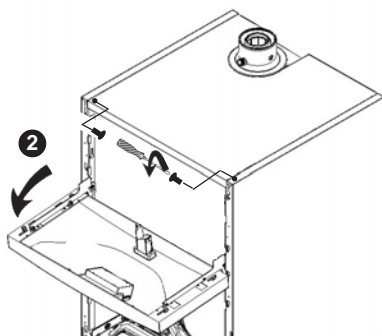
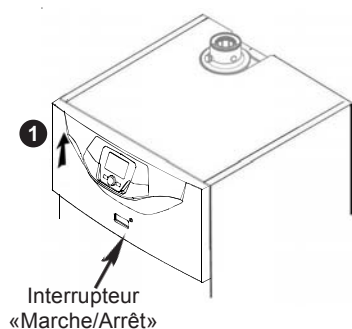

- Mettre le tableau sur le boîtier **4** de la chaudière,
engager les pattes **5** dans les fentes du boîtier

- Pousser le tableau **1** vers l'arrière

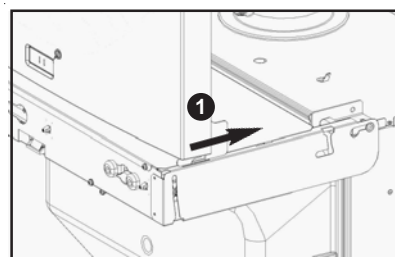
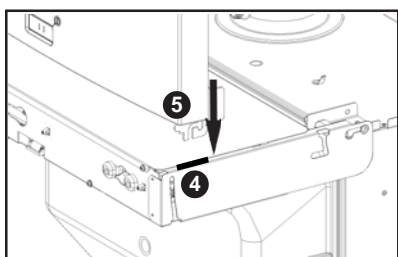

- Soulever le boîtier **4** au maximum

- Pousser le à fond vers l'arrière et poser le boîtier sur les boutons **6**

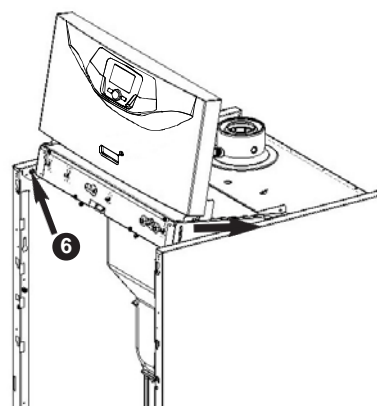
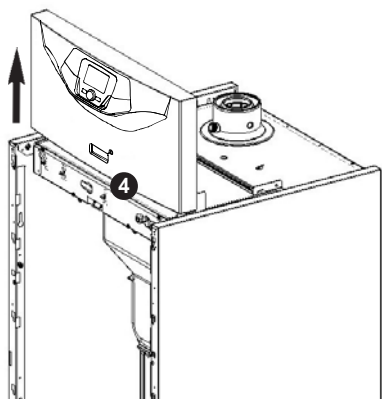

13.3 Contrôle

Surveillance périodique

- Vérifier la pression d'eau de l'installation au manomètre (1 bar à froid minimum). Pmax à froid 1,5 bar, 2 à chaud.
- S'assurer du plein d'eau en purgeant : on ne doit qu'exceptionnellement remettre de l'eau; si la nécessité de compléter devient fréquente, il y a peut être une fuite à rechercher.

Attention : Un appoint d'eau froide trop important dans la chaudière chaude peut l'endommager.

Contrôle de la soupape

- La soupape chauffage et la soupape eau sanitaire (modèles avec préparateur ECS) doivent être manœuvrés afin de s'assurer de leur bon fonctionnement.

Contrôle de l'électrode d'allumage et de l'électrode de ionisation

Si l'une des électrode n'est pas conforme, la remplacer. En cas de remplacement de l'électrode d'ionisation, il faut impérativement effectuer une réinitialisation du test de dérive (voir chapitre 13.4).

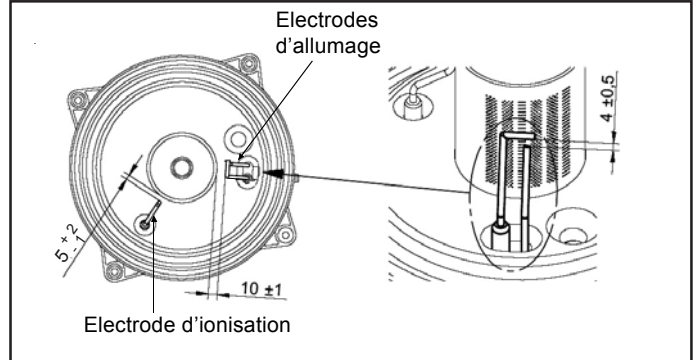

Contrôle des conduits des fumées

vérifier que les conduits sont bien emboîtés. Vérifier qu'il n'y a pas de recirculation des produits de combustion dans l'arrivée d'air.

Contrôle du siphon et du conduit d'évacuation des condensats

Contrôler le niveau du siphon, le nettoyer si nécessaire.

Contrôle de la combustion (voir chapitre 11.3)

Contrôle de l'état du brûleur

Contrôle de la pression du vase d'expansion

Contrôle de la résistance des sondes

Pour mesurer ces résistances, les sondes doivent être déconnectées.

Contrôle du préparateur ECS

Se reporter à la notice spécifique du préparateur ECS.

Température	Valeur ohmique (ohm)		
	Sonde départ Sonde retour	Sonde fumées	Sonde extérieure
- 20	96360	-	8134
- 10	55047	-	4823
0	32555	66050	2954
10	19873	40030	1872
15	15699	-	1508
20	12488	25030	1224
25	10000	20000	1000
30	8059	16090	823
40	5330	10610	-
50	3605	7166	-
60	2490	4943	-
70	1753	3478	-
80	1256	2492	-
90	915	1816	-
100	-	1344	-
110	-	1009	-
120	-	768	-
130	-	592	-



Dans le cas du remplacement de l'un des composants suivant :







- Electrode d'ionisation,
- Brûleur,
- Ventilateur,
- Vanne gaz,
- Corps de chauffe,

**il faut impérativement réinitialiser la carte LMS15 (voir chapitre 13.4).
Faire obligatoirement un contrôle de combustion.**

13.4 Dépannage

Si le CO₂ est hors de la plage définie contrôler la valeur du courant d'ionisation.
Cette information est disponible à partir de du boîtier de régulation.

Pour lire cette valeur procéder comme suit:

- Appuyer sur la touche  C
- Appuyer simultanément sur les touches  A et  C pendant au moins 6 secondes.
- B Sélectionner le menu «spécialiste»  B pour valider.
- Entrer le code 10101 (B pour sélectionner chaque chiffre et  B pour le valider).
- B Sélectionner le menu «diagnostic générateur»  B pour valider.
- B Sélectionner le menu «courant ionisation» (ligne 8329).

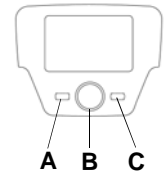



La valeur s'affiche.

Si la valeur indiquée est > 82µA pour les gaz naturels, > 52µA pour le propane (modèle 24), > 62 pour le propane (modèle 32), contrôler l'électrode d'ionisation. Si celle-ci n'est pas conforme, la remplacer.

Après le changement de l'électrode il faut impérativement lancer une fonction qui permet de réinitialiser les valeurs d'auto-contrôle de la carte LMS15.

Pour activer cette fonction, procéder comme suit:

Entrer dans le menu «spécialiste» (voir procédure précédente),

- B Sélectionner le menu «Sitherm Pro»  B pour valider.
- B Sélectionner le menu «Réinitialis. test de dérive» (ligne 2749)  B pour valider. (Ne pas confondre avec la ligne 2740).
- B Sélectionner «Oui»  B pour valider.

La fonction démarre. Elle dure entre 5 et 10 mn.

Ne pas lancer cette fonction plusieurs fois de suite.

Diagnostic de historiques des codes erreurs si le CO₂ est hors des plages définies

Code	Cause	Vérification	Résultat	Action
E128	Dérive du courant d'ionisation	Electrode d'ionisation	Position non-conforme	Changer l'électrode, Lancer la fonction réinitialisation
	Recirculation des produits de combustion	Mesure CO2 dans l'air comburant	> 0,7%	Contrôler l'emboîtement des conduits
		Conduits de fumées	Obturé	Vider et nettoyer
	Rafales de vents			
E133	Pertes de flamme pendant le temps de sécurité à l'allumage	Electrode d'ionisation	Position non-conforme	Changer l'électrode. Lancer la fonction réinitialisation
		Electrode d'allumage	Position ou écartement non-conforme	Changer l'électrode.
E374	Dérive du courant d'ionisation ou nombre de E128 successives	Nombre de E128		Voir code E128

13.5 Entretien

Avant toute intervention, couper l'alimentation électrique sur l'interrupteur général mural et fermer l'alimentation gaz au robinet de barrage.

La chaudière et le brûleur doivent être soumis à une vérification et à l'entretien général au moins une fois l'an ou toutes les 1500 h de fonctionnement. La maintenance de la chaudière doit être effectuée par un technicien qualifié.

Nettoyage du corps de chauffe

Il est recommandé de profiter d'un temps doux pour éteindre la chaudière pendant quelques heures afin de procéder au nettoyage.

- 1 Fermer le robinet de gaz et couper le courant.
- 2 Dévisser le tube d'alimentation du gaz.
- 3 Dévisser les 4 écrous de la porte du brûleur, la retirer.
- 4 Nettoyer le corps avec un aspirateur ou avec une brosse douce (nylon).
- 5 Remontage du corps par les opérations 3 à 2

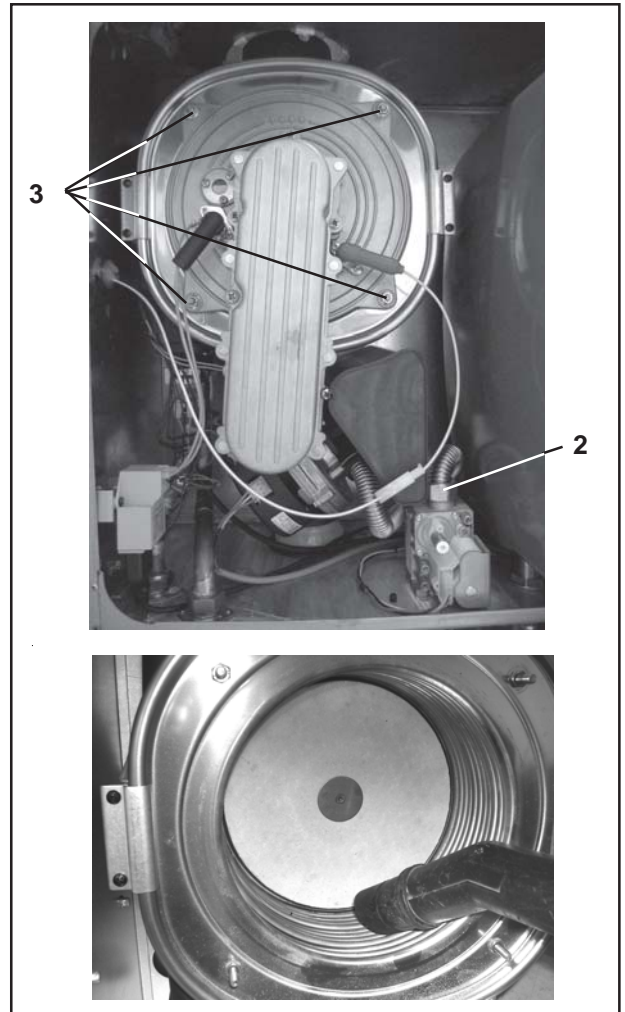

Ramonage de la cheminée:

- La réglementation impose 1 ramonage annuel.
- Après ces opérations bien s'assurer de la bonne qualité des étanchéités avant de remettre l'installation en service.
- Pour les conduits ventouse: nettoyer les conduits de fumées avec un hérisson en nylon Ø 80 mm.

Les conduits sont accessibles en:

- Démontant les embouts des terminaux.
- Coulissant les parties réglables (terminaux et manchons télescopiques).
- Démontant les coudes.
- Vérifier l'ensemble des conduits air/fumées, ils doivent être parfaitement dégagés.

Remonter les conduits: ATTENTION de ne pas abîmer les joints des conduits concentriques, et si nécessaire les changer.

Nettoyage de l'habillage

- Ne pas utiliser de produits abrasifs, nettoyer avec un chiffon doux imbibé d'eau savonneuse.

Vidange de l'installation ou Protection contre le gel

En cas de nécessité l'opération de vidange doit être conduite comme suit :

- Couper l'alimentation électrique par l'interrupteur général de l'installation.
- Fermer l'alimentation gaz.
- Raccorder un tuyau souple sur l'embout du robinet de vidange, évacuation vers l'égout.
- Ouvrir lentement le robinet de vidange, et après décompression, ouvrir progressivement les purgeurs de tous les points hauts de l'installation.
- A la fin de l'opération, fermeture de tous les robinets du circuit hydraulique.

14 PIECES DETACHEES

14.1 Corps - Caisson

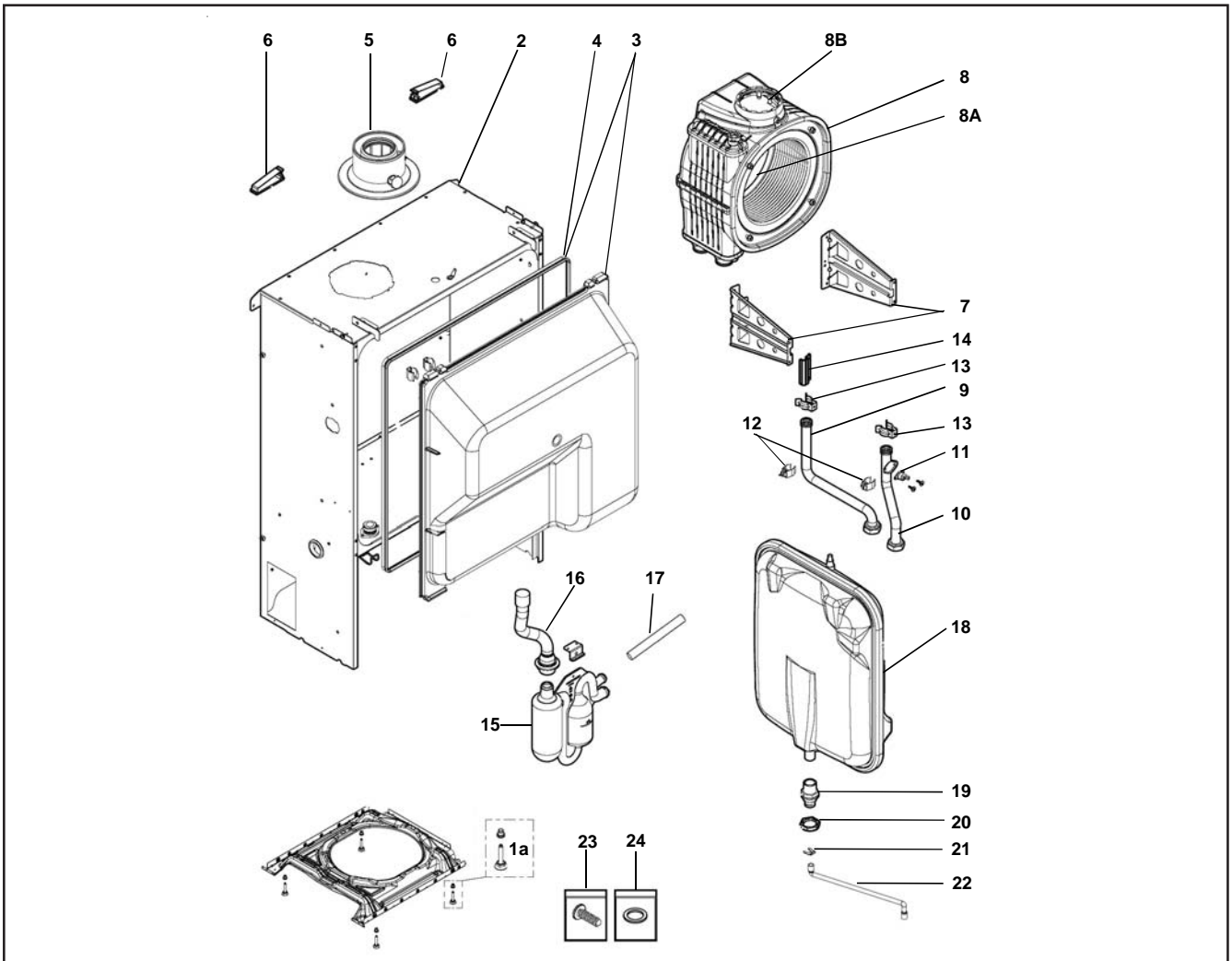

Corps - Caisson

Rep	Designation	Code	24	32	Date fin	Date début
1	Socle module équipé	S508572	•	•		
1a	Pied réglable M8x45	S300024451	•	•		
2	Caisson étanche	S144652	•	•		
3	Capot + joint	S200018975	•	•		
4	Joint de capot	SD300024870	•	•		
5	Buse concentrique 60/100	S59985	•	•		
6	Attache câbles FCW-50-01	S300026763	•	•		
7	Support corps 4 élts	SX710174800	•			
7	Support corps 6 élts	SX710140600		•		
8	Echangeur 4 E	SX5671940	•			
8	Echangeur 6 E	SX710140700		•		
8A	Isolant de corps	SX0283700	•	•		
8B	Sonde CTN fumées	7101086	•	•		
9	Tube retour échangeur	S144656	•	•		
10	Tube départ échangeur 4E	S144664	•			
10	Tube départ échangeur 6E	S144661		•		
11	Thermostat de sécurité 105 °C	SX9950760	•	•		
12	Sonde de température	SX8435500	•	•		
13	Clip tube échangeur	SX8380860	•	•		
14	Patte fix corps	SX710123700	•	•		
15	Siphon	S144668	•	•		
16	Tube d'évacuation condensats	S144669	•	•		
17	Tube siphon Lg = 565	S143599	•	•		
18	Vase d'expansion 12 L	S300028666	•			
18	Vase d'expansion 18 L	S300028667		•		
19	Jonction	S300024509	•	•		
20	Contre écrou 310 3/4	S139826	•	•		
21	Clip	S116518	•	•		
22	Flexible de vase d'expansion	S300024428	•	•		
23	Sachet de visserie	S508616	•	•		
24	Sachet de joints	S508617	•	•		

14.2 Brûleur

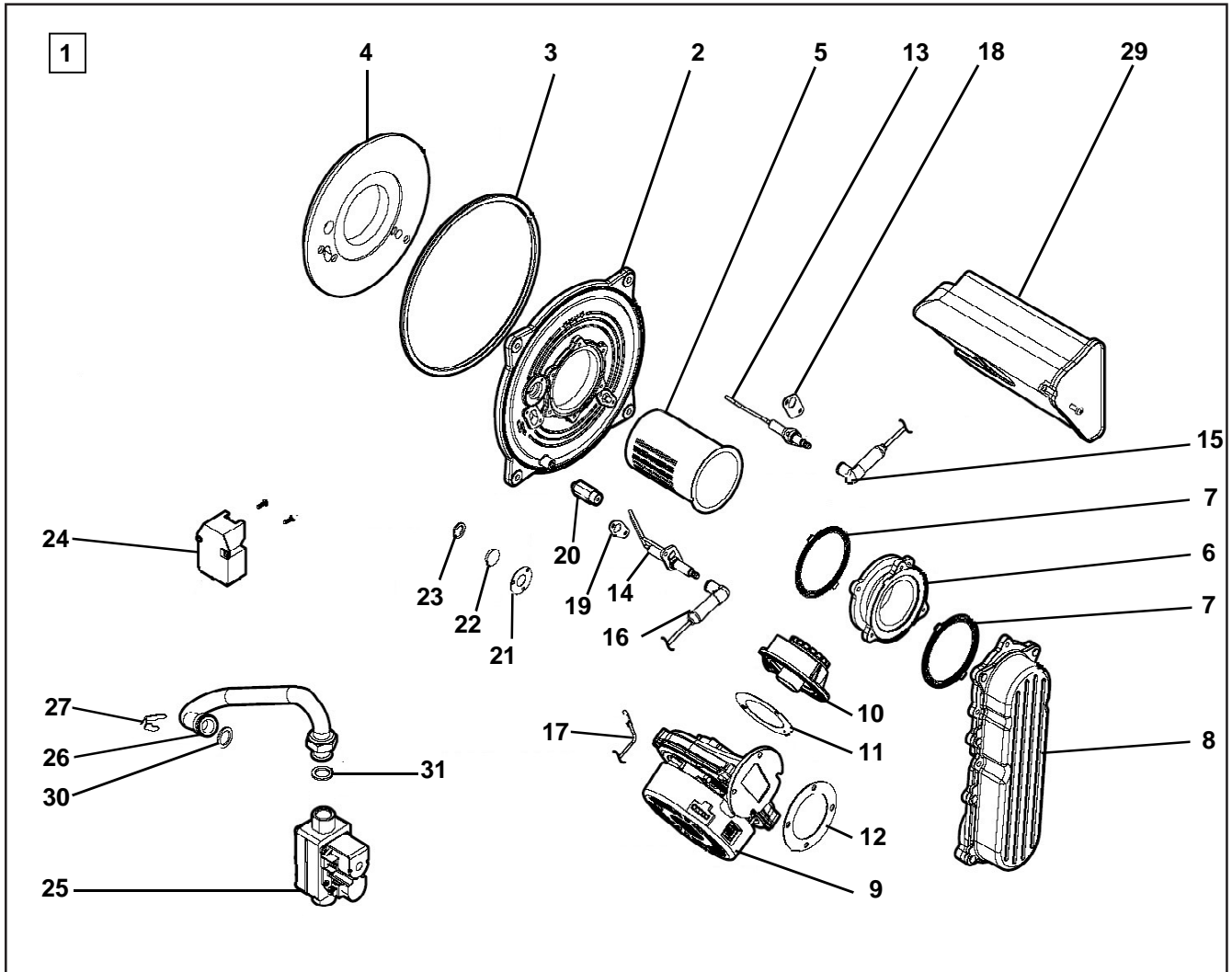

Brûleur			24	32	Date fin	Date début
Rep	Designation	Code				
1	Brûleur 24 kW	SX711061000	•			
1	Brûleur 32 kW	SX711060900		•		
2	Support brûleur	SX5212900	•	•		
3	Joint de brûleur	SX5411000	•	•		
4	Isolant brûleur	SX5411020	•	•		
5	Brûleur	SX710448200	•	•		
6	Entretoise brûleur	SX5212930	•	•		
7	Joint de brûleur	SX5413530	•	•		
8	Canal d'air	SX710051400	•	•		
9	Ventilateur NRG118	SX710692300	•	•		
10	Venturi D 18	SX710059700	•			
10	Venturi D 23	SX710039100		•		
11	Joint de venturi	SX710042400	•	•		
12	Joint Canal air - Ventilateur	SX5410900	•	•		
13	Electrode d'ionisation	SX710424200	•	•		
14	Electrode d'allumage	SX710220000	•	•		
15	Câble d'électrode d'ionisation	S144698	•	•		
16	Câble d'électrode d'allumage	SX8513520	•	•		
17	Câble masse électrode d'allumage	SX8511150	•	•		
18	Joint d'électrode d'ionisation	SX0185200	•	•		
19	Joint d'électrode d'allumage	SX0185300	•	•		
20	Entretoise canal d'air	SX710195500	•			
21	Support visuel	SX710112300	•	•		
22	Vitre voyant	SX5211800	•	•		
23	Joint de voyant	SX5409290	•	•		
24	Transfo, d'allumage 24 V	SX710027900	•	•		
25	Vanne gaz VGE 56	SX710452600	•	•		
26	Flexible gaz	SX711064000	•	•		
27	Clip tube gaz	SX710011400	•	•		
29	Silencieux	SX710088400	•	•		
30	Joint O-ring Ø 18 x 3	SX710061400	•	•		
31	Joint 3/4"	SX54004650	•	•		

14.3 Hydraulique

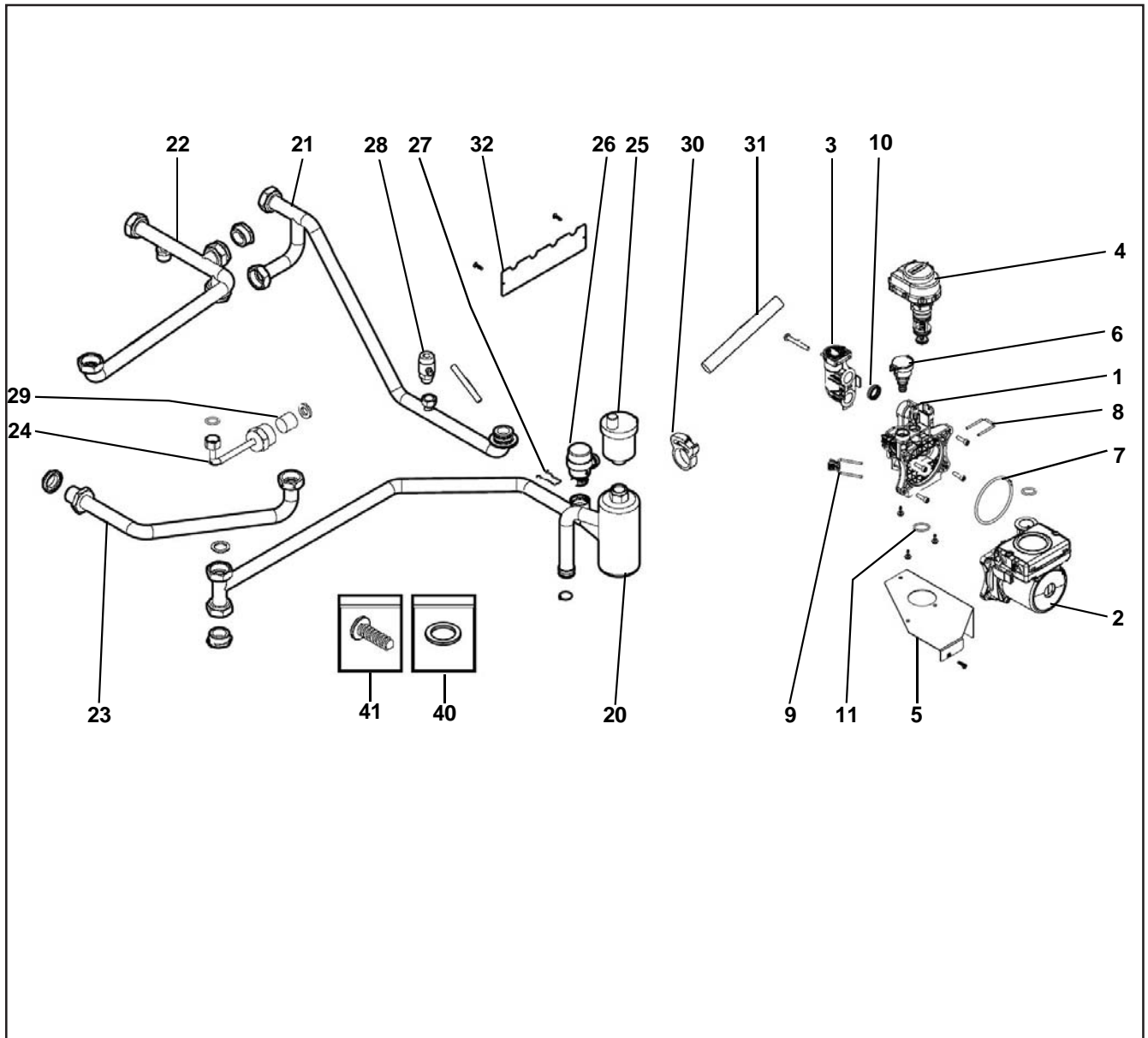

Hydraulique

Rep	Designation	Code	24	32	Date fin	Date début
1	Module hydraulique	S117011	•	•		
2	Circulateur UPM2	S123685	•	•		
3	Embout pompe	S117587	•	•		
4	Moteur Vanne 3 voies	SDS100823	•	•		
5	Support de pompe	S300024447	•	•		
6	Sonde de pression	SDS100821	•	•		
7	Joint torique 76 x 3,75	S116596	•	•		
8	Clip 26	SDS100832	•	•		
9	Clip	S116518	•	•		
10	Joint RO17x RO25 type C	S114991	•	•		
11	Joint torique 22 x 2,5	S116651	•	•		
20	Tube retour Pompe - Echangeur	S144684	•	•		
21	Tube retour sous pompe	S144679	•	•		
22	Tube distributeur	S144672	•	•		
23	Tube arrivée gaz	S144658	•	•		
24	Tube BYPASS	S144670	•	•		
25	Purgeur automatique 10 bar 3/8"	SX5652730	•	•		
26	Soupape de sécurité 3 bar	S115749	•	•		
27	Clip 20	S116552	•	•		
28	Robinet 1/4"	S133500	•	•		
29	Clapet BYPASS	SX5663020	•	•		
30	Fixation flexible	S300025444	•	•		
31	Tuyau PVC 20 x 26	S300003563	•	•		
32	Tôle maintien tubulures	S300025174	•	•		
40	Sachet visserie	S508618	•	•		
41	Sachet joints	S508619	•	•		

14.4 Jaquette

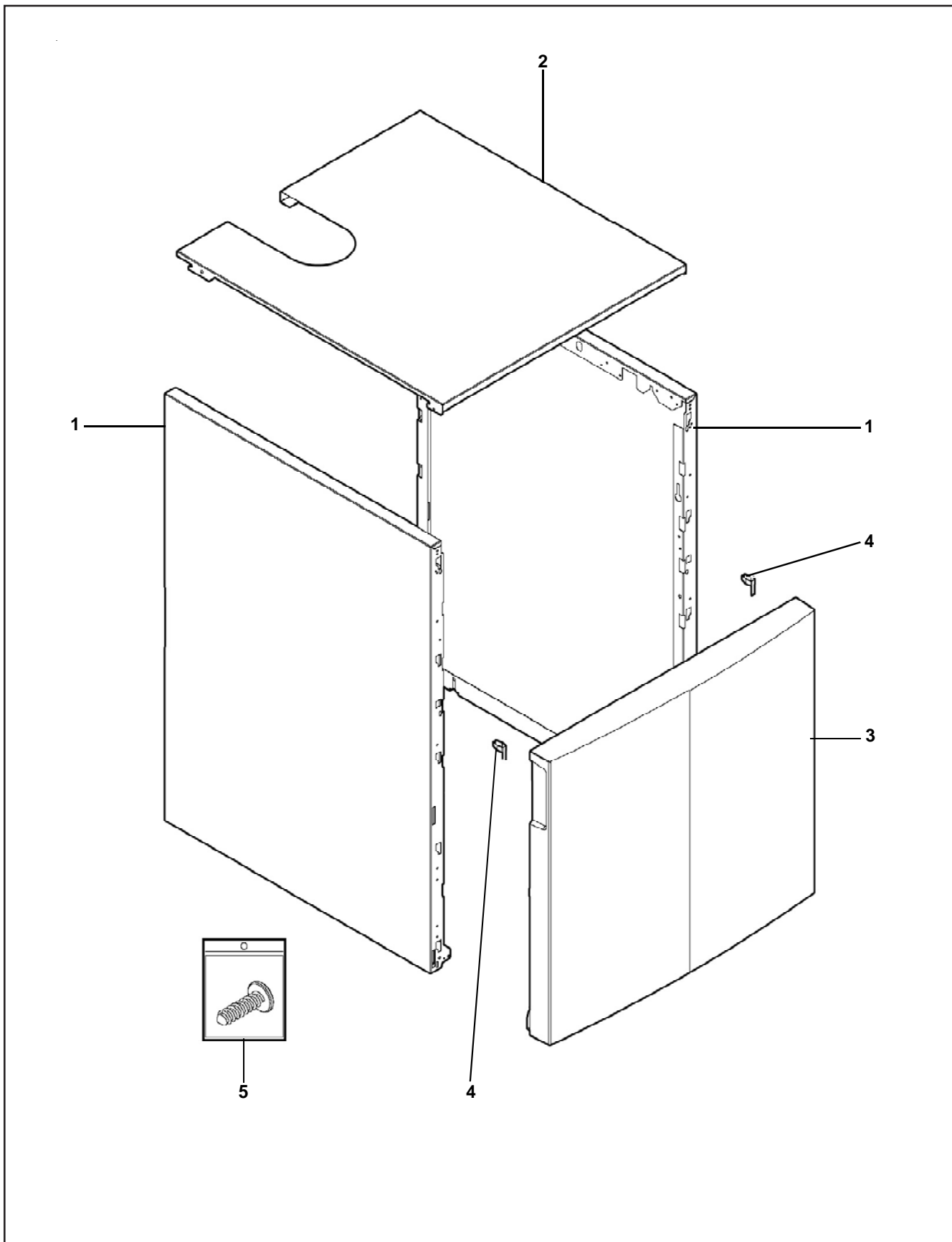

Jaquette

Rep	Designation	Code	24	32	Date fin	Date début
1	Panneau latéral gauche équipé	S508661	•	•		
1	Panneau latéral droit équipé	S508662	•	•		
2	Panneau dessus	S144666JJ	•	•		
3	Façade avant H 555	S144646	•	•		
4	Crochet panneau avant	S144710	•	•		
5	Sachet visserie	S508620	•	•		

14.5 Tableau



Tableau HMI texte

Rep	Designation	Code			Date fin	Date début
			24	32		
1	Support de carte rivetée	S144716	•	•		
2	Façade tableau HMI texte	S144701	•	•		
3	Cache HMI gris	S144929	•	•		
4	HMI texte QAA 75.910/249	SX710234400	•	•		
5	Carte AVS92.305/349	SX710028100	•	•		
5a	Joint de carte AVS92	SX710183600	•	•		
5b	Couvercle tableau	S144703	•	•		
6	Interrupteur poussoir	S144686	•	•		
7	Serre-câble partie supérieure	S293359	•	•		
8	Crochet tableau	S144673	•	•		
9	Carte LMS 15	S144706	•			
9	Carte LMS 15	S144707		•		
10	Cache carte	S300025092	•	•		
11	Support de câble à clipser	S95320950	•	•		
12	Entretoise RICHCO LCBS 4-6-01	S96550354	•	•		
13	Sonde extérieure QAC 34	S143079	•	•		
15	Câblage X10 - X12	S144689	•	•		
16	Câblage X42 - X20 - X21	S144687	•	•		
17	Câblage X11 - X14 - X15	S144690	•	•		
18	Câblage X22 - X23 - X25	S144692	•	•		
19	Câblage X13	S144691	•	•		
20	Câblage X40	S144693	•	•		
30	Sachet visserie	V508663	•	•		

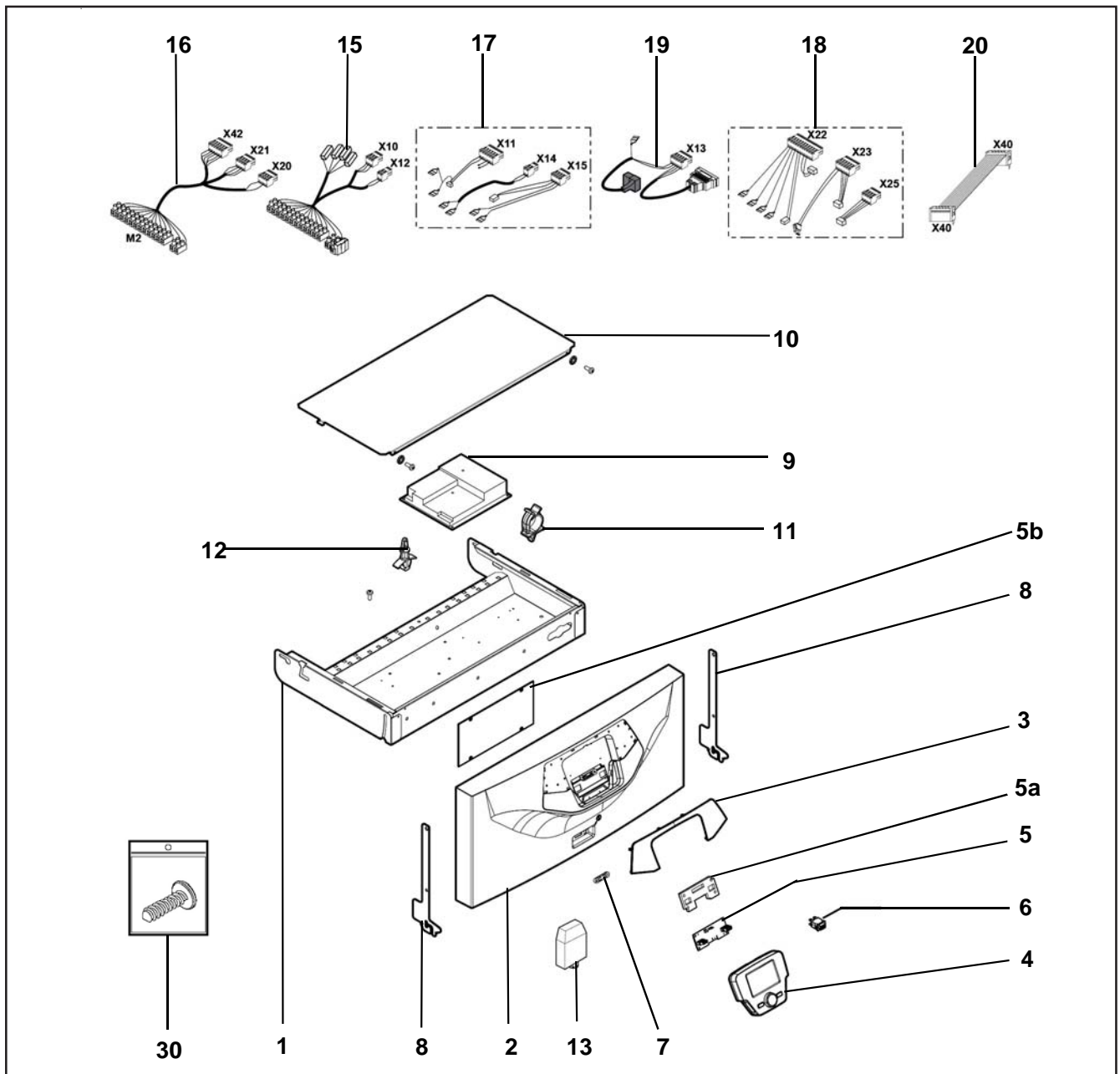

CHAPPÉE S. A
157, Av Charles Floquet - 93158 Le Blanc-Mesnil Cedex
Téléphone : + 33 (0)1 45 91 56 00
www.chappee.com
RCS Bobigny 602 041 675

PART OF BDR THERMEA



V508666-001-02