

C A H I E R D ' I N S T A L L A T I O N

C H A U D I E R E

M O O R E A 1 H T E

22 - 35 kW **GBVi - GBi**
GCVi - GCi

CHAUDIÈRE GAZ A CONDENSATION
AVEC OU SANS PRÉPARATEUR EAU CHAUDE SANITAIRE

1 Normes - Directives

2 Caractéristiques

- 2.1 Caractéristiques de la chaudière
- 2.2 Dimensions
- 2.3 Principe de fonctionnement

3 Accessoires

- 3.1 Accessoires montés sur la chaudière **GCVi-GCi**
- 3.2 Colis accessoires fournis
- 3.3 Colis accessoires en option
- 3.4 Colisage des conduits ventouse Ø 80/125
- 3.5 Colisage des conduits cheminée Ø 80
- 3.6 Accessoires montés sur la chaudière **GBVi-GBi**
- 3.7 Colis accessoires fournis
- 3.8 Colis accessoires en option
- 3.9 Colisage des conduits ventouse Ø 80/125
- 3.10 Colisage des conduits cheminée Ø 80

4 Instructions d'installation

- 4.1 Aménagement de la chaufferie
- 4.2 Dégagements
- 4.3 Mise en place de la chaudière
- 4.4 Raccordement à la conduite gaz
- 4.5 Schéma hydraulique avec production ECS
- 4.6 Types de circuits raccordés à la chaudière
- 4.7 Courbe hauteur manométrique
- 4.8 Vérifications préalables
- 4.9 Remplissage **GCVi-GCi**
- 4.10 Remplissage **GBVi-GBi**

5 Raccordement électrique - Régulation

6 Brûleur

- 6.1 Présentation du brûleur
- 6.2 Principe de fonctionnement
- 6.3 Mise en service du brûleur
- 6.4 Changement de gaz passage du G20 au G25
- 6.5 Changement de gaz naturel au propane

7 Maintenance

- 7.1 Vérifications générales
- 7.2 Surveillance périodique
- 7.3 Nettoyage du corps de chauffe
- 7.4 Préparateur
- 7.5 Nettoyage de l'habillage
- 7.6 Protection contre le gel
- 7.7 Entretien du brûleur
- 7.8 Siphon à condensats

8 Pièces détachées

- 8.1 Caisson
- 8.2 Corps de chaudière
- 8.3 Préparateur E.C.S **GBVi-GBi**
- 8.4 Tuyauterie circuit chauffage
- 8.5 Brûleur
- 8.6 Jaquette
- 8.7 Tableaude commande

" BAXI atteste la conformité de toutes les chaudières mentionnées dans la présente notice en référence aux appareils de type correspondants, ayant le droit d'usage du Marquage CE selon la directive européenne "Appareils à gaz" et "Rendements des chaudières".

CONFORMITE A L'ARRETE ROYAL

"BAXI " atteste la conformité de la chaudière mentionnée dans la présente notice, aux niveaux d'émission NOx et CO, visés à l'article 5 de l'Arrêté Royal du "ROYAUME DE BELGIQUE" du 08 janvier 2004 (Organisme de Certification CERTIGAZ).

CERTIFICAT DE CONFORMITÉ

Par application de l'article 25 de l'arrêté du 2/08/1977 modifié et de l'article 1 de l'arrêté modificatif du 5/02/1999, l'installateur est tenu d'établir des certificats de conformité approuvés par les ministres chargés de la construction et de la sécurité gaz :

- de modèles distincts (modèles 1, 2, ou 3) après réalisation d'une installation de gaz neuve,
- de modèle 4 après remplacement en particulier d'une chaudière par une nouvelle.

1 NORMES - DIRECTIVES

BAXI rejette toute responsabilité pour les dommages résultant de travaux non exécutés conformément à la présente notice et/ou par un professionnel qualifié ".

La chaudière est certifiée CE en conformité aux directives européennes suivantes :

"Appareils à gaz" 90/396/CEE,
selon les normes EN297 - EN483 - EN677

"Basse tension" 73 / 23 / CEE

"Compatibilité électromagnétique" 89 / 336 / CEE
selon les normes EN 500 81-1, EN 500 82-1

"Rendement" **** 92 / 42 / CEE

"Appareils sous pression" 97 / 23 / CEE

La présente chaudière et les équipements inclus sont conformes à la directive, sans toutefois être soumis au marquage CE (selon l'article 3.3). Elle est destinée à être utilisée sur un circuit chauffage à eau chaude ne dépassant pas une température de 85 °C et une pression de 3 bar.

"Raccordement : type C13 - C33 - B33

"Résistance à l'humidité IPX1

AVERTISSEMENTS: spécifiques aux chaudières à "ventouse concentrique"

- 1 leur fonctionnement est soumis à une stricte définition du terminal et des conduits d'évacuation de fumées et d'amenée d'air, pour lesquels la chaudière a été homologuée.
- 2 l'air de combustion est aspiré autour du conduit de fumées en le refroidissant. Les condensats ainsi formés doivent être évacués vers l'égout par un dispositif d'écoulement muni d'un siphon intégré dans la chaudière.
- 3 la mise en pression du circuit de combustion justifie une étanchéité renforcée, spécifiée par la "norme" et testée en usine sur chaque chaudière. Cette étanchéité (chaudière et conduits), doit être sauvegardée lors de toute intervention. Ne pas hésiter à remplacer un joint si nécessaire.

C'est pourquoi :

A l'installation

- La longueur et le type de conduit doivent être scrupuleusement respectés suivant les instructions du cahier d'installation ventouse.
- La puissance nominale ne doit pas être augmentée.

Après toute intervention de maintenance vérifier impérativement que :

- La façade du caisson est refermée de manière étanche aux produits de combustion.

2 CARACTERISTIQUES

Gamme de chaudières gaz à condensation avec un brûleur prémélange total à très faible émission de polluants.

Elle assure le chauffage central avec ou sans production d'eau chaude sanitaire.

Cette gamme est proposée en 2 puissance nominales :

Modèles 22 kW : La plage de modulation est de 5 à 22 kW

Modèles 35 kW : La plage modulation est de 9 à 35 kW

Le type de raccordement est B33 - C13 - C33

Pays de destination	FR		
Catégorie de gaz	2Es	2Ei	3P
Gaz	G20	G25	G31
Pression de raccordement en mbar	20	25	37

03628-1.xls

2.1 Caractéristiques techniques

Chaudière	22		35		
	GCVi-GCi	CBVi-GBi	GCVi-GCi	CBVi-GBi	
N° de certification CE	1312BQ4298				
Type de chaudière	Condensation				
Type d'évacuation fumées	B33 - C13 - C33				
Catégorie de gaz	II ^{2Esi 3P}				
Débit calorifique mini / maxi 60 / 80 °C	kW		9,2 / 34,6		
Puissance utile à 60 / 80 °C	kW		8,9 / 33,5		
Puissance utile à 50 / 30 °C	kW		9,8 / 36,6		
Rendement à 100 % température moyenne 70 °C	%		96,8		
Rendement à 100 % température moyenne 40 °C	%		106,6 / 102,7		
Rendement à 30 % température retour 30°C	%		107,4		
Pertes à l'arrêt à Δ t = 30 K	W	110	196	170	260
Débit gaz au G 20 mini / maxi (1)	m³/h		0,96 / 3,6		
Température des fumées à 50 / 30 °C à 100 %	°C		46		
Température des fumées à 80 / 60 °C à 100 %	°C		55		
Débit masse des fumées a 80 / 60 °C au G 20	kg/h		61		
Teneur en CO ₂ des fumées au G 20	%		8,5		
Teneur en CO ₂ des fumées au G 31	%		10		
Raccordement gaz	Pouce		1/2"		
Raccordement fumées (F)	mm		80 / 125		
Raccordement eau chauffage	Pouce		1" 1/4		
Raccordement de l'eau de condensation	mm		25		
Contenance en eau du corps	litres		36		
Résistance du circuit eau Δ T = 15 K	mbar		40		
Pression maximale du circuit chauffage	bar		3		
Capacité du vase d'expansion chauffage	litres		24		
Température de service maximale	°C		85		
Capacité du préparateur E.C.S	litres	130		170	
Débit spécifique selon EN 625	l / mn	26		30	
Pression maximale E.C.S.	bar	7		7	
Capacité du vase d'expansion sanitaire	litres	4		8	
Alimentation électrique	230 V - 50 Hz				
Poids net	kg	115	175	130	195
Poids emballé	kg	145	210	160	230

(1) 15 °C - 1013 mbar

N04393.TBL

	Modèle	Puissance/ consommation	Intensité nominale
Vanne	VK 4115 V 1063	11,2 W	0,05 A
Ventilateur	RG 128/1300-3612	120 W	0,52 A
Allumeur	ZAG 2 x V 01/10	2,5 W	0,01 A
Pompe chauffage	CP 53	104 W	0,45 A
Pompe E.C.S. (GBVi-GBi)	CP 53	104 W	0,45 A
Régulation	KM	10 W	0,04 A
	CM 121	16 W	0,07 A

N04411.XLS

2.2 Dimensions

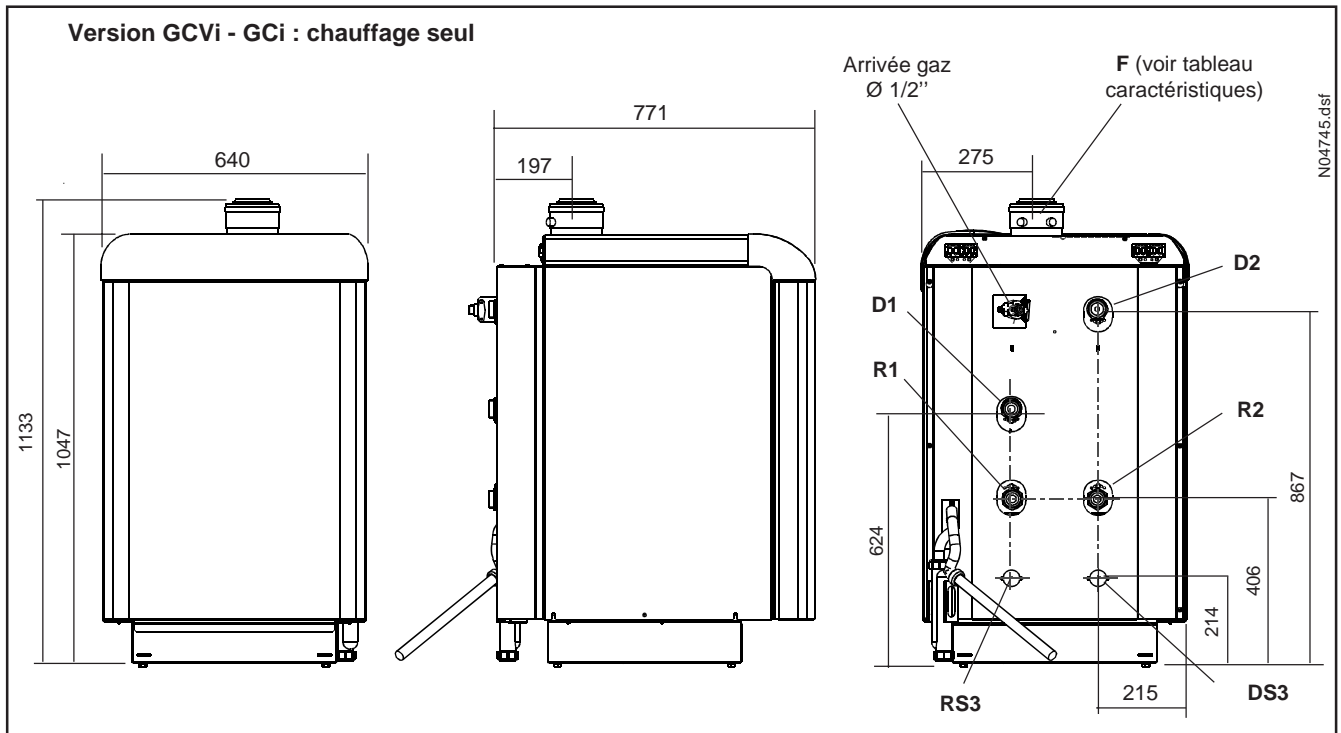

N04745.dsf

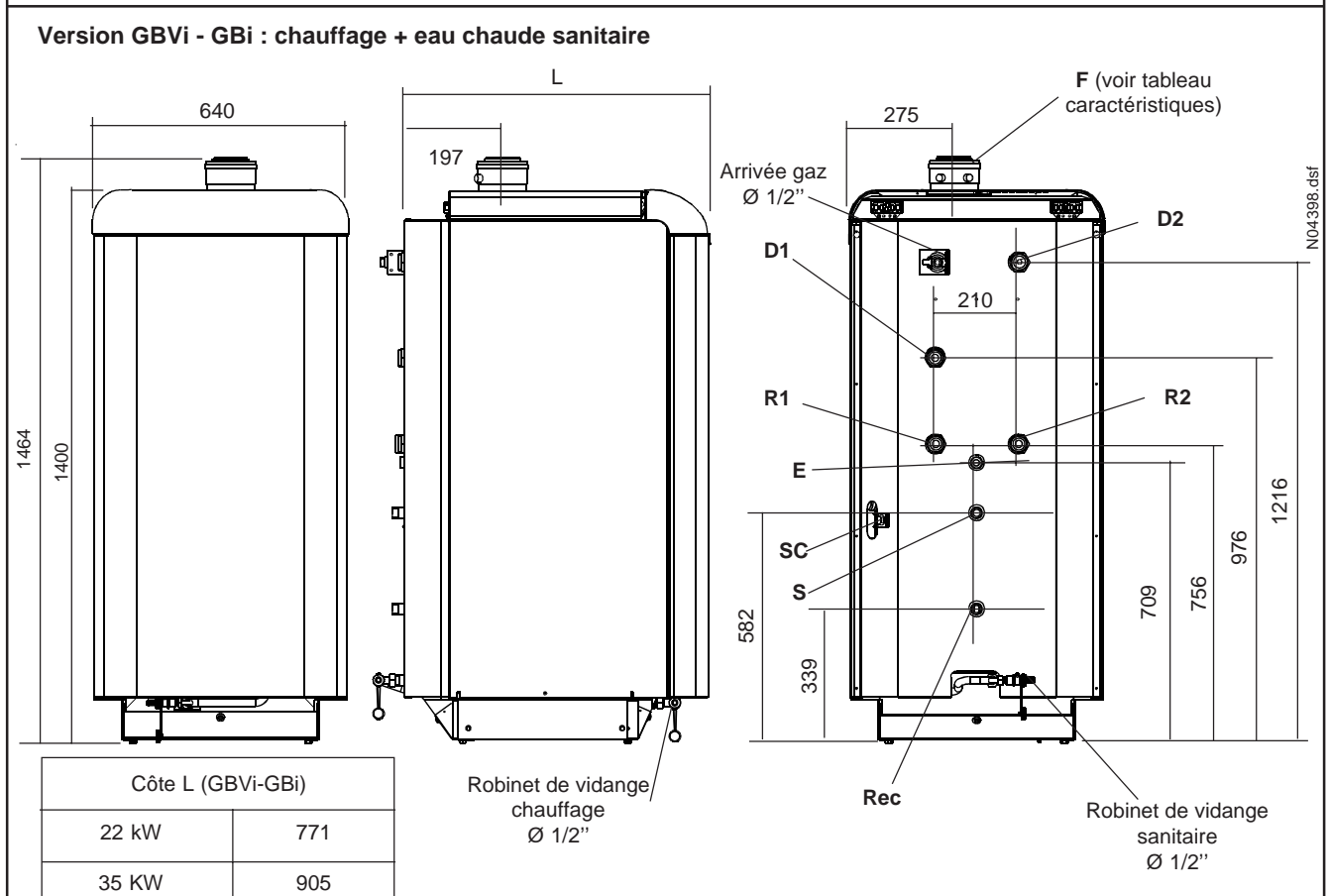

N04398.dsf

Sorties hydrauliques	
D1	Départ circuit direct Ø 1"1/4
R1	Retour circuit direct Ø 1" 1/4
D2	Départ circuit sur vanne mélangeuse Ø 1"1/4
R2	Retour circuit sur vanne mélangeuse Ø 1"1/4
DS3	Départ sanitaire (option) Ø 1"
RS3	Retour sanitaire (option) Ø 1"
E	Entrée eau froide Ø 3/4"
S	Sortie eau chaude Ø 3/4"
SC	Sortie condensats Ø 25
Rec	Recyclage Ø 3/4"

N04394.TBL

2.3 Principe de fonctionnement

Description :

C'est une chaudière ventouse ou cheminée, équipée d'un brûleur à prémélange total modulant. L'asservissement air/gaz s'effectue grâce au venturi couplé à la vanne gaz.

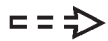

Air comburant provenant de l'extérieur.



Produits de combustion directement rejetés à l'extérieur.

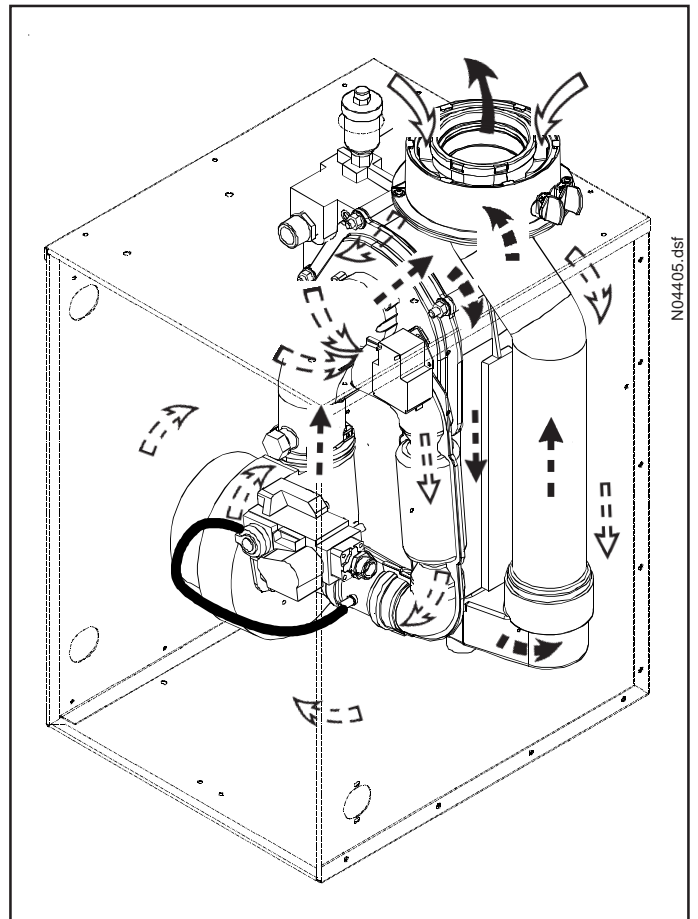

3 ACCESSOIRES

3.1 Accessoires montés sur la chaudière GCVi-GCi :

Chaudière complète monobloc comprenant :

- 1) 1 corps de chauffe en alliage d'aluminium,
- 2) 1 brûleur à prémélange,
- 3) 1 Ventilateur avec silencieux, vanne gaz et venturi,
- 4) 1 caisson fermé contenant : l'admission d'air, brûleur, corps et évacuation de fumées,
- 5) 1 siphon d'eau de condensation placé à l'arrière droit de la chaudière (voir § 7.8),

Ensemble circuit chauffage :

- 16) 1 pompe chauffage,
- 17) 1 clapet anti-retour,
- 18) 1 purgeur manuel,
- 19) 1 vase d'expansion chauffage (version 22 kW),
- 19A) 2 vases d'expansion chauffage (version 35 kW),
- 20) 1 soupape de sécurité 3 bar,
- 21) 1 tableau de commande équipé d'un module d'ambiance démontable assurant une régulation en fonction des condition extérieures avec ou sans influence de l'ambiance.
- 22) 1 Robinet de vidange

3.2 Colis accessoires fournis :

- 1 socle pour le module d'ambiance quand il est placé dans l'ambiance,
- 1 sonde extérieure,

3.3 Colis accessoires en option :

- Modules chauffage.
- Commande de circuit de chauffage complémentaire :
 - module d'ambiance pour un 2^{ème} circuit,
 - module mural MM1 pour un 2^{ème} circuit sur vannes 3 voies,
 - sonde de départ pour circuit vanne 3 voies motorisée.,

3.4 Conduits ventouse Ø 80/125 :

Accessoires homologués avec la marque COX GELEN aluminium / PPS

- 1 colis terminal horizontal
- 1 colis terminal vertical
- 1 colis rallonge 1 m
- 1 colis rallonge 0,5 m
- 1 colis rallonge télescopique
- 1 colis coude à 90 °
- 1 colis 2 coudes à 45 °
- 1 colis récupérateur de condensats
- 1 colis filtre acoustique
- 1 colis grille de protection
- 1 colis solin de 25 à 45 °
- 1 colis solin de 35 à 55 °
- 1 colis solin ardoise
- 1 colis élément Té avec trappe de visite
- 1 colis élément droit avec trappe de visite

3.5 Cconduits cheminée Ø 80 :

Accessoires homologués avec la marque COX GELEN aluminium / PPS

- 1 colis adaptateur aspirateur d'air
- 1 colis rallonge 2 m
- 1 colis rallonge 1 m
- 1 colis rallonge 0,5 m
- 1 colis coude à 90 °
- 1 colis coude à 45 °
- 1 colis coude à 30 °
- 1 colis coude à 15 °
- 1 colis élément Té avec trappe de visite
- 1 colis élément droit avec trappe de visite
- 1 colis chapeau de gaine noire
- 1 colis tuyau de fumées flexible : rouleau 25 m
- 1 colis tuyau de fumées flexible : rouleau 12,5 m
- 1 colis coupleur pour tuyau de fumées flexible
- 1 colis aide pour insertion du tuyau de fumées flexible

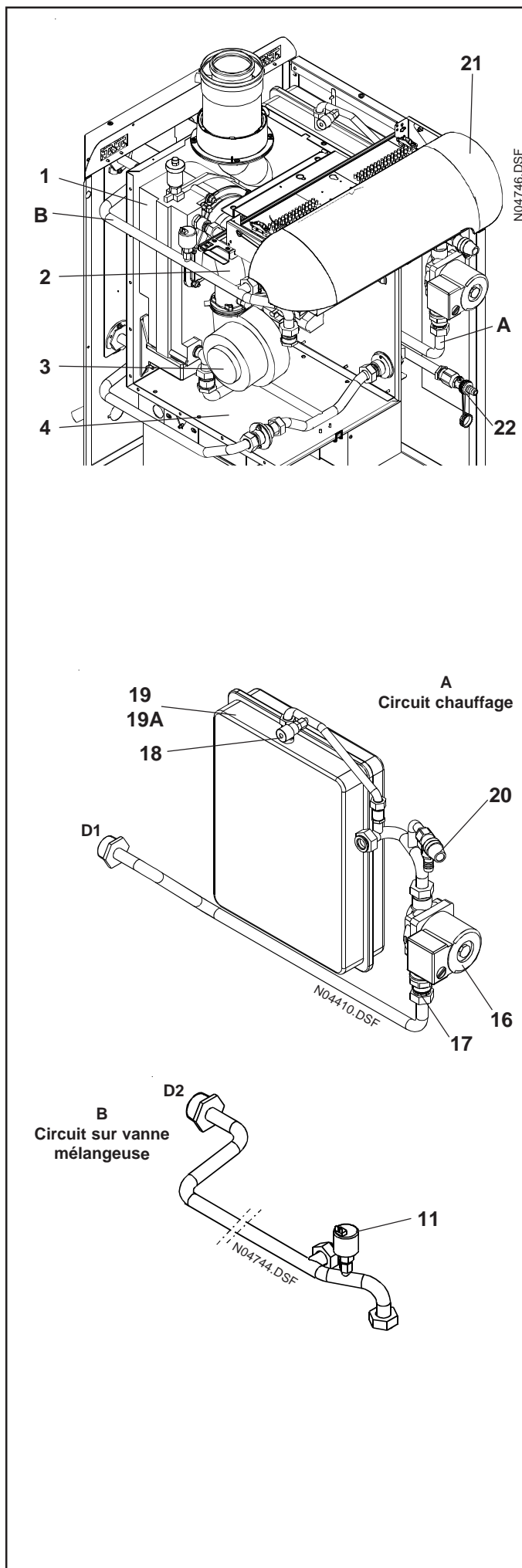

3.6 Accessoires montés sur la chaudière GBVi-GBi :

Chaudière complète monobloc comprenant :

- 1) 1 corps de chauffe en alliage d'aluminium,
- 2) 1 brûleur à prémélange,
- 3) 1 Ventilateur avec silencieux, vanne gaz et venturi,
- 4) 1 caisson fermé contenant : l'admission d'air, brûleur, corps et évacuation de fumées,
- 5) 1 siphon d'eau de condensation placé à l'arrière droit de la chaudière (voir § 7.8),
- 6) 1 préparateur ECS intégré,

Ensemble circuit ECS :

- 7) 1 pompe ECS,
- 8) 1 clapet anti-retour,
- 9) 1 disconnecteur,
- 10) 1 vase d'expansion sanitaire (version 22 kW),
- 10A) 1 vase d'expansion sanitaire (version 35 kW),
- 11) 1 pressostat manque d'eau,
- 12) 2 flexibles,
- 13) 1 vanne d'arrêt,
- 14) 1 groupe de sécurité avec soupape 7 bar,
- 15) 1 siphon d'évacuation,

Ensemble circuit chauffage :

- 16) 1 pompe chauffage,
- 17) 1 clapet anti-retour,
- 18) 1 purgeur manuel,
- 19) 1 vase d'expansion chauffage (version 22 kW),
- 19A) 2 vases d'expansion chauffage (version 35 kW),
- 20) 1 soupape de sécurité 3 bar,
- 21) 1 tableau de commande équipé d'un module d'ambiance démontable assurant une régulation en fonction des condition extérieures avec ou sans influence de l'ambiance.

3.7 Colis accessoires fournis :

- 1 socle pour le module d'ambiance quand il est placé dans l'ambiance,
- 1 sonde extérieure,

3.8 Colis accessoires en option :

- Modules chauffage.
- Commande de circuit de chauffage complémentaire :
 - module d'ambiance pour un 2^{ème} circuit,
 - module mural MM1 pour un 2^{ème} circuit sur vannes 3 voies,
 - sonde de départ pour circuit vanne 3 voies motorisée.,

3.9 Conduits ventouse Ø 80/125 :

Accessoires homologués avec la marque COX GELEN aluminium / PPS

- 1 colis terminal horizontal
- 1 colis terminal vertical
- 1 colis rallonge 1 m
- 1 colis rallonge 0,5 m
- 1 colis rallonge télescopique
- 1 colis coude à 90 °
- 1 colis 2 coudes à 45 °
- 1 colis récupérateur de condensats
- 1 colis filtre acoustique
- 1 colis grille de protection
- 1 colis solin de 25 à 45 °
- 1 colis solin de 35 à 55 °
- 1 colis solin ardoise
- 1 colis élément Té avec trappe de visite
- 1 colis élément droit avec trappe de visite

3.10 Conduits cheminée Ø 80 :

Accessoires homologués avec la marque COX GELEN aluminium / PPS

- 1 colis adaptateur aspirateur d'air
- 1 colis rallonge 2 m
- 1 colis rallonge 1 m
- 1 colis rallonge 0,5 m
- 1 colis coude à 90 °
- 1 colis coude à 45 °
- 1 colis coude à 30 °

- 1 colis coude à 15 °
- 1 colis élément Té avec trappe de visite
- 1 colis élément droit avec trappe de visite
- 1 colis chapeau de gaine noire
- 1 colis tuyau de fumées flexible : rouleau 25 m
- 1 colis tuyau de fumées flexible : rouleau 12,5 m
- 1 colis coupleur pour tuyau de fumées flexible
- 1 colis aide pour insertion du tuyau de fumées flexible

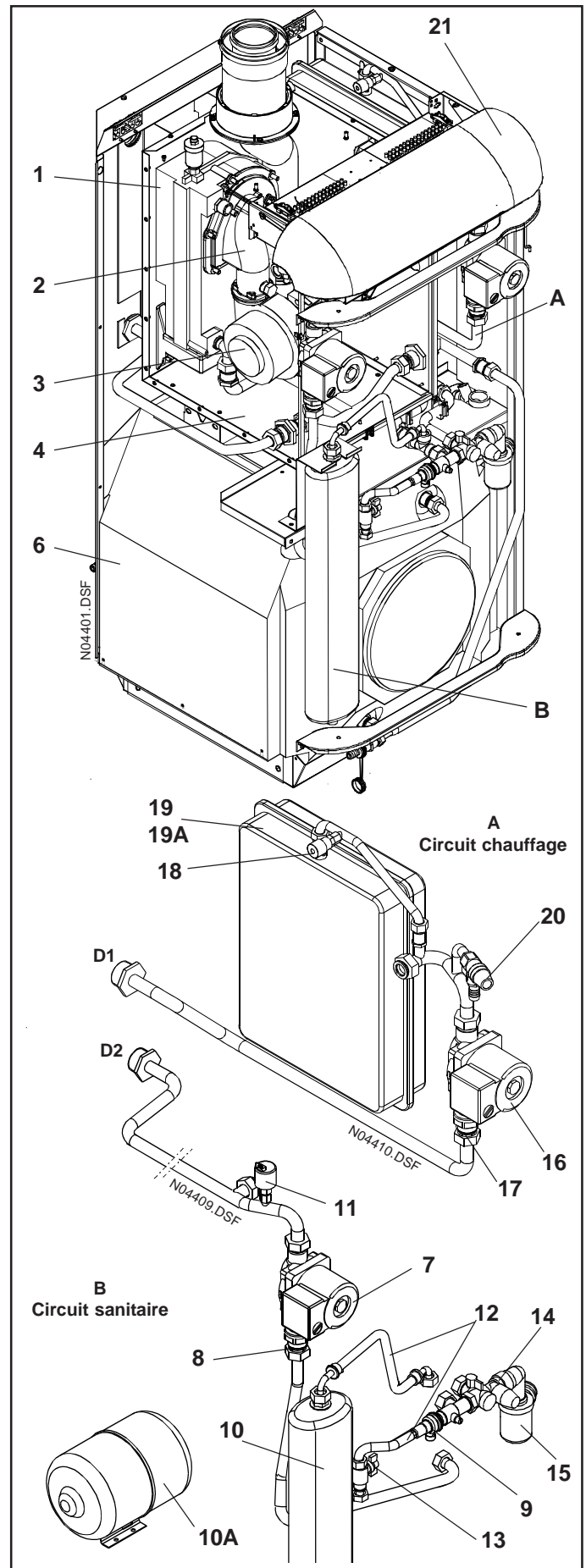

4 INSTRUCTIONS D'INSTALLATION

Bâtiments d'habitation

• Arrêté du 2 août 1977

Règles Techniques et de Sécurité applicables aux installations de gaz combustible et d'hydrocarbures liquéfiés situées à l'intérieur des bâtiments d'habitation et de leurs dépendances.

• Norme NF P 45-204

Installations de gaz (anciennement DTU n° 61-1 - Installations de gaz Avril 1982 + additif n° 1 Juillet 1984)

• Règlement Sanitaire Départemental

• Norme NF C 15-100

Installations électriques à basse tension - Règles.

Établissements recevant du public

Prescriptions générales

Pour tous les appareils :

• Articles GZ

Installations aux gaz combustibles et hydrocarbures liquéfiés.

L'installateur devra poser sur la canalisation de gaz, en amont de la chaudière, un robinet de barrage agréé et accessible à la manœuvre.



Remarques importantes concernant le traitement du circuit de chauffage :

Mise en place de la chaudière sur installation neuve (installation de moins de 6 mois)

- Nettoyer l'installation avec un nettoyeur universel afin d'éliminer les débris du circuit (cuivre, filasse, brasage)
- Rincer correctement l'installation jusqu'à ce que l'eau soit claire et exempte de toute impureté

Mise en place de la chaudière sur une installation existante

- Procéder au désembouage de l'installation avec un désembouant pour éliminer les boues de l'installation
- Rincer l'installation
- Nettoyer l'installation avec un nettoyeur universel afin d'éliminer les débris du circuit (cuivre, filasse, brasage)
- Rincer correctement l'installation jusqu'à ce que l'eau soit claire et exempte de toute impureté

Pour éviter l'encrassement du circuit hydraulique de la chaudière, nous recommandons le montage d'un dispositif de désembouage sur site.

4.1 Aménagement de la chaufferie

- Socle: la chaudière est prévue pour être directement installée sur le sol de la chaufferie. Un socle en béton n'est nécessaire que s'il y a lieu de corriger des dénivellations, ou d'isoler la base d'un sol humide ou inconsistant.
- Ventilation: se conformer à la réglementation en vigueur, en ce qui concerne les ventilations haute et basse.

4.2 Dégagements

Les dimensions portées sur la figure sont des valeurs minimales qui permettent un accès correct pour les opérations d'entretien périodiques. Prévoir, entre chaudière et murs de la chaufferie, un espace suffisant pour assurer un branchement aussi direct que possible et un accès facile du départ au terminal de ventouse et des raccordements de circuits de chauffage et d'alimentation gaz.

4.3 Mise en place de la chaudière

- Préparer les raccordements d'eau, cheminée, alimentation en combustible. Un espace libre est recommandé de chaque côté de la chaudière pour faciliter les opérations de raccordement.
- Procéder au déballage de la chaudière, ne retirer les cornières de protection latérale du socle qu'au dernier moment.
- Placer la chaudière en regard de ses points de raccordement en respectant les règles d'implantation en chaufferie.
- Le robinet de vidange du circuit de chauffage est intégré sur le préparateur à l'avant et en bas:

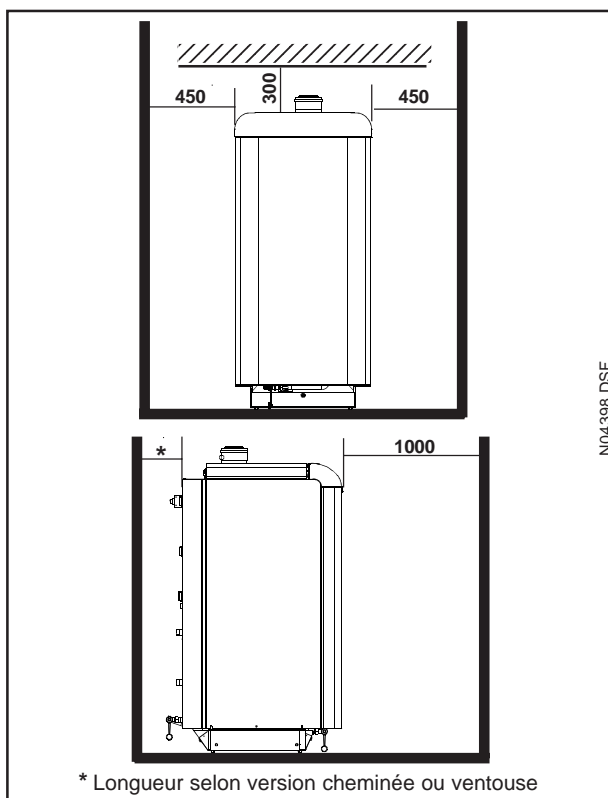

N04398.DSF

- Raccorder le circuit de chauffage :

- La canalisation de remplissage en eau potable du circuit chauffage comporte un dispositif de disconnection du type CB, conformément aux articles 16-7 et 16- du Règlement Sanitaire Départemental Type.
- Qualité de l'eau pour le circuit chauffage: éviter l'emploi d'eau calcaire qui peut entartrer la chaudière. La note technique de l'accord intersyndical du 2 juillet 1969 précise, entre autre, que si le TH ou titre hydrotimétrique est supérieur à 25° F (français), le remplissage de la chaudière doit être prévu avec de l'eau adoucie.

- Raccorder le circuit sanitaire du préparateur à l'installation

Éviter le contact d'une flamme avec l'isolation thermique du préparateur E.C.S.

L'arrivée d'eau froide sanitaire au préparateur comporte une vanne d'isolement, un clapet de non-retour et obligatoirement un groupe de sécurité taré à 7 bar au plus près du préparateur et un groupe de sécurité portant la marque de qualité NF. Nous rappelons que pour une pression d'eau de ville supérieure à 5 bar, la canalisation d'amenée d'eau doit être munie d'un détendeur efficace.

Les prescriptions d'installation sont identiques à celles requises par d'autres modes de production d'eau chaude sanitaire, sachant que les qualités locales de l'eau sont à considérer, au-dessus de 30° F (français) de dureté nous conseillons d'utiliser un appareil anti-tartre.

Pour éviter les risques de brûlure, la fonction "Lutte contre les bactéries de légionellose" est désactivée à la livraison de la chaudière. Cette fonction peut être activée par l'installateur à la demande du client.

S'assurer qu'il n'y a pas de communication entre le circuit de chauffage et les circuits de distribution d'eau sanitaire. Les condensats doivent être évacués par une installation appropriée.

Le niveau du siphon de la chaudière est sous l'échangeur. Une évacuation directe des condensats dans le système d'évacuation des eaux usées est uniquement autorisé lorsque ce système est réalisé en matériaux résistants à la corrosion (exemple : tuyau en PP, grès, PVC dur, PE-HD en outre).

Si ce n'est pas le cas une cartouche de neutralisation doit être installée (option).

De plus le raccordement de la conduite des condensats au système d'évacuation doit toujours avoir une pente sinon utiliser une pompe de recyclage (option).

4.4 Raccordement à la conduite gaz

L'alimentation gaz est placée à l'arrière gauche de la chaudière (§2.2).

Le branchement du circuit gaz est effectué par l'intermédiaire d'un raccordement gaz fileté mâle 1/2".

Nous recommandons avant le branchement de la chaudière, d'exécuter un soufflage à l'intérieur des canalisations pour éliminer les corps étrangers, qui à l'ouverture du gaz seraient susceptibles de s'introduire à l'intérieur des organes de régulation et compromettre le fonctionnement.

Les gaz contiennent souvent en suspension des impuretés solides pouvant nuire au bon fonctionnement des organes de sécurité brûleur.

Dans cette éventualité nous préconisons le montage d'un filtre entre le compteur et la chaudière, le plus près possible de celle-ci.

La perte de charge entre le compteur et la chaudière, doit être inférieure à 3mbar (chaudière en fonctionnement), dans tous les cas, un robinet de barrage sera placé le plus près possible de la chaudière.

4.5 Schéma hydraulique avec production E.C.S, vanne 3 voies et 2 circuits de chauffage

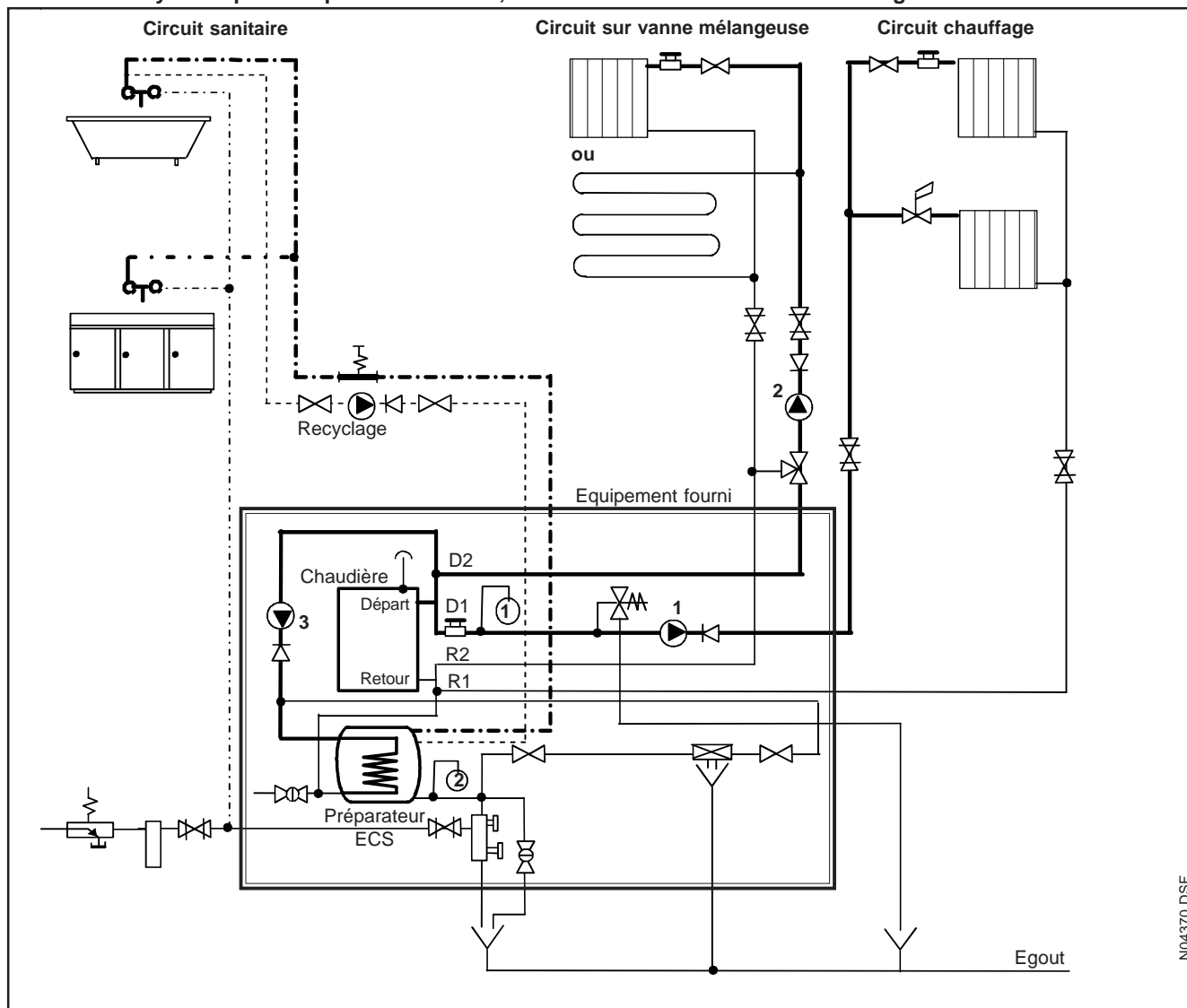

LÉGENDE DES APPAREILS					
	Groupe de sécurité taré à 7 bar NF OBLIGATOIRE		Tubulure de recyclage		Clapet de non retour
	Dispositif anti-tartre ou anti corrosion		Robinet thermostatique		Purgeur manuel
	Limiteur de pression		Robinet vanne		Disconnecteur CB
	Vases d'expansion fermés chauffage (1) et sanitaire (2) OBLIGATOIRE (pression gonflage 1 bar)		Robinet de vidange		Purgeur d'air automatique
	Tubulure sortie eau chaude sanitaire		Robinet		Robinet sanitaire
	Tubulure entrée eau froide sanitaire		Vanne 3 voies		Pompe de charge sanitaire
	Tubulure de départ chauffage		Soupape de sécurité tarée à 3 bar OBLIGATOIRE		Pompe de chauffage
	Tubulure de retour chauffage		Antibélier (recommandé)		

4.6 Types de circuits raccordés à la chaudière

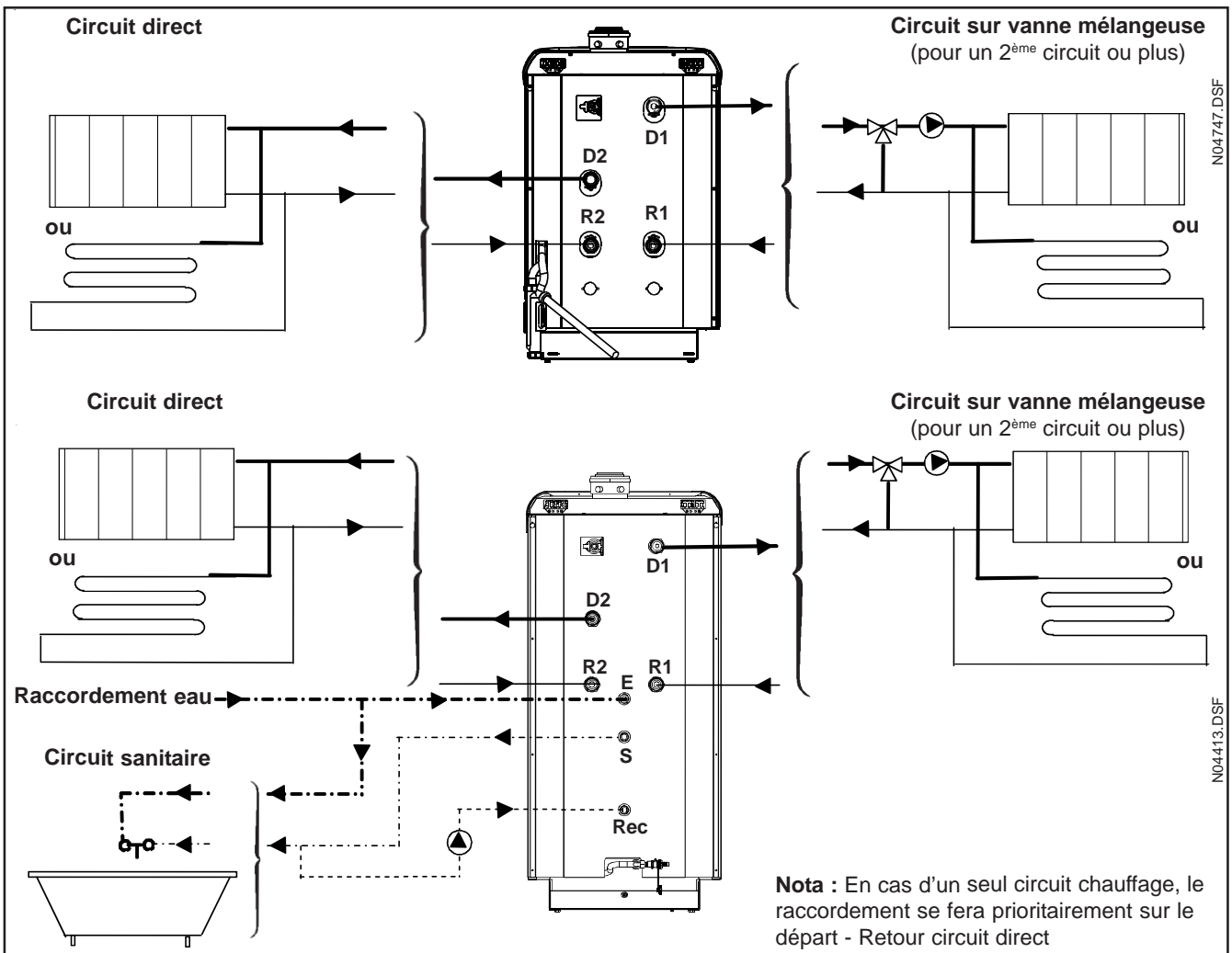

4.7 Courbe hauteur manométrique

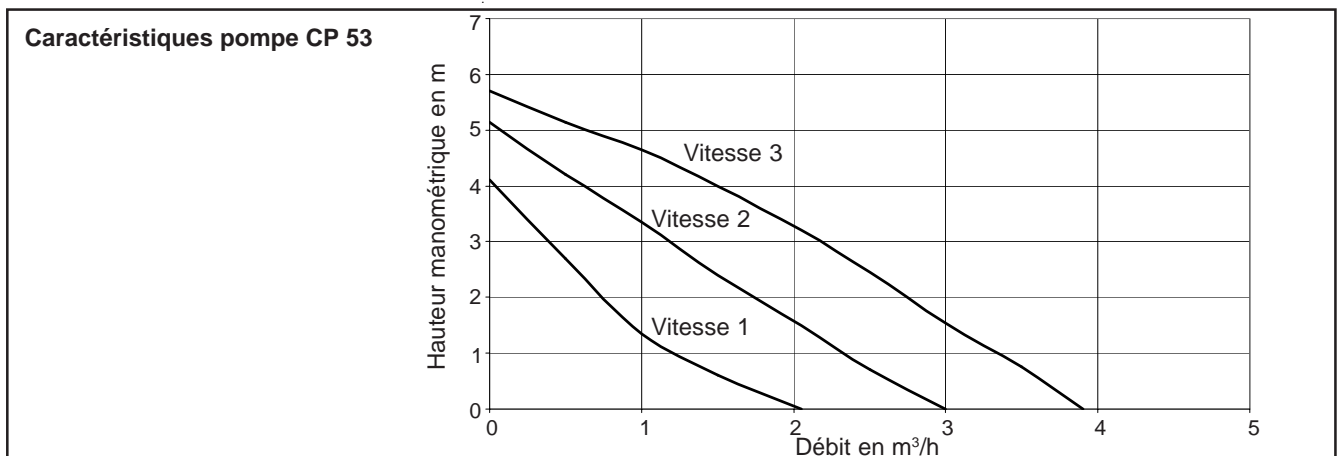

4.8 Vérifications préalables

Lors de la première mise en service de la saison ou après un arrêt prolongé :

- vérifier la nature et la pression du gaz,
- s'assurer que le plein d'eau a été effectué et vérifier l'étanchéité générale. Remettre éventuellement de l'eau et purger tous les points hauts, jusqu'à obtenir un léger écoulement d'eau,
- vérifier le dégagement du conduit de fumées et la FERMETURE HERMÉTIQUE DE LA PORTE DU CAISSON.
- faire un contrôle d'étanchéité gaz, purger la canalisation et s'assurer que le robinet gaz est ouvert.

Préparateur E.C.S. :

- ouvrir le robinet d'arrivée d'eau sanitaire au préparateur et purger la canalisation en ouvrant un robinet de puisage.

- contrôler le fonctionnement de la pompe de charge sanitaire (sa vitesse doit être indexée sur 3).
 - effectuer une montée en température du préparateur.
- Si la pompe ne tourne pas :

- couper l'alimentation électrique,
- dévisser le bouchon central et le tirer vers soi (environ 5 mm)
- tourner le bouchon de quelques tours à droite et à gauche,
- et le revisser à fond avant de remettre en marche.

Attention : L'arrêt de la chaudière par l'interrupteur général du tableau de commande laisse la chaudière sous tension mais coupe l'alimentation électrique de la régulation, ainsi que le chauffage et la production d'eau chaude sanitaire.

4.9 Remplissage GCVi - GCi :

Circuit chauffage :

- 1) mettre le clapet (CL2) en position de remplissage.
- 2) ouvrir les purgeurs : manuel (PM1) et automatique (PA1).
- 3) une fois le remplissage à la pression de service (1 bar minimum à froid) et la purge effectués, remettre les clapets en position de fonctionnement.
- 5) Refermer le purgeur manuel.

Le paramètre PRESS-EAU au niveau installateur du module d'ambiance affiche la mesure de la pression d'eau obtenue. Si la pression d'eau est insuffisante la chaudière ne peut pas démarrer (code erreur 74).

Epreuve hydraulique :

Vérifier les étanchéités des circuits.

Procéder à l'épreuve hydraulique de l'ensemble :
Pression d'épreuve = 1,3 x Pression de service

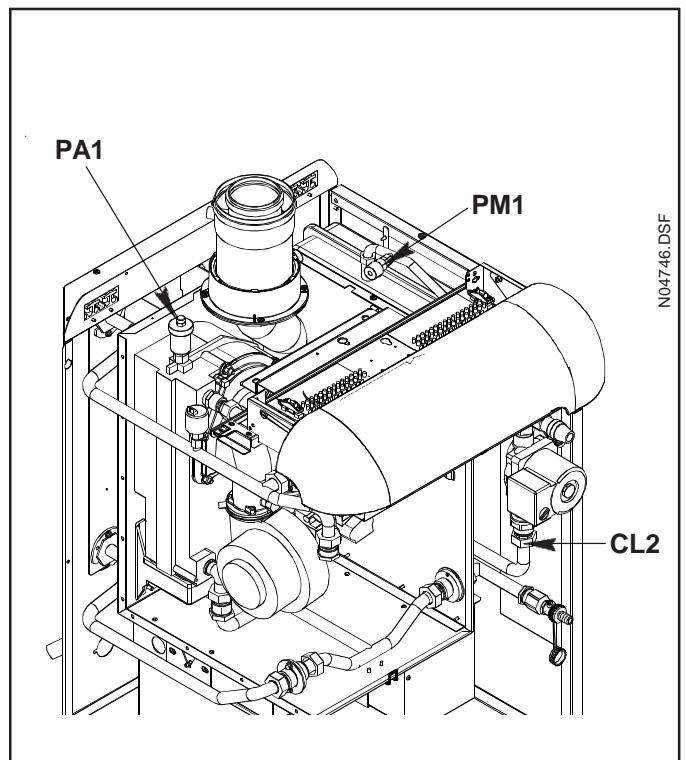

4.10 Remplissage GBVi - GBi :

A) Circuit sanitaire :

Ouvrir le robinet R3 et fermer le robinet R1 ou R2.
Purger la canalisation en ouvrant les robinets de puisage.
Une fois la canalisation purger, passer au remplissage du circuit chauffage.

B) Circuit chauffage :

- 1) mettre les clapets (CL1- CL2) en position de remplissage.
- 2) ouvrir les purgeurs : manuel (PM1) et automatique (PA1).
- 3) ouvrir les robinets R1, R2 et R3.
- 4) une fois le remplissage à la pression de service (1 bar minimum à froid) et la purge effectués, remettre les clapets en position de fonctionnement.
- 5) Refermer le purgeur manuel.
- 6) Refermer les robinets R1 et R2.

Le paramètre PRESS-EAU au niveau installateur du module d'ambiance affiche la mesure de la pression d'eau obtenue. Si la pression d'eau est insuffisante la chaudière ne peut pas démarrer (code erreur 74).

Epreuve hydraulique :

Vérifier les étanchéités des circuits.

Procéder à l'épreuve hydraulique de l'ensemble :
Pression d'épreuve = 1,3 x Pression de service

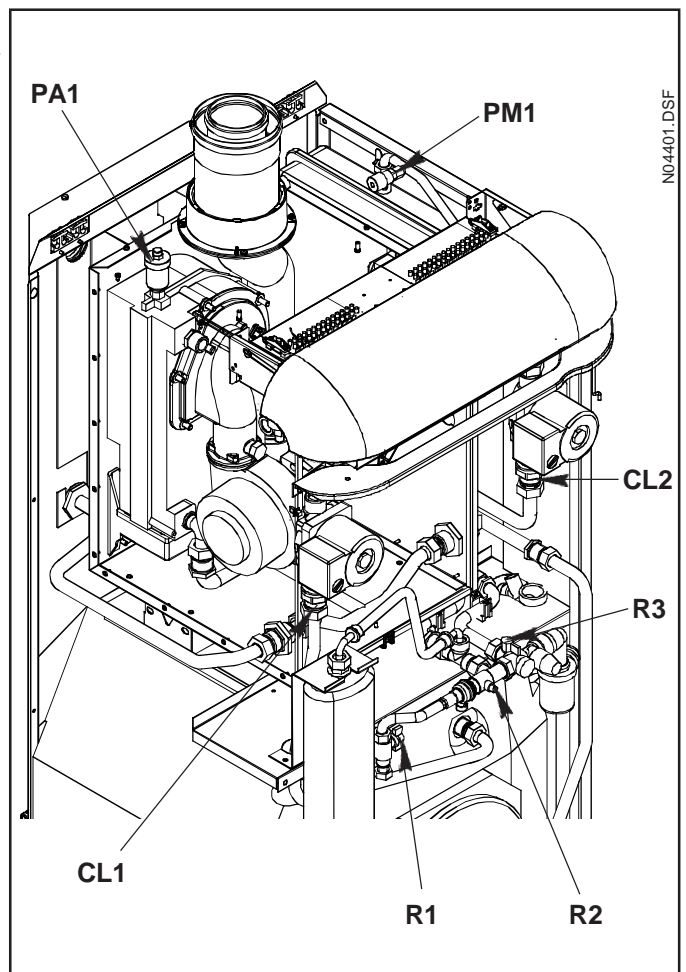

5 RACCORDEMENTS ÉLECTRIQUES - RÉGULATION

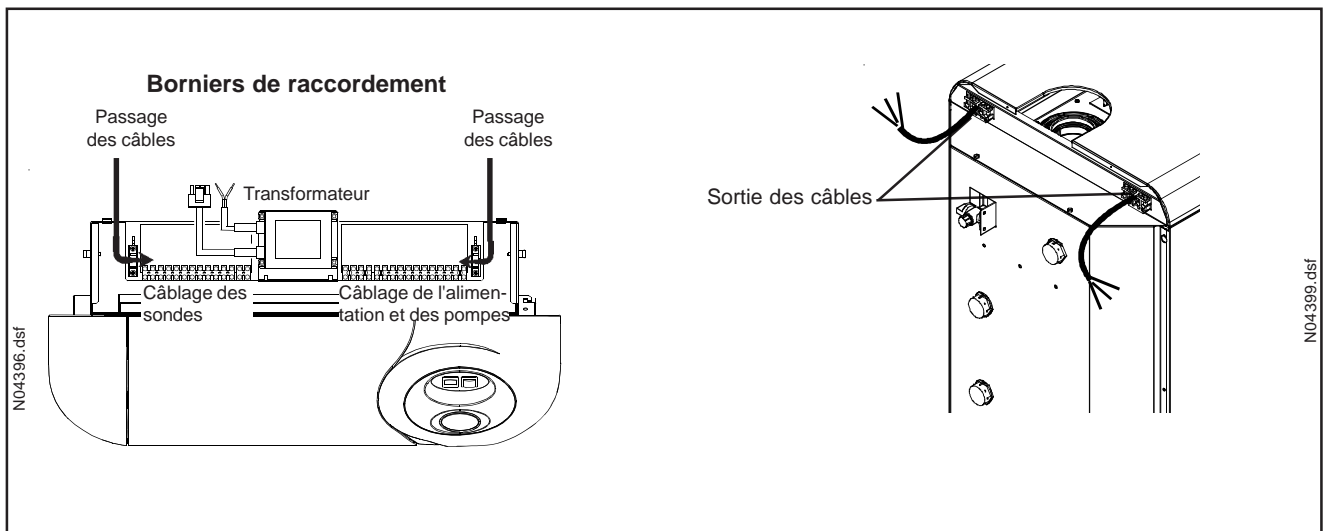
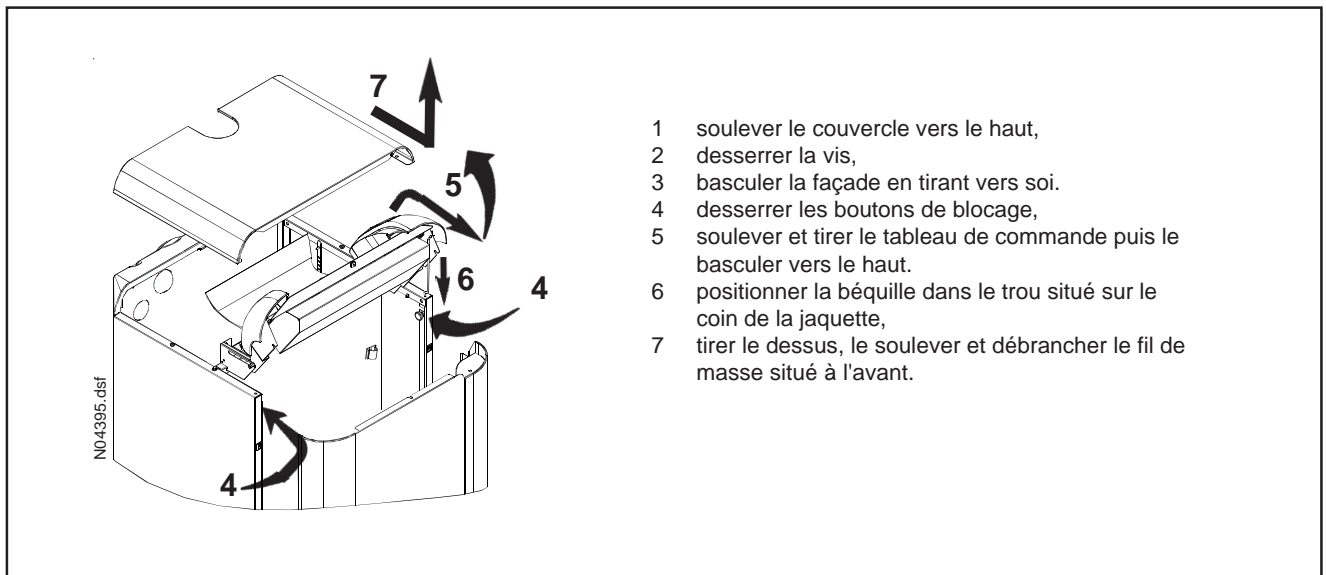

INSTALLATION ET REGLAGE DE LA REGULATION : VOIR NOTICE REGULATION

6 BRULEUR

6.1 Présentation du brûleur

- 1 Manchon d'air (silencieux)
- 2 Ventilateur
- 3 Venturi
- 4 Vanne gaz
- 5 Transformateur d'allumage
- 6 Prise de mesure
- 7 Vis de réglage débit gaz
- 8 Régulateur gaz, avec tube de connexion pression

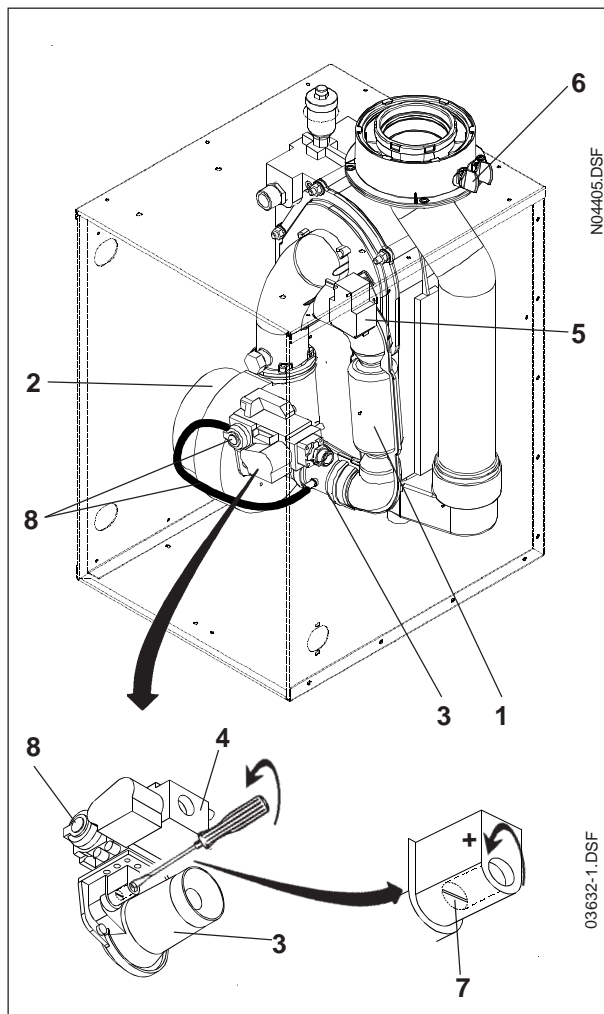

6.2 Principe de fonctionnement

Le débit d'air entraîne le débit gaz adapté à une combustion propre grâce au régulateur gaz. Suivant le type de circuit chauffage, la régulation adapte la plage de modulation du brûleur de 100 à 25 % de la puissance nominale.

Le ventilateur est piloté par la régulation en fonction de ses besoins.

6.3 Mise en service du brûleur

La mise en route et l'entretien du brûleur doivent être effectués par un professionnel qualifié, conformément aux textes réglementaires en vigueur.

1^{ère} étape :

Réglage du paramètre LG CONDUIT

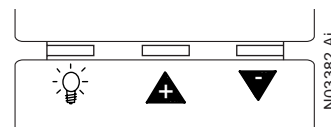

- Appuyer sur les touches **+** ou **-** jusqu'à l'apparition de : **TECHNICIEN 0000** sur l'écran. Entrer la combinaison suivante **1 1 1 1** (voir cahier d'installation Régulation)
- Accéder à la ligne **LG CONDUIT**
Vérifier la valeur **LG CONDUIT = 01** quelque soit le type ou la longueur de la sortie fumées.

2^{ème} étape :

Vérification des combustions

La quantité d'air à "pleine" et "faible" charge est contrôlée par la régulation.
Seule la quantité de gaz à pleine charge est à vérifier.
La teneur en CO₂ des fumées est réglée par la modification de la quantité de gaz.



La teneur de CO₂ doit être de 8,3 à 8,8 % à pleine charge.

- 1) Mettre votre chaudière en demande,
Exemple = **T-AMBIANTE** = 40 °C (voir cahier d'installation Régulation)
- 2) Démarrer la chaudière.
- 3) Lorsque l'afficheur indique une température chaudière comprise entre 70 et 80 °C, Mesurer le taux de CO₂ au niveau de la prise de mesure (**rep. 6**).
- 4) Ajuster si nécessaire le débit gaz pour avoir 8,5 % de CO₂ avec la vis du venturi (**rep. 7**, voir dessin ci-contre).

Attention :

Pour une température de chaudière supérieure à 80 °C, le taux de CO₂ change car le brûleur module, faire le réglage entre 70 et 80 °C.

Vérifier que le courant d'ionisation est supérieur à 14 µA à la puissance maximum.

6.4 Changement de gaz passage du G20 au G 25

Pour effectuer cette modification :

- dévisser la vis de réglage à l'aide d'un tournevis plat ou d'une clé six pans de 4 (**rep.7**) de 2 tours 1/2 dans le sens inverse d'une aiguille d'une montre.
- effectuer la vérification des combustions.

10) Mise en service du brûleur

La mise en route et l'entretien du brûleur doivent être effectués par un professionnel qualifié, conformément aux textes réglementaires en vigueur.

1^{ère} étape :

Réglage du paramètre LG CONDUIT

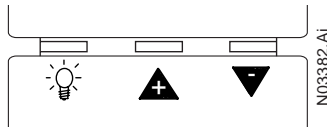

- Appuyer sur les touches **+** ou **-** jusqu'à l'apparition de : **TECHNICIEN 0000** sur l'écran. Entrer la combinaison suivante **1 1 1 1** (voir cahier d'installation Régulation)
- Accéder à la ligne **LG CONDUIT**
Vérifier la valeur **LG CONDUIT = 01** quelque soit le type ou la longueur de la sortie fumées.

2^{ème} étape :

Vérification des combustions

La quantité d'air à "pleine" et "faible" charge est contrôlée par la régulation.

Seule la quantité de gaz à pleine charge est à vérifier. La teneur en CO₂ des fumées est réglée par la modification de la quantité de gaz.

La teneur de CO₂ doit être de 10 à 10,3 % à pleine charge, pour le propane

- Mettre votre chaudière en demande, Exemple = **T-AMBIANTE** = 40 °C (voir cahier d'installation Régulation)
- Démarrer la chaudière.
- Lorsque l'afficheur indique une température chaudière comprise entre 70 et 80 °C. Mesurer le taux de CO₂ au niveau de la prise de mesure (**rep. 6**).
- Ajuster si nécessaire le débit gaz pour avoir le taux de CO₂ compris entre 10 et 10,3 % avec la vis du venturi (**rep. 7**, voir dessin).

Attention :

Pour une température de chaudière supérieure à 80 °C, le taux de CO₂ change car le brûleur module, faire le réglage entre 70 et 80 °C.

Vérifier que le courant d'ionisation est supérieur à 14 µA à la puissance maximum.

Vous venez de configurer votre chaudière pour du Propane.

Si vous enlevez le BCC, le code erreur apparaît ; perte de BCC, la carte ne peut plus fonctionner sans le BCC.

Les codes 34, 36, 37, 38, 39 indiquent des codes erreurs de BCC, il faut alors changer le BCC

Passage du Propane au Gaz naturel

Le BCC programme les vitesses du ventilateur correspondant au type de gaz utilisé.

Pour un retour au gaz naturel, vous devez obligatoirement utiliser le BCC G20/G25 en suivant la procédure décrite.

Ne pas oublier de retirer le diaphragme.

7 MAINTENANCE - ENTRETIEN

Avant toute intervention, couper le courant électrique sur l'interrupteur général mural et fermer l'alimentation en combustible au robinet de barrage.

La chaudière et le brûleur doivent être soumis à une vérification et à l'entretien général au moins une fois l'an ou toutes les 1500 h de fonctionnement.

La maintenance de la chaudière doit être effectuée par un technicien qualifié.

7.1 Vérifications générales

- Vérifier le circuit d'alimentation en gaz de la chaudière lors du fonctionnement,
- Vérifier l'aspect de la flamme.
- Vérifier fréquemment le fonctionnement du robinet de barrage,
- Dans le cas d'un filtre sur la distribution de gaz, nettoyer périodiquement la cartouche.

7.2 Surveillance périodique

- Vérifier la pression d'eau de l'installation au manomètre (0,8 bar à froid minimum).
- S'assurer du plein d'eau en purgeant : on ne doit qu'exceptionnellement remettre de l'eau; si la nécessité de compléter devenait fréquente, il y a peut être une fuite à rechercher.

Attention : Un appoint d'eau froide important dans une chaudière chaude peut provoquer la destruction de la chaudière.

7.3 Nettoyage du corps de chauffe

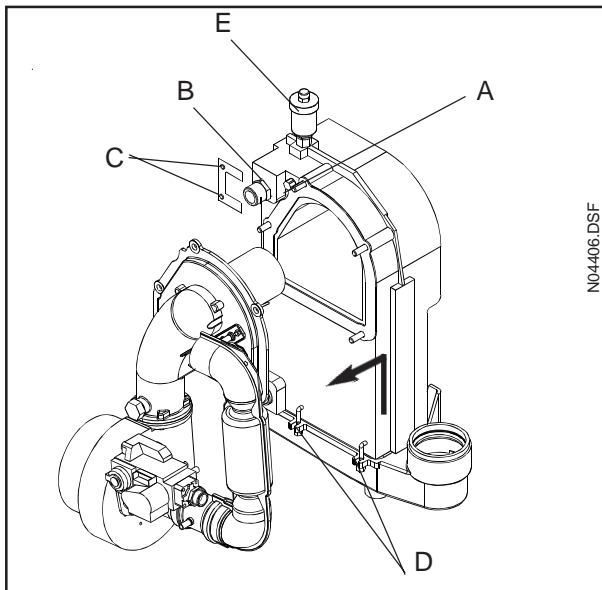

Ramonage du corps de chauffe :

- Ouvrir la porte du caisson,
- Couper l'arrivée générale de gaz et l'électricité,
- Démontage du brûleur (voir § 7.7),
- En cas d'encrassement du corps, effectuer les étapes suivantes :
 - fermer les robinets d'arrêt de départ et de retour puis vidanger l'eau de la chaudière,
 - A - déconnecter la fiche de la sonde départ chaudière,
 - B - débloquer les 2 écrous sur le départ et le retour,
 - C - dévisser les 2 vis de fixation en haut à gauche et retirer l'équerre de fixation,
 - D - dévisser les 2 crochets situés à la liaison corps et bac,
 - E - dévisser et retirer le purgeur
 - soulever l'échangeur thermique du bac de condensat et le retirer,

- pour le nettoyage rincer l'échangeur sous un jet d'eau doux (sans additif),
- après le nettoyage, remonter l'échangeur et le brûleur.
- contrôler la capacité thermique nominale et les valeurs de gaz de fumées.



• **REBRANCHER LE TUBE SUR LE RÉGULATEUR GAZ**

Ramonage de la cheminée :

- La réglementation impose 1 ramonage annuel.
 - Nettoyer les conduits avec un hérissou,
 - Conduits ventouse: les conduits sont accessibles en démontant les embouts des terminaux et les coudes et doivent être nettoyés avec un hérissou en nylon. Vérifier l'ensemble des conduits air/fumées, ils doivent être parfaitement dégagés.
- ATTENTION :** lors du remontage des tuyaux ne pas abîmer les joints des conduits concentriques, et si nécessaire les changer.

7.4 Préparateur

Anode anti-corrosion

La consommation de cette anode est fonction de la qualité de l'eau, un contrôle est obligatoire au moins tous les 2 ans.

Contrôle, démontage ou remontage de l'anode

Contrôle :

- démonter la façade de la chaudière voir §
- débrancher le câble de mise à la masse de l'anode,
- mettre en série, un ampèremètre (résistance interne < 10Ω), entre l'anode et le câble de mise à la masse. Pour un courant mesuré :
 - > 1 mA : anode bonne,
 - < 1 mA : anode bonne mais à vérifier régulièrement,
 - < 0,1 mA : l'anode est à changer.

Démontage de l'anode :

- fermer l'arrivée d'eau froide,
- vidanger partiellement le réservoir,
- débrancher le câble de mise à la masse de l'anode,
- dévisser les vis de fixation de la trappe de visite,
- changer l'anode si nécessaire (couple de serrage 15 Nm).

Remontage :

- monter un joint d'étanchéité neuf,
- remettre la trappe de visite en place, serrer les vis progressivement dans l'ordre: 1 / 2 - 3 / 4 - 5 / 6 - 7 / 8,
- raccorder impérativement le câble de mise à la masse de l'anode.

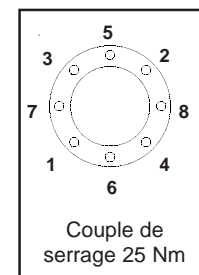

7.5 Nettoyage de l'habillage

N'utiliser aucun produit abrasif, nettoyer avec un chiffon doux imbibé d'eau savonneuse.

7.6 Protection contre le gel

En cas de nécessité l'opération de vidange doit être conduite comme suit :

- Coupure de l'alimentation électrique par l'interrupteur général de l'installation.
- Fermeture de l'alimentation gaz.
- Raccordement d'un tuyau souple sur l'embout du robinet de vidange, évacuation vers l'égout.
- Ouverture lente du robinet de vidange, et après décompression, ouverture progressive des purgeurs de tous les points hauts de l'installation.
- A la fin de l'opération, fermeture de tous les robinets du circuit hydraulique.

7.7 Entretien du brûleur

• Démontage du brûleur

- 1 - déconnecter la vanne gaz, le ventilateur, l'ionisation, le transfo d'allumage
- 2 - Débrancher l'arrivée gaz
- 3 - Démonter le silencieux du venturi
- 4 - Dévisser les 5 écrous de la plaque brûleur
- 5 - sortir l'ensemble brûleur bien horizontalement vers soi avec précaution.

• Vérification

- vérifier l'aspect du brûleur,
- enlever tous résidus d'isolant avec une brosse souple,
- vérifier la position des électrodes, **ne pas modifier le réglage**, elles sont réglées d'usine.

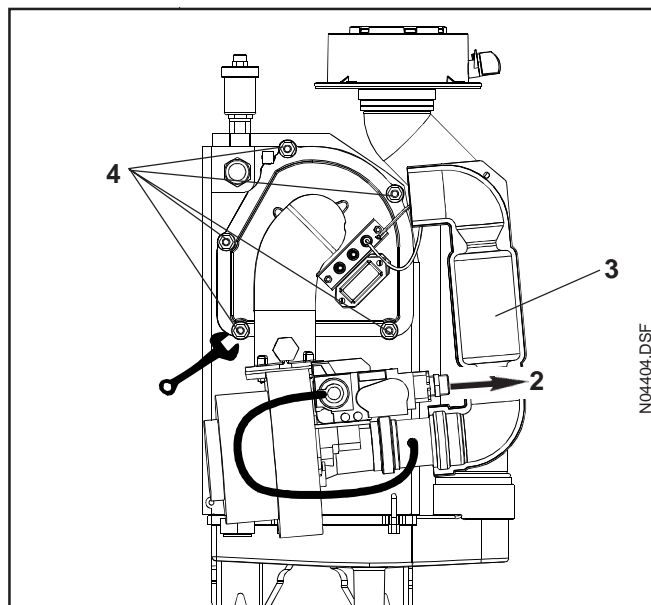

N04404.DSF

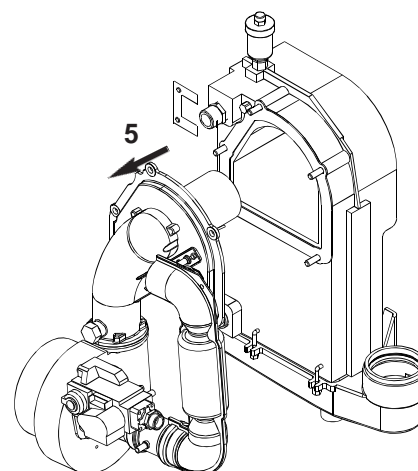

N04406.DSF

• Changement des électrodes

- déconnecter du transformateur les électrodes d'allumage,
- dévisser les 2 écrous des supports électrodes,
- enlever les électrodes avec les passes-fils,
- remonter les nouvelles électrodes,
- refaire les opérations en sens inverse.

Position des électrodes

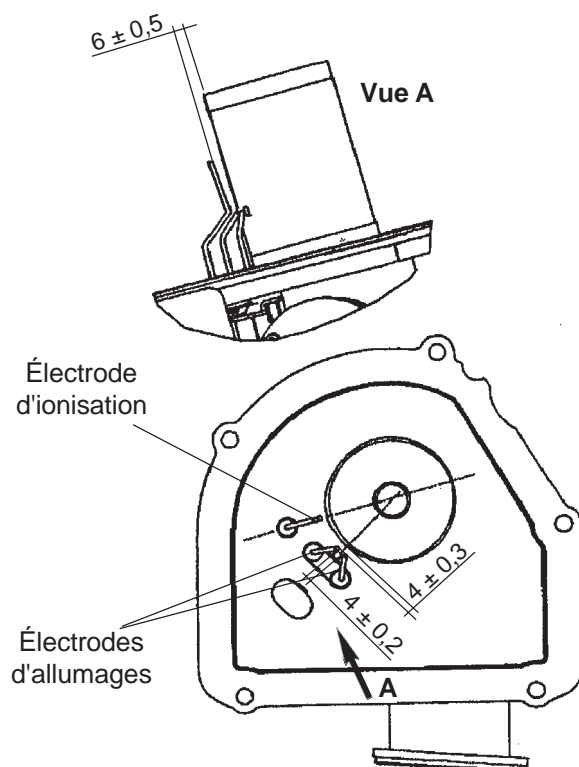

N04408.TIF

7.8 Siphon à condensats

Le siphon à eau de condensation doit être contrôlé tous les ans.

Si le siphon est encrassé :

- dévisser le bouchon inférieur du siphon et retirer la saleté à l'aide d'une brosse.



En cas de démontage du siphon.

Remonter les tuyaux :

- d'évacuation des condensats avec embout détrompeur sur l'entrée **A**,
- d'évacuation des soupapes sur l'entrée **B**
- d'évacuation à l'égout sur l'entrée **C**.

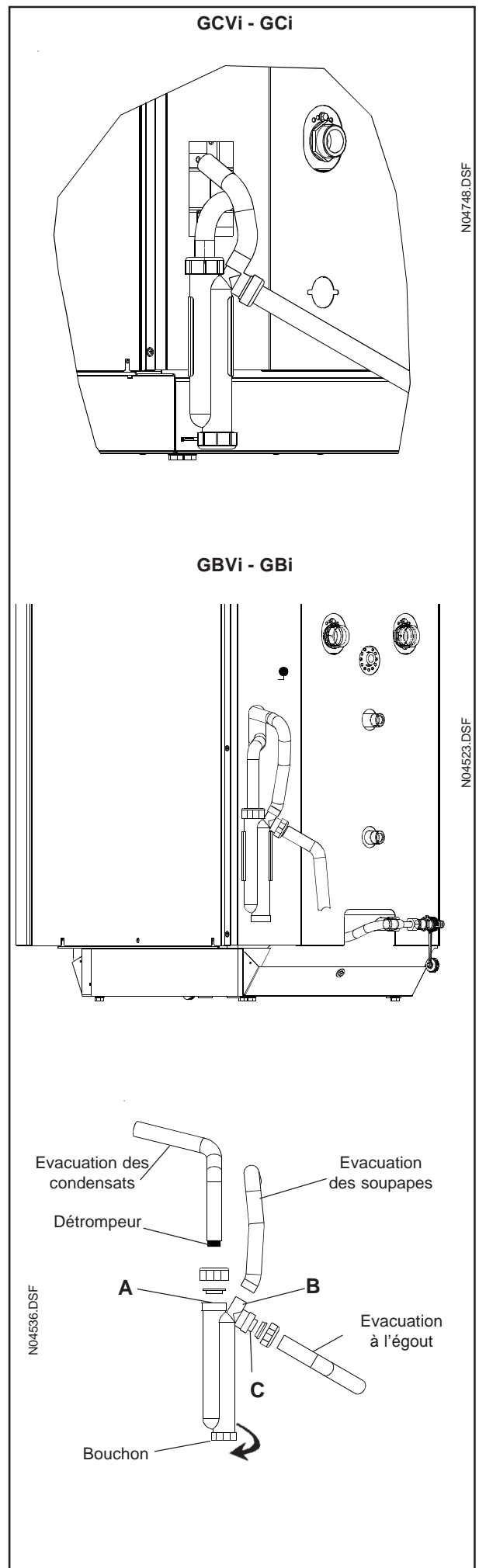

8 PIECES DETACHEES

8.1 Caisson

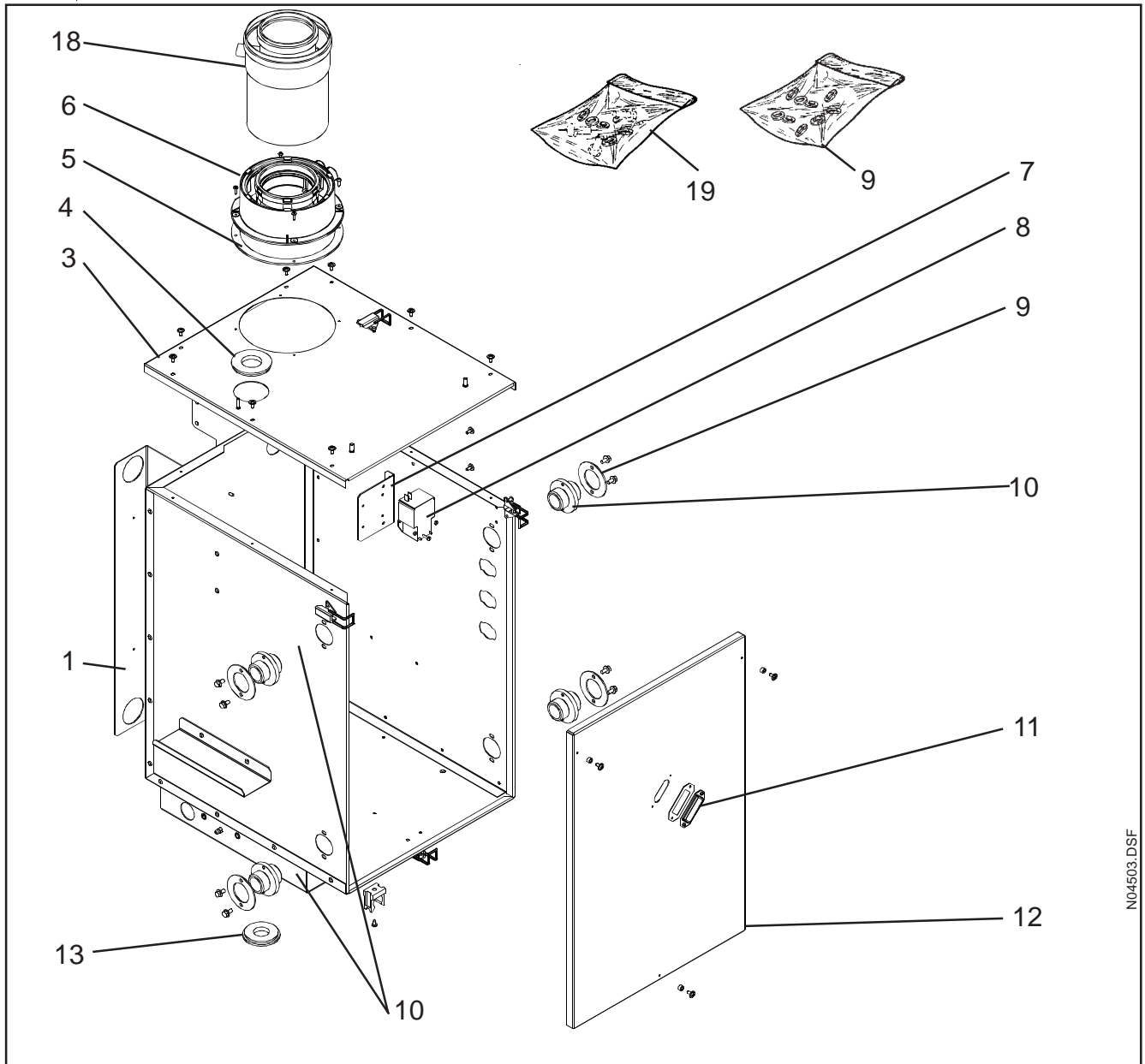

Rep.	Désignation	Commun	22 kW	35 kW
1	Caisson équipé		•	•
3	Dessus caisson équipé	•		
4	Passe cloison supérieur	•		
5	Joint de concentrique	•		
6	Sortie concentrique	•		
7	Patte fixation transfo	•		
8	Transfo ZAG 2 XV 01	•		
9	Sachet joints	•		
10	Mamelon double Ø 1"	•		
11	Voyant	•		
12	Porte avant équipée	•		
13	Passe cloison inférieure	•		
14	Câblage vanne	•		
15	Câblage ventilateur	•		
16	Câblage ionisation + sonde	•		
17	Câblage allumage	•		
18	Sorties fumées	•		
19	Sachet visserie	•		

N04503.DSF

N04505.TBL

8.2 Corps

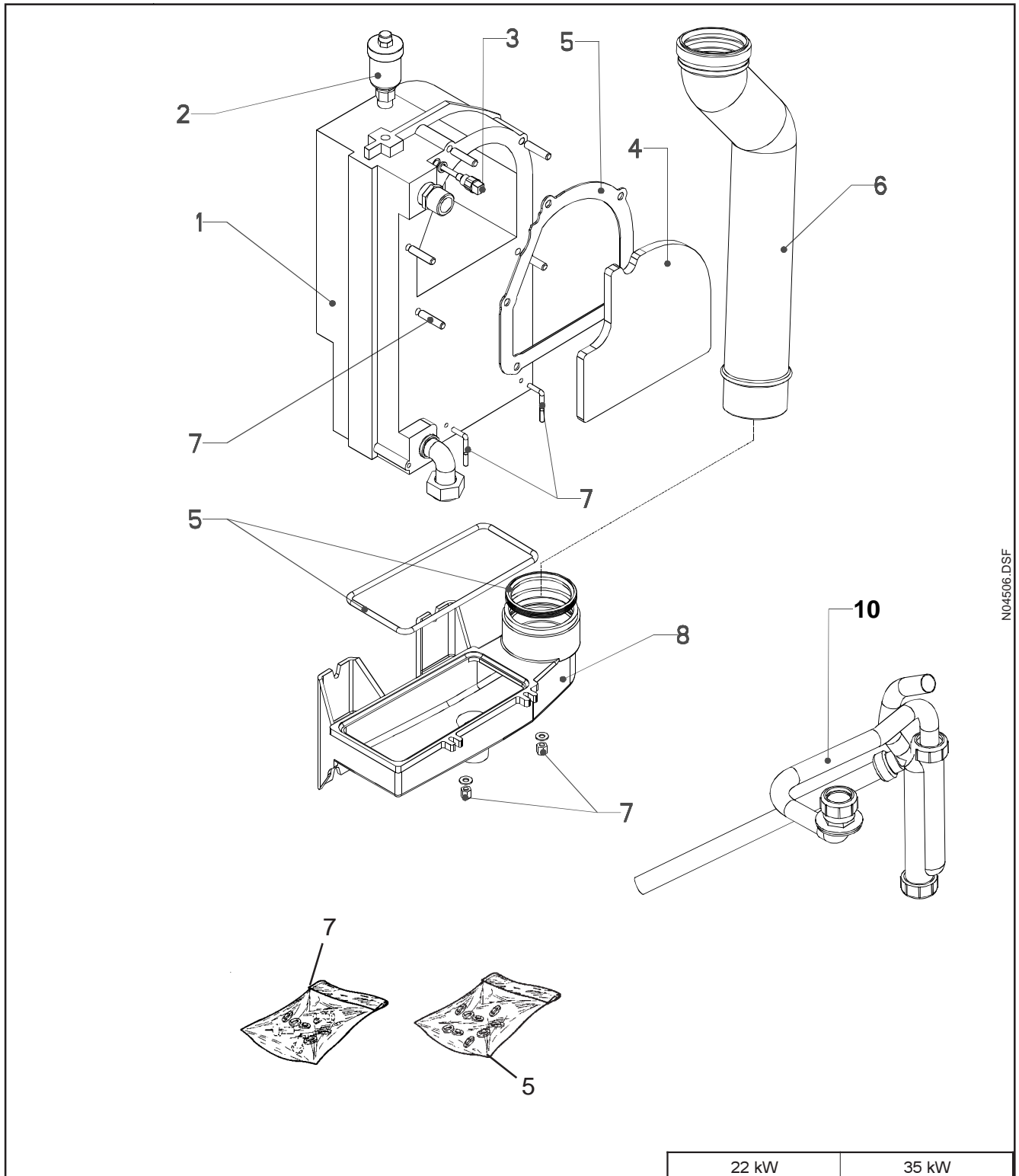

N04506.DSF

Rep.	Désignation	Commun	22 kW		35 kW	
			GBVi-GBi	GCVi-GCi	GBVi-GBi	GCVi-GCi
1	Corps équipé		•		•	
2	Purteur Ø 3/8"	•				
3	Sonde chaudière + joint	•				
4	Isolant corps	•				
5	Sachet joints		•		•	
6	Tube sortie fumées	•				
7	Sachet visserie	•				
8	Bac		•		•	
9	Tube silicone	•				
10	Evacuation condensats et vidange			•		•

N04507.TBL

8.3 Préparateur GBVi - GBi

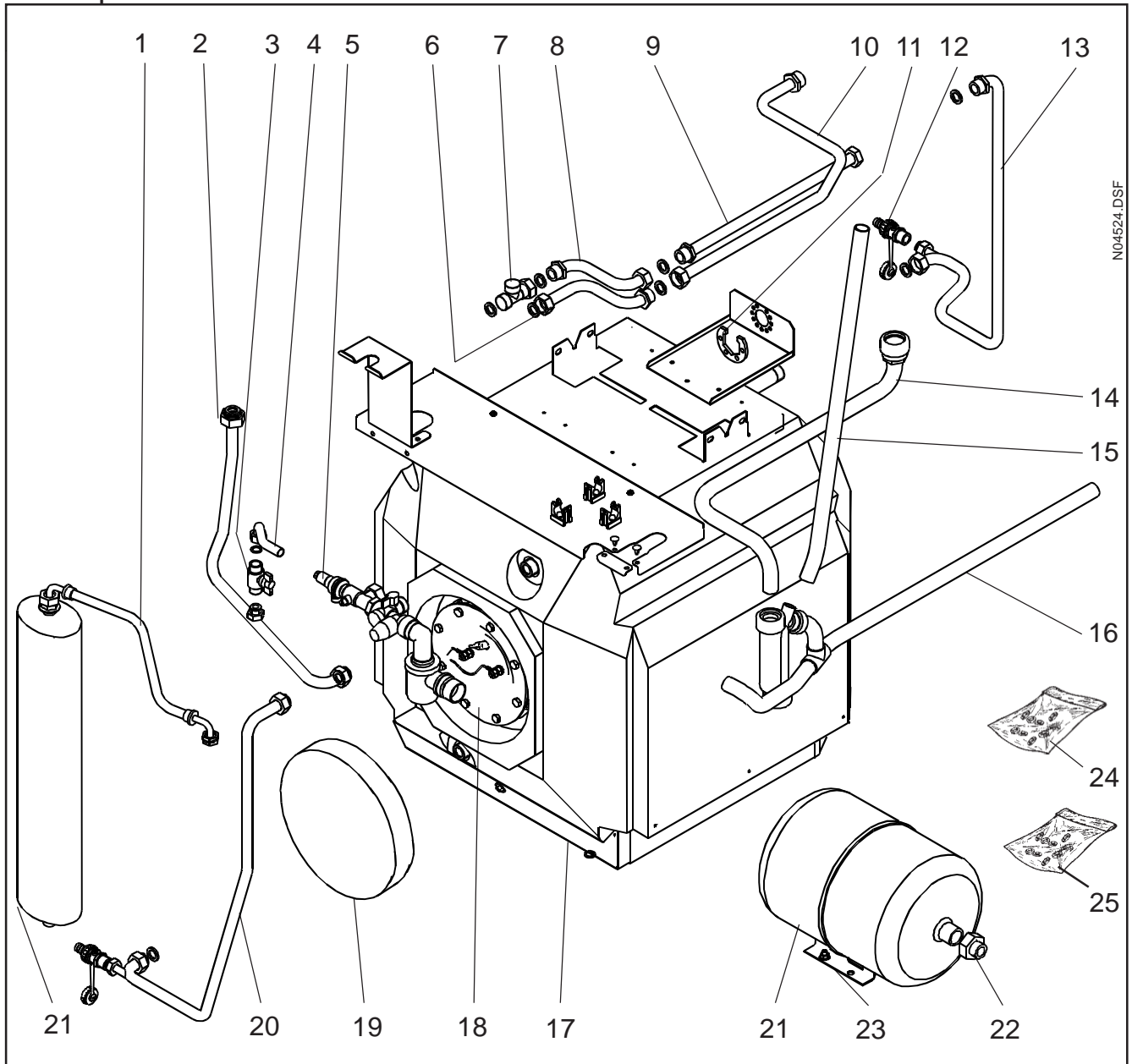

N04524.DSF

Rep.	Désignation	Commun	130 L 22 kW	170 L 35 kW	Anode ballon 170 L	Anode ballon 130 L
1	Flexible Ø 1/2" - 3/4"	•				
2	Tube départ ECS		•	•		
3	Vanne d'arrêt Ø 1/2"	•				
4	Flexible Ø 1/2" M10	•				
5	Ensemble groupe de sécurité	•				
6	Tube réseau 1ère partie	•				
7	Té Ø 3/4"	•				
8	Tube ECS 1ère partie	•				
9	Tube ECS 3ème partie		•	•		
10	Tube réseau 2ème partie		•	•		
11	Bride Ø 3/4					
12	Robinnet de vidange	•				
13	Tube ECS 2ème partie	•				
14	Ensemble tube de vidange	•				
15	Tube silicone	•				
16	Ensemble ligne condensats	•				
17	Préparateur équipé		•	•		
18	Trappe de visite équipée		•	•		
18A	Anode	•				
18B	Trappe de visite		•	•		
18C	Joint de trappe		•	•		
19	Couvercle de trappe de visite		•	•		
20	Tube de raccordement		•	•		
21	Vase d'expansion		•	•		
22	Raccord Ø 1/2" mâle - 3/4" femelle			•		
23	Support vase d'expansion			•		
24	Sachet joints	•				
25	Sachet visserie	•				

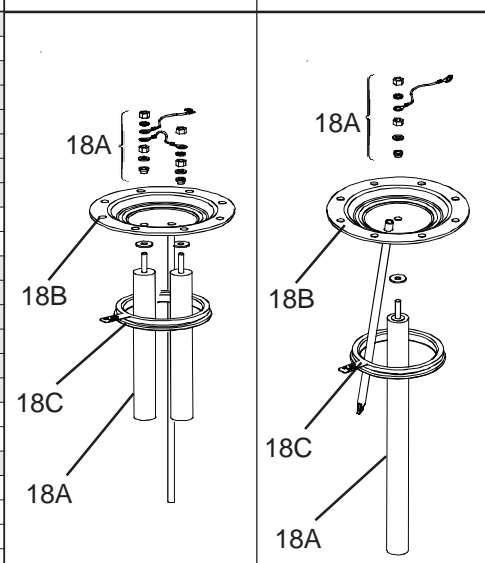

N04524.DSF

8.4 Tuyauterie corps de chauffage

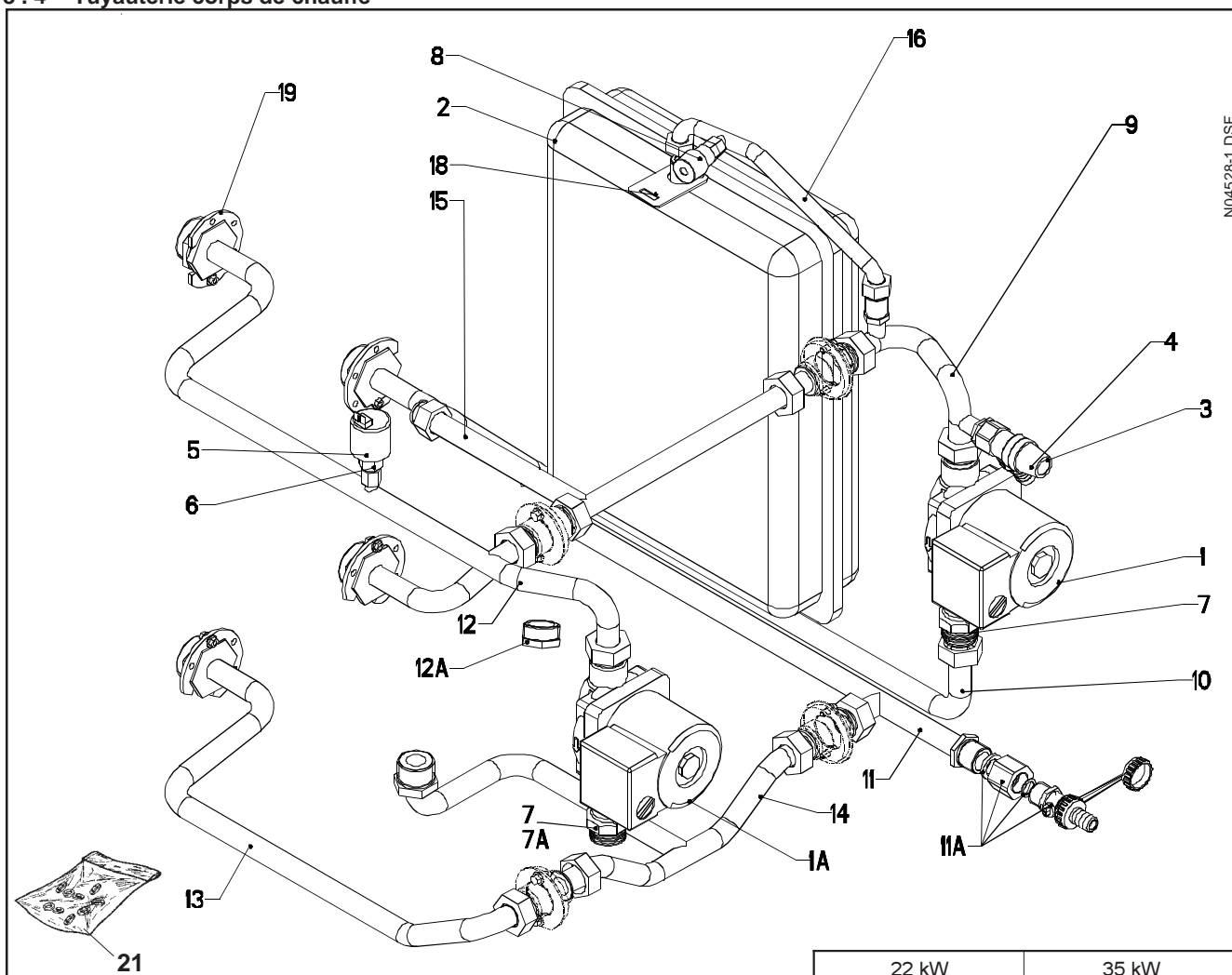

N04528-1.DSF

Rep.	Désignation	Commun	22 kW		35 kW	
			GBVi-GBi	GCVi-GCi	GBVi-GBi	GCVi-GCi
1	Circulateur 1 pouce 130			•		•
1A	Circulateur 1 pouce 130		•		•	
2	Vase d'expansion chauffage 12 L	•				
3	Soupape de sécurité 3 bar	•				
4	Manchon mâle Ø 1/2"	•				
5	Pressostat manque d'eau	•				
6	Manchon de réduction Ø 3/8" femelle - 1/4" mâle	•				
7	Clapet Ø 1" mâle - 1" femelle			•		•
7A	Clapet Ø 1" mâle - 1" femelle		•		•	
8	Robinet Ø 1/4"	•				
9	Tube départ chauffage	•				
10	Tube départ caisson - circulateur	•				
11	Tube retour chauffage caisson			•		•
11A	Robinet de vidange			•		•
12	Tube départ ECS - circuit vanne 3 voies			•		•
12 A	Bouchon laiton mâle Ø 1"			•		•
13	Tube retour circuit vanne 3 voies			•		•
14	Tube retour chauffage corps			•		•
15	Tube départ chauffage			•		•
16	Tube vase d'expansion chauffage	•				
18	Attache de vase	•				
19	Bride Ø 1" - 1/4	•				
20	Tube pour robinet Ø 1/4"	•				
21	Sachet joints	•				

N04529.TBL

8.5 Brûleur

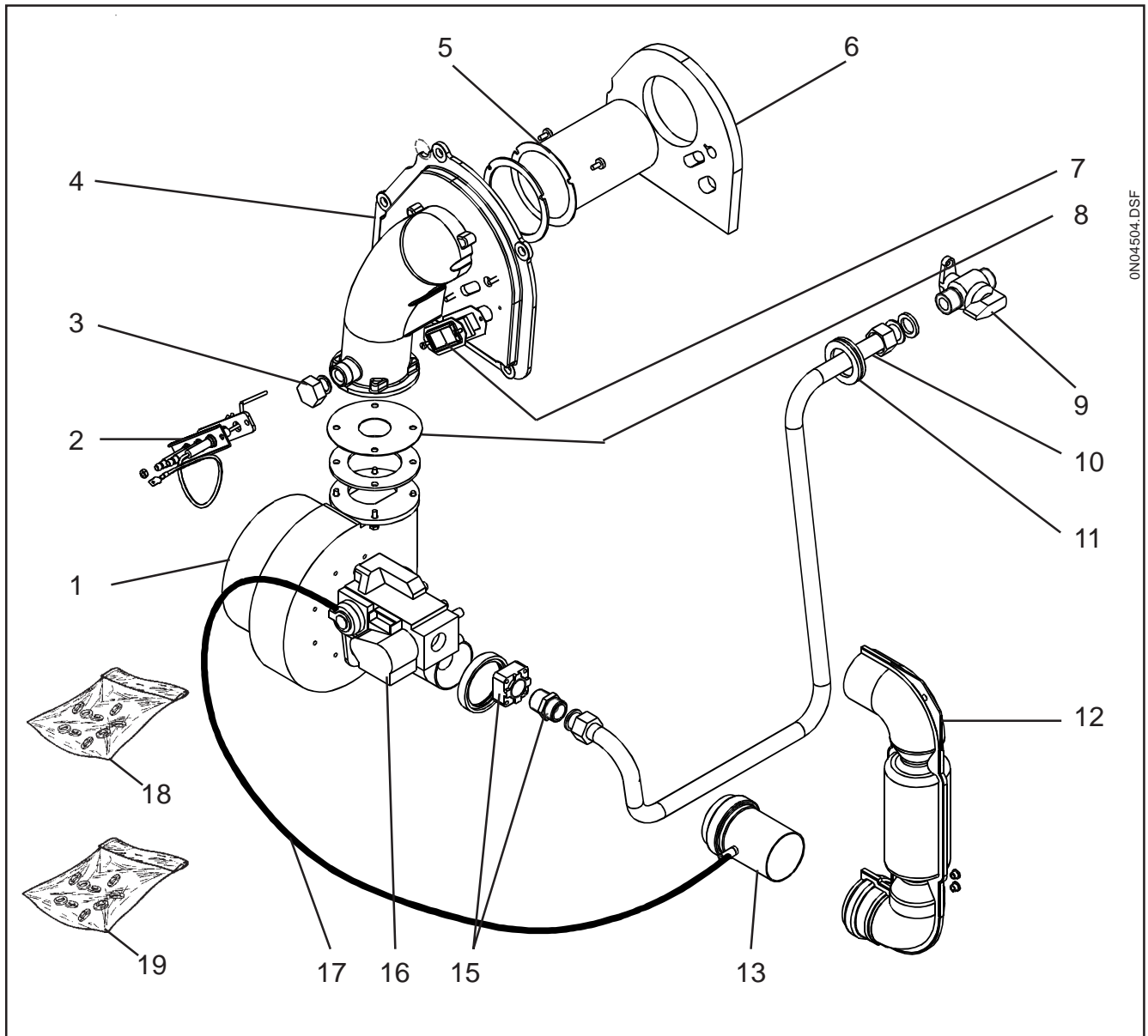

0N04504.DSF

Rep.	Désignation	Commun	22 kW	35 kW
1	Ventilateur	•		
2	Ensemble électrode	•		
3	Bouchon laiton Ø 1/2"	•		
4	Plaque brûleur	•		
5	Brûleur		•	•
6	Isolant plaque brûleur	•		
7	Ensemble voyant	•		
8	Diaphragme ventilateur		•	
9	Vanne gaz	•		
10	Tube gaz		•	•
11	Passe cloison	•		
12	Manchette arrivée d'air	•		
13	Manchon d'air assemblé	•		
15	Sortie droite vanne + Mamelon	•		
16	Ensemble vanne et venturi		•	•
17	Tuyau pour prise de pression	•		
18	Sachet visserie	•		
19	Sachet joints	•		

N04508.TBL

8.6 Jaquette GCVi - GCi - GBVi - GBi

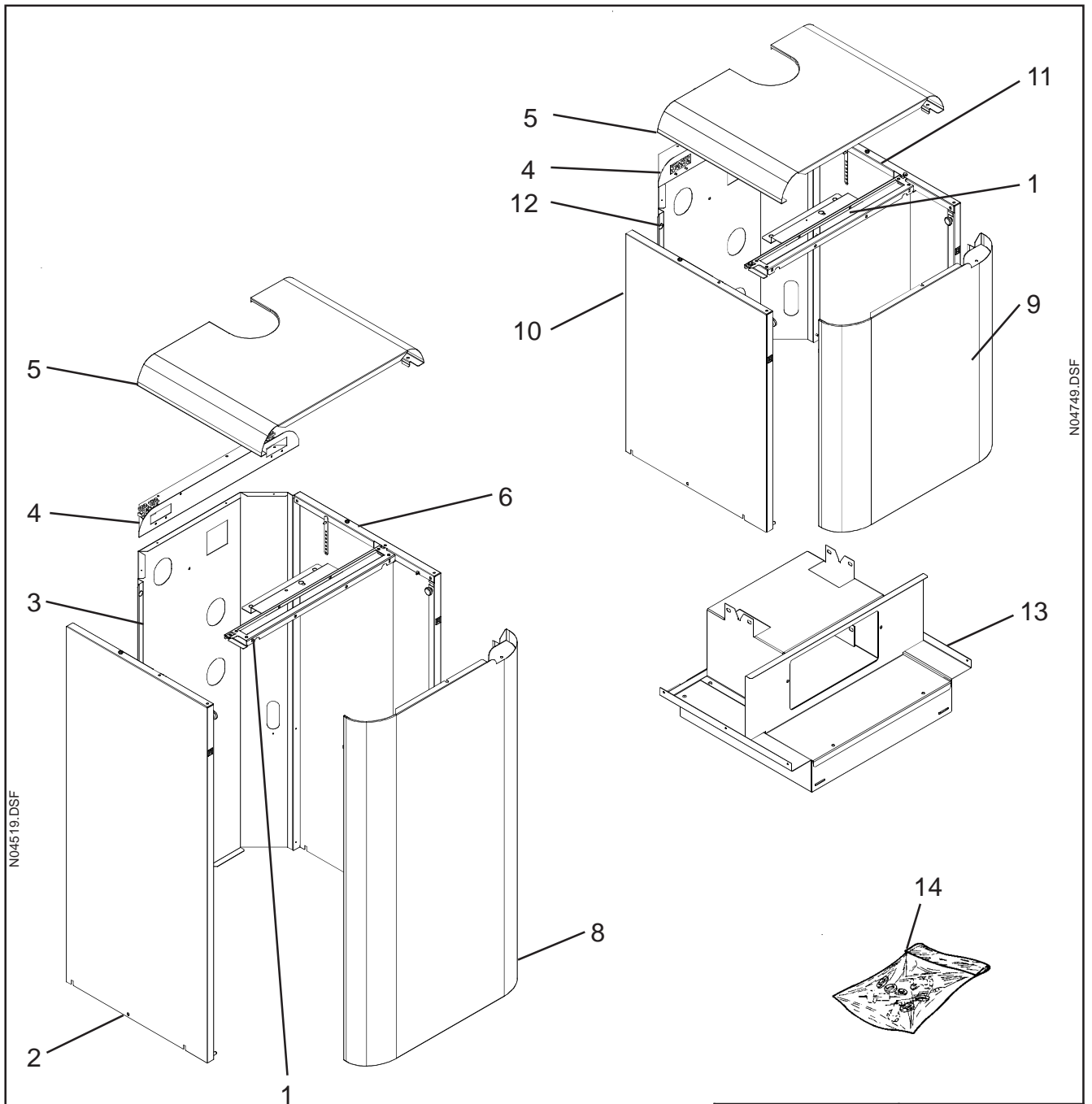

Rep.	Désignation	Commun	22 kW		35 kW	
			GBVi-GBi	GCVi-GCi	GBVi-GBi	GCVi-GCi
1	Traverse interne équipée	•				
2	Côté gauche équipé		•		•	
3	Panneau arrière		•		•	
4	Panneau arrière supérieure	•				
5	Dessus	•				
6	Côté droit équipé		•		•	
7	Tableau de commande équipé	•				
8	Façade avant équipée		•		•	
9	Façade avant équipée			•		•
10	Côté gauche équipé			•		•
11	côté droit équipé			•		•
12	Panneau arrière équipé			•		•
13	Socle			•		•
14	Sachet visserie	•				

8.7 Tableau de commande

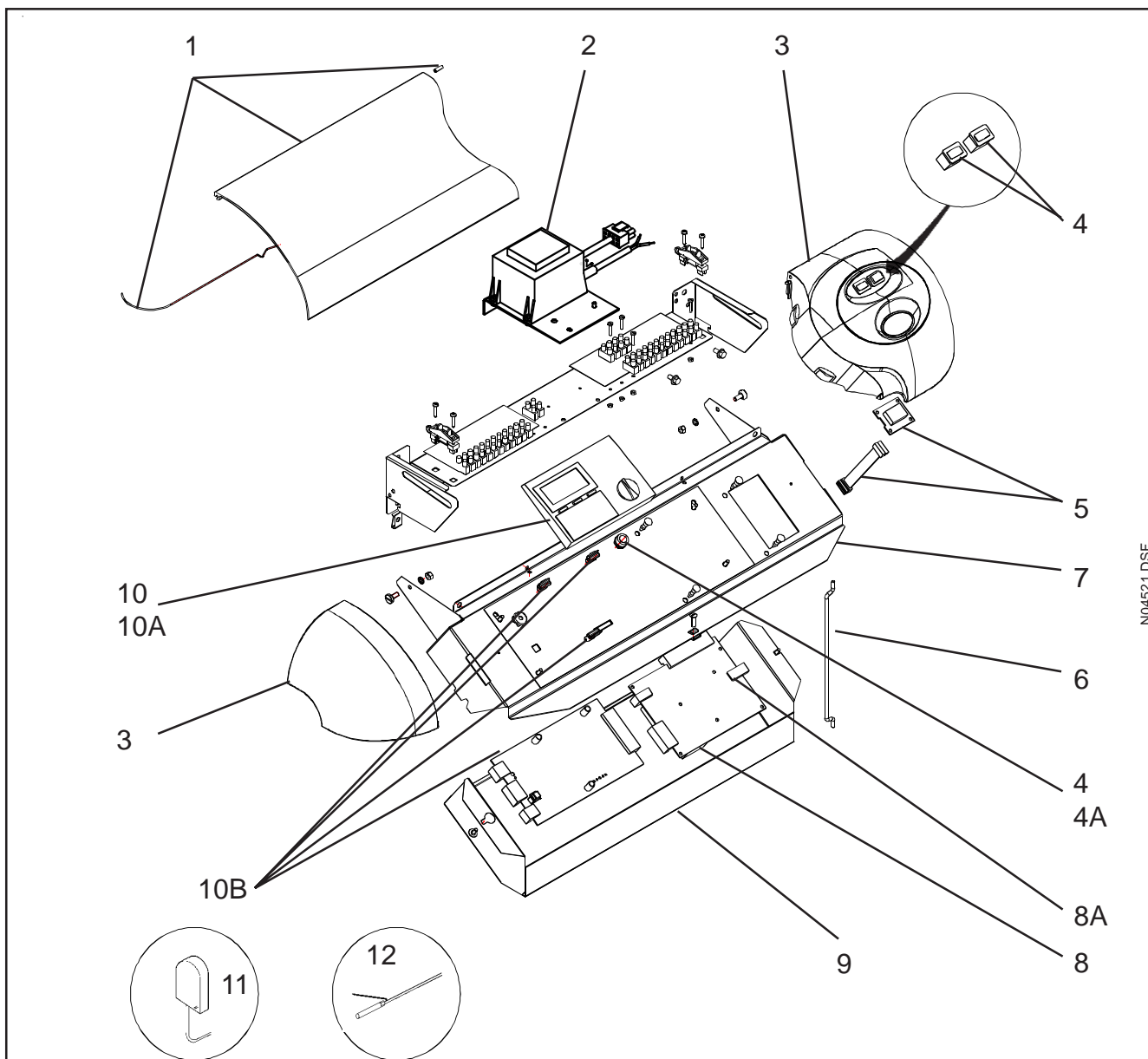

N04521.DSF

Rep.	Désignation	Commun	22 kW	35 kW
1	Couvercle tableau de commande	●		
2	Transformateur d'alimentation	●		
3	Façade utilisateur + Coin gauche + fixations	●		
4	Sachet voyants + porte fusible avec fusible	●		
4A	Fusible 4 A 5x20	●		
5	Afficheur + Câble liaison platine/afficheur	●		
6	Béquille	●		
7	Tableau de commande équipé	●		
8	Carte brûleur + câble + fixation	●		
8A	Kit gaz propane	●		
9	Fond de tableau de commande	●		
10	Module d'ambiance (sans embase)	●		
10A	Embase module	●		
10B	Carte électronique + Entretoise + Fixation	●		
11	Sonde extérieure	●		
12	Sonde ECS	●		
13	Câble sonde chaudière	●		
14	Toron câblage	●		
15	Câble de pompe	●		
16	Câble pressostat manque d'eau	●		

N04522.TBL



CHAPPEE

157, Avenue Charles Floquet
93158 Le Blanc-Mesnil - Cedex
Téléphone : + 33 (0)1 45 91 56 00
Télécopie : + 33 (0)1 45 91 59 50
www.chappee.com

BAXI s.a
S A au capital de 43 214 640 €
RCS Bobigny B 602 041 675 A.P.E 282 D
A member of **BAXI GROUP LTD**

