

MOTOR

Modell	YANMAR 3TNV80F
Typ	Wassergekühlter 3-Takt-Dieselmotor mit Direkteinspritzung
Abgasstufe	Stage V
Leistung	15,2 kW / 2 500 U/min
Max. Drehmoment	65,6 Nm / 1 793 U/min
Hubraum	1 267 ccm
Batterien	1 × 12 V / 60 Ah

HYDRAULIKSYSTEM

Hauptpumpe	Variable Axialkolbenpumpe, Load-Sensing-gesteuert
Max. Ölfluss	81 l/min
Max. Ölfluss (AUX 1)	42,5 l/min
Max. Ölfluss (AUX 2)	42,5 l/min
Fahrtrieb	Verstell-Axialkolbenmotor
Schwenkmotor	Schwenkwerk mit Axialkolbenmotor und automatischer Haltebremse

SERVICEFÜLLMENGEN

Kraftstofftank	34 l
Motorkühlmittel	4,1 l
Motoröl	3,4 l
Fahrtrieb (pro Seite)	0,6 l
Hydrauliksystem	45 l
Hydrauliköltank	30 l

LEISTUNG

Schwenkgeschwindigkeit	10 U/min
Max. Fahrgeschwindigkeiten	Schnell 4,5 km/h, langsam 2,6 km/h
Max. Traktionskraft	20 kN
Schaufelkapazität	0,06 m ³
Bodendruck	0,26 kg/cm ²
Steigvermögen	25°
Löffel-Losbrechkraft (ISO)	27,9 kN
Stiel-Reißkraft (ISO)	14,2 kN

BETRIEBSGEWICHT

SY26U	2 760 kg
SY26U Canopy	2 700 kg

UNTER- UND OBERWAGEN

Auslegerlänge	2 100 mm
Stiellänge	1 300 mm
Laufrollen	3
Schwenkwerk	Axialkolbenmotor mit im Ölbad laufendem Planetengetriebe und einreihigem Drehkranz. Schwenkwerkbremse hydraulisch gelöst.
Unterwagen	Verstärkter, groß dimensionierter Unterwagen. Geschweißter Laufwerkrahmen in Kastenbauweise aus speziellem Werkstoff. Seitenrahmen teleskopierbar.

DRUCKBEGRENZUNGSVENTILE

Auslegerkreis	245 bar
Schwenkkreis	196 bar
Fahrkreis	245 bar
Vorsteuerkreis	35 bar

HUBLEISTUNGEN PLANIERSCHILD UNTEN

Lastpunkthöhe	Radius				Reichweite	
	2,0 m	3,0 m	4,0 m	Maximal	mm	
4,0 m kg				693	584	2 590
3,0 m kg		623	470	540	365	3 550
2,0 m kg		707	459	501	282	4 000
1,0 m kg		937	421	717	274	4 180
Bodenlinie kg	1521	715	1095	398	732	267
- 1,0 m kg	1807	722	1012	395	730	316
- 2,0 m kg	883	786			609	576

HUBLEISTUNGEN PLANIERSCHILD OBEN

Lastpunkthöhe	Radius				Reichweite	
	2,0 m	3,0 m	4,0 m	Maximal	mm	
4,0 m kg				693	584	2 590
3,0 m kg		564	470	438	365	3 550
2,0 m kg		549	459	340	282	4 000
1,0 m kg		515	421	332	274	4 180
Bodenlinie kg	910	715	488	398	324	267
- 1,0 m kg	917	722	485	395	385	316
- 2,0 m kg	883	786			609	576

ABMESSUNGEN

A Gesamtlänge	4 285 mm
B Gesamtbreite	1 550 mm
C Gesamtbreite des Oberwagens	1 375 mm
D Gesamthöhe über Kabine	2 430 mm
E Gesamthöhe des Auslegers	1 620 mm
F Unterwagenlänge	2 005 mm
G Länge hinten	775 mm
H Spurweite	1 250 mm
I Unterwagenbreite (Planierschild)	1 550 mm
J Horizontalabstand zum Planierschild	1 295 mm
K Planierschildhöhe	300 mm
L Kettenhöhe	445 mm
M Kettenplattenbreite	300 mm
N Min. Bodenfreiheit	290 mm
O Bodenfreiheit Heckgewicht	555 mm
P Motorhaubenhöhe	1 460 mm
Q Heckschwenkradius	775 mm
R Abstand (Mitte) Kettenrad zu Leitrad	1 560 mm

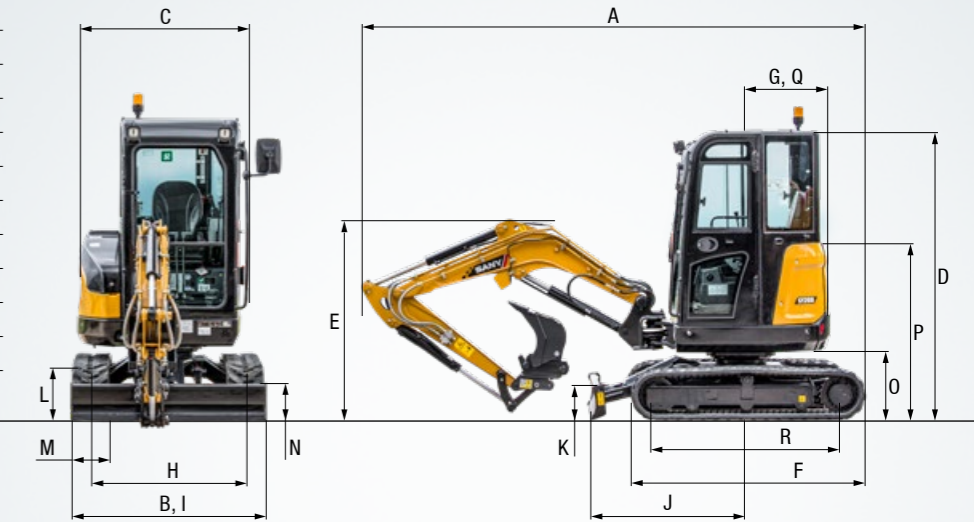

ARBEITSBEREICH

A Max. Reichweite	4 850 mm
B Max. Grabtiefe	2 820 mm
C Max. Reichhöhe	4 410 mm
D Max. Schütthöhe	3 100 mm
E Min. Schütthöhe	940 mm
F Max. Grabtiefe vertikale Wand	2 585 mm
G Gesamthöhe bei min. Schwenkradius	3 200 mm
H Stielkopfabstand bei max. Arbeitsgeräteeinzug	1 490 mm
I Schwenkradius bei Schwenkbock (L)	1 760 mm
Schwenkradius bei Schwenkbock (R)	1 795 mm
Min. Schwenkradius	2 110 mm
J Max. Planierschildhub über Boden	360 mm
K Max. Planierschildeingriff	380 mm
L Versatzweite Schwenkbock (L)	765 mm
Versatzweite Schwenkbock (R)	508 mm
Max. Auslegerschwenkwinkel (L)	67°
Max. Auslegerschwenkwinkel (R)	45°

