



International Shooting Sport Federation

الاتحاد الدولي لرياضة الرماية

٣ - القواعد العامة

٦ - القواعد الفنية العامة

ملحق الأهداف الورقية

٧ - القواعد الفنية للبندقية

٨ - القواعد الفنية للمسدس

إعداد وترجمة

الحكم الدولي طارق شرارة

الطبعة الأولى ٢٠٢٣

إصدار 2
28/8/2023

3

GENERAL REGULATIONS

٣- القواعد العامة

ترجمة
الحكم الدولي طارق شرارة
نسخة ٢٠٢٣ - إصدار ٢

Chapters

3.1 PURPOSE.....(الغرض).....	3
3.2 ISSF SUPERVISED COMPETITIONS / CHAMPIONSHIPS (ISSF CHAMPIONSHIPS).....(المسابقات/البطولات الخاضعة لإشراف الاتحاد الدولي).....	3
3.3 SHOOTING SPORT EVENTS.....(مسابقات رياضة الرماية).....	6
3.4 ADMINISTRATION AND CONTROL OF ISSF CHAMPIONSHIPS.....(إدارة ومراقبة بطولات الاتحاد الدولي لرياضة الرماية).....	14
3.5 RANGES AND OTHER FACILITIES.....(الميادين والمرافق الأخرى).....	19
3.6 ENTRY AND PARTICIPATION.....(الدخول والمشاركة).....	23
3.7 COMPETITION PROCEDURES.....(إجراءات المسابقة).....	30
3.8 PROTOCOL(بروتوكول).....	38
3.9 WORLD RECORDS(الأرقام القياسية العالمية).....	41
3.10 MEDIA RELATIONS(العلاقات الإعلامية).....	43
3.11 GENERAL(عام).....	44
3.12 ANNEXES(ملحقات).....	45
3.13 APPROVAL(الموافقة).....	48
3.14 INDEX(فهرس).....	49

3.1 PURPOSE

3.1 الغرض

3.1 PURPOSE

3.1.1 The General Regulations of the International Shooting Sport Federation (ISSF) govern shooting sport competitions (Championships) according to Articles 1.1.4.1, 1.1.4.8 and 1.1.4.9 ISSF Constitution.

3.1.1 تنظم اللوائح العامة للاتحاد الدولي لرياضة الرماية (ISSF) مسابقات (بطولات) رياضة الرماية طبقاً للنصوص 1.1.4.1 و 1.1.4.8 و 1.1.4.9 من دستور الاتحاد الدولي لرياضة الرماية.

3.2 ISSF CHAMPIONSHIPS

3.2 بطولات الاتحاد الدولي لرياضة الرماية

3.2.1 ISSF Championships are divided in three categories concerning the requirements for Organizers and the conditions that they have to fulfil:

تنقسم بطولات ISSF إلى ثلاث فئات تتعلق بمتطلبات المنظمين والشروط التي يتعين عليهم الوفاء بها:

Those requirements are specified in the Guidelines for Organizing ISSF Championships (A separate Manual, available at the ISSF Headquarters).

هذه المتطلبات محددة في إرشادات تنظيم بطولات ISSF (متاح دليل منفصل في مقر ISSF).

Level 1

- - World Championships
- - World Championships Rifle/Pistol
- - World Championships Shotgun
- - Final Tournament of the Year
- - World Cups with Olympic Quota Places allocation
- - Continental Championships/Continental Games with Olympic Quota Places allocation

مستوى ١

- بطولات عالم
- بطولات عالم بندقية/مسدس
- بطولات عالم خرطوش
- البطولة النهائية للعام
- بطولات كأس عالم مع تخصيص أماكن للحصص الأولمبية

- بطولات قارية/بطولات قارية مع تخصيص أماكن للحصص الأولمبية

Level 2

- - World Cups
- - World Championships Running Target
- - World Championships Juniors
- - Youth Olympic Games Qualifying competitions
- - Continental Championships

مستوى ٢

- بطولات كأس عالم
- بطولات عالم للهدف المتحرك
- بطولات عالم للناشئين
- ألعاب أولمبية للشباب مؤهلة للأولمبيات
- بطولات قارية

Level 3

- Grand Prix tournaments
- 2. - Other competitions organized according to the ISSF Rules and Regulations

مستوى ٣

- بطولات الجائزة الكبرى
- مسابقات أخرى منظمة طبقاً لقواعد ولوائح الاتحاد الدولي لرياضة الرماية

3.2.2 The ISSF Championships are organized by Member Federations that are chosen by the Executive Committee.

3.2.2 يتم تنظيم بطولات ISSF من قبل الاتحادات الأعضاء التي يتم اختيارها من قبل اللجنة التنفيذية.

3.2.3 World Championships

3.2.3.1 World Championships for all events must be organized every four years, two years after the Olympic Games. In other years, with the exception of the year in which the Olympic Games take place, separate World Championships for Shotgun as well as Rifle and Pistol events must be organized. World Championships Juniors for all events must be organized every two years in the year of the Olympic Games and the second year after the Olympic Games (even numbered years). Continental Championships should be organized at least every two (2) years as decided by the respective Continental Confederations.

[As of 1 January 2025 (i.e., relevant for World Championships to be organized starting from the year 2025) the following provision applies]:

3.2.3.1 يجب تنظيم بطولات العالم لجميع المسابقات كل أربع سنوات، بعد عامين من الألعاب الأولمبية. في سنوات أخرى، باستثناء العام الذي تقام فيه الألعاب الأولمبية، يتم فصل بطولات العالم

بالنسبة للبندقية وكذلك يجب تنظيم مسابقات البندقية والمسدس. يجب تنظيم بطولات العالم للناشئين لجميع المسابقات كل عامين في عام دورة الألعاب الأولمبية والسنة الثانية بعد دورة الألعاب الأولمبية (السنوات الزوجية). يجب تنظيم البطولات القارية كل عامين (2) على الأقل وفقاً لما تقرره الاتحادات القارية المعنية.

اعتباراً من ١ يناير ٢٠٢٥ (ما له صلة ببطولات العالم التي سيتم تنظيمها اعتباراً من عام ٢٠٢٥) يطبق عليه الحكم التالي:

3.2.3.2 World Championships for all events among Men and Women must be organized every four years, two years after the Olympic Games. In other years, with the exception of the year in which the Olympic Games take place, separate World Championships for Shotgun as well as Rifle and Pistol events among Men and Women must be organized.

3.2.3.2 يجب تنظيم بطولات العالم لجميع المسابقات بين الرجال والنساء كل أربع سنوات، بعد عامين من الألعاب الأولمبية. في السنوات الأخرى، باستثناء العام الذي تقام فيه الألعاب الأولمبية، يجب تنظيم بطولات عالمية منفصلة للبندقية وكذلك مسابقات البندقية والمسدس بين الرجال والنساء.

World Championships Juniors for all events among Men Junior and Women Junior must be organized every two years in the year of the Olympic Games and the second year after the Olympic Games (even numbered years).

يجب تنظيم بطولات العالم للناشئين لجميع المسابقات بين الناشئين والناشئات كل عامين في عام الألعاب الأولمبية والسنة الثانية بعد الألعاب الأولمبية (السنوات الزوجية).

In other years (uneven numbered years), separate World Championships Juniors for Shotgun as well as Rifle and Pistol events among Men Junior and Women Junior must be organized.

في السنوات الأخرى (السنوات ذات الأرقام الفردية)، يجب تنظيم بطولات عالمية منفصلة للناشئين للبنديقية وكذلك مسابقات البنديقية والمسدس بين الناشئين والناشئات.

Continental Championships should be organized at least every two (2) years as decided by the respective Continental Confederations.

يجب تنظيم البطولات القارية كل عامين (2) على الأقل وفقاً لما تقررته الاتحادات القارية المعنية.

3.2.3.2 World Championships for all events among Men and Women must be organized every four years, two years after the Olympic Games. In other years, with the exception of the year in which the Olympic Games take place, separate World Championships for Shotgun as well as Rifle and Pistol events among Men and Women must be organized.

3.2.3.2 يجب تنظيم بطولات العالم لجميع المسابقات بين الرجال والنساء كل أربع سنوات، بعد عامين من الألعاب الأولمبية. في السنوات الأخرى، باستثناء العام الذي تقام فيه الألعاب الأولمبية، يجب تنظيم بطولات عالمية منفصلة للبنديقية وكذلك مسابقات البنديقية والمسدس بين الرجال والنساء.

World Championships Juniors for all events among Men Junior and Women Junior must be organized every two years in the year of the Olympic Games and the second year after the Olympic Games (even numbered years).

يجب تنظيم بطولات العالم للناشئين لجميع المسابقات بين الناشئين والناشئات كل عامين في عام الألعاب الأولمبية والسنة الثانية بعد الألعاب الأولمبية (السنوات الزوجية).

In other years (uneven numbered years), separate World Championships Juniors for Shotgun as well as Rifle and Pistol events among Men Junior and Women Junior must be organized.

في السنوات الأخرى (السنوات الفردية)، يجب تنظيم بطولات عالمية منفصلة للناشئين للبنديقية وكذلك مسابقات البنديقية والمسدس بين الناشئين والناشئات.

Continental Championships should be organized at least every two (2) years as decided by the respective Continental Confederations.

يجب تنظيم البطولات القارية كل عامين (2) على الأقل وفقاً لما تقررته الاتحادات القارية المعنية.

3.2.4 Application for ISSF Championships

A Member Federation desiring to organize an ISSF Championship must submit its application to the Secretary General at least one (1) month in advance of the Executive Committee meeting where the host federation will be chosen.

3.2.4 طلب الحصول على بطولات ISSF

يجب على الاتحاد العضو الراغب في تنظيم بطولة ISSF تقديم طلبه إلى الأمين العام قبل شهر واحد (1) على الأقل من اجتماع اللجنة التنفيذية حيث سيتم اختيار الاتحاد المضيف.

3.2.4.1 The application should include:

3.2.4.1 يجب أن يشمل الطلب:

a) An official statement from the appropriate government agency and/ or National Olympic Committee, indicating the support to be given to the organization of the Championships;

بيان رسمي من الوكالة الحكومية المختصة و / أو اللجنة الأولمبية الوطنية، يشير إلى الدعم الذي يتعين تقديمه لتنظيم البطولات ؛

b) A statement that all the requirements of the ISSF Constitution will be observed;

بيان بضرورة مراعاة جميع متطلبات دستور الاتحاد الدولي لرياضة الرماية والذي سيتم مراقبته،

c) A statement that the organizing federation will invite all ISSF Member Federations;

بيان بأن الاتحاد المنظم سيدعو جميع الاتحادات الأعضاء في الاتحاد الدولي لرياضة الرماية،

d) A description of the existing or proposed shooting ranges and other necessary facilities that must meet ISSF requirements;

وصف لميادين الرماية الحالية أو المقترحة والمرافق الضرورية الأخرى التي يجب أن تفي بمتطلبات الاتحاد الدولي لرياضة الرماية،

e) Information regarding the proposed organization, cost of accommodation, time of transportation to and from ranges, transportation fees for transfer airport – official hotel – airport and any training fees;

معلومات تتعلق بالتنظيم المقترح وتكلفة الإقامة ووقت النقل من وإلى الميادين ورسوم النقل للمطار - الفندق الرسمي - المطار وأي رسوم تدريب؛

f) A statement listing the events the Federation proposes to include in the programme.

بيان يسرد المسابقات التي يقترح الاتحاد إدراجها في البرنامج.

3.2.5 If no application is received, or if the Federation selected to organize the World Championships withdraws, the Executive Committee must select another Federation to organize the World Championships. Or, if no single Federation can be found, select neighbouring Federations to organize the World Championships together in separate groups of events.

3.2.5 إذا لم يتم استلام أي طلب، أو إذا انسحب الاتحاد المختار لتنظيم بطولة العالم، يجب على اللجنة التنفيذية اختيار اتحاد آخر لتنظيم بطولة العالم. أو، إذا تعذر العثور على اتحاد من أجل ذلك، فيتم اختيار الاتحادات المجاورة لتنظيم بطولة العالم معًا في مجموعات منفصلة من الأحداث.

3.2.6 Withdrawal is only possible with the approval of the Executive Committee. Unapproved withdrawal is subject to the assessment of a fine, or the suspension of membership or the suspension of participation at ISSF Championships for a certain time to be decided by the Council.

3.2.6 الانسحاب ممكن فقط بموافقة اللجنة التنفيذية. الانسحاب غير المعتمد يخضع لفرض غرامة أو تعليق العضوية أو تعليق المشاركة في بطولات ISSF لفترة معينة يقرها المجلس.

3.3 ISSF EVENTS

3.3.1 Events recognized by the ISSF in Rifle, Pistol and Shotgun disciplines are:

3.3.1 مسابقات البندقية والمسدس والخرطوش المعترف بها من قبل الاتحاد الدولي لرياضة الرماية هي:

Name of Event
10m Air Rifle
50m Rifle 3 Positions
50m Rifle Prone
300m Rifle 3 Positions
300m Rifle Prone
300m Standard Rifle
10m Air Pistol
25m Pistol
25m Rapid Fire Pistol
25m Centre Fire Pistol
25m Standard Pistol
50m Pistol
Trap
Double Trap
Skeet
10m Running Target
10m Running Target Mixed
50m Running Target
50m Running Target Mixed
Target Sprint

3.3.2 The ISSF recognizes individual, Mixed Team, Team, and Open events.

3.3.2 يعترف ISSF بالمسابقات الفردية والفريق المختلط والفريق و المسابقات المفتوحة.

3.3.2.1 Individual events are events in which individual athletes of the same gender compete against each other.

3.3.2.1. المسابقات الفردية هي مسابقات يتنافس فيها لاعبون من نفس الجنس ضد بعضهم البعض.

3.3.2.2 Mixed Team events are for the Teams with two members, one of each gender.

3.3.2.2 مسابقات الفريق المختلط هي لفرق مختلطة تتكون من عضوين كل منهما يختلف في الجنس عن الآخر.

3.3.2.3 Team events are for Teams with three (3) members of the same gender. Only full Teams of three (3) athletes will be ranked in the Team results list.

3.3.2.3 مسابقات الفرق (للفرق المكونة من ٣ أعضاء فقط) من نفس الجنس. سيتم فقط ترتيب الفرق المكونة من ثلاث (٣) لاعبين في نتائج الفرق.

3.3.2.4 Open events are individual events with athletes of both genders competing together in one event.

3.3.2.4 المسابقات المفتوحة هي مسابقات فردية يتنافس فيها لاعبون من كلا الجنسين معًا في مسابقة واحدة.

3.3.3 Formats of the ISSF recognized events must be approved by the Executive Committee.

3.3.3 يجب اعتماد شكل المسابقات المعترف بها في الاتحاد الدولي لرياضة الرماية من قبل اللجنة التنفيذية.

3.3.4 New events can be added to the list of ISSF recognized events after the following conditions have been met:

3.3.4 يمكن إضافة مسابقات جديدة إلى قائمة مسابقات الاتحاد الدولي لرياضة الرماية المعترف بها بعد استيفاء الشروط التالية:

3.3.4.1 the appropriate ISSF Committee develops rules for the event,

3.3.4.1 قواعد كل مسابقة تضعها اللجنة المعنية في الاتحاد الدولي لرياضة الرماية،

3.3.4.2 the Executive Committee (Article 1.8.2.5 ISSF Constitution) approves the rules.

3.3.4.2 توافق اللجنة التنفيذية (المادة 1.8.2.5 من الاتحاد الدولي لرياضة الرماية) على القواعد.

3.3.5 Olympic Events (ISSF recognized events included in the programme of the Olympic Games by the IOC)

Olympic Events are conducted in accordance with Rifle, Pistol and Shotgun Technical rules approved by the Executive Committee in accordance with Article 1.8.2.12 of the ISSF Constitution. Each Olympic event has a "Qualification" round and a "Final."

3.3.5 المسابقات الأولمبية (المسابقات المعترف بها من قبل الاتحاد الدولي لرياضة الرماية والمدرجة في برنامج الألعاب الأولمبية من قبل اللجنة الأولمبية الدولية)

تجرى المسابقات الأولمبية وفقا للقواعد الفنية الخاصة بالبندقية والمسدس والخرطوش التي وافقت عليها اللجنة التنفيذية وفقا للفقرة 1.8.2.12 من دستور الاتحاد الدولي لرياضة الرماية. كل مسابقة أولمبية بها تأهيل ونهائي.

3.3.6 Programme of the ISSF Championships

3.3.6 برامج بطولات الاتحاد الدولي لرياضة الرماية

3.3.6.1 The programme of the ISSF Championships is composed of the ISSF recognized events and must be approved by the Executive Committee.

3.3.6.1 يتألف برنامج بطولات الاتحاد الدولي لرياضة الرماية من مسابقات معترف بها من قبل الاتحاد الدولي لرياضة الرماية ويجب اعتماده من قبل اللجنة التنفيذية.

3.3.6.2 The mandatory events of the respective ISSF Championship programme are determined by the Executive Committee and additional events may be included upon proposal by the Organizers.

The list of mandatory events approved by the Executive Committee can be found at the start of section 6 General Technical Rules.

3.3.6.2 يتم تحديد المسابقات الإلزامية لبرنامج بطولة الاتحاد الدولي لرياضة الرماية من قبل اللجنة التنفيذية ويمكن تضمين مسابقات إضافية بناءً على اقتراح من المنظمين.

يمكن الاطلاع على قائمة المسابقات الإلزامية التي وافقت عليها اللجنة التنفيذية في بداية القسم 6 القواعد الفنية العامة.

3.3.6.3 If 300m Rifle events cannot be included, the Executive Committee should choose a national federation to organize a separate 300m Rifle World Championship in the same year as the World Championships.

3.3.6.3 إذا لم يتم تضمين مسابقات بندقية 300 متر ، فيجب على اللجنة التنفيذية اختيار اتحاد وطني لتنظيم بطولة العالم للبندقية 300 متر منفصلة في نفس العام مثل بطولة العالم.

3.3.6.4 If Running Target events cannot be included, the Executive Committee should choose a national federation to organize a separate Running Target World Championship in the same year as the World Championships.

3.3.6.4 إذا لم يكن بالإمكان أن تكون مسابقات الهدف المتحرك ضمن المسابقات، فيجب على اللجنة التنفيذية اختيار اتحاد وطني لتنظيم بطولة عالم مستقلة للهدف المتحرك في نفس العام مثل بطولة العالم

3.3.6.5 In all ISSF Championships a "Qualification" round and the "Final" are conducted in the Olympic events in Individual, Mixed Team, and Team events that are part of the respective Championship's programme.

3.3.6.5 في جميع بطولات بطولة الاتحاد الدولي لرياضة الرماية، يتم إجراء جولة "تأهيل" و "نهائي" في المسابقات الأولمبية في المسابقات الفردية، والفرق المختلطة، والفرق التي تعد جزءاً من برنامج البطولة المعني.

3.3.7 Events in the Continental Championships are decided by the Continental Confederations and must be events recognized by the ISSF.

3.3.7 يتم تحديد المسابقات في البطولات القارية من قبل الاتحادات القارية ويجب أن تكون مسابقات معترف بها من الاتحاد الدولي لرياضة الرماية.

3.4 RANKING SYSTEM

3.4 نظام الترتيب

3.4.1 The ISSF establishes official Rankings that determine the placing of athletes according to their achievements in the ISSF Championships during a designated time frame.

3.4.1 يُنشئ اتحاد الاتحاد الدولي لرياضة الرماية تصنيفات رسمية تحدد ترتيب اللاعبين وفقاً لإنجازاتهم في بطولات الاتحاد الدولي لرياضة الرماية خلال فترة زمنية محددة.

3.4.2 The ISSF Ranking system is established by the Executive Committee. The current ISSF Ranking system can be found under Annex 3 to the General Regulations.

3.4.2 تم وضع نظام الاتحاد الدولي لرياضة الرماية بواسطة اللجنة التنفيذية. يمكن العثور على نظام التصنيف الحالي في الاتحاد الدولي لرياضة الرماية في الملحق 3 من اللوائح العامة.

3.5 ADMINISTRATION AND CONTROL OF THE ISSF CHAMPIONSHIPS

إدارة ومراقبة بطولات الاتحاد الدولي لرياضة الرماية

3.5.1 General

عام

3.5.1.1 After the host of the ISSF Championship is approved by the Executive Committee, the ISSF and the respective National Federation must sign the Host Federation Agreement (HFA) within 30 days after the approval.

3.5.1.1 بعد الموافقة على استضافة بطولة ISSF من قبل اللجنة التنفيذية، يجب على الاتحاد الدولي لرياضة الرماية والاتحاد الوطني المعني التوقيع على اتفاقية الاتحاد المضيف (HFA) في غضون 30 يوماً بعد الموافقة.

3.5.1.2 Every National Federation that earns the right to host the ISSF Championship must create an Organizing Committee responsible for administrating and delivering the Championship according to ISSF General Regulations, the HFA and the Guidelines for Organizing ISSF Championships.

3.5.1.2 كل اتحاد وطني اكتسب الحق في استضافة بطولة ISSF لابد أن ينشئ لجنة تنظيمية مسؤولة عن إدارة البطولة وتقديمها وفقاً للوائح العامة للاتحاد الدولي لرياضة الرماية، والاتحاد المضيف لتنظيم بطولات الاتحاد الدولي لرياضة الرماية.

3.5.1.3 The National Federation and the Organizing Committee must work in close cooperation with the ISSF Headquarters and the Technical Delegate/s.

3.5.1.3 يجب أن يعمل الاتحاد الوطني واللجنة المنظمة بالتعاون الوثيق مع المقر الرئيسي للاتحاد الدولي والمندوبين الفنيين.

3.5.2 To coordinate the cooperation with Organizers of the ISSF Championships and to control the fulfilment of all the obligations for the preparations of the competitions by the Organizers, the ISSF Executive Committee appoints one (1) or two (2) Technical Delegates.

3.5.2 لتنسيق التعاون مع منظمي بطولات الاتحاد الدولي ومراقبة الوفاء بجميع الالتزامات المتعلقة بالتحضير للمسابقات من قبل المنظمين، تقوم اللجنة التنفيذية للاتحاد الدولي بتعيين مندوب فني واحد (1) أو اثنين (2).

3.5.2.1 In order that the Technical Delegates can carry out these responsibilities, they must be invited at the expense of the ISSF to the site of the Championships at least once, 10 to 12 months before the Championship, and again, not less than three (3) days before the official arrival day.

3.5.2.1 لكي يتمكن المندوبون الفنيون من القيام بهذه المسؤوليات، يجب دعوتهم على نفقة الاتحاد الدولي إلى موقع البطولات على نفقة الاتحاد الدولي مرة واحدة على الأقل من 10 إلى 12 شهراً قبل البطولة، ومرة أخرى، على الأقل بمدة لا تقل عن ثلاثة (3) أيام قبل يوم الوصول الرسمي.

3.5.2.2 Technical Delegates must have experience of officiating at major ISSF Championships and shall not be members of the federation(s) hosting the respective ISSF Championship.

3.5.2.2 يجب أن يتمتع المندوبون الفنيون بالخبرة في إدارة البطولات الكبرى للاتحاد الدولي ولا يجب أن يكونوا أعضاء في الاتحاد (الاتحادات) الذي يستضيف بطولة الاتحاد الدولي.

3.5.3 To control the fulfilment of the ISSF General Technical Rules during the competitions and to guarantee the objective outcome of official results and rankings, a Competition Jury must be appointed for all ISSF Championships.

3.5.3 لمراقبة استيفاء القواعد الفنية العامة للاتحاد الدولي، ولضمان النتيجة الموضوعية للنتائج والتصنيفات الرسمية، يجب تعيين لجنة حكام للمسابقة لجميع بطولات الاتحاد الدولي.

3.5.3.1 Members of the Competition Jury must be approved by the Executive Committee.

3.5.3.1 يجب أن تتم الموافقة على أعضاء لجنة حكام البطولة من قبل اللجنة التنفيذية.

3.5.3.2 The Competition Jury must include judges with experience of officiating at major ISSF Championships in respective disciplines, result production and equipment control.

3.5.3.2 يجب أن تضم لجنة حكام المسابقة قضاة من ذوي الخبرة في إدارة بطولات ISSF الكبرى في التخصصات ذات الصلة، والنتائج وفحص المعدات.

3.5.3.3 The exact number of the Competition Jury members depends upon the level of the ISSF Championship, the competition schedule, and the existence of sufficient numbers of experienced range officers, supporting officials and referees provided by the Organizers.

3.5.3.3 يعتمد العدد الفعلي لأعضاء لجنة حكام المسابقة على مستوى بطولة ISSF وجدول المسابقة ووجود أعداد كافية من ضباط الميادين ذوي الخبرة والمسؤولين الداعمين والحكام المقدمين من قبل المنظمين.

3.5.3.4 All members of the Competition Jury must have a valid respective ISSF Judges licence.

3.5.3.4 يجب أن يكون لدى جميع أعضاء لجنة حكام المسابقة رخصة الاتحاد الدولي سارية المفعول.

3.5.3.5 The Chairman of the Competition Jury is personally responsible for the objective outcome of all results and rankings at the ISSF Championship.

3.5.3.5 رئيس لجنة حكام المسابقة مسؤول شخصياً عن النتيجة الموضوعية لجميع النتائج والتصنيفات في بطولة ISSF.

3.5.3.6 Technical Delegates are authorized to create a Jury of Appeal, if necessary.

3.5.3.6 يحق للمندوبين الفنيين إنشاء لجنة حكام استئناف، إذا لزم الأمر.

3.5.3.7 The Jury of Appeal must consist of three (3) to five (5) members, including a chairman. One (1) member should be from the national federation organizing the Championship.

3.5.3.7 يجب أن تتكون لجنة الاستئناف من ثلاثة (3) إلى خمسة (5) أعضاء، بما في ذلك الرئيس. يجب أن يكون عضو واحد (1) من الاتحاد الوطني المنظم للبطولة

3.5.4 The travel expenses of the Technical Delegates, Jury members and other ISSF appointed officials are borne by the Organizing Committee up to a maximum of €1,300. A per diem of €50,00 per day is paid by the ISSF.

The costs for accommodation of the Technical Delegates, Jury Members and the ISSF appointed officials are borne by the Organizing Committee.

The costs for the local transportation of the Technical Delegates, Jury Members and other ISSF appointed officials are borne by the Organizing Committee.

3.5.4 تتحمل اللجنة المنظمة نفقات سفر المندوبين الفنيين وأعضاء لجنة الحكام وغيرهم من المسؤولين المعيّنين من الاتحاد الدولي بحد أقصى ١٣٠٠ يورو. يدفع الاتحاد الدولي بدل يومي قدره ٥٠ يورو في اليوم.

تتحمل اللجنة المنظمة تكاليف إقامة المندوبين الفنيين وأعضاء لجنة الحكام والمسؤولين المعيّنين من الاتحاد الدولي.

تتحمل اللجنة المنظمة تكاليف الانتقالات المحلية للمندوبين الفنيين وأعضاء لجنة الحكام وغيرهم من المسؤولين المعيّنين من الاتحاد الدولي.

3.6 RANGES AND OTHER FACILITIES

3.6 الميادين والمرافق الأخرى

3.6.1 The following range installations are required:

3.5.1 التالي هو المطلوب للميادين

	World Championships	Olympic Games	World Cups	Grand Prix	Final Hall/Range
300m targets	40	--	--	--	--
50m targets	80	60	60	40	10
25m targets	10 groups	6 groups	8 groups	6 groups	3 groups
Trap	5	3	5	3	1
Double Trap	2	--	--	--	--
Skeet	5	3	5	3	1
50m Running Target Ranges	2	--	--	--	--
10m Running Target Ranges	4	--	--	--	--
10m Air Rifle and Air Pistol	80	60	60	40	10

3.6.1.1 Upon any proposal of the Organizers and approval of the Executive Committee the number of 10m and 50m targets in the Qualification Hall can be lower than indicated in 6.4.1, dependent on the expected number of participants and the preliminary competition schedule.

3.6.1.1 بناءً على أي اقتراح من المنظمين وموافقة اللجنة التنفيذية، يمكن أن يكون عدد الأهداف في ميدان التأهيل 10م و 50م أقل من المنصوص عليه في القاعدة 6.4.1، يتوقف ذلك على العدد المتوقع من المشاركين والجدول الزمني المبدئي للمسابقات.

3.6.2 Result Production

3.6.2 إخراج النتائج

3.6.2.1 The competitions venue must be equipped in accordance with the official ISSF General Technical Rules.

3.6.2.1 يجب أن يكون مكان المسابقات مجهزاً وفقاً للقواعد الفنية العامة الرسمية للاتحاد الدولي.

3.6.2.2 Electronic target systems, of makers and models approved by the ISSF must be used for Rifle and Pistol events Qualification and Final stages at all ISSF Championships.

3.6.2.2 يجب استخدام أنظمة الأهداف الإلكترونية، من مصنعين ونماذج معتمدة من قبل ISSF للتأهيل لمسابقات البندقية والمسدد والنهائيات في جميع بطولات ISSF.

3.6.2.3 The ISSF Technical Delegates are responsible for examining the ranges and other facilities to ensure that they meet ISSF standards and are suitable for conducting Championships. The Technical Committee will provide checklists in accordance with the ISSF Rules and Regulations for use by the Technical Delegates in examining the ranges and facilities (available from ISSF Headquarters).

3.6.2.3 المندوبون الفنيون للاتحاد الدولي مسؤولون عن فحص الميادين والمرافق الأخرى للتأكد من أنها تفي بمعايير الاتحاد الدولي وأنها مناسبة لإجراء البطولات. ستوفر اللجنة الفنية قوائم مراجعة وفقاً لقواعد ولوائح الاتحاد الدولي لاستخدامها من قبل المندوبين الفنيين في فحص الميادين والمرافق (المتاحة من المقر الرئيسي للاتحاد الدولي).

3.6.2.4 Ranges to be used for World Championships should be completed one (1) year in advance. If the range is not completed, the detailed plans, construction schedule and financial plan must be submitted to the Secretary General one (1) year in advance, and the range must be completed three (3) months in advance.

3.6.2.4 يجب إكمال الميادين التي سيتم استخدامها لبطولات العالم قبل عام واحد (1). إذا لم يكتمل الميدان، فيجب تقديم الخطط التفصيلية والجدول الزمني للبناء والخطة المالية إلى الأمين العام قبل عام واحد (1)، ويجب إكمال الميدان قبل البطولة بزمن ثلاثة (3) أشهر.

3.7 PARTICIPATION AND ISSF ATHLETES

3.7 المشاركة ولاعبى الاتحاد الدولي

3.7.1 Only ISSF Member Federations may participate in the ISSF Championships. Member Federations participating in Continental Championships and Continental Games must be members of the Continental Confederation.

3.7.1 يمكن فقط للاتحادات الأعضاء في ISSF المشاركة في بطولات ISSF. الاتحادات أعضاء الاتحاد الدولي المشاركين في البطولات والألعاب القارية لا بد أن تكون أعضاء في الاتحاد القاري.

3.7.2 An ISSF Member Federation that is not accepted as a member by its own Continental Confederation, or is not allowed to participate in its own Continental Championships, may be invited by another Continental Confederation to participate in its Continental Championships and Continental Games with the right to awards and records.

3.7.2 قد يتم دعوة اتحاد عضو في ISSF وهو غير مقبول كعضو من قبل الاتحاد القاري الذي يتبعه أو غير مسموح له بالمشاركة في بطولات قارية خاصة به، من قبل اتحاد قاري آخر للمشاركة في بطولاته وألعابه القارية مع حقه في الجوائز وتسجيل الأرقام التي يحققها

3.7.4.2 Any athlete must be a national of the country he/she represents.

3.7.4.2 لا بد أن يكون أي لاعب من مواطني الدولة التي يمثلها.

3.7.4.3 All disputes relating to the determination of the country which an athlete may represent shall be resolved by the ISSF Executive Committee.

3.7.4.3 يتم حل جميع النزاعات المتعلقة بتحديد البلد الذي قد يمثله لاعب من قبل اللجنة التنفيذية للاتحاد الدولي.

3.7.4.4 An athlete who is a national of two (2) or more countries at the same time may represent either one (1) of them, as he may select. However, after having represented one (1) country in the Olympic Games or in any ISSF Championships, he may not represent another country unless he meets the conditions set forth in paragraphs below that apply to persons who have changed their nationality or acquired a new nationality.

3.7.4.4 يجوز للاعب الذي يحمل جنسية دولتين (٢) أو أكثر في نفس الوقت أن يمثل واحدة (١) منهم، حسب اختياره. ومع ذلك، بعد أن يمثل دولة واحدة (1) في دورة الألعاب الأولمبية أو في أي من بطولات الاتحاد الدولي، فلا يجوز له تمثيل دولة أخرى إلا إذا استوفى الشروط المنصوص عليها في الفقرات أدناه والتي تنطبق على الأشخاص الذين غيروا جنسيتهم أو حصلوا على جنسية جديدة.

3.7.4.5 An athlete who has represented one (1) country in the Olympic Games or in any ISSF Championship, and who has changed his nationality or acquired a new nationality, may participate in ISSF Championships to represent his new country provided that at least three (3) years have passed since the athlete last represented his former country. This period may be reduced or even cancelled, with the agreement of the Federations concerned and the ISSF Executive Committee, which takes into account the circumstances of each case.

3.7.4.5 يجوز للاعب الذي مثل دولة واحدة (1) في الألعاب الأولمبية أو في أي بطولة من بطولات الاتحاد الدولي، والذي قام بتغيير جنسيته أو حصل على جنسية جديدة، المشاركة في بطولة ISSF لتمثيل بلده الجديد شريطة ألا يقل مرور عن ثلاثة (3) سنوات منذ آخر مرة مثل بلده السابق. قد يتم تخفيض هذه الفترة أو حتى إلغاؤها، بموافقة الاتحادات المعنية واللجنة التنفيذية لـ ISSF، والتي تأخذ في الاعتبار ظروف كل حالة.

3.7.4.6 If an associated State, province or overseas department, a country or colony acquires independence, if a country becomes incorporated within another country by reason of a change of border, if a country merges with another country, or if a new NOC is recognized by the IOC, an athlete may continue to represent the country to which he belongs or belonged. However, he may, if he prefers, elect to represent his country or be entered in ISSF Championships by his new Federation when recognized by the ISSF. This particular choice may be made only once.

3.7.4.6 إذا حصلت دولة أو مقاطعة أو وزارة خارجية مرتبطة بها، على بلد أو مستعمرة حصلت على الاستقلال، إذا تم دمج بلد ما داخل بلد آخر بسبب تغيير الحدود، أو إذا اندمجت دولة ما مع بلد آخر، أو إذا تم الاعتراف بلجنة أولمبية جديدة من قبل اللجنة الأولمبية الدولية، قد يستمر اللاعب في تمثيل البلد الذي ينتمي إليه أو الذي كان ينتمي إليه. ومع ذلك، يجوز له، إذا كان يفضل ذلك، أن يختار تمثيل بلده أو أن يشارك في بطولة ISSF بواسطة اتحاده الجديد عندما يعترف به ISSF. قد يتم هذا الاختيار المحدد مرة واحدة.

3.7.4.7 Furthermore, in all cases in which an athlete would be eligible to participate in ISSF Championships, either by representing another country than his or by having the choice as to the country which such athlete intends to represent, the ISSF Executive Committee may take all decisions of a general or individual nature with regard to issues resulting from nationality, citizenship, domicile or residence of any athlete, including the duration of any waiting period.

3.7.4.7 علاوة على ذلك، في جميع الحالات التي يكون فيها لاعب مؤهلاً للمشاركة في بطولات الاتحاد الدولي، إما عن طريق تمثيل دولة أخرى غير بلده أو عن طريق اختيار البلد الذي ينوي هذا اللاعب تمثيله، يجوز للجنة التنفيذية لـ ISSF اتخاذ جميع القرارات ذات طبيعة عامة أو فردية فيما يتعلق بالمسائل الناتجة عن الجنسية، أو المواطنة، أو المنزل، أو الإقامة لأي لاعب، بما في ذلك مدة أي فترة انتظار.

3.7.4.8 The period following naturalization may be reduced or even cancelled with the agreement of the two (2) National Federations concerned and the final approval of the ISSF Executive Committee.

3.7.4.8 يمكن تقليص الفترة التالية للتجنس أو حتى إلغائها بموافقة الاتحادين الوطنيين المعنيين (٢) والموافقة النهائية من اللجنة التنفيذية للاتحاد الدولي.

3.7.4.9 After naturalization and change of nationality an athlete must obtain a new ID number reflecting the new nationality.

3.7.4.9 بعد التجنس وتغيير الجنسية، يجب على اللاعب الحصول على رقم هوية جديد يعكس الجنسية الجديدة.

3.7.4.10 An official declaration of eligibility for each athlete will be required from the Member Federation.

3.7.4.10 مطلوب إقرار رسمي بالأهلية لكل رياضي من الاتحاد العضو.

3.7.4.11 Age of ISSF Athletes

There is no age limit for participation in ISSF Championships.

3.7.4.11 عمر لاعبي قوى الاتحاد الدولي

لا يوجد حد للعمر للمشاركة في بطولات الاتحاد الدولي لرياضة الرماية.

3.7.4.12 Juniors

Athletes will remain as Juniors until the 31st December of the year in which they become 21 years of age. Any athlete born between the 1st January and the 31st December, will cease to be a Junior on the 31st December of that year. Juniors may participate in all ISSF Championships and the Olympic Games as members of their national team.

3.7.4.12 الناشئين

يعتبر اللاعبون ناشئين حتى ٣١ ديسمبر من العام الذي يبلغون فيه سن ٢١ عام. أي لاعب الذي ميلاده كان بين ١ يناير و٣١ ديسمبر سينتهي اعتباره ناشئاً في ٣١ ديسمبر من العام. يمكن للناشئين الاشتراك في جميع بطولات الاتحاد الدولي والألعاب الأولمبية كأعضاء في فريقهم الوطني.

3.7.4.13 The final ranking at the ISSF Championships can be established showing Juniors but an athlete can be part of the final ranking in one category only.

3.7.4.13 يمكن تحديد الترتيب النهائي في بطولات ISSF لإظهار الناشئين، ولكن يمكن للاعب أن يكون جزءاً من الترتيب النهائي في فئة واحدة فقط.

3.7.4.14 Events for Juniors should be chosen from the recognized ISSF events, or be events designed to support the development of junior athletes.

3.7.4.14 يجب اختيار الناشئين من مسابقات ISSF المعترف بها، أو تكون مسابقات مصممة لدعم تطوير اللاعبين الناشئين.

3.7.4.15 Events for Juniors should be included in Continental Championships by decision of the Continental Confederation.

3.7.4.15 يجب أن تدرج مسابقات الناشئين/الناشئات في البطولات القارية بقرار من الاتحاد القاري.

3.7.5 The number of participants in the ISSF Championships

3.7.5 عدد المشاركين في بطولات ISSF

3.7.5.1 The number of participants from each nation is determined by the ISSF Executive Committee.

3.7.5.1 يتم تحديد عدد المشاركين من كل دولة من قبل اللجنة التنفيذية للاتحاد الدولي.

3.7.5.2 In the World Championships each nation can enter a maximum of three (3) athletes in Individual events, two (2) Mixed Teams in respective Mixed Team events and one (1) Team in the respective Team events.

3.7.5.2 في بطولات العالم، يمكن لكل دولة الاشتراك بما لا يزيد عن ثلاثة (3) لاعبين في المسابقات الفردية، وفريقان (2) مختلطون في مسابقات الفرق المختلطة، وفريق واحد (1) في مسابقات الفرق.

3.7.5.3 In the World Championships, each nation can enter a maximum of six (6) Junior athletes in Individual Events. A maximum of three (3) athletes of one nation (the three top ranked after Qualification) may proceed to the Final.

3.7.5.3 في بطولة العالم، يمكن لكل دولة الاشتراك بعدد ستة (٦) لاعبين ناشئين كحد أقصى في المسابقات الفردية. يمكن لثلاثة (٣) لاعبين كحد أقصى من الدولة الواحدة (الثلاثة الأوائل الذين تم ترتيبهم بعد التأهيل) أن يتقدموا إلى النهائي.

3.7.5.4 In the other ISSF Championships each nation can enter a maximum of five (5) athletes in individual events but only three (3) of them can be registered to compete in the Final for the medals. The other two (2) can only compete for the ranking points.

3.7.5.4 في بطولات الاتحاد الدولي الأخرى، يمكن لكل دولة الاشتراك بعدد خمسة (٥) لاعبين كحد أقصى في المسابقات الفردية، ولكن يمكن تسجيل ثلاثة (٣) منهم فقط للمنافسة في النهائي على الميداليات. يمكن للثنتين الأخرين (٢) التنافس فقط على نقاط الترتيب.

3.7.5.5 Any of the athletes entered in an ISSF Championship can be registered for the Mixed Team and Team events while respecting the number of Mixed Teams and Teams allowed to be entered by one nation.

3.7.5.5 يمكن تسجيل أي من اللاعبين المشاركين في بطولة ISSF في مسابقات الفريق المختلط والفرق، مع احترام عدد الفرق والفرق المختلطة المسموح باشتراكها من قبل دولة واحدة.

3.7.5.6 Replacements of the athletes may be made only in the Team events, but only from those already registered for this Championship.

3.7.5.6 استبدال لاعبين يمكن عمله فقط في مسابقات الفرق، ولكن يكون الاستبدال فقط من اللاعبين المسجلين في هذه البطولة.

3.7.5.7 When events for Juniors are scheduled in the World Championships, the number of athletes allowed per event is the same as in the World Championship Juniors.

3.7.5.7 عندما يتقرر إقامة مسابقات للناشئين في بطولات العالم، فإن عدد اللاعبين المسموح لهم بالاشتراك في كل مسابقة هو نفس العدد كما هو في بطولة العالم للناشئين.

3.7.5.8 In World Championships, juniors may participate in the men's and the women's competitions, but in one (1) category only at the same Championships (place and dates).

3.7.5.8 في بطولات العالم، يمكن أن يشارك الناشئين في مسابقات الرجال والسيدات، ولكن في فئة (١) واحدة فقط في نفس البطولة (المكان والتواريخ).

3.7.5.9 If there is no particular junior event in a Championship, juniors may participate in this event as a member of the national team, even if they participate in another junior event in the same Championship.

3.7.5.9 إذا لم يكن هناك فئة محددة للناشئين في بطولة ما، فيجوز اشتراك الناشئين في هذه المسابقة كأعضاء في الفريق الوطني للكبار، حتى اشتروا في مسابقة أخرى للناشئين في نفس البطولة.

3.7.5.10 The participating federation is responsible for the travel and living expenses of team members. The Organizing Committee must provide transportation from the local airport or railway station to the official hotels and from the official hotels to the range. The cost for transfer from the airport(s) to the official hotels and back may be charged when approved by the Executive Committee of the ISSF.

3.7.5.10 الاتحاد المشارك مسؤول عن نفقات السفر والمعيشة لأعضاء الفريق. لا بد أن توفر اللجنة المنظمة وسائل الانتقال من المطار المحلي أو محطة السكك الحديدية إلى الفنادق الرسمية ومن الفنادق الرسمية إلى الميدان. قد يتم فرض تكلفة الانتقال من المطار (المطارات) إلى الفنادق الرسمية والعودة عند الموافقة من قبل اللجنة التنفيذية للاتحاد الدولي لرياضة الرماية.

3.8 COMPETITION PROCEDURES

3.8 إجراءات المسابقة

3.8.1 The ISSF General Regulations and the applicable current ISSF General Technical Rules and respective rules for the disciplines will govern the conduct of events in all ISSF Championships.

3.8.1 اللوائح العامة والقواعد الفنية العامة للاتحاد الدولي لرياضة الرماية للمسابقات تطبق في إجراء جميع المسابقات في بطولات الاتحاد الدولي لرياضة الرماية.

3.8.2 Programmes

3.8.2 البرامج

3.8.2.1 The Preliminary Programme prepared by the Organizing Committee must be submitted by the Technical Delegate to the ISSF Secretary General for examination at least 8 months prior to the Championship.

3.8.2.1 البرنامج المبدئي الذي تعده اللجنة المنظمة لابد أن يقوم بتقديمه المندوب الفني إلى السكرتير العام للاتحاد الدولي لرياضة الرماية لفحصه وذلك قبل البطولة بفترة ثمانية (٨) أشهر على الأقل.

3.8.2.2 The schedule for the mandatory events of the World Championships should not exceed sixteen (16) days. At the option of the Organizing Committee, the ranges may be opened for additional training days before official training begins.

3.8.2.2 يجب ألا يتجاوز الجدول الزمني للمسابقات الإلزامية لبطولات العالم مدة ستة عشر (١٦) يوماً. وبناء على اختيار اللجنة المنظمة، يمكن فتح الميادين لأيام تدريب إضافية قبل بداية التدريب الرسمي.

3.8.2.3 The Final Programme prepared by the Organizing Committee must be submitted by the Technical Delegate for approval by the ISSF Secretary General at least 6 months prior to the Championship.

3.8.2.3 البرنامج النهائي الذي تعده اللجنة المنظمة لابد أن يقوم بتقديمه المندوب الفني إلى السكرتير العام للاتحاد الدولي لرياضة الرماية للموافقة عليه وذلك قبل البطولة بفترة ستة (٦) أشهر على الأقل.

3.8.2.4 The General Information letter prepared by the Organizing Committee must be distributed among the Member Federations upon approval by the Technical Delegate at least 5 months prior to the Championship.

3.8.2.4 خطاب المعلومات العامة الذي تعده اللجنة المنظمة لآبد من توزيعه على الاتحادات الأعضاء فور الموافقة عليه من المندوب الفني وذلك قبل البطولة بفترة خمسة (٥) أشهر على الأقل.

3.8.3 Entries

3.7.3 الاشتراكات

3.8.3.1 Preliminary Entries

Each national federation entering the Championship must submit a preliminary entry to the Organizing Committee. The preliminary entry must list all individual, Mixed Team and Team events in which the national federation will participate. Preliminary entries must be received by the Organizing Committee at least thirty (30) days before the official arrival day. Any Preliminary entry sent after this date will be entered on a waiting list according to the date of the receipt of the entry and it may be that the participation is only possible if targets/places are available. The Organizing Committee must inform the Nations in question of any such change immediately after these entries are received.

3.8.3.1 الاشتراكات المبدئية

كل اتحاد وطني يشترك في البطولة لآبد أن يقوم بتقديم المشاركة المبدئية إلى اللجنة المنظمة. يجب أن يسرد الاشتراك الأولي (المبدئي) جميع المسابقات الفردية والفريق المختلط ومسابقات الفرق التي سوف يشارك فيها الاتحاد الوطني. ولآبد أن تكون اللجنة المنظمة قد استلمت المشاركات المبدئية بثلاثين (٣٠) يوما على الأقل قبل يوم الوصول الرسمي. أي اشتراكات مبدئية تم إرسالها بعد هذا التاريخ سيتم إدخالها في قائمة انتظار طبقا لتاريخ الاستلام وقد يكون الاشتراك ممكنا فقط إذا كانت الأهداف والأماكن متاحة. ولآبد أن تقوم اللجنة المنظمة بإخطار الاتحاد الوطني فوراً بأي تغيير بعد استلام طلبات الاشتراك هذه.

3.8.3.2 Final Entries

Final Entries must be entered in the ISSF on-line registration system forwarded directly to the ISSF by fax or e-mail before midnight (Munich time) of the 30th day before the official arrival day. The final entries to the ISSF may be made via the ISSF online registration. The final entry must list the names and ID Numbers of all athletes. The final entry must list the names and dates of birth of all officials with their function. All Final entries must be completed at least three (3) days before the official arrival day.

3.8.3.2 الاشتراكات النهائية

يجب إدخال الاشتراكات النهائية في نظام التسجيل عبر الإنترنت في الاتحاد الدولي لرياضة الرماية وإرسالها مباشرة إلى الاتحاد الدولي لرياضة الرماية عن طريق الفاكس أو البريد الإلكتروني قبل منتصف الليل (بتوقيت ميونيخ) في اليوم الثلاثين (30) قبل يوم الوصول الرسمي. يمكن إجراء الاشتراكات النهائية إلى الاتحاد الدولي لرياضة الرماية عن طريق التسجيل عبر الإنترنت في الاتحاد الدولي لرياضة الرماية. يجب أن يسرد الإدخال النهائي الأسماء وأرقام الهوية لجميع اللاعبين. يجب أن يذكر الاشتراك النهائي أسماء وتواريخ ميلاد جميع المسؤولين مع وظيفتهم. يجب إكمال جميع الاشتراكات النهائية قبل ثلاثة (3) أيام على الأقل من يوم الوصول الرسمي.

3.8.3.3 Any additional entries received after the deadline of three (3) days before the official arrival day may be rejected by the Organizing Committee.

3.8.3.3 أي اشتراكات إضافية يتم استلامها بعد الموعد النهائي المحدد بثلاثة (3) أيام قبل يوم الوصول الرسمي قد يتم رفضها من قبل اللجنة المنظمة.

3.8.3.4 Replacement of a registered athlete by another already registered athlete for that Championship is permitted. This change can only be made before 12:00 pm (noon) on the day before the Pre-Event Training for that event.

3.8.3.4 مسموح باستبدال لاعب مسجل بلاعب آخر مسجل في نفس البطولة. يمكن فقط إجراء هذا التغيير قبل الساعة الثانية عشر ظهرا 12:00 pm في اليوم السابق لتدريب ما قبل هذه المسابقة.

3.8.4 Fees

3.8.4 الرسوم

3.8.4.1 Entry fees must be paid to the Organizing Committee upon request.

3.8.4.1 يجب دفع رسوم الاشتراك إلى اللجنة المنظمة عند الطلب

3.8.4.2 The following Entry fees are applicable (amounts in Euro):

3.8.4.2 رسوم الاشتراك التالية قابلة للتطبيق (المبالغ باليورو):

a) World Championships and World Cups:

- Individual entry – 170;
- Mixed Team – 170;
- Team – 170; - Official – 50.

بطولات العالم و بطولات كأس العالم:

- فردي – ١٧٠
- فريق مختلط – ١٧٠
- فريق – ١٧٠
- مسؤول – ٥٠

b) World Championships Juniors:

- Individual entry – 170;
- Mixed Team – 100.
- Team – 150;
- Official – 50.

بطولات عالم للناشئين:

- فردي – ١٧٠
- فريق مختلط – ١٠٠
- فريق – ١٥٠
- مسؤول – ٥٠

c) Grand Prix tournaments:

- Individual entry – 120;
- Mixed Team – 120;
- Team – 120; -
- Official – 50.

الجائزة الكبرى:

- فردي - ١٢٠.
- فريق مختلط - ١٢٠.
- فريق - ١٢٠.
- مسؤول - ٥٠.

3.8.4.3 A reasonable fee for training that is not part of the Championship's schedule may be charged when approved by the Executive Committee.

3.8.4.3 قد يتم فرض رسوم معقولة للتدريب الذي لا يمثل جزءًا من جدول البطولة عند الموافقة عليها من قبل اللجنة التنفيذية.

3.8.4.4 Any federation reducing the number of athletes and / or officials after the Final Entry Deadline is obligated to pay all applicable fees and costs including entry fees according to the number of athletes and entries on the Final Entry Forms originally received. If the applicable fees and costs are not paid no member of that federation may participate.

3.8.4.4 يلتزم أي اتحاد يخفض عدد اللاعبين و / أو المسؤولين بعد الموعد النهائي للدخول النهائي (موعد الاشتراك النهائي) يلتزم بدفع جميع الرسوم والتكاليف المطبقة بما في ذلك رسوم الدخول وفقًا لعدد اللاعبين والاشتراكات في نماذج الاشتراك النهائية التي تم استلامها في الأصل. إذا لم يتم دفع الرسوم والتكاليف المقررة، فلا يجوز لأي عضو في هذا الاتحاد المشاركة.

3.8.4.5 Any entry requested and accepted after the final entry deadline will incur a late entry fee of 50 Euro for each athlete entered in each event.

3.8.4.5 أي مشاركة يتم طلبها وقبولها بعد الموعد النهائي للدخول ستتحمل رسوم دخول متأخر قدرها 50 يورو لكل لاعب يتم إدخاله في كل مسابقة.

3.8.4.6 The Entry fees for the Continental Championships are established by the Continental Confederations.

3.8.4.6 تحدد الاتحادات القارية رسوم الاشتراك للبطولات القارية.

3.8.5 Information to be sent to ISSF Headquarters by the Organizer/the Organizing Committee

3.8.5 يتم إرسال المعلومات إلى المقر الرئيسي للاتحاد الدولي من قبل المنظم / اللجنة المنظمة

3.8.5.1 Copies of all invitations, programmes and entry forms for all ISSF must be sent to the Secretary General.

3.8.5.1 يجب إرسال نسخ من جميع الدعوات والبرامج ونماذج الاشتراك إلى الأمين العام للاتحاد الدولي لرياضة الرماية.

3.8.5.2 One (1) copy of the official result lists of each event must be sent to the ISSF Headquarters via Fax and/or e-mail immediately after it has been verified, but not later than the end of the competition day.

3.8.5.2 يجب إرسال نسخة واحدة (1) من قوائم النتائج الرسمية لكل مسابقة إلى مقر الاتحاد الدولي لرياضة الرماية عبر الفاكس و / أو البريد الإلكتروني على الفور بعد التحقق منها ، ولكن في موعد لا يتجاوز نهاية يوم المسابقة.

3.8.5.3 Three (3) copies of the official result lists must be sent to the ISSF Secretariat no later than three (3) days after the completion of the events. A list showing the number of countries and the number of athletes participating in each discipline, by events, must be included with the results lists.

3.8.5.3 يجب إرسال ثلاث (3) نسخ من قوائم النتائج الرسمية إلى سكرتارية الاتحاد الدولي لرياضة الرماية في موعد لا يتجاوز ثلاثة (3) أيام بعد انتهاء المسابقات. يجب تضمين قائمة توضح عدد الدول وعدد اللاعبين المشاركين في كل تخصص، حسب المسابقات، مع قوائم النتائج.

3.8.6 Doping Control

Doping control at all ISSF Championships must be done in all events and categories as specified in the ISSF Anti-Doping Rules.

3.8.6 مراقبة المنشطات

يجب أن تتم مراقبة المنشطات في جميع بطولات ISSF في جميع المسابقات والفئات على النحو المحدد في قواعد مكافحة المنشطات في ISSF.

3.8.7 Olympic Games

3.8.7 الألعاب الأولمبية

3.8.7.1 The athletes' participation quota at the Olympic Games is established by the IOC.

3.8.7.1 حصص مشاركة اللاعبين (quota) في الألعاب الأولمبية التي أقرتها اللجنة الأولمبية الدولية.

3.8.7.2 The Qualification system is established by the ISSF Executive Committee and approved by the IOC.

3.8.7.2 تم وضع نظام التأهيل من قبل اللجنة التنفيذية للاتحاد الدولي وتم اعتماده من قبل اللجنة الأولمبية الدولية.

3.8.7.3 The ISSF supervises the Olympic Games through one (1) or two (2) Technical Delegates approved by the ISSF Executive Committee.

3.8.7.3 يشرف الاتحاد الدولي لرياضة الرماية على الألعاب الأولمبية من خلال مندوب واحد (1) أو اثنين (2) من المندوبين الفنيين المعتمدين من قبل اللجنة التنفيذية بالاتحاد الدولي لرياضة الرماية.

3.8.7.4 In order that the Technical Delegates can carry out their responsibilities they must be invited at the expense of the Organizing Committee to the site of the Olympic Games at least two times in the years leading up to the Games, one of which must be 10 to 12 months before the Games. This is in addition to any Test Event and the Games themselves where the TDs are to arrive not less than five (5) days before the Opening Ceremony.

3.8.7.4 لكي يتمكن المندوبون الفنيون من تنفيذ مسؤولياتهم، يجب دعوتهم على نفقة اللجنة المنظمة إلى موقع الألعاب الأولمبية مرتين على الأقل في السنوات التي تسبق الألعاب، والتي يجب أن تكون إحداها من 10 إلى 12 شهر قبل الألعاب. هذا بالإضافة إلى أي مسابقة تجريبية والألعاب نفسها حيث من المقرر أن يصل المندوب الفني قبل حفل الافتتاح بخمسة (5) أيام على الأقل.

3.8.7.6 Entries in the Olympic Games must be made using the procedures specified in the ISSF General Regulations except that schedules or special procedures established by the ISSF or IOC will prevail.

3.8.7.6 يجب أن تتم المشاركات في الألعاب الأولمبية باستخدام الإجراءات المحددة في اللوائح العامة للاتحاد الدولي لرياضة الرماية فيما عدا أنه ستسود الجداول الزمنية أو الإجراءات الخاصة التي وضعها الاتحاد الدولي (ISSF) أو اللجنة الأولمبية الدولية.

3.8.7.5 Programmes, schedules, forms and other details must be received by the ISSF, checked and agreed with the Organizing Committee.

3.8.7.5 لابد من استلام البرامج والجداول والنماذج والتفاصيل الأخرى من قبل الاتحاد الدولي لرياضة الرماية ومراجعتها والاتفاق عليها مع اللجنة المنظمة.

3.8.7.6 Entries in the Olympic Games must be made using the procedures specified in the ISSF General Regulations except that schedules or special procedures established by the ISSF or IOC will prevail.

3.8.7.6 يجب أن تتم المشاركات في الألعاب الأولمبية باستخدام الإجراءات المحددة في اللوائح العامة ل الاتحاد الدولي لرياضة الرماية فيما عدا أن الجدول الزمنية أو الإجراءات الخاصة التي وضعها الاتحاد الدولي لرياضة الرماية (ISSF) أو اللجنة الأولمبية الدولية فإنها ستسود.

3.8.7.7 Anti-Doping Control in the Olympic Games will be conducted according to the procedures established by the IOC. Anti-Doping Control in all ISSF Championships will be conducted in all events and categories according to procedures established by the ISSF Anti-Doping Regulations.

3.8.7.7 ستتم مراقبة مكافحة المنشطات في الألعاب الأولمبية وفقاً للإجراءات التي وضعتها اللجنة الأولمبية الدولية. سيتم إجراء مراقبة مكافحة المنشطات في جميع بطولات الاتحاد الدولي لرياضة الرماية في جميع المسابقات والفئات وفقاً للإجراءات التي وضعتها لوائح مكافحة المنشطات في الاتحاد الدولي لرياضة الرماية.

3.9 PROTOCOL

3.9 بروتوكول

3.9.1 The holding and the format of an opening and closing ceremonies at ISSF Championships are guided by the applicable ISSF Guidelines for Organizing ISSF Championship.

3.9.1 يتم توجيه تنظيم وشكل حفلي الافتتاح والختام في بطولات ISSF من خلال إرشادات ISSF المعمول بها لتنظيم بطولة ISSF.

3.9.2 In the ISSF Championships the Organizing Committee must award:

3.9.2 في بطولات ISSF ، يجب على اللجنة المنظمة منح:

3.9.2.1 Championship medals in gold, silver and bronze colours to the first three (3) individual event winners. A minimum of 15 athletes in individual events or 10 athletes in junior individual events must participate in order that individual medals shall be awarded.

3.9.2.1 ميداليات البطولة بالألوان الذهبية والفضية والبرونزية للفائزين الثلاثة (3) الأوائل في المسابقات الفردية. يجب أن يشارك ما لا يقل عن 15 لاعبا في المسابقات الفردية أو 10 لاعبين في المسابقات الفردية للناشئين من أجل منح الميداليات الفردية.

3.9.2.2 Championship medals in gold, silver and bronze colours to each member of the first three (3) Mixed Team events winners. A minimum of ten (10) Mixed Teams in each of the events must participate in order that Mixed Team medals shall be awarded.

3.9.2.2 ميداليات البطولة بالألوان الذهبية والفضية والبرونزية لكل عضو من الفائزين الثلاثة (3) الأوائل بمسابقات الفرق المختلطة. يجب أن تشارك ما لا يقل عن عشرة (10) فرق مختلطة في كل مسابقة من أجل منح ميداليات الفرق المختلطة.

3.9.2.3 Championship medals in gold, silver and bronze colours to each member of the first three (3) Team events winners. A minimum of five (5) Teams in each event must participate in order that Team medals shall be awarded.

3.9.2.3 ميداليات البطولة بالألوان الذهبية والفضية والبرونزية لكل عضو من الفائزين الثلاثة (3) الأوائل بمسابقات الفريق. يجب أن يشارك ما لا يقل عن خمسة (5) فرق في كل مسابقة من أجل منح ميداليات الفريق.

3.9.3 If the above-mentioned minimums of participants are not reached, the event will be declared an "International Championship" of the nation which organized the competitions.

3.9.3 إذا لم يتم الوصول إلى الحد الأدنى المشار إليه أعلاه من المشاركين ، فسيتم إعلان المسابقة "بطولة دولية" للدولة التي نظمت المسابقات.

3.9.4 A commemorative medal, of a different design from the Championship medals shall be given by the Organizing Committee to each athlete, team official, judge and delegate.

3.9.4 تُمنح ميدالية تذكارية بتصميم مختلف عن ميداليات البطولة من قبل اللجنة المنظمة لكل لاعب ومسؤول فريق حكم ومدرب فني.

3.9.5 The design of all official awards and the official symbol must be submitted to the Secretary General for approval by the Executive Committee at least two (2) months in advance.

3.9.5 يجب تقديم تصميم جميع الجوائز الرسمية والرمز الرسمي إلى الأمين العام للموافقة عليها من قبل اللجنة التنفيذية قبل شهرين (2) على الأقل.

3.9.6 A Medal ceremony must be held for each Championship event, at which the flags of the first three (3) winners in Individual, Mixed Team or Team must be raised while the anthem of the winner's nation is played.

3.9.6 يجب إقامة حفل الميدالية لكل مسابقة من مسابقات البطولة ، حيث يجب رفع أعلام الفائزين الثلاثة (3) الأوائل في الفردي أو الفريق المختلط أو الفريق أثناء عزف نشيد الدولة الفائز.

3.9 RECORDS

3.10.1 Records may be established in all recognized ISSF events in the Olympic Games and all ISSF Championships.

3.10.1 يمكن تحقيق أرقام في جميع مسابقات ISSF المعترف بها في الألعاب الأولمبية وجميع بطولات ISSF.

3.10.2 ISSF recognizes Historical records, Olympic records, World Championship records and Venue records.

3.10.2 يعترف ISSF بالأرقام التاريخية والأرقام الأولمبية وأرقام بطولة العالم وأرقام المكان (الميدان).

3.10.2.1 Historical records are records established before December 31, 2020 in all recognized ISSF men's, women's, and juniors' events in Olympic Games and World Championships, World Cups, World Cup Finals, Continental Championships and Continental Games conducted according to the ISSF Rules and Regulations.

3.10.2.1 الأرقام التاريخية هي أرقام تم تحقيقها قبل 31 ديسمبر 2020 في جميع مسابقات ISSF المعترف بها للرجال والسيدات والناشئين في الألعاب الأولمبية وبطولات العالم وكأس العالم ونهايات كأس العالم والبطولات القارية والألعاب القارية التي تُجرى وفقاً لقواعد ولوائح ISSF.

3.10.2.2 Olympic records are records established at the Olympic Games and Youth Olympic Games.

3.10.2.2 الأرقام الأولمبية هي أرقام تم تحقيقها في الألعاب الأولمبية والألعاب الأولمبية للشباب.

3.10.2.3 World Championship records are records established at the World Championships and World Championships Juniors.

3.10.2.3 أرقام بطولة العالم هي أرقام تم تسجيلها في بطولات العالم وبطولة العالم للناشئين.

3.10.2.4 Venue records are records established at a specific venue (shooting range) during any ISSF Championship.

3.10.2.4 أرقام المكان هي أرقام يتم تحقيقها في مكان معين (ميدان الرماية) خلال أي بطولة ISSF.

3.10.2.5 Records can be established in Qualification (Qualification part 1, if there is more than one part in Qualification) only.

3.10.2.5 يمكن تحقيق الأرقام في التأهيل (جزء التأهيل 1 ، إذا كان هناك أكثر من جزء في التأهيل) فقط.

3.10.3 The ISSF will issue a Record diploma to individual athletes, Mixed Team or Team members who establish a Records.

3.10.3 سيصدر ISSF شهادة قياسية للاعبين الفرديين أو الفريق المختلط أو أعضاء الفريق الذين يحققون أرقام.

3.10.4 The Technical Delegate(s) must submit reports for recognition of the Records.

3.10.4 يجب على المندوب (المندوبين) الفنيين تقديم تقارير للاعتراف بالأرقام.

3.11 MEDIA RELATIONS

3.11.1 The Media Coverage, Broadcasting and Advertising Rights of all ISSF World Championships, World Cups and other ISSF official events (General Assemblies, Congresses, etc.) are the property of the International Shooting Sport Federation.

3.11.1 تعد التغطية الإعلامية وحقوق البث والإعلان لجميع بطولات ISSF العالمية وكؤوس العالم وغيرها من المسابقات الرسمية لـ ISSF (الجمعيات العامة والمؤتمرات وغيرها) ملكًا للاتحاد الدولي لرياضة الرماية.

3.11.2 Press, radio and television services must be given all cooperation and assistance to ensure the free flow of public information and communication. Necessary facilities including telecommunications, must be available prior to and during the Championships.

3.11.2 لابد من توفير كل التعاون والمساعدة للصحافة والإذاعة والتلفزيون لضمان التدفق الحر للمعلومات والاتصالات العامة. ولا بد أن تكون التسهيلات الضرورية بما في ذلك الاتصالات متوفرة قبل وأثناء المسابقات / البطولات.

3.11.3 Provisions for interviews, photography and other media requirements will be made by the Organizing Committee to ensure that media personnel have access to athletes and team leaders; provided that such arrangements do not inconvenience the individual(s) concerned. Media representatives may communicate with athletes through their respective team leaders.

3.11.3 يتم وضع أحكام للمقابلات والتصوير الفوتوغرافي ومتطلبات وسائل الإعلام الأخرى من قبل اللجنة المنظمة لضمان وصول العاملين في مجال الإعلام إلى اللاعبين وقادة الفرق؛ بشرط ألا تتسبب هذه الترتيبات في إزعاج الفرد (الأشخاص) المعني. يمكن لممثلي وسائل الإعلام التواصل مع اللاعبين من خلال قادة فرقهم.

3.12 GENERAL

3.12.1 Alterations of the General Regulations may only be made by the Council in accordance with Article 1.7.3.1.a) ISSF Constitution.

عام

3.12.1 تعديلات اللائحة العامة يمكن فقط أن تتم بواسطة مجلس الإدارة وذلك طبقاً للقاعدة 1.7.3.1.a من دستور الاتحاد الدولي لرياضة الرماية.

3.12.2 Upon approval, alterations become effective upon publication on the ISSF Website.

3.12.2 عند الموافقة ، تصبح التعديلات سارية المفعول منذ نشرها في موقع الاتحاد الدولي لرياضة الرماية.

3.13 ANNEXES

3.13 ملحقات

3.13.1 The General Regulations may be extended by the Council or the Executive Committee by annexes.

3.13.1 يجوز تمديد اللائحة العامة بواسطة مجلس الإدارة أو اللجنة التنفيذية، وذلك بإصدار ملحقات.

3.13.2 The annexes to the General Regulations may not contravene the General Regulations.

3.13.2 لا يجوز أن تتعارض مرفقات اللائحة العامة مع اللوائح العامة.

3.14 APPROVAL

These General Regulations were approved by the Ordinary General Assembly of the ISSF on October 30th, 1982 in Caracas, Venezuela, and replace the "General Regulations, edition 1977" and became effective on November 15th, 1982 (revised, amended and corrected by the General Assembly of ISSF on July 29th, 1988 in Madrid, ESP). This edition includes amendments and corrections approved by the General Assemblies of the ISSF on August 14th, 1990 in Moscow, URS and on April 27th, 1992 in Barcelona, ESP and on July 22nd, 1994 in Milan, ITA, on April 20th, 1996 in Atlanta, USA and on July 15th, 1998 in Barcelona, ESP, on 21st March 2000 in Sydney, AUS, on April 18th, 2004 in Athens, GRE, on April 10th, 2008 in Beijing, CHN on June 25th, 2017 in Munich, Germany, by the Extraordinary General Assembly on November 30th, 2019 in Munich, Germany and by the ISSF Council in January, June and September 2020 and June 2022.

3.14 الموافقة

تمت الموافقة على هذه اللوائح العامة من قبل الجمعية العامة العادية لـ ISSF في 30 أكتوبر 1982 في كراكاس، فنزويلا، واستبدال "اللوائح العامة، طبعة 1977" وأصبحت سارية في 15 نوفمبر 1982 (تم مراجعتها وتعديلها وتصحيحها من قبل الجمعية العامة) جمعية ISSF في 29 يوليو 1988 في مدريد، إسبانيا). تتضمن هذه الطبعة التعديلات والتصحيحات التي وافقت عليها الجمعيات العامة لـ ISSF في 14 أغسطس 1990 في موسكو، روسيا وفي 27 أبريل 1992 في برشلونة، إسبانيا وفي 22 يوليو 1994 في ميلانو، إيطاليا، في 20 أبريل 1996 في أتلانتا، الولايات المتحدة الأمريكية وفي 15 يوليو 1998 في برشلونة، إسبانيا، في 21 مارس 2000 في سيدني، أستراليا، في 18 أبريل 2004 في أثينا، اليونان، في 10 أبريل 2008 في بكين، الصين وفي 25 يونيو 2017 في ميونيخ، ألمانيا، و مجلس إدارة الاتحاد الدولي لرياضة الرماية، يونيو وسبتمبر 2020 ويونيو 2022.

Article 3.12.3.1, Annex “Q”

Special Regulations for the Participation in the Shooting Sport Events of the Olympic Games in Paris 2024

To follow

فقرة 3.12.3.1، ملحق “Q”

لوائح خاصة بالمشاركة في مسابقات الرماية في دورة
الألعاب الأولمبية في باريس 2024

لاتباعها

Athlete Declaration and ISSF ID Number Application Form

فقرة 12.3.2، ملحق “D”

إعلان اللاعب واستمارة طلب رقم هوية ISSF

1. To participate in ISSF Championships it is mandatory for all athletes to have an ISSF Identification Number (ISSF ID Number).

1. للمشاركة في بطولات ISSF، يجب على جميع اللاعبين الحصول على رقم تعريف ISSF (رقم تعريف ISSF).

2. The ISSF Member Federation of the athlete must submit an application for the issue of the ISSF ID Number on the form that follows.

2. يجب أن يقدم الاتحاد العضو في طلبًا ISSF لإصدار رقم معرف ISSF للاعب على النموذج التالي.

3. Each athlete must be a national of the country that they represent and must provide a copy of the passport with their application.

3. يجب أن يكون كل لاعب من مواطني البلد الذي يمثله ويجب أن يقدم نسخة من جواز السفر مع طلبه.

4. Each athlete may only apply for one (1) ISSF ID Number.

4. يحق لكل لاعب التقدم بطلب واحد فقط (1) لرقم تعريف ISSF.

5. A fee of Euro 50.00 is charged for the issue of each ID Number.

5 . يتم فرض رسوم قدرها 50.00 يورو لإصدار كل رقم هوية.

6. The ISSF Member Federations must send all applications for ISSF ID Numbers to the ISSF. Only typed or e-mail application(s) will be accepted.

6 . يجب على الاتحادات الأعضاء في الاتحاد الدولي لرياضة الرماية إرسال جميع الطلبات الخاصة بأرقام تعريف ISSF إلى في الاتحاد الدولي لرياضة الرماية. سيتم قبول الطلبات المكتوبة أو التي يتم إرسالها عبر البريد الإلكتروني فقط.

7. The ISSF will send the ISSF Member Federations a list with all new ISSF ID Numbers within 14 days after the application(s) are submitted. The ISSF Member Federations must check and approve this list and return it to the ISSF. No response will be taken as approval.

7 . سيرسل الاتحاد الدولي لرياضة الرماية إلى الاتحادات الأعضاء قائمة بجميع أرقام الهوية الجديدة في غضون 14 يومًا بعد تقديم الطلب (الطلبات). يجب على الاتحادات الأعضاء في الاتحاد الدولي لرياضة الرماية التحقق من هذه القائمة والموافقة عليها وإعادتها إلى الاتحاد الدولي لرياضة الرماية. لن يتم أخذ أي رد على أنه موافقة.

8. Express application (issue within one (1) week) increases the fee to Euro 100.00.

8 . في حالة الطلب السريع (الإصدار في غضون أسبوع واحد (1)) فسوف يؤدي ذلك إلى زيادة الرسوم إلى 100.00 يورو.

9. If an athlete changes his/her name or nationality, the ISSF must be notified without delay, so that necessary changes can be made by the ISSF. The original ISSF ID Number will not change, but the ISSF must correct data associated with the ISSF ID Number.

9 . إذا قام لاعب بتغيير اسمه / اسمها أو جنسيته، فيجب إخطار الاتحاد الدولي لرياضة الرماية دون تأخير، حتى يمكن إجراء التغييرات اللازمة بواسطة الاتحاد الدولي لرياضة الرماية. لن يتغير رقم معرف ISSF الأصلي، ولكن يجب على ISSF تصحيح البيانات المرتبطة برقم معرف ISSF.

ISSF Athlete Declaration

إعلان لاعب في ISSF

1. I hereby confirm that I am aware of the rules and regulations of the ISSF and penalties in force for the official competitions of ISSF, including the rules relating to the fight against doping. I agree to submit to the doping control tests, to accept the results of such tests and to abide by the respective regulations in their prevailing form at any given time.

1 . أوكد بهذا أنني على دراية بقواعد وأنظمة الاتحاد الدولي لرياضة الرماية والعقوبات السارية على المسابقات الرسمية للاتحاد الدولي، بما في ذلك القواعد المتعلقة بمكافحة المنشطات. وأوافق على الخضوع لاختبارات مراقبة المنشطات، لقبول نتائج هذه الاختبارات والالتزام باللوائح ذات الصلة في شكلها السائد في أي وقت.

2. I agree that any dispute arising between myself and ISSF which cannot be settled amicably and which remains once the procedures provided for in the ISSF Regulations have been exhausted, shall be settled finally by a tribunal composed in accordance with the Statute and Regulations of the Court of Arbitration for Sport, Lausanne, to the exclusion of any recourse to ordinary courts. The parties undertake to comply with the said Statute and Regulations and to accept in good faith the award rendered and in no way hinder its execution.

2 . أوافق على أن أي نزاع ينشأ بيني وبين الاتحاد الدولي لرياضة الرماية ولا يمكن تسويته ودياً ويظل قائماً بمجرد استنفاد الإجراءات المنصوص عليها في لوائح الاتحاد الدولي لرياضة الرماية، يجب تسويته نهائياً عن طريق محكمة مشكلة وفقاً للنظام الأساسي ولوائح الاتحاد الدولي لرياضة الرماية. محكمة التحكيم الرياضية، لوزان، مع استبعاد أي لجوء إلى المحاكم العادية. يتعهد الطرفان بالامتثال للنظام الأساسي واللوائح المذكورة وقبول الحكم الصادر بحسن نية ولا يعيق تنفيذه بأي حال من الأحوال.

Date	Place
Signature athlete	
In case of minor age, name of legal representative	
Signature of legal representative	

Application Form for the Issue of an ISSF ID Number

نموذج طلب إصدار رقم هوية ISSF

The ISSF Member Federation of

--

herewith applies for the issue of an ISSF ID Number which is necessary for the participation in ISSF supervised competitions and championships for the following athlete:

Family Name(s):			
Given Name(s):			
Maiden Name(s):			
Nationality:			
Preferred name for public use (for use with media, result lists, etc.)	First Name	Family Name	
Gender:	Male	Female	
Date of Birth:	Day	Month	Year
Event(s):	Rifle <input type="checkbox"/>	Pistol <input type="checkbox"/>	RT <input type="checkbox"/> Trap <input type="checkbox"/> DT <input type="checkbox"/> Skeet <input type="checkbox"/>
Name who signs for federation:			
Signature of federation:			

Francais:	
1.	Je reconnais avoir pris connaissance de la réglementation et des sanctions en vigueur dans les compétitions officielles de l'ISSF en ce qui concerne la lutte contre le dopage. Je donne mon accord pour me soumettre aux tests de contrôle de dopage, accepter les résultats de ces tests, me soumettre au règlement concerné sous la forme en vigueur à tout moment donné.
2.	J'accepte que tout litige survenant entre moi-même et l'ISSF, lequel ne pourrait être réglé à l'amiable et subsisterait après toutes les procédures prévues par les règlements de l'ISSF, soit tranché définitivement par un tribunal constitué conformément au Statut et au Règlement du Tribunal Arbitral du Sport, Lausanne, à l'exclusion de tout recours à des tribunaux ordinaires. Les parties s'engagent à se conformer aux dits Statut et Règlement et à se soumettre de bonne foi à la sentence qui sera rendue et à ne pas entraver son exécution.

German:	
1.	Ich erkläre hiermit, dass mir die Bestimmungen und Strafen bekannt sind, die für offizielle Wettkämpfe der ISSF zur Bekämpfung des Dopings in Kraft sind. Ich erkläre mein Einverständnis, mich den Dopingkontrolluntersuchungen zu unterziehen, die Ergebnisse solcher Untersuchungen anzunehmen und die entsprechenden Vorschriften in ihrer jeweils gültigen Form zu jeder Zeit einzuhalten.
2.	Ich erkläre mein Einverständnis, dass jeder Streit, der zwischen mir und der ISSF entsteht und nicht freundschaftlich erledigt werden kann, und der nach Ausschöpfung der Verfahrensvorschriften, die in den ISSF Regeln vorgesehen sind, offen bleibt, endgültig durch ein Schiedsgericht entschieden werden soll, welches in Übereinstimmung mit den Statuten und Regeln des Schiedsgerichts für Sport in Lausanne (CAS) zusammengestellt wird unter Ausschluss der Anrufung ordentlicher Gerichte. Die Parteien verpflichten sich, die erwähnten Statuten und Regeln zu beachten und die Entscheidung im guten Glauben anzunehmen und ihre Durchsetzung in keiner Weise zu behindern.

Espanol:	
1.	Confirmo haber tomado conocimiento de la reglamentación y de las sanciones en vigor en las competiciones oficiales de la ISSF respecto a la lucha contra el doping. Estoy de acuerdo en someterme a las pruebas de control de doping, aceptar sus resultados y respetar el Reglamento tal como esté en vigor en cualquier momento dado.
2.	Estoy de acuerdo en que todo litigio entre mí mismo(a) y la ISSF que no pueda resolverse de forma amistosa, aún después de los procedimientos previstos por la ISSF, se decida definitivamente por un tribunal constituido de acuerdo con los Estatutos y el Reglamento del Tribunal de Arbitraje del Deporte, Lausana sin posibilidad de recurso a los tribunales ordinarios. Las partes en litigio se comprometen a respetar tales Estatutos y Reglamento, aceptar de buena fe la sentencia pronunciada y no dificultar su ejecución.

General Procedures for Organizing Committees

فقرة 3.12.3.3، ملحق “G”

إجراءات عامة للجان المنظمة

The general procedures for ISSF Championship Organizing Committees are found in several different ISSF documents. Organizers should begin by examining the following ISSF Rules and Regulations:

توجد الإجراءات العامة للجان المنظمة لبطولة الاتحاد الدولي لرياضة الرماية في العديد من وثائق الاتحاد الدولي لرياضة الرماية. يجب أن يبدأ المنظمون بفحص قواعد ولوائح الاتحاد الدولي لرياضة الرماية التالية:

- **ISSF General Regulations**, 3.1 – 3.14
 - **ISSF General Technical Rules**, 6.1 – 6.23, and all official ISSF documents that are referenced in the **General Technical Rules**.
- Reference must also be made to the following ISSF Special Technical Rules, as applicable for the Championship:

• اللائحة العامة للاتحاد الدولي لرياضة الرماية ، 3.1 - 3.14

• القواعد الفنية العامة للاتحاد الدولي لرياضة الرماية ، 6.1 - 6.23 ، وجميع وثائق العامة للاتحاد الدولي لرياضة الرماية المشار إليها في القواعد الفنية العامة.

- **ISSF Rifle Rules**, 7.1 - 7.8
- **ISSF Pistol Rules**, 8.1 - 8.14
- **ISSF Shotgun Rules**, 9.1 – 9.20
- **ISSF Running Target Rules**, 10.1 – 10.16
- **ISSF Target Sprint Rules**, 11.1 – 11.21

يجب الإشارة أيضًا إلى القواعد الفنية الخاصة التالية العامة للاتحاد الدولي لرياضة الرماية، حسبما ينطبق على البطولة:

** قواعد البندقية 7.1 - 7.8

** قواعد المسدس 8.1 - 8.14

** قواعد الخرطوش 9.1 – 9.20

** قواعد الهدف المتحرك 10.1 – 10.16

** قواعد تارجت سبرينت 11.1 – 11.21

Detailed steps to plan and prepare for a Championship are found in the following document:

• **Guidelines for Organizing ISSF Championships**, and all official ISSF documents that are referenced in the Guidelines.

The Guidelines are updated on an annual basis so Organizers must ensure that they obtain the most recent version that is posted on the ISSF website. The **Guidelines for Organizing ISSF Championships** also include several Annexes or additional documents that must be used by appropriate members of the Organizing Committee.

If any Organizer has questions or requires additional Information, they are urged to contact the ISSF Event Manager at ISSF Headquarters or the ISSF Technical Delegate who was appointed for the Championship.

توجد خطوات تفصيلية للتخطيط والتحضير للبطولة في المستند التالي:

• المبادئ التوجيهية لتنظيم بطولات ISSF ، وجميع وثائق ISSF الرسمية المشار إليها في الإرشادات.

يتم تحديث الإرشادات على أساس سنوي لذلك يجب على المنظمين التأكد من حصولهم على أحدث إصدار يتم نشره على موقع ويب ISSF. تتضمن الإرشادات الخاصة بتنظيم بطولات ISSF أيضًا العديد من الملاحق أو المستندات الإضافية التي يجب استخدامها من قبل الأعضاء المناسبين في اللجنة المنظمة.

إذا كان لدى أي منظم أسئلة أو طلب معلومات إضافية، فعليه الاتصال بمدير مسابقة ISSF في مقر ISSF أو المندوب الفني للاتحاد الدولي الذي تم تعيينه للبطولة.

Application Procedures for ISSF World Championships and World Cups

The ISSF General Assembly chooses World Championship organizers in accordance with the **ISSF General Regulations, 3.2.3**. An ISSF Member Federation that wants to organize a World Championship must submit a proposal to the Secretary General one (1) month in advance of the General Assembly where the organizing federation will be chosen. Applicants must complete an **Application for an ISSF World Championship** and submit it to the Secretary General with all required documentation.

The Executive Committee chooses World Cup organizers in accordance with the **ISSF General Regulations 3.2.4**. An ISSF Member Federation that wants to organize a World Cup or World Cup Final must submit a proposal to the Secretary General not later than 31 December, three (3) years before the year in which the World Cup is to be organized. Applicants must complete an **Application for an ISSF World Cup** and submit it to the Secretary General.

ISSF Member Federations that submit applications for a World Championship or a World Cup must use the Application Forms printed in this Annex as a model form to ensure that all required information is submitted to the ISSF. When completing an application, applicants must provide additional explanations or details regarding their responses.

إجراءات التقديم لبطولات العالم وكأس العالم للاتحاد الدولي لرياضة الرماية

تختار الجمعية العامة للاتحاد الدولي لرياضة الرماية منظمي بطولة العالم وفقاً للوائح العامة للاتحاد 3.2.3. يجب على الاتحاد العضو في ISSF الذي يرغب في تنظيم بطولة عالم أو كأس عالم تقديم اقتراح إلى الأمين العام قبل شهر واحد (1) من انعقاد الجمعية العامة حيث سيتم اختيار الاتحاد المنظم. يجب على المتقدمين إكمال طلب للحصول على بطولة كأس العالم ISSF وتقديمه إلى الأمين العام مع جميع الوثائق المطلوبة.

تختار اللجنة التنفيذية منظمي كأس العالم وفقاً للوائح العامة للاتحاد 3.2.4. يجب على الاتحاد العضو في ISSF الذي يرغب في تنظيم كأس العالم أو نهائي كأس العالم تقديم اقتراح إلى الأمين العام في موعد لا يتجاوز 31 ديسمبر، قبل ثلاث (3) سنوات من العام الذي سيتم فيه تنظيم كأس العالم. يجب على المتقدمين إكمال طلب تنظيم كأس العالم ISSF وتقديمه إلى الأمين العام.

يجب على الاتحادات الأعضاء في ISSF التي تقدم طلبات لبطولة العالم أو كأس العالم استخدام نماذج الطلبات المطبوعة في هذا الملحق كنموذج لضمان تقديم جميع المعلومات المطلوبة إلى الاتحاد الدولي لرياضة الرماية. عند استكمال الطلب، يجب على المتقدمين تقديم تفسيرات أو تفاصيل إضافية تتعلق برؤوسهم.

Application form for an ISSF World Championship

استمارة طلب لبطولة العالم ISSF

Federation Name:

Proposed Dates for Championship:
Date of last major competition in your country: Organized in (city or town):
WCH to be organized in (city or town):

Attach documentation as Annexes to confirm the following:

Support from the Government Sports Agency and/or NOC:	Annex			
Support from the National Olympic Committee:	Annex			
Statement of Respect for the ISSF Constitution:	Annex			
Statement of Invitation to all ISSF Member Federations:	Annex			
Shooting range description:	Annex			
Information regarding the proposed organization including cost of food and housing:	Annex			
Events in Programme: (World Championship events, 300m events, Junior events)	Annex			
Shooting range ready for competition:				
Shooting range remodeling plans:				
Shooting range construction plans:				
Ranges	Number of firing points / ranges	Electronic Targets yes/no	Manufacturer	Space for Spectators / number
300m Rifle				
50m Rifle/Pistol				
25m Pistol				
10m Air Rifle/Pistol				
Trap / Double Trap		n/a		
Skeet		n/a		
50m Running Target				
10m Running Target				

Separate Finals Range				
-----------------------	--	--	--	--

VENUE OWNER	<input type="checkbox"/> Government/Military _____
	<input type="checkbox"/> National or Regional Shooting Federation _____
	<input type="checkbox"/> Shooting Club _____
	<input type="checkbox"/> Private (Name of owner) _____
	<input type="checkbox"/> Other _____

Facilities for:	yes/ no	m ²	Facilities for:	yes/ no	m ²
ISSF President			ISSF Secretariat		
ISSF Secretary General			Jury of Appeal Room		
Tech. Delegates Offices			Jury Rooms		
Athlete Lounges (Team Rooms)			Classification Room		
EST Control Rooms			Medical Rooms		
Internet			Doping Control Rooms		
Equipment Control			Award Ceremony Area		
Changing rooms (close to Equipment Control)			Gunsmith Facilities		
Storage Rooms			Restaurant		
Commercial Displays			Toilets		
Parking Facilities			Media Center		
Preparation Area for Finals					
Number of ISSF Licensed Judges in Federation:			Class A	Class B	
Rifle					
Pistol					
Shotgun					
Running Target					
Electronic Scoring Target Control					
Application submitted by:					
Signature:		Position:		Date:	

Application form for an ISSF World Cup

استمارة طلب لبطولة كأس العالم ISSF

The hereby applies for a
 (name of Federation) (title of event)

to be held at on
 (venue) (preferred dates)

Disciplines: Rifle/Pistol Shotgun

Organizing Committee:

Name of OC Secretary:	
Address of OC Secretary:	Phone:
	Fax:
	E-mail:

Rifle/Pistol Ranges: Please answer the following questions for Rifle/Pistol only:

Direction of shooting: 25m 50m

Number of firing points available:	10m	<input type="text"/>	25m	<input type="text"/>	50m	<input type="text"/>
Electronic Target Manufacturer:	10m	<input type="text"/>	25m	<input type="text"/>	50m	<input type="text"/>

Is there a separate Finals range? Yes / No

Are Finals ranges indoor/outdoor:	10m	<input type="text"/>	25m	<input type="text"/>	50m	<input type="text"/>
Electronic Target Manufacturer:	10m	<input type="text"/>	25m	<input type="text"/>	50m	<input type="text"/>

Do all ranges comply with current ISSF Rules? Yes / No

If 'No' please specify on separate sheet

Shotgun Ranges: *Please answer the following questions for Shotgun only:*

Direction of shooting: Permitted shooting hours from to

Number of ranges available: combined / separate

TRAP DOUBLE TRAP SKEET

Manufacturer of target machines:

Do all ranges comply with current ISSF Rules? Yes / No

If 'No' please specify on separate sheet

VENUE OWNER	<input type="checkbox"/> Government/Military _____
	<input type="checkbox"/> National or Regional Shooting Federation _____
	<input type="checkbox"/> Shooting Club _____
	<input type="checkbox"/> Private (Name of owner) _____
	<input type="checkbox"/> Other _____

Previous Events:

Please specify the last ISSF World Cup or similar event that your Federation has hosted at this venue:

Event: Date:

Travel and Accommodation:

Distance from ranges to nearest airport with international connections: km

Name of airport:

Approximate distance from ranges to nominated official hotels: km

Approximate travel time: minutes

Hotel ratings and approximate daily costs (in Euros):

5★	Single €	Double €	4★	Single €	Double €	3★	Single €	Double €	Other	Single €	Double €
----	-------------	-------------	----	-------------	-------------	----	-------------	-------------	-------	-------------	-------------

Internet:

What kind of internet connections are available at the venue for

Upload: Download:

Regulations:

Please give an explanation below of any National Laws or Local Regulations of which the ISSF and its National Federations should be informed, e.g. 'Importation of firearms and ammunition':

Submitted:

Signature	Title/Position	Date

ISSF Code of Ethics

فقرة 3.12.3.5، ملحق “CE”

كود أخلاقيات الاتحاد الدولي لرياضة الرماية

PREAMBLE

In accordance with the ISSF Constitution, the objectives of the ISSF are to promote and encourage the development of the shooting sport throughout the world, to provide drug- free sport and to promote and encourage the development of international relations.

ديباجة

وفقاً لدستور الاتحاد الدولي لرياضة الرماية، تتمثل أهداف الاتحاد في تعزيز وتشجيع تطوير رياضة الرماية في جميع أنحاء العالم، وتوفير رياضة خالية من المخدرات وتعزيز العلاقات الدولية وتشجيعها.

The purpose of this Code is to guarantee that the objectives of the ISSF will be executed in a fair manner, without improper interference, and to sanction incidents that damage the image of ISSF activities or bring them into disrepute.

الغرض من هذا الكود هو ضمان تنفيذ أهداف الاتحاد الدولي لرياضة الرماية بطريقة عادلة، دون تدخل غير لائق، وتوقيع العقوبة في الحالات التي تضر بصورة أنشطة الاتحاد أو تشوه سمعته.

ISSF members, continental organizations, teams, officials and athletes shall participate in ISSF Championships and activities in accordance with the standards of ethics, fair play and sportsmanship established by the ISSF Statutes, Rules and Regulations and by this Code. This Code provides basic standards for fair play and moral behaviour and procedures for judging and sanctioning violations of those standards.

يجب على أعضاء الاتحاد الدولي لرياضة الرماية والمنظمات القارية والفرق والمسؤولين واللاعبين المشاركين في بطولات وأنشطة الاتحاد وفقاً لمعايير الأخلاق واللعب النزيه والروح الرياضية المنصوص عليها في النظام الأساسي للاتحاد وقواعده ولوائحه وبموجب هذا الكود. يوفر هذا الكود

المعايير الأساسية للعب النزيه والسلوك الأخلاقي والإجراءات للحكم على انتهاكات تلك المعايير والمعاقبة عليها.

With the following regulations the ISSF adopts its own code of ethics based on the principles and rules of the IOC Code of Ethics.

Furthermore, acknowledging the danger to sports integrity from the manipulation of sports competitions, ISSF restates its commitment to safeguarding the integrity of sport, including the protection of clean athletes and competitions as stated in the Olympic Agenda 2020. Therefore, ISSF with these regulations also implements the new IOC Olympic Movement Code on the Prevention of the Manipulation of Competitions. The Definitions used in version 2016 of such IOC Code also apply to the following rules. These Ethics Rules had been amended by decision of the ISSF Executive Committee in its meeting on February 21, 2017.

For enforcement of this Code, the ISSF will establish an Ethics Committee.

من خلال اللوائح التالية، يتبنى الاتحاد الدولي لرياضة الرماية كود الأخلاق الخاص به بناءً على مبادئ وقواعد كود أخلاقيات اللجنة الأولمبية الدولية.

علاوة على ذلك، الاعتراف بالخطر على النزاهة الرياضية من التلاعب في المسابقات الرياضية، يؤكد الاتحاد الدولي لرياضة الرماية التزامه بحماية نزاهة الرياضة، بما في ذلك حماية اللاعبين النظيفين والمسابقات كما هو مذكور في الأجنحة الأولمبية 2020. لذلك، يطبق الاتحاد الدولي لرياضة الرماية مع هذه اللوائح قانون الحركة الأولمبية الجديد للجنة الأولمبية الدولية بشأن منع التلاعب في المسابقات. التعريفات المستخدمة في الإصدار 2016 من رمز IOC هذا تنطبق أيضاً على القواعد التالية. تم تعديل قواعد الأخلاقيات هذه بقرار من اللجنة التنفيذية للاتحاد في اجتماعها المنعقد في 21 فبراير 2017.

لتطبيق هذا الكود، سيُنشئ الاتحاد الدولي لرياضة الرماية لجنة للأخلاقيات.

1 SCOPE OF APPLICATION

نطاق التطبيق

1.1 SCOPE OF APPLICABILITY

This Code shall apply to conduct that damages the integrity and reputation of sports and in particular to illegal, immoral and unethical behaviour.

نطاق التطبيق

يطبق هذا الكود على السلوك الذي يضر بنزاهة الرياضة وسمعتها وخاصة السلوك غير القانوني وغير الأخلاقي.

1.2 PERSONS COVERED

This Code shall apply to all officials and employees of the ISSF, ISSF member federations, the Continental Shooting Sport Confederations, as well as to athletes, coaches and other participants in ISSF activities.

1.2 الأشخاص المشمولون

تسري هذه المدونة على جميع مسؤولي وموظفي الاتحاد الدولي لرياضة الرماية، والاتحادات الأعضاء في الاتحاد الدولي لرياضة الرماية، والاتحادات القارية لرياضة الرماية، وكذلك على اللاعبين والمدربين وغيرهم من المشاركين في أنشطة الاتحاد الدولي لرياضة الرماية.

1.3 APPLICABILITY IN TIME

This Code shall apply to conduct whenever it occurred including before the passing of the rules contained in this Code.

However, no individual shall be sanctioned for breaching this Code on account of an act or omission which would not have contravened the Code applicable at the time the breach was committed.

Neither may they be subjected to a sanction greater than the maximum sanction applicable at the time the breach occurred.

This shall, however, not prevent the Ethics Committee from considering the conduct in question and drawing any conclusions from it that are appropriate.

1.3 قابلية التطبيق في الوقت المناسب

يسري هذا الكود على السلوك متى حدث بما في ذلك قبل تمرير القواعد الواردة في هذا الكود.

مع ذلك، لا يجوز معاقبة أي فرد لخرقه هذا الكود بسبب فعل أو تقصير لم يكن لينتهك القانون المعمول به في وقت ارتكاب الانتهاك.

ولا يجوز إخضاعهم لعقوبة تتجاوز الحد الأقصى للعقوبة المطبقة وقت حدوث الانتهاك. ومع ذلك، لن يمنع هذا لجنة الأخلاقيات من النظر في السلوك المعني واستخلاص أي استنتاجات منه تكون مناسبة.

1.4 SCOPE OF THE CODE, CUSTOM, DOCTRINE AND JURISPRUDENCE

During all its operations, the Ethics Committee may draw on precedents and principles already established by sports doctrine and jurisprudence.

1.4 نطاق الكود والعرف والعقيدة والفقہ

يجوز للجنة الأخلاقيات، خلال جميع عملياتها، أن تعتمد على السوابق والمبادئ التي أرسنتها بالفعل العقيدة والفقہ الرياضي.

2 RULES OF CONDUCT

2 قواعد السلوك

2.1 DUTIES

2.1 الواجبات

2.1.1 General Rules of conduct

Persons bound by this Code are expected to be aware of the importance of their duties and associated obligations and responsibilities.

Persons bound by this Code are obliged to respect all applicable laws and regulations, as well as ISSF Statutes, Rules and Regulations, and decisions taken by the competent ISSF bodies to the extent applicable to them.

Persons bound by this Code shall behave in a dignified manner and act with complete credibility and integrity. They shall respect universal fundamental ethical principles that include:

a) Respect for the Olympic spirit, which requires mutual understanding with a spirit of friendship, solidarity and fair play;

b) Respect for principles of universality, political neutrality and autonomy of the Olympic Movement;

c) Respect for international conventions on protecting human rights insofar as they apply to the Olympic Games and ISSF Championship activities and which ensure in particular:

- respect for human dignity;
- rejection of discrimination of any kind on whatever grounds, be it race, color, sex, sexual orientation, language, religion, political or other opinion, national or social origin, property, birth or other status;

- rejection of all forms of harassment, be it physical, professional or sexual, and any physical or mental injuries;

d) ensuring the participants' conditions of safety, well-being and medical care favorable to their physical and mental equilibrium.

Persons bound by this Code may not abuse their position in any way, especially to take advantage of their position for personal or private aims or gains.

2.1.1 قواعد السلوك العامة

يتوقع من الأشخاص الملزمين بهذه المدونة أن يكونوا على دراية بأهمية واجباتهم والالتزامات والمسؤوليات المرتبطة بها.

يلتزم الأشخاص الملزمون بهذا الكود باحترام جميع القوانين واللوائح المعمول بها، فضلاً عن أنظمة وقواعد ولوائح الاتحاد الدولي لرياضة الرماية، والقرارات التي تتخذها الهيئات المختصة في الاتحاد الدولي لرياضة الرماية إلى الحد الذي ينطبق عليها.

يجب على الأشخاص الملزمين بهذه المدونة التصرف بطريقة كريمة والتصرف بمصادقية ونزاهة تامة. يجب عليهم احترام المبادئ الأخلاقية الأساسية العالمية التي تشمل:

(a) احترام الروح الأولمبية، الأمر الذي يتطلب التفاهم المتبادل بروح الصداقة والتضامن والنزاهة.

(b) احترام مبادئ العالمية والحياد السياسي والاستقلال الذاتي للحركة الأولمبية.

(c) احترام الاتفاقيات الدولية المتعلقة بحماية حقوق الإنسان من حيث انطباقها على الألعاب الأولمبية

وأنشطة بطولة ISSF والتي تضمن بشكل خاص:

- احترام كرامة الإنسان.

- رفض التمييز من أي نوع لأي سبب كان، سواء كان ذلك بسبب العرق، أو اللون، أو الجنس، أو التوجه الجنسي، أو اللغة، أو الدين، أو الرأي السياسي، أو غير السياسي، أو الأصل القومي، أو الاجتماعي، أو الملكية، أو المولد، أو أي وضع آخر.

- رفض جميع أشكال التحرش، سواء كانت جسدية أو مهنية أو جنسية، وأي إصابات جسدية أو عقلية.

(d) ضمان ظروف المشاركين من حيث السلامة والرفاهية والرعاية الطبية الملائمة لتوازنهم الجسدي والعقلي.

لا يجوز للأشخاص الملزمين بهذا الكود إساءة استخدام مناصبهم بأي شكل من الأشكال، لا سيما للاستفادة من مناصبهم لتحقيق أهداف أو مكاسب شخصية أو خاصة.

2.1.2 Duty of fair behavior / sportsmanlike behaviour

Persons bound by this Code are expected to behave in a fair way and shall in particular refrain from any form of cheating including, but not limited to doping, manipulation of equipment or scores to give an advantage to an athlete or to a team, falsification or alteration of documents indicating false age, nationality, gender or other information, with the purpose of obtaining unfair advantage for an official, an athlete or a team.

2.1.2 واجب السلوك العادل / السلوك الرياضي

يُتوقع من الأشخاص الملزمين بهذه المدونة التصرف بطريقة عادلة ويجب عليهم على وجه الخصوص الامتناع عن أي شكل من أشكال الغش بما في ذلك، على سبيل المثال لا الحصر، تعاطي المنشطات أو التلاعب بالمعدات أو النتائج لمنح ميزة للاعب، أو فريق أو التزوير أو تغيير المستندات التي تشير إلى العمر أو الجنسية أو الجنس أو معلومات أخرى مزورة، بغرض الحصول على ميزة غير عادلة لمسؤول أو رياضي أو فريق.

2.1.3 Loyalty

Persons bound by this Code have a duty of loyalty to the ISSF and its members. Therefore, they shall in particular refrain from any act of indiscretion, insubordination or partiality.

2.1.3 الولاء

يقع على عاتق الأشخاص الملزمين بهذا القانون واجب الولاء تجاه الاتحاد الدولي لرياضة الرماية وأعضائه. لذلك، يجب عليهم على وجه الخصوص الامتناع عن أي عمل طائش أو عصيان أو تحيز.

2.1.4 Integrity of competitions

Persons bound by this Code shall not take part in, either directly or indirectly, or otherwise being associated with betting, gambling, lotteries and similar events or transactions connected with shooting competitions.

2.1.4 نزاهة المسابقات

لا يجوز للأشخاص الملتمزمين بهذه المدونة أن يشاركوا، سواء بشكل مباشر أو غير مباشر، أو يرتبطون بأي طريقة أخرى بالمراهنة والمقامرة واليانصيب والأحداث أو المعاملات المماثلة المرتبطة بمسابقات الرماية.

2.1.5 Other ethical offences

Other ethical offences, including the improper or illegal manipulation of equipment testing, ammunition testing, scoring decisions or competition results, illegal access to systems and data, committed by persons bound by this Code may be considered independent of any action taken or not taken by ISSF Competition Juries.

2.1.5 الجرائم الأخلاقية الأخرى

يمكن اعتبار الجرائم الأخلاقية الأخرى، بما في ذلك التلاعب غير اللائق أو غير القانوني في اختبار المعدات، واختبار الذخيرة، وقرارات التسجيل أو نتائج المنافسة، والوصول غير القانوني إلى الأنظمة والبيانات، التي يرتكبها أشخاص ملزمون بهذه المدونة، مستقلة عن أي إجراء تم اتخاذه أو عدم اتخاذه من قبل الاتحاد الدولي لرياضة الرماية. هيئات تحكيم المنافسة.

2.1.6 Forgery and falsification

Persons bound by this Code are forbidden from forging a document, falsifying an authentic document or using a forged or falsified document.

2.1.6 التزوير والتزوير

يحظر على الأشخاص الملتمزمين بهذا القانون تزوير وثيقة، أو تزوير وثيقة أصلية، أو استخدام وثيقة مزورة، أو مزورة.

2.1.7 Duty of disclosure, cooperation and reporting

Persons bound by this Code shall immediately report any potential breach of this Code to the ISSF Secretary General or send an email to ethics@issf-sports.org.

At the request of the Ethics Committee, persons bound by this Code are obliged to contribute to clarifying the facts of the case or clarifying possible breaches and provide the evidence requested for inspection.

2.1.7 واجب الإفصاح والتعاون والإبلاغ

يجب على الأشخاص الملزمين بهذه المدونة الإبلاغ فوراً عن أي خرق محتمل لهذه المدونة إلى الأمين العام للصندوق أو إرسال بريد إلكتروني إلى ethics@issf-sports.org.

بناءً على طلب لجنة الأخلاقيات، يلتزم الأشخاص الملزمون بهذه المدونة بالمساهمة في توضيح وقائع القضية أو توضيح الانتهاكات المحتملة وتقديم الأدلة المطلوبة للتفتيش.

2.2 UNDUE ADVANTAGE

2.2.1 Conflicts of interest

When performing an activity for the ISSF, or before being elected or appointed, persons bound by this Code shall disclose any potential conflicts of interest that could be linked with their prospective activities.

Conflicts of interest arise if persons bound by this Code have, or appear to have, private or personal interests that detract from their ability to perform their duties with integrity and in an independent manner. Private or personal interests include gaining any possible advantage for the persons bound by this Code for themselves, members of their family, relatives, friends and acquaintances.

Any such conflict shall be immediately disclosed and notified to the body or organization for which the person bound by this Code performs his duties.

If an objection is made concerning an existing or potential conflict of interest of a person bound by this Code, it shall be reported immediately to the organization for which the person bound by this Code performs his duties for appropriate measures.

2.2 ميزة غير مستحقة

2.2.1 تضارب المصالح

عند أداء نشاط لمصالح الاتحاد الدولي لرياضة الرماية، أو قبل انتخابه أو تعيينه ، يجب على الأشخاص الملزمين بهذه القواعد الإفصاح عن أي تضارب محتمل في المصالح يمكن ربطه بأنشطتهم المحتملة.

ينشأ تضارب المصالح إذا كان لدى الأشخاص الملزمين بهذا الكود، أو يبدو أن لديهم ، مصالح خاصة أو شخصية تنتقص من قدرتهم على أداء واجباتهم بنزاهة وبطريقة مستقلة. تشمل المصالح الخاصة أو الشخصية اكتساب أي ميزة محتملة للأشخاص الملزمين بهذه المدونة لأنفسهم وأفراد أسرهم، وأقاربهم وأصدقائهم ومعارفهم.

يجب الكشف عن أي تعارض من هذا القبيل وإخطاره على الفور للهيئة أو المنظمة التي يؤدي الشخص الملزم بهذا الكود واجباته.

إذا تم تقديم اعتراض بشأن تضارب مصالح قائم أو محتمل لشخص ملزم بهذا الكود، فيجب إبلاغه على الفور إلى المنظمة التي يؤدي الشخص الملزم بهذه المدونة واجباته لاتخاذ التدابير المناسبة.

2.3 OFFERING AND ACCEPTING GIFTS AND OTHER BENEFITS

Persons bound by this Code may only offer or accept gifts or other benefits to and from persons within or outside ISSF, or in conjunction with intermediaries or related parties as defined in this Code, which

- a) have symbolic value;
- b) are not given to influence a decision, voting behaviour or any other act that is related to their official activities or that falls within their discretion;
- c) do not create any undue pecuniary or other advantage; and d) do not create a conflict of interest.

Any gifts or other benefits not meeting all of these criteria are prohibited. Requests for guidance should be addressed to the Secretary General.

2.3 تقديم الهدايا والمزايا الأخرى وقبولها

يجوز للأشخاص الملزمين بهذا الكود تقديم أو قبول الهدايا أو المزايا الأخرى فقط من وإلى الأشخاص داخل الاتحاد الدولي لرياضة الرماية، أو بالاشتراك مع وسطاء أو أطراف ذات صلة على النحو المحدد في الكود، وهي:

- (a) لها قيمة رمزية.
- (b) لا تمنح للتأثير على القرار أو سلوك التصويت أو أي فعل آخر يتعلق بأنشطتها الرسمية أو التي تدخل في تقديرها.

(c) لا تنشئ أي ميزة مالية لا داعي لها أو ميزة أخرى.

(d) لا تخلق تضارب في المصالح.

يحظر أي هدايا أو مزايا أخرى لا تفي بجميع هذه المعايير. يجب أن توجه طلبات الاسترشاد إلى السكرتير العام.

2.4 BRIBERY AND CORRUPTION

Persons bound by this Code must not offer, promise, give or accept any undue pecuniary or other advantage for the execution or omission of an act that is related to their official activities. Such acts are prohibited, regardless of whether carried out directly or indirectly through, or in conjunction with, intermediaries or related parties as defined in this Code. Any such offer must be reported in writing to the Secretary General and any failure to do so shall be subject to sanctions in accordance with this Code.

Persons bound by this Code are prohibited from misappropriating ISSF assets, regardless of whether carried out directly or indirectly through, or in conjunction with, intermediaries or related parties, as defined in this Code.

2.4 الرشوة والفساد

يجب ألا يقدم الأشخاص الملتزمون بهذا الكود أي ميزة مالية أو غيرها من المزايا غير المبررة أو يعدونها أو يقدمونها أو يقبلونها لتنفيذ أو حذف أي فعل يتعلق بأنشطتهم الرسمية. تحظر هذه الأفعال، بغض النظر عما إذا كانت تُنفذ بشكل مباشر أو غير مباشر من خلال أو بالاشتراك مع الوسطاء أو الأطراف ذات الصلة على النحو المحدد في هذا القانون. يجب الإبلاغ عن هذا العرض كتابةً إلى السكرتير العام وأي إخفاق في القيام بذلك يخضع لعقوبات وفقاً لهذا الكود.

2.5 NON-DISCRIMINATION

Persons bound by this Code may not offend the dignity or integrity of a country, private person or group of people through contemptuous, discriminatory or denigrating words or actions on account of race, skin color, ethnic, national or social origin, gender, language, religion, political opinion or any other opinion, wealth, birth or any other status, sexual orientation or for any other reason.

2.5 عدم التمييز

لا يجوز للأشخاص الملتزمين بهذا الكود الإساءة إلى كرامة، أو سلامة أي بلد، أو شخص عادي أو مجموعة من الأشخاص من خلال كلمات أو أعمال محقرة أو تمييزية أو مهينة بسبب العرق أو لون البشرة أو الأصل العرقي أو القومي أو الاجتماعي أو الجنس أو اللغة أو الدين أو الرأي السياسي أو أي رأي آخر أو الثروة أو الميلاد أو أي وضع آخر أو الميول الجنسية أو لأي سبب آخر.

2.6 PROTECTION OF PHYSICAL AND MENTAL INTEGRITY

Persons bound by this Code shall respect the integrity of others involved. They shall ensure that the personal rights of every individual whom they contact and who is affected by their actions is protected, respected and safeguarded.

2.6 حماية السلامة البدنية والعقلية

يحترم الأشخاص الملتمزمون بهذا الكود سلامة الآخرين المعنيين. يجب عليهم ضمان حماية واحترام وحماية الحقوق الشخصية لكل فرد يتصلوا به ومن هو يتأثر بتصرفاتهم فله الحماية والاحترام.

3 PREVENTION OF MANIPULATION

The following conduct as defined in this Article constitutes a violation of this Code:

3 منع التلاعب

يشكل السلوك التالي كما هو محدد في هذه المادة انتهاكاً لهذا الكود:

3.1 BETTING

Betting in relation either:

- a) to a Competition in which the Participant is directly participating; or
- b) to the Participant's sport; or
- c) to any event of a multisport Competition in which he/she is a participant.

3.1 الرهان

الرهان فيما يتعلق إما:

- (a) على مسابقة يشارك فيها المشارك مباشرة؛ أو
- (b) على رياضة المشارك؛ أو
- (c) على أي مسابقة في مسابقة متعددة الرياضات يشارك فيها.

3.2 MANIPULATION OF SPORTS COMPETITIONS

An intentional arrangement, act or omission aimed at an improper alteration of the result or the course of a Competition in order to remove all or part of the unpredictable nature of the Competition with a view to obtaining an undue Benefit for oneself or for others.

3.2 التلاعب في المسابقات الرياضية

ترتيب أو فعل أو إغفال مقصود يهدف إلى تغيير غير لائق لنتيجة المسابقة أو مسارها من أجل إزالة كل أو جزء من الطبيعة غير المتوقعة للمسابقة بهدف الحصول على منفعة غير مستحقة للفرد أو للآخرين.

3.3 CORRUPT CONDUCT

Providing, requesting, receiving, seeking, or accepting a Benefit related to the manipulation of a Competition or any other form of corruption.

3.3 سلوك الفساد

توفير أو طلب أو تلقي أو البحث أو قبول منفعة تتعلق بالتلاعب في مسابقة أو أي شكل آخر من أشكال الفساد.

3.4 INSIDE INFORMATION

3.4.1 Using Inside Information for the purposes of Betting, any form of manipulation of Competitions or any other corrupt purposes whether by the Participant or via another person and/or entity.

3.4 المعلومات الداخلية

3.4.1 استخدام المعلومات الداخلية لأغراض الرهان، أو أي شكل من أشكال التلاعب في المسابقات أو أي أغراض أخرى فاسدة سواء بواسطة المشارك أو عن طريق شخص آخر و / أو كيان آخر.

3.4.2 Disclosing Inside Information to any person and/or entity, with or without Benefit, where the Participant knew or should have known that such disclosure might lead to the information being used for the purposes of Betting, any form of manipulation of competitions or any other corrupt purposes.

3.4.2 الكشف عن المعلومات الداخلية لأي شخص و / أو كيان، مع أو بدون فائدة، حيث علم المشارك أو كان يجب أن يعلم أن مثل هذا الكشف قد يؤدي إلى استخدام المعلومات لأغراض المراهنات أو أي شكل من أشكال التلاعب في المسابقات أو أي أغراض فاسدة.

3.4.3 Giving and/or receiving a Benefit for the provision of Inside Information regardless of whether any Inside Information is actually provided.

3.4.3 إعطاء و / أو تلقي مخصصات لتوفير المعلومات الداخلية بغض النظر عما إذا كانت هناك معلومات داخلية مقدمة فعليًا أم لا.

3.5 FAILURE TO REPORT

3.5.1 Failing to report to ISSF or a relevant disclosure/reporting mechanism or authority, at the first available opportunity, full details of any approaches or invitations received by the Participant to engage in conduct or incidents that could amount to a violation of this Code.

3.5 فشل التقرير

3.5.1 الفشل في تقديم تقرير إلى ISSF أو آلية أو سلطة للإفصاح / الإبلاغ، في أول فرصة متاحة، عن التفاصيل الكاملة عن أي نهج أو دعوات تلقاها المشارك للانخراط في سلوك أو وقائع تصل إلى حد انتهاك هذا الكود.

3.5.2 Failing to report to ISSF or a relevant disclosure/reporting mechanism or authority, at the first available opportunity, full details of any incident, fact or matter that comes to the attention of the Participant (or of which they ought to have been reasonably aware) including approaches or invitations that have been received by another Participant to engage in conduct that could amount to a violation of this Code.

3.5.2 عدم إبلاغ الاتحاد الدولي لرياضة الرماية أو آلية أو سلطة الإفصاح / الإبلاغ ذات الصلة ، في أول فرصة متاحة ، عن التفاصيل الكاملة لأي واقعة أو حقيقة أو أمر يلفت انتباه المشارك (أو الذي يجب أن يكون على علم به بشكل معقول) بما في ذلك الأساليب أو الدعوات التي تم تلقيها من قبل مشارك آخر للانخراط في سلوك يمكن أن يصل إلى حد انتهاك هذا الكود.

3.6 FAILURE TO COOPERATE

3.6.1 Failing to cooperate with any investigation carried out by ISSF in relation to a possible breach of this Code, including, without limitation, failing to provide accurately, completely and without undue delay any information and/or documentation and/or access or assistance requested by ISSF as part of such investigation.

3.6 القصور في التعاون

3.6.1 القصور في التعاون مع أي تحقيق يجريه ISSF فيما يتعلق بخرق محتمل لهذا الكود، بما في ذلك، على سبيل المثال لا الحصر، عدم تقديم أي معلومات و / أو مستندات و / أو وصول و / أو مساعدة مطلوبة من قبل ISSF دون تأخير لا مبرر له كجزء من هذا التحقيق.

3.6.2 Obstructing or delaying any investigation that may be carried out by ISSF in relation to a possible violation of this Code, including without limitation concealing, tampering with or destroying any documentation or other information that may be relevant to the investigation.

3.6.2 عرقلة أو تأخير أي تحقيق قد يجريه الاتحاد الدولي لرياضة الرماية فيما يتعلق بانتهاك محتمل لهذا الكود، بما في ذلك على سبيل المثال لا الحصر إخفاء أي وثائق أو معلومات أخرى قد تكون ذات صلة بالتحقيق أو التلاعب بها أو إتلافها.

3.7 APPLICATION OF ARTICLES 3.1 to 3.6

3.7 تطبيق المواد 3.1 إلى 3.6

3.7.1 For the determination of whether a violation has been committed, the following are not relevant:

3.7.1 لتحديد ما إذا كان قد تم ارتكاب انتهاك، ما يلي غير ذي صلة:

a) Whether or not the Participant is participating in the Competition concerned;

(a) ما إذا كان المشارك قد شارك في المسابقة المعنية أم لا.

b) The outcome of the Competition on which the Bet was made or intended to be made;

(b) نتيجة المسابقة التي صنع فيها الرهان أو قصد منه صنع.

c) Whether or not any Benefit or other consideration was actually given or received;

(c) ما إذا كان قد تم بالفعل منح أو الحصول على أي منفعة أو أي مقابل آخر.

d) The nature or outcome of the Bet;

(d) طبيعة أو نتيجة الرهان.

e) Whether or not the Participant's effort or performance in the Competition concerned were (or could be expected to be) affected by the acts or omission in question;

(e) ما إذا كان جهد أو أداء المشارك في المسابقة المعنية قد تأثر (أو كان من المتوقع أن يتأثر) بالأفعال أو الإغفال.

f) Whether or not the result of the Competition concerned was (or could be expected to be) affected by the acts or omission in question;

(f) ما إذا كانت نتيجة المسابقة المعنية أو لم تكن متوقعة (أو كان من المتوقع أن تتأثر) بالأفعال أو الإغفال.

g) Whether or not the manipulation included a violation of any ISSF rule;

(g) ما إذا كان التلاعب يتضمن انتهاكاً لأي قاعدة من قواعد ISSF أم لا.

3.7.2 Any form of aid, abetment or attempt by a Participant that could culminate in a violation of this Code shall be treated as if a violation had been committed, whether or not such an act in fact resulted in a violation and/or whether that violation was committed deliberately or negligently.

6.7.2 ما إذا كان يجب التعامل مع أي شكل من أشكال المساعدة أو التحريض أو المحاولة من قبل أحد المشاركين والذي يمكن أن يتوج بانتهاك هذا الكود كما لو أنه قد تم ارتكاب انتهاك، سواء كان هذا الفعل قد أدى في الواقع إلى انتهاك و / أو ما إذا كان هذا الانتهاك قد حدث بالفعل أم لا سواء ارتكبت عمداً أو عن إهمال.

4 DISCIPLINARY MEASURES, SANCTIONS

4 التدابير التأديبية والعقوبات

4.1 GENERAL

Breaches of this Code or any other ISSF Statutes, Rules and Regulations by persons bound by this Code are punishable by one or more of the following sanctions:

- a) warning;
- b) fine;
- c) return of awards;
- d) disqualification;
- e) suspension;
- f) expulsion;
- g) ban on entering a competition or a venue;
- h) ban on taking part in any shooting-related activity.

The Ethics Committee may decide that the notification of a case be made to the appropriate law enforcement authorities.

4.1 عام

خرق هذا الكود أو أي قوانين وقواعد وأنظمة ISSF الأخرى من قبل الأشخاص الملتزمين بهذا القانون يعاقب عليها بوحدة أو أكثر من العقوبات التالية:

(a) الإنذار.

(b) الغرامة.

(c) إعادة الجوائز.

(d) التجريد من الأهلية.

(e) التعليق.

(f) الطرد

(g) حظر الدخول في مسابقة أو مكان.

(h) حظر المشاركة في أي نشاط متعلق بالرماية.

يجوز للجنة الأخلاقيات أن تقرر إرسال إشعار بالحالة إلى السلطات المختصة بإنفاذ القانون.

4.2 INVESTIGATIONS

The Participant who is alleged to have committed a violation of this Code must be informed of the alleged violations that have been committed, details of the alleged acts and/or omissions, and the range of possible sanctions.

4.2 التحقيقات

لابد من إبلاغ المشارك الذي يُزعم أنه ارتكب انتهاكًا لهذا الكود، بالانتهاكات المزعومة التي ارتكبت، وتفاصيل الأفعال المزعومة و/أو السهو المزعوم، ونطاق العقوبات المحتملة.

4.3 BURDEN AND STANDARD OF PROOF

The ISSF shall have the burden of establishing that a violation has been committed. The standard of proof in all matters under this Code shall be the balance of probabilities, a standard that implies that on the preponderance of the evidence it is more likely than not that a breach of this Code has occurred.

4.3 العبء ومعيار الإثبات

يتحمل الاتحاد الدولي لرياضة الرماية عبء إثبات وقوع انتهاك. يكون معيار الإثبات في جميع الأمور بموجب هذا الكود هو توازن الاحتمالات، وهو المعيار الذي يشير إلى أنه على الأرجح بسبب الأدلة، من المرجح أن يكون قد حدث خرق لهذا القانون.

4.4 CONFIDENTIALITY

The principle of confidentiality must be strictly respected by the ISSF during all the procedure; information should only be exchanged with entities on a need to know basis. Confidentiality must also be strictly respected by any person concerned by the procedure until there is public disclosure of the case.

4.4 السرية

يجب احترام مبدأ السرية احتراماً صارماً من قبل ISSF خلال جميع الإجراءات؛ يجب تبادل المعلومات فقط مع الكيانات على أساس المعرفة. يجب أيضاً احترام السرية من قبل أي شخص مهتم بالإجراء حتى يتم الكشف العلني عن القضية.

4.5 DETERMINATION OF THE SANCTION

The sanction may be imposed by taking into account all relevant factors in the case, including the offender's assistance and cooperation, the motive, the circumstances and the degree of the offender's guilt.

The Ethics Committee shall decide the scope and duration of any sanction.

Sanctions may be limited to a geographical area or to one or more specific categories such as a competition.

Unless otherwise specified, the sanction may be increased as deemed appropriate if a breach has been repeated.

Where more than one breach has been committed, the sanction shall be based on the most serious breach and increased as appropriate depending on the specific circumstances.

4.5 تحديد العقوبات

يمكن فرض العقوبة من خلال مراعاة جميع العوامل ذات الصلة في القضية، بما في ذلك مساعدة الجاني وتعاونهم، والدافع، والظروف ودرجة ذنب الجاني.

تقرر لجنة الأخلاقيات نطاق ومدة أي جزاء.

قد تقتصر العقوبات على منطقة جغرافية أو على فئة أو أكثر من الفئات المحددة مثل المنافسة.

ما لم ينص على خلاف ذلك، قد يتم زيادة العقوبة حسب الاقتضاء إذا تم تكرار الانتهاك.

في حالة ارتكاب أكثر من انتهاك، يجب أن تستند العقوبة إلى أخطر انتهاك، وتزيد حسب الاقتضاء حسب الظروف المحددة.

5 LIMITATION PERIOD

As a general rule, breaches of the provisions of this Code may no longer be prosecuted after a lapse of ten years.

The limitation period, when applicable, shall be prolonged if proceedings are opened and/or suspended.

5 فترة التقادم

كقاعدة عامة، لم يعد من الممكن خرق أحكام هذا الكود بعد مرور عشر سنوات.

يجب احترام مبدأ السرية احتراماً صارماً من قبل ISSF خلال جميع الإجراءات؛ يجب تبادل المعلومات فقط مع الكيانات على أساس المعرفة. يجب أيضاً احترام السرية من قبل أي شخص مهمتم بالإجراء حتى يتم الكشف العلني عن القضية.

يجب تمديد فترة التقادم، عند الاقتضاء، إذا تم فتح الإجراءات و / أو تعليقها.

6 PROCEDURES

6 الإجراءات

6.1 ETHICS COMMITTEE

The Ethics Committee consists of a Chairman and two additional members. The members of the Ethics Committee are appointed by the Executive Committee in case a complaint according to 6.2 below has been filed.

The members of the Ethics Committee must be independent and may not hold a position in the ISSF or any ISSF member federation.

The Ethics Committee is to be composed in such a way that the members, together, have the knowledge, abilities and specialist experience that is necessary for the due completion of their tasks. The Chairman and at least one other member shall be qualified to practise law.

Members of the Ethics Committee must disclose to the Chairman or the ISSF Secretary General any situation or fact that may establish a conflict of interest between themselves and the case under investigation. Such disclosure must be made immediately after the inquiry is opened or immediately after the situation or fact in question arises.

Any person being subject to investigations of a potential breach of this Code, or declaring a conflict of interest, may not be part of the Ethics Committee. In such cases, or if a member of the Ethics Committee is unable to act, the Executive Committee must appoint a person acting as a replacement.

6.1 لجنة الأخلاقيات

لجنة الأخلاقيات من رئيس وعضوين إضافيين. يتم تعيين أعضاء لجنة الأخلاقيات من قبل اللجنة التنفيذية في حالة تقديم شكوى وفقاً للفقرة 6.2 أدناه.

يجب أن يكون أعضاء لجنة الأخلاقيات مستقلين ولا يجوز لهم شغل مناصب في ISSF أو أي اتحاد عضو في الاتحاد الدولي لرياضة الرماية.

سيتم تشكيل لجنة الأخلاقيات بحيث يكون للأعضاء، معاً، المعرفة والقدرات والخبرة المتخصصة اللازمة لاستكمال مهامهم على النحو الواجب. يكون الرئيس وعضو واحد آخر على الأقل مؤهلين لممارسة القانون.

يجب على أعضاء لجنة الأخلاقيات أن يكشفوا للرئيس أو سكرتير عام الاتحاد الدولي لرياضة الرماية أي حالة أو حقيقة قد تؤدي إلى تضارب في المصالح فيما بينهم وبين القضية قيد التحقيق. يجب أن يتم هذا الكشف فور فتح التحقيق أو مباشرة بعد نشوء الموقف أو الحقيقة المعنية.

لا يجوز لأي شخص يخضع للتحقيق في أي انتهاك محتمل لهذا الكود، أو يعلن تضارب المصالح، أن يكون جزءاً من لجنة الأخلاقيات. في مثل هذه الحالات، أو إذا كان عضو في لجنة الأخلاقيات غير قادر على التصرف، فيجب على اللجنة التنفيذية تعيين شخص يتصرف كبديل.

6.2 RULES FOR PROCEDURES

Any complaints, charges or guidance relating to a breach of ethical principles and rules should be addressed in writing to the Secretary General or to ethics@issf-sports.org. The Secretary General shall inform the Chairman in order to summon the Ethics Committee.

6.2 قواعد الإجراءات

ينبغي توجيه أي شكوى أو تهمة أو إرشادات تتعلق بانتهاك للمبادئ والقواعد الأخلاقية كتابياً إلى السكرتير العام أو إلى ethics@issf-sports.org. يقوم السكرتير العام بإبلاغ الرئيس من أجل استدعاء لجنة الأخلاقيات.

The Ethics Committee shall decide whether to conduct an inquiry or to dismiss the complaint.

تقرر لجنة الأخلاقيات إجراء التحقيق أو رفض الشكوى.

When conducting an inquiry regarding a complaint or charges, the Ethics Committee may:

- Request written information or documents from the parties concerned;
- Hear the parties concerned, with or without the presence of legal counsel, as determined by the Ethics Committee;
- Decide to hear witnesses as determined by the Ethics Committee or at the request of the parties concerned;
- Conduct investigations in the field by designating one (1) or more of its members or another person to represent the Committee;
- Designate one (1) or more experts to assist the Ethics Committee in its inquiry.

In the absence of a consensus, decisions of the Ethics Committee shall be taken by majority of members present.

عند إجراء تحقيق بشأن شكوى أو تهمة، يجوز للجنة الأخلاقيات:

- طلب معلومات أو مستندات مكتوبة من الأطراف المعنية؛
 - الاستماع إلى الأطراف المعنية، مع أو بدون وجود مستشار قانوني، على النحو الذي تحدده لجنة الأخلاقيات؛
 - يتقرر سماع الشهود حسب ما تقرر له لجنة الأخلاقيات أو بناء على طلب الأطراف المعنية؛
 - إجراء تحقيقات في هذا المجال عن طريق تعيين واحد (1) أو أكثر من أعضائه أو شخص آخر لتمثيل اللجنة؛
 - تعيين واحد (1) أو أكثر من الخبراء لمساعدة لجنة الأخلاقيات في تحقيقها.
- في حالة عدم وجود توافق في الآراء، تتخذ قرارات لجنة الأخلاقيات بأغلبية الأعضاء الحاضرين.

7 APPEALS

Decisions by the Ethics Committee may be appealed to the Court of Arbitration for Sport in Lausanne, Switzerland, ("CAS") which will resolve the dispute definitively in accordance with the Code of sports-related arbitration. The time limit for appeal is twenty-one days after the reception of the decision concerning the appeal.

7 الاستئناف

يجوز استئناف قرارات لجنة الأخلاقيات أمام محكمة التحكيم الرياضية في لوزان، سويسرا، ("CAS") التي ستحل النزاع بشكل نهائي وفقاً لقانون التحكيم المتعلق بالرياضة. الحد الزمني للاستئناف هو واحد وعشرون يوماً من استلام القرار المتعلق بالاستئناف.

8 MUTUAL RECOGNITION

Subject to the right of appeal, any decision in compliance with this Code by an International Sporting Organisation shall be recognised and respected by the ISSF.

This ISSF Code of Ehtics was approved by the ISSF Executive Committee in its meeting on March 1, 2016. This edition includes ammendments and corrections approved by the ISSF Executive Committee on February 21, 2017.

8 الاعتراف المتبادل

وفقاً لحق الاستئناف، يجب أن يحترم ISSF أي قرار يتوافق مع هذا الكود من قبل منظمة رياضية دولية.

تمت الموافقة على رمز أخلاقيات ISSF من قبل اللجنة التنفيذية لـ ISSF في اجتماعها في 1 مارس 2016. لحق الاستئناف، يجب أن يحترم ISSF أي قرار يتوافق مع هذا الكود من قبل منظمة رياضية دولية. وتتضمن هذه الطبعة التعديلات والتصحيحات التي وافقت عليها اللجنة التنفيذية لـ ISSF في 21 فبراير 2017.

Procedures for Verification of World Records

المادة 3.12.3.6، الملحق "R"

إجراءات التحقق من الأرقام القياسية العالمية

World Records must be established in accordance with the ISSF General Regulations 3.10, and applicable rules for the shooting discipline.

World Records become valid when competition results are final and the ISSF Technical Delegate or ISSF Secretary General confirms that the competition was conducted according to **ISSF Rules and Regulations** and that a valid World Record was equaled or exceeded in accordance with these requirements.

The official list of valid World Records is published by ISSF Headquarters on the ISSF website. World Record certificates are issued by the ISSF Secretary General.

Technical Delegates should use this form to report World Records for verification by the Technical Committee in accordance with the **ISSF General Regulations**, 3.10.4

يجب تحقيق الأرقام العالمية وفقاً للوائح العامة 3.10 لـ ISSF والقواعد المعمول بها في نظام الرماية.

تصبح الأرقام العالمية صالحة عندما تكون نتائج المسابقة نهائية ويؤكد المندوب الفني أو الأمين العام للاتحاد الدولي لرياضة الرماية أن المسابقة قد أجريت وفقاً لقواعد ولوائح الاتحاد الدولي لرياضة الرماية وأن الرقم القياسي العالمي الصالح قد تم معادلته أو تجاوزه وفقاً لهذه المتطلبات.

يتم نشر القائمة الرسمية للأرقام العالمية الصالحة من قبل مقر الاتحاد الدولي لرياضة الرماية على موقع الاتحاد الدولي لرياضة الرماية. يتم إصدار شهادات الرقم القياسي العالمي من قبل الأمين العام للاتحاد الدولي لرياضة الرماية.

يجب على المندوبين الفنيين استخدام هذا النموذج للإبلاغ عن الأرقام العالمية للتحقق من قبل اللجنة الفنية وفقاً للوائح العامة للاتحاد الدولي لرياضة الرماية، 3.10.4

Report of World Records				
Name of ISSF Championship				
Men <input type="checkbox"/>	Women <input type="checkbox"/>	Men Junior <input type="checkbox"/>		Women Junior <input type="checkbox"/>
Athlete/Team Members	Nation	Event	WR/FWR/ EWR/EFWR WRJ/EWRJ/	Score
Confirmation by Technical Delegate				
This verifies that this record(s) was established in an ISSF Championship 1) that was conducted according to ISSF Rules and Regulations, 2) that ISSF participation requirements (3.9) were fulfilled and that ISSF Anti-Doping were followed:				
Date:		Signature:		
Record(s) Verified by the Technical Committee				
Date:		Signature:		

Rules for Filing and Deciding Protests

المادة 3.12.3.7، الملحق "P":

قواعد التقديم والبت في الاحتجاجات

The ISSF establishes rules for and conducts Championships in which its Member Federations may enter individual athletes or teams. Athletes or team participating in ISSF Championships have a right to protest when competitions are not conducted according to ISSF Rules and Regulations. ISSF rules for filing and deciding protests are:

يضع الاتحاد الدولي لرياضة الرماية قواعد من أجل إجراء البطولات التي قد تدخل فيها الاتحادات الأعضاء فيها اللاعبين أو الفرق. يتمتع اللاعبون أو الفريق المشارك في بطولات ISSF بالحق في الاحتجاج عندما لا تجري المسابقات وفقاً لقواعد وأنظمة ISSF. قواعد ISSF لتقديم الاحتجاجات وتحديدها هي:

1 . Protests filed at ISSF Championships must be decided according to ISSF Rules and Regulations;

(1) يجب تقرير الاحتجاجات المقدمة في بطولات ISSF وفقاً لقواعد وضوابط ISSF؛

2 . Competition Juries (3.5.3) are responsible for receiving and deciding all protests;

(2) لجان تحكيم المسابقة (3.5.3) هي المسؤولة عن تلقي جميع الاحتجاجات واتخاذ قرار بشأنها.

3 . The Jury of Appeal (3.5.3.7) is responsible for making final decisions on all appeals against protest decisions by Competition Juries. Decisions by the Jury of Appeal may not be appealed;

(3) لجنة تحكيم الاستئناف (3.5.3.7) هي المسؤولة عن اتخاذ القرارات النهائية بشأن جميع الطعون المقدمة ضد قرارات الاحتجاج من قبل لجنة تحكيم المسابقة. لا يجوز استئناف قرارات لجنة الاستئناف،

4 . During Finals round competitions, the Competition Jury shall supervise the Finals and make any decisions required by ISSF Rules and Regulations that do not involve protests. If a protest is made during a Final, a Finals Protest Jury is responsible for making an immediate decision regarding the protest. Finals Jury decisions may not be appealed;

(4) أثناء مسابقات جولات النهائيات، تشرف لجنة تحكيم المسابقة على النهائيات وتتخذ أي قرارات تتطلبها قواعد ولوائح ISSF التي لا تتطوي على احتجاجات. إذا تم إجراء احتجاج خلال النهائيات، تكون لجنة تحكيم احتجاج النهائيات مسؤولة عن اتخاذ قرار فوري بشأن الاحتجاج. لا يجوز استئناف قرارات لجنة تحكيم احتجاج النهائيات.

5 . For Finals round competitions where protests must be decided immediately, a combined Finals Protest Jury consisting of two (2) members of the Competition Jury plus one (1) member of the Jury of Appeal must be designated by the Technical Delegate and the appropriate Jury Chairman.

(5) بالنسبة لمسابقات النهائيات حيث لا بد من اتخاذ القرارات بشأن الاحتجاجات فوراً، لا بد من عمل لجنة مشتركة لتحكيم احتجاجات النهائيات تتكون من عضوين (2) من لجنة تحكيم المسابقة بالإضافة إلى واحد (1) من لجنة تحكيم الاستئناف ولا بد أن يقوم بتعيين هذه اللجنة المندوب الفني ورئيس لجنة الحكام المناسب.

6 . In a Finals round no score protest is permitted except for a failure to indicate a shot. In such cases one (1) member of the **RTS** Jury must also be included;

(6) في جولة النهائيات، لا يُسمح بالاحتجاج على الدرجات باستثناء الإخفاق في تسجيل طلقة. في مثل هذه الحالات، يجب أيضاً تضمين عضو (1) من لجنة تحكيم **RTS**.

7 . Rules and forms for filing protests or appeals are specified in the **General Technical Rules, 6.16 and 9.17**. ISSF protest rules provide for verbal protests that can be submitted and decided on the ranges immediately, for written protests to be decided by the appropriate Jury and for appeals of Jury decisions to be decided by a Jury of Appeal. The rules also provide for scoring protests to be decided by the RTS Jury with decisions on scoring protests not subject to appeal. The protest rules further provide that in Finals round competitions, the Finals Jury shall make immediate decisions on any protests and that such decisions may not be appealed; and

(7) القواعد والنماذج الخاصة بتقديم الاحتجاجات أو الطعون محددة في القواعد الفنية العامة ، 6.18 و 9.17. تنص قواعد احتجاج (ISSF) على الاحتجاجات الشفهية التي يمكن تقديمها واتخاذ قرار بشأنها في الميدان فوراً، يتم البت في الاحتجاجات المكتوبة من قبل لجنة الحكام المناسبة، وبالنسبة لاستئناف قرارات لجنة الحكام فيتم البت فيها من قبل لجنة حكام الاستئناف. وتنص القواعد أيضاً على احتجاجات تقدير الدرجات فتقررها لجنة تحكيم RTS وقراراتها لا تخضع للاستئناف. تنص قواعد الاحتجاج كذلك على أنه في مسابقات النهائيات، تتخذ لجنة تحكيم النهائيات قرارات فورية بشأن أي احتجاجات وهذه القرارات لا يجوز استئنافها.

8 . In the case of protests involving conflicts between the **ISSF Constitution, ISSF General Regulations** or Technical Rules, the **ISSF Constitution** shall take precedence over the **ISSF General Regulations** or Technical Rules and the **ISSF General Regulations** shall take precedence over the Technical Rules. In conflicts involving IOC Rules, the IOC Rules shall prevail.

(8) في حالة الاحتجاجات التي تنطوي على تعارض بين دستور ISSF أو اللوائح العامة أو القواعد الفنية للاتحاد الدولي لرياضة الرماية، يكون لدستور ISSF الأسبقية على اللوائح العامة أو القواعد الفنية لـ ISSF ، وتكون الأسبقية على اللوائح العامة لـ ISSF على القواعد الفنية. وفي النزاعات التي تنطوي على تعارض مع قواعد اللجنة الأولمبية الدولية، فإن قواعد اللجنة الأولمبية الدولية هي التي ستسود.

Guidelines for Training Academy

المادة 3.12.3.8، الملحق "TA":

إرشادات لأكاديمية التدريب

ISSF Training Academy Courses

دورات أكاديمية التدريب بالاتحاد الدولي لرياضة الرماية

1 . BACKGROUND

1 خلفية

1.1 Special ISSF training courses for coaches were approved by the Executive Committee in 1992 and ammended in 2011.

(1.1) تمت الموافقة على دورات تدريب ISSF الخاصة للمدربين من قبل اللجنة التنفيذية في عام 1992 وتم تعديلها في عام 2011.

1.2 These diploma courses are designed for national coaches from Member Federations to achieve an international coaching qualification.

(1.2) تم تصميم دورات الدبلوم هذه للمدربين الوطنيين من الاتحادات الأعضاء للحصول على مؤهل تدريب دولي.

1.3 Coaching Diplomas are of three categories: "A," "B" and "C."

(1.3) تتكون شهادات التدريب من ثلاث فئات: "A" و "B" و "C".

1.4 It is necessary first to attend a "C" course. Thereafter, coaches having achieved a Diploma can apply to attend a "B" course, and if successful an "A" Course.

(1.4) من الضروري أولاً حضور دورة "C". بعد ذلك، يمكن للمدربين الذين حصلوا على دبلوم التقدم بطلب لحضور دورة "B"، وإذا نجحوا يتقدموا إلى دورة "A".

1.5 The ISSF Training Academy also offers a regional or national coaching course "D," which is held in the local language of the region in which the course is hosted. Material and certificates will be provided by the ISSF Traing Academy.

(1.5) تقدم أكاديمية ISSF أيضاً دورة تدريبية إقليمية أو وطنية "D"، والتي تقام باللغة المحلية في المنطقة التي استضافت بها الدورة. سيتم توفير المواد والشهادات من قبل أكاديمية تدريب ISSF.

1.6 A course fee is payable by each student attending a Coaching Diploma course. This covers the cost of running the course and any associated accommodation, meals and local transportation.

(1.6) يتم دفع رسوم الدورة من قبل كل طالب يحضر دورة دبلوم التدريب. يغطي هذا تكلفة إدارة الدورة وأي أماكن إقامة ووجبات ووسائل نقل محلية مرتبطة بها.

2 COACHING DIPLOMA COURSES

2 دبلومة الدورات التدريبية

2.1 Official recognition of Training Academy Courses will be decided by the ISSF Executive Committee.

2.1 سيتم الاعتراف الرسمي بالدورات التدريبية لأكاديمية ISSF من قبل اللجنة التنفيذية ISSF.

2.2 Instructors for these courses are chosen from those having specialist knowledge of the various topics in the course programme.

2.2 يتم اختيار مدربي هذه الدورات من أولئك الذين لديهم معرفة متخصصة بموضوعات مختلفة في برنامج الدورة.

2.3 Assistant Instructors, with similar qualifications, also may be designated depending upon the number of students attending.

2.4 يمكن أيضاً تعيين مدربين مساعدين، يحملون مؤهلات مماثلة، ويعتمد ذلك على عدد الطلاب الملتحقين.

2.4 The recommended course programme lasts one (1) week.

2.4 برنامج الدورة الموصى به يستمر أسبوع واحد (1).

2.5 The knowledge of the students is assessed by various tests at the different levels. The details are contained in the Training Academy Guidelines.

2.5 يتم تقييم معرفة الطلاب من خلال اختبارات مختلفة على مستويات مختلفة. وترد التفاصيل في

إرشادات أكاديمية تدريب الاتحاد الدولي لرياضة الرماية.

2.6 The results are reported to the ISSF Executive Committee annually.

2.6 يتم إبلاغ النتائج إلى اللجنة التنفيذية لـ ISSF سنويًا.

3 APPEALS

3 الاستئنافات

3.1 Any student may appeal in writing against the decision that he has failed a course. The appeal will be considered by the ISSF Executive Committee.

3.1 يجوز لأي طالب أن يستأنف كتابةً القرار الذي أخفقت فيه الدورة. سيتم النظر في الطعن من قبل

اللجنة التنفيذية لـ ISSF.

Article 3.12.3.9, Annex "J":

Guidelines for Judges Licences

المادة 3.12.3.9، الملحق "J":

مبادئ توجيهية لتراخيص الحكام

Chapters

- 1 GENERAL **92**
- 2 ACQUISITION OF A LICENSE **93**
- 3 VALIDITY AND EXTENSION OF THE LICENSE **94**
- 4 EXPIRATION OF A LICENSE **94**
- 5 UPGRADING **97**
- 6 SPECIAL ADMINISTRATIVE PROCESS FOR THE
ISSUANCE OF JUDGES' LICENSES **98**
- 7 ASSIGNMENT OF JUDGES **99**
- 8 ELECTRONIC SCORING TARGET COURSES **100**
- 9 APPLICATION FORMS FOR LICENSES **101**

SPECIAL NOTE:

In the context of this Annex, the word "Judge" refers to an accredited ISSF Judge's license holder. The word "Jury" refers to those licensed judges who are appointed to Jury duties at specified Championships.

ملاحظة خاصة: في سياق هذا الملحق، تشير كلمة "القاضي" إلى حامل ترخيص قاضي ISSF معتمد.

تشير كلمة لجنة حكام إلى القضاة المرخصين المعيّنين في مهام لجنة الحكام في بطولات محددة.

1 GENERAL

1 عام

1.1 For the achievement of its purposes the International Shooting Sport Federation (ISSF), Licences judges to supervise shooting competitions and to ensure the fair and equal treatment of all competitors (see 1.1.4 ISSF Constitution). Judges must be experienced and fully conversant with the current versions of the ISSF Rules and Regulations plus the relevant Technical Rules for the Shooting discipline concerned in order to Advise, Supervise and Assist if necessary.

1.1 لتحقيق أهدافه، يرخص الاتحاد الدولي لرياضة الرماية للقضاة بالإشراف على مسابقات الرماية وضمان المعاملة العادلة والمتساوية لجميع المنافسين (انظر المادة 1.1.4 من دستور ISSF). يجب أن يكون الحكام لديهم خبرة وملمين تمامًا بالإصدارات الحالية من قواعد قوانين ISSF بالإضافة إلى القواعد الفنية الخاصة بالرماية من أجل تقديم المشورة والإشراف والمساعدة إذا لزم الأمر.

1.2 The ISSF issues judges' Licences as confirmation of qualification.

1.2 يصدر ISSF تراخيص الحكام كتأكيد على التأهيل.

1.3 Judges' Licences are divided into two (2) categories.

1.3 تنقسم تراخيص القضاة إلى فئتين (2).

1.3.1 Category "A" authorizes the holder to act as an official Jury member at all shooting competitions, for which the Licence is valid with respect to the disciplines included, including the Olympic Games and World Championships.

1.3.1 تسمح الفئة "A" لصاحب التسجيل بالعمل كعضو رسمي في لجنة التحكيم في جميع مسابقات الرماية ، والتي يكون الترخيص صالحًا فيما يتعلق بالتخصصات المشمولة بالرخصة، بما في ذلك الألعاب الأولمبية وبطولات العالمية.

1.3.2 Category "B" Licence authorizes the holder to act as an official Jury member in all shooting competitions, for which the Licence is valid with respect to the disciplines included, except the Olympic Games and the World Championships.

1.3.2 تخول الفئة "B" صاحب التسجيل للعمل كعضو رسمي في لجنة التحكيم في جميع مسابقات الرماية ، والتي يكون الترخيص صالحًا فيما يتعلق بالتخصصات المدرجة بالرخصة، باستثناء الألعاب الأولمبية وبطولات العالم.

1.4 The ISSF issues judges' Licences for the following disciplines:

1.4.1 Rifle shooting (1)

1.4.2 Pistol shooting (2)

1.4.3 Shotgun shooting (3)

1.4.4 Running Target shooting (4)

1.4.5 Target Control (5)

1.4.6 Electronic Scoring Target Control (6)

1.4.7 Target Sprint (7)

1.4 تصدر ISSF تراخيص الحكام للتخصصات التالية:

1.4.1 رماية البندقية (1)

1.4.2 رماية المسدس (2)

1.4.3 رماية الخرطوش (3)

1.4.4 رماية الهدف المتحرك (4)

1.4.5 التحكم في الأهداف. (5)

1.4.6 التحكم في أهداف التسجيل الإلكتروني (6)

1.4.7 تارجت سبرينت (7)

1.4.8 The ISSF can issue judges' Licences for one (1) or more discipline(s), but only following successful completion of official ISSF courses in each of the disciplines.

Normally, No.5 (Target Control) is combined with the shooting disciplines No.1 (Rifle), No.2 (Pistol), No.4 (Running Target), and No.7 (Target Sprint). However, No.6 (Electronic Scoring Target Control) is only issued after successful completion of an official ISSF course on that specific subject.

1.4.8 يمكن أن تصدر ISSF تراخيص قضاة لواحد (1) أو أكثر من فروع الرماية، ولكن فقط بعد إتمام دورات ISSF الرسمية بنجاح في كل مجال من التخصصات. عادة، يتم دمج الرقم 5 (التحكم في الهدف) مع تخصصات الرماية رقم 1 (البندقية)، ورقم 2 (المسدس) ورقم 4 (الهدف المتحرك) ورقم 7 (تارجت سبرينت). ومع ذلك، لا يتم إصدار الرقم 6 (التحكم في أهداف التسجيل الإلكتروني) إلا بعد الانتهاء بنجاح من دورة ISSF الرسمية حول هذا الموضوع.

1.5 The ISSF Headquarters and the Chairman of the Judges Committee maintain a list of all the Licence holders.

1.5 يحتفظ مقر ISSF ورئيس لجنة الحكام بقائمة بجميع حاملي التراخيص. كل عام سيتم نشر حاملي التراخيص الجدد في ISSF News.

1.6 Licence holders may only act as Jury Members for the Olympic Games and the World Championships if they have been designated by the Executive Committee of the ISSF. For World Cups Jury Members will be nominated by the ISSF Secretary General and the Chairman of the ISSF Judges Committee, and approved by the Executive Committee. For Continental and Regional Games and Championships they must be designated by the Continental or Regional Confederations, who in turn must forward this designation to the ISSF for ratification and authorization. Continental and Regional designations must have full endorsement prior to the event to ensure official recognition has been granted.

1.6 لا يجوز لحاملي التراخيص العمل كأعضاء في لجنة التحكيم للألعاب الأولمبية وبطولة العالم إلا إذا تم تعيينهم من قبل اللجنة التنفيذية لـ ISSF. بالنسبة لكأس العالم، سيتم ترشيح أعضاء لجنة التحكيم من قبل السكرتير العام لـ ISSF ورئيس لجنة حكام ISSF، وتعيينهم اللجنة التنفيذية. بالنسبة للألعاب والبطولات القارية والإقليمية، يجب تعيينهم من قبل الاتحادات القارية أو الإقليمية، التي بدورها يجب أن ترسل هذا التعيين إلى ISSF للتصديق والترخيص. يجب أن تحصل التعيينات القارية والإقليمية على التأيد الكامل قبل المسابقة لضمان منح الاعتراف الرسمي.

2 ACQUISITION OF A LICENCE

2 الحصول على ترخيص

2.1 The applicant must have the necessary capability and experience as a judge, in particular with a clear understanding and expression of the English language.

2.1 يجب أن يكون لدى مقدم الطلب القدرة والخبرة اللازمة كحكم، وخاصة مع فهم واضح والتعبير باللغة الإنجليزية.

2.2 ISSF Judges' Licences are not granted to active athletes who still participate in competitions where world records may be established. If the holder of a judges' Licence wishes to participate as an athlete, he must return the Licence to the ISSF Headquarters for cancellation. He may subsequently apply for a new Licence.

2.2 لا تُمنح تراخيص حكام ISSF للاعبين الناشطين الذين ما زالوا يشاركون في المسابقات التي قد يتحقق فيها أرقام قياسية عالمية. إذا كان صاحب رخصة حكم يرغب في المشاركة كلاعب، فيجب عليه إعادة الرخصة إلى مقر ISSF للإلغاء. ويجوز له التقدم بطلب للحصول على ترخيص جديد.

2.3 For the acquisition of an ISSF Judges' Licence, preparatory instruction and training is necessary. The applicants should possess a National judges' Licence of the highest level issued by their National Federation, or must have equivalent experience as a national judge and as a range official. For acquisition of a Judges' Licence in the shotgun discipline, applicants must first be in possession of a valid Shotgun Referees Licence.

للحصول على رخصة حكم من الاتحاد الدولي لرياضة الرماية، يجب أن يكون التدريب التحضيري والتدريب ضرورياً. يجب أن يمتلك المتقدمون رخصة حكم وطني (محلي) من أعلى مستوى صادر عن الاتحاد الوطني، أو يجب أن يتمتعوا بخبرة مماثلة كحكم وطني وكمسؤول رسمي. للحصول على ترخيص قاضي في الخرطوش، يجب أن يكون المتقدمون حائزين أولاً على ترخيص ساري كحكم خرطوش Referees.

2.4 Applicants must also have achieved the pass-standard in the General Aspects and the Shooting Discipline Parts of an official ISSF Judges' course within the previous two (2) years.

2.4 يجب أن يكون المتقدمون قد حققوا أيضاً معيار النجاح في الجوانب العامة وأجزاء مسابقة الرماية في دورة حكام ISSF الرسمية خلال السنوات الأربع (4) الأخيرة.

2.5 An applicant's National Federation must sign the completed official ISSF Judges' application form (see form at end of Guidelines) to confirm the contents and support the application. The National Federation must then send it to the ISSF Headquarters.

2.5 يجب على الاتحاد الوطني لمقدم الطلب التوقيع على نموذج طلب حكام ISSF الرسمي المكتمل (انظر النموذج في نهاية الإرشادات) لتأكيد المحتويات ودعم الطلب. يجب على الاتحاد الوطني بعد ذلك إرساله إلى مقر ISSF.

2.6 Applications should be submitted as soon as possible, but no later than 31 December each year for Licences to be issued in the following year. In order that applicants are not disadvantaged by any time considerations, once applications are received by ISSF Headquarters, the Chairman of the Judges' Committee will endeavour to authorize the issue of Licences or upgrades as soon as possible. This does not negate the requirement for the Judges' Committee to approve and confirm the granting of these Licences at their annual meeting.

2.6 يجب تقديم الطلبات في أقرب وقت ممكن، ولكن في موعد لا يتجاوز 31 ديسمبر من كل عام للحصول على التراخيص التي ستصدر في العام التالي. من أجل عدم حرمان المتقدمين من أي اعتبارات زمنية، وبمجرد استلام الطلبات من قبل مقر ISSF، سيسعى رئيس لجنة الحكام إلى التصريح بالتراخيص أو الترقيات في أقرب وقت ممكن. هذا لا يلغي مطلب لجنة الحكام للموافقة والتأكيد على منح هذه التراخيص في اجتماعهم السنوي.

2.7 The ISSF Judges Committee will evaluate and approve, where appropriate or postpone applications during its annual meeting which will usually be held towards the end of January each year.

2.7 ستقوم لجنة حكام ISSF بالتقييم والموافقة، عند الاقتضاء أو تأجيل الطلبات خلال اجتماعها السنوي الذي سيعقد عادةً في نهاية يناير من كل عام.

2.8 After approval, the ISSF Headquarters will issue the Licences. To be valid they must be signed by the ISSF Secretary General and the Chairman of the ISSF Judges' Committee.

2.8 بعد الموافقة، سيصدر مقر ISSF التراخيص. لكي تكون سارية المفعول، يجب أن يتم توقيعها من قبل السكرتير العام لـ ISSF ورئيس لجنة حكام ISSF.

2.9 These Licences are sent to the National Federations for delivery to the Licence holders.

2.9 يتم إرسال هذه التراخيص إلى الاتحادات الوطنية للتسليم إلى حاملي التراخيص.

2.10 A fee of Euro 50.00 must be paid for a new Licence.

2.10 لابد من دفع رسوم بقيمة 50.00 يورو للحصول على ترخيص جديد.

2.11 Approval of initial applications will result in the issue of a "B" category Licence. Category "A" Licences are only issued following further experience with assessment before upgrading.

2.11 ستؤدي الموافقة على الطلبات الأولية إلى إصدار ترخيص فئة "B". يتم إصدار تراخيص الفئة "A" فقط بعد المزيد من الخبرة والتحديث.

3 VALIDITY AND EXTENSION OF THE LICENCE.

3 صلاحية وامتداد الرخصة

3.1 All ISSF Judges' Licences are issued for a period of five (5) years.

3.1 يتم إصدار جميع تراخيص حكام ISSF لمدة خمس (5) سنوات.

3.2 After expiration of this period, the Licence can be renewed.

3.2 بعد انتهاء هذه الفترة، يمكن تجديد الترخيص.

3.3 The National Federation must submit all requests for renewal to the ISSF Headquarters accompanied by a completed Renewal Form (see form at end of Guidelines).

3.3 يجب على الاتحاد الوطني تقديم جميع طلبات التجديد إلى مقر ISSF مصحوبًا بنموذج تجديد مكتمل (انظر النموذج في نهاية الإرشادات).

3.4 The National Federation must confirm that the applicant has obtained experience as a Jury Member in international, regional or national level competitions during the last five (5) year period.

يجب أن يؤكد الاتحاد الوطني أن مقدم الطلب قد اكتسب خبرات كعضو في لجنة التحكيم في المسابقات الدولية أو الإقليمية أو الوطنية خلال السنوات الخمسة (5) الأخيرة.

3.5 The current Licence should not be returned when applying for a renewal, though it will cease to be valid after the expiry date. Applications for renewal should be submitted at least three (3) months before expiry.

3.5 لا يجب إعادة الترخيص الحالي عند التقدم بطلب تجديد، على الرغم من أنه ساري المفعول بعد تاريخ انتهاء الصلاحية. يجب تقديم طلبات التجديد قبل ثلاثة (3) أشهر على الأقل من انتهاء الصلاحية.

3.6 The Chairman of the Judges' Committee in co-operation with the ISSF Headquarters will deal with all renewals. Renewed Licences will be returned to the National Federation.

3.6 سيتولى رئيس لجنة الحكام بالتعاون مع مقر ISSF جميع عمليات التجديد. سيتم إعادة التراخيص المجددة إلى الاتحاد الوطني.

3.7 A fee of Euro 25.00 will be charged for each renewal.

3.7 سيتم فرض رسوم قدرها 25.00 يورو لكل تجديد.

4 EXPIRATION OF A LICENCE.

4 انتهاء صلاحية الرخصة

4.1 When an ISSF Judge's Licence expires after five (5) years, Licence holders will be taken off the ISSF list if not renewed by application within one (1) year. In such a case any future Licence must be applied for in accordance with the acquisition of a Licence, including attendance at course(s). Licences renewed late within the one (1) year will only be valid for five (5) years from the previous expiry date.

4.1 عندما تنتهي مدة صلاحية حكم ISSF بعد خمسة (5) سنوات، سيتم سحب حاملي التراخيص من قائمة ISSF إذا لم يتم تجديدها بالتطبيق في غضون عام (1). في مثل هذه الحالة، يجب تطبيق أي ترخيص في المستقبل وفقاً للحصول على الترخيص، بما في ذلك الحضور في الدورة (الدورات). لن تكون التراخيص التي تم تجديدها متأخرًا خلال السنة (1) سارية إلا لمدة خمسة (5) سنوات من تاريخ انتهاء الصلاحية السابق.

4.2 The Licence holders' National Federation, at any time, has the right to apply for cancellation of an ISSF Judge's Licence. The Licence holder may be taken off the list, in such a case the Licence should be returned to the ISSF.

4.2 الاتحاد الوطني لصاحب الترخيص، في أي وقت، له الحق في التقدم بطلب لإلغاء ترخيص حكم ISSF. يجوز نزع صاحب الترخيص من القائمة، وفي هذه الحالة يجب إعادة الترخيص إلى ISSF.

4.3 A judge's Licence may be cancelled if a holder does not fulfil his duties as a judge or harms the interest or reputation of the ISSF. The holder will be taken off the ISSF list and the Licence must be returned to the ISSF. All ISSF Judges' Licences remain the property of the ISSF.

4.3 قد يتم إلغاء ترخيص الحكم إذا لم بواجباته كحكم أو أضر بمصالح أو سمعة ISSF. سيتم إخراج صاحب الرخصة المسجلة من قائمة ISSF ويجب إعادة الترخيص إلى ISSF. تظل جميع تراخيص حكم ISSF ملكاً للاتحاد الدولي لرياضة الرماية.

4.4 Judges' Courses.

4.4 دورات الحكام

4.5 Only courses that have been approved and recognized by the ISSF will be considered as official training courses for judges. The location and dates of such courses are to be agreed with the Secretary General and Chairman of the Judges' Committee. Once agreed, the Chairman of the Judges' Committee and the Secretary General will appoint a qualified ISSF Instructor, from the approved list of ISSF Instructor licence holders, to deliver each course. After authorisation by the ISSF Judges' Committee, the ISSF will publish the annual courses programme by January of that year. Applications for recognition must be submitted to the ISSF Headquarters using the form "Application for Judges Courses" (available on ISSF web site). The application must be sent to ISSF at least 3 months before the date of the intended course. All applications and subsequent publication of courses must include the following details:

4.5.1 Where the course will be held;

4.5.2 The dates of the course;

4.5.3 The name(s) of the shooting disciplines that will be covered;

4.5 فقط الدورات التي تم اعتمادها والاعتراف بها من قبل الاتحاد الدولي لرياضة الرماية ستُعتبر دورات تدريبية رسمية للحكام. يتم الاتفاق على مواقع ومواعيد هذه الدورات مع الأمين العام ورئيس لجنة الحكام. بمجرد الاتفاق، سيقوم رئيس لجنة الحكام والأمين العام بتعيين مدرب مؤهل من ISSF ، من القائمة المعتمدة لحاملي تراخيص مدرب ISSF ، لتقديم كل دورة. بعد الحصول على إذن من لجنة حكام الاتحاد الدولي لرياضة الرماية، سينشر الاتحاد الدولي لرياضة الرماية برنامج الدورات السنوية بحلول كانون الثاني (يناير) من ذلك العام. يجب تقديم طلبات الاعتراف إلى مقر الاتحاد الدولي لرياضة الرماية باستخدام النموذج "طلب الحصول على دورات الحكام" (متاح على موقع ويب ISSF). يجب إرسال الطلب إلى الاتحاد الدولي لرياضة الرماية قبل 3 أشهر على الأقل من تاريخ الدورة المقصودة. يجب أن تتضمن جميع الطلبات والنشر اللاحق للدورات التفاصيل التالية ;

4.5.1 مكان انعقاد الدورة؛

4.5.2 تاريخ انعقاد الدورة؛

4.5.3 اسم/أسماء العاب الرماية التي سيتم تغطيتها؛

4.5.4 The name(s) of the ISSF Instructor. The name of the course coordinator and, if different, of the person who is to conduct the instruction on the General Aspects of the Rules;

4.5.4 اسم (أسماء) مدرس ISSF. اسم منسق الدورة، وإذا كان مختلفاً، اسم الشخص الذي سيقوم بإجراء التعليمات حول الجوانب العامة للقواعد.

4.5.5 What expenses will be met by the National Organizer; English language is mandatory. The ISSF Licence will not be granted if obtained with any other language.

4.5.5 ما هي النفقات التي ستتكفل بها الجهة المنظمة الوطنية. اللغة الإنجليزية إلزامية. لن يتم منح ترخيص ISSF إذا تم الحصول عليها بأي لغة أخرى.

4.5.6 From which National Federation(s) the Participants will come; Normally, applications will be considered when received from other National Federations within the same Continent, but cannot be guaranteed.

4.5.6 من أي اتحاد (اتحادات) وطني سيأتي المشاركون؛ عادة ، سيتم النظر في الطلبات عند استلامها من الاتحادات الوطنية الأخرى داخل نفس القارة، ولكن لا يمكن ضمانها.

4.6 The basis for ISSF Judges' courses is the "ISSF Training Guidelines". A copy of this document will be issued by the ISSF to the course coordinator of every approved course. The objective is to ensure that applicants for ISSF Licences have a proper understanding of the Rules, and their application, in respect of the disciplines for which they seek to be Licenced; also, to ensure applicants have a proper understanding of the Constitution, General Regulations, Terms of Reference, Eligibility and Anti-Doping Regulations, etc applicable to all disciplines. Separately, applicants for Licences must possess practical experience gained from officials' duties within their National Federation. Normally, applicants for ISSF Judges' courses should already possess the highest National Licence as a range official; where nations do not have a national Licence system the applicants must possess equivalent practical experience.

4.6 أساس دورات حكام الاتحاد الدولي لرياضة الرماية هو "إرشادات تدريب". سيتم إصدار نسخة من هذه الوثيقة من قبل الاتحاد الدولي لرياضة الرماية إلى منسق الدورة لكل دورة معتمدة. الهدف هو التأكد من أن المتقدمين للحصول على تراخيص ISSF لديهم فهم سليم للقواعد، وتطبيقها، فيما يتعلق بالتخصصات التي يسعون للحصول على ترخيص لها؛ أيضاً، لضمان حصول المتقدمين على فهم سليم للدستور، واللوائح العامة، والاختصاصات، والأهلية وأنظمة مكافحة المنشطات، وما إلى ذلك المطبقة على جميع التخصصات. بشكل منفصل، يجب أن يمتلك المتقدمون للحصول على التراخيص الخبرة العملية المكتسبة من واجبات المسؤولين داخل اتحادهم الوطني. عادة، يجب أن يمتلك المتقدمون لدورات حكام ISSF بالفعل أعلى ترخيص وطني كمسؤول ميدان؛ حيث لا يوجد لدى الدول نظام ترخيص وطني، يجب أن يمتلك المتقدمون خبرة عملية معادلة.

4.6.1 Every part of the course should be opened with the explanation of the purpose and the content of the course, followed by the duties and decision making processes required to make a good judge.

4.6.1 يجب افتتاح كل جزء من الدورة التدريبية بشرح الغرض من الدورة التدريبية ومحتواها، متبوعاً بالواجبات وعمليات صنع القرار اللازمة لصنع حكم جيد.

4.6.2 During the course the ISSF General Regulations and Constitution of the ISSF, etc... must be covered and a test conducted.

4.6.2 أثناء الدورة التدريبية، لابد من تغطية اللوائح العامة ودستور ISSF ، إلخ ... وإجراء اختبار.

4.6.3 The "Rifle" discipline must also include 50m and 10m Pistol shooting.

4.6.3 يجب أن يشمل رماية البندقية أيضًا على رماية المسدس 50 م و 10 م.

4.6.4 If a separate course is held for 25m Pistol shooting, 10m and 50m Pistol shooting must also be included.

4.6.4 إذا تم عقد دورة منفصلة لرماية المسدس 25 متر، فيجب أيضًا تضمين رماية المسدس 10 م و 50 م.

4.6.5 Shotgun, Running Target, Target Sprint and Electronic Scoring Target disciplines are treated separately.

4.6.5 يتم التعامل مع رماية الخرطوش، والهدف المتحرك، والتارجت سبرينت، وأهداف التقدير الإلكتروني بشكل منفصل.

4.7 The name of the instructor(s) must be submitted to the ISSF and confirmed. The Organizer can propose instructors to the ISSF for approval, or can request that suitable instructors be provided.

4.7 يجب تقديم اسم المدرب (المدرّبين) إلى ISSF وتأكيدّه. يمكن للمنظم اقتراح مدرّبين على ISSF للموافقة عليهم، أو يمكنه طلب توفير مدرّبين مناسبين.

4.7.1 When there is only one (1) instructor, the different disciplines must be dealt with in succession. This must be done according to a training schedule so that the participants can become familiar with the content of a course and can make arrangements for participating in the different sections.

4.7.1 عندما يكون هناك مدرب واحد (1) فقط، يجب التعامل مع التخصصات المختلفة على التوالي. يجب أن يتم ذلك وفقاً لجدول التدريب حتى يتمكن المشاركون من الاطلاع على محتوى الدورة التدريبية ويمكنهم اتخاذ الترتيبات اللازمة للمشاركة في الأقسام المختلفة.

4.7.2 If there are instructors for the various disciplines the opening of the course, and lectures on the Constitution and the General Regulations, should be given to everyone together. The participants can then separate for the individual disciplines.

4.7.2 إذا كان هناك مدرّبون (معلمون) للتخصصات المختلفة، فيجب افتتاح الدورة التدريبية بمحاضرات حول الدستور واللوائح العامة للجميع. يمكن للدارسين الانفصال بعد ذلك من أجل التخصصات الفردية.

4.7.3 The organizer must pay the costs for travelling, accommodation, meals and local transportation for the instructor(s).

4.7.3 يجب على الجهة المنظمة دفع تكاليف السفر والإقامة والوجبات والانتقالات المحلية للمحاضر/ المحاضرّين.

4.8 Courses should last a minimum of three (3) days and this must be extended if more than one discipline is to be treated in succession.

4.8 يجب أن تستمر الدورات التدريبية لمدة لا تقل عن ثلاثة (3) أيام ويجب تمديدّها إذا تم التعامل مع العديد من التخصصات.

4.9 The organizer is responsible for providing a training room with adequate facilities for efficient instruction, and for the comfort of those attending.

4.9 الجهة المنظمة مسؤولة عن توفير غرفة تدريب مع مرافق كافية لتعليم فعال، وراحة الحاضرّين .

4.10 A maximum of 15 participants are permitted per instructor.

4.10 الحد الأقصى للدارسين هو ١٥ دارس لكل محاضر.

4.10.1 The participants should possess a good background of practical experience as officials before attending a course. Participants with little experience must obtain practical experience under the guidance of an experienced judge in a series of national competitions before applying for an ISSF Judges' Licence. They must speak and understand English.

4.10.1 يجب أن يمتلك المشاركون خلفية جيدة عن الخبرة العملية كمسؤولين قبل حضور الدورة . يجب أن يحصل المشاركون الذين لديهم خبرة قليلة على خبرة عملية تحت إشراف حكم متمرس في سلسلة من المسابقات الوطنية قبل التقدم بطلب للحصول على رخصة حكم ISSF. ولا بد أن يتحدثوا ويفهمون اللغة الإنجليزية.

4.10.2 The organizer should publish details of the course as early as possible. The announcement should include all details about dates, times, accommodation, meals, local transportation, costs and any further important information.

4.10.2 يجب على المنظم نشر تفاصيل الدورة في أقرب وقت ممكن. يجب أن يتضمن الإعلان كل التفاصيل حول التواريخ والأوقات والإقامة والوجبات والانتقالات المحلية والتكاليف وأي معلومات أخرى مهمة.

4.10.3 Every participant must be given a registration form to be filled in with his name, address and date of birth. The participant must further indicate his experience and any special knowledge he has acquired during competitions in which he acted as an official, and the qualifications obtained in his National Federation.

4.10.3 يجب أن يحصل كل مشارك على نموذج تسجيل ليملاه باسمه وعنوانه وتاريخ ميلاده. يجب على المشارك توضيح خبراته وأي معرفة خاصة اكتسبها خلال المسابقات التي عمل فيها كمسؤول، والمؤهلات التي حصل عليها في اتحادة الوطني.

4.10.4 Only participants entered by a National Federation will be accepted. Inexperienced people should not be allowed to participate.

4.10.4 سيتم قبول فقط المشاركين الذين يدخلهم الاتحاد الوطني. لا ينبغي السماح للأشخاص عديمي الخبرة بالمشاركة.

4.11 Participants who complete the course satisfactorily, including knowledge of the General Aspects will be issued with an ISSF Diploma. ISSF certificates of attendance will not be issued, but organizers are encouraged to provide host Federation certificates of attendance for those not achieving the Diploma standard.

4.11 سيصدر للمشاركين الذين يكملون الدورة بشكل مرضي، بما في ذلك معرفة الجوانب العامة مع دبلومة ISSF. لن يتم إصدار شهادات حضور ISSF، ولكن يتم تشجيع المنظمين على تقديم شهادات حضور من الاتحاد المضيف لأولئك الذين لا يحققون معيار الدبلومة.

4.12 The ISSF Diploma does not guarantee the issue of an ISSF Licence; it only certifies the satisfactory completion of the official course.

4.12 لا يضمن دبلوم ISSF إصدار ترخيص ISSF؛ أنه يشهد فقط الانتهاء من الدورة الرسمية بصورة مرضية.

4.13 At the end of the course the instructor must write and submit a short report, using the form "Report Official ISSF Judges Course" with a list of those attending and those completing the course to the standard required for an ISSF Licence (i.e. those having received a Diploma), stating for which disciplines they passed. Where possible the report should indicate whether the individuals already possess sufficient practical experience, or whether further practical experience appears appropriate before an ISSF Licence is granted. The report must be sent as soon as possible to the ISSF Headquarters for the attention of the ISSF Secretary General and the Chairman of the ISSF Judges Committee.

4.13 في نهاية الدورة، يجب على المدرب كتابة وتقديم تقرير قصير، وذلك باستخدام نموذج "تقرير مسؤول دورة ISSF الرسمي" مع قائمة الحاضرين وأولئك الذين يكملون الدورة وفقاً للمعايير المطلوبة للحصول على ترخيص ISSF (أي أولئك الذين تلقوا دبلومة)، مع الإشارة إلى التخصصات التي نجحوا فيها. حيثما أمكن، يجب أن يشير التقرير إلى ما إذا كان الأفراد يمتلكون بالفعل خبرة عملية كافية، أو ما إذا كانت الخبرة العملية الإضافية تبدو مناسبة قبل منح ترخيص ISSF. يجب إرسال التقرير في أقرب وقت ممكن إلى مقر ISSF عناية السكرتير العام لـ ISSF ورئيس لجنة الحكام بالاتحاد الدولي لرياضة الرماية.

4.14 Official recognition of judges' courses will be decided by the ISSF Secretary General and the Chairman of the ISSF Judges Committee.

4.14 سيقدر السكرتير العام للاتحاد الدولي لرياضة الرماية ورئيس لجنة حكام الاتحاد الدولي لرياضة الرماية للاعتراف الرسمي بدورات الحكام.

4.15 National Shooting Federations are encouraged to run courses for national judges' Licences, following the material provided for official ISSF courses.

4.15 يتم تشجيع اتحادات الرماية الوطنية على إجراء دورات تدريبية لتراخيص الحكام الوطنيين، باتباع المواد المقدمة لدورات ISSF الرسمية.

4.16 National Federations not having suitably qualified ISSF Licence holders to conduct courses for National judges' Licences are also encouraged to request assistance from the ISSF Secretary General or the Chairman of the ISSF Judges Committee.

4.16 يتم تشجيع الاتحادات الوطنية التي لا تملك حملة ترخيص ISSF مؤهلين بشكل مناسب لإجراء دورات لتراخيص الحكام الوطنيين على طلب المساعدة من السكرتير العام لـ ISSF أو رئيس لجنة حكام ISSF.

5 UPGRADING

5 الترقية

5.1 The basis for upgrading of a "B" judges' Licence to an "A" judges' Licence is the experience acquired as the judge over a number of years:

5.1 إن أساس ترقية ترخيص قاضي "B" إلى رخصة قاضي "A" هو الخبرة المكتسبة كحكم على مدار عدة سنوات:

5.1.1 A minimum period of four (4) years recent experience is required as an active "B" Licence holder ; and

5.1.1 مطلوب خبرة لا تقل عن أربعة (4) سنوات من الخبرة الحديثة كحامل ترخيص نشط من الفئة "B".

5.1.2 The applicant must have officiated in at least five (5) international competitions, which have a minimum of five (5) participating nations, at least three (3) must be ISSF or WSPS Championships. For at least two (2) appointments the applicant must have been a Jury Member, but if not more, the other three (3) appointments must have been as a Chief Range Officer, Chief Referee, Chief of RTS or Chief of Equipment Control. An upgrading based only on the required period of time, but on inadequate further experience at championships, will not be granted; and

5.1.2 يجب أن يكون المتقدم قد تولى مهام منصبه في خمسة (5) مسابقات دولية على الأقل بها على الأقل خمس (5) دول مشاركة. على الأقل يجب أن تكون ثلاثة (3) من بطولات ISSF أو WSPS. في مناسبتين على الأقل (2) لابد أن يكون مقدم الطلب عمل عضواً في لجنة الحكام Jury Member، ولكن إن لم يكن أكثر من ذلك فيجب أن تكون التعيينات الثلاث (3) الأخرى قد عمل في وظيفة رئيس ضباط ميدان، أو رئيس حكام، أو رئيس نتائج ودرجات Chief of RTS أو رئيس لجنة فحص المعدات. لن يتم منح ترقية تستند إلى الفترة الزمنية المطلوبة فقط، ولكن عدم وجود خبرة إضافية في البطولات فذلك سيكون غير كافياً.

5.1.3 For Rifle, Pistol and Running Target disciplines "A" Licence upgrades, the applicant must be in possession of a valid ISSF EST Licence.

5.1.3 فيما يتعلق بترقيات ترخيص البندقية، المسدس والهدف المتحرك، يجب أن يكون مقدم طلب الترقى إلى A ، لديه رخصة تحكيم الكتروني ISSF EST سارية المفعول.

5.2 Accordingly, Applications for upgrading should be made to the ISSF Headquarters. When an upgrading is approved by the Judges committee, the ISSF Headquarters will issue a new ISSF Licence and this will be sent to the National Federation in the same way as for other Licence issues.

5.2 بناءً عليه، يجب تقديم طلبات الترقية إلى المقر الرئيسي للاتحاد الدولي لرياضة الرماية. عند الموافقة على الترقية من قبل لجنة الحكام، سيصدر المقر الرئيسي للاتحاد الدولي لرياضة الرماية رخصة جديدة، وسيتم إرسالها إلى الاتحاد الوطني بنفس الطريقة المتبعة في إصدار التراخيص الأخرى.

5.3 A fee of Euro 25.00 is charged for an upgrading.

5.3 يتم فرض رسوم قدرها 25.00 يورو عند الترقية.

5.4 Additional disciplines will only be added to an existing Licence ("A" or "B") after the recent satisfactory completion of an official ISSF course for that discipline. Applications will be dealt with in the same way as applications for new Licences (as opposed to renewals) by the ISSF Judges Committee at its annual meeting. Those approved will receive new Licences. Where an "A" Licence is already held, the additional discipline will be added at that level.

5.4 ستتم إضافة تخصصات إضافية فقط إلى الترخيص الحالي ("A" أو "B") بعد الانتهاء بشكل مرضي من اكمال دورة ISSF رسمية لهذا التخصص. سيتم التعامل مع الطلبات بنفس طريقة تقديم طلبات الحصول على تراخيص جديدة (بدلاً من التجديدات) من قبل لجنة حكام الاتحاد الدولي لرياضة الرماية في اجتماعها السنوي. سيحصل هؤلاء على تراخيص جديدة. في حالة وجود ترخيص "A" بالفعل ، سيتم إضافة التخصص الإضافي على هذا المستوى.

6 SPECIAL ADMINISTRATIVE PROCESS FOR THE ISSUANCE OF JUDGES' LICENCES

6 العملية الإدارية الخاصة بإصدار تراخيص الحكام

6.1 In exceptional cases an ISSF Judge's Licence can be issued or upgraded when it is necessary to ensure there are sufficient qualified personnel at events where world records may be established. For example, when a change of venue is necessary, or when any change of a previously assigned judge is necessary.

6.1 في حالات استثنائية، يمكن إصدار ترخيص حكم ISSF أو ترقيته عندما يكون ذلك ضروريًا لضمان وجود عدد كافٍ من الأفراد المؤهلين في المسابقات التي يمكن فيها تحقيق أرقام قياسية عالمية. على سبيل المثال عندما يكون تغيير المكان ضروريًا، أو عندما يكون أي تغيير للحكم المعين مسبقًا ضروريًا.

6.2 The National Federation must submit an application.

6.2 يجب على الاتحاد الوطني تقديم طلب.

6.3 The applications will be considered and decided by the ISSF Secretary General together with the Chairman of the ISSF Judges Committee.

6.3 سيتم النظر في الطلبات وتحديدها من قبل السكرتير العام للاتحاد الدولي لرياضة الرماية مع رئيس لجنة حكام الاتحاد الدولي لرياضة الرماية.

6.4 Licences issued in this way will be included in the list of Licence holders. At the next meeting of the ISSF Judges Committee the Chairman must inform the Committee of any Licences granted in this way.

6.4 سيتم إدراج التراخيص الصادرة بهذه الطريقة في قائمة حاملي التراخيص. في الاجتماع القادم للجنة حكام الاتحاد الدولي لرياضة الرماية، يجب على الرئيس إبلاغ اللجنة بأي تراخيص ممنوحة بهذه الطريقة.

6.5 Licences issued in this way must only be given to well qualified individuals. The usual standards must be met; only the administrative process is changed.

6.5 يجب منح التراخيص الصادرة بهذه الطريقة فقط للأفراد المؤهلين تأهيلا جيدا. يجب الوفاء بالمعايير المعتادة؛ يتم تغيير العملية الإدارية فقط.

7 ASSIGNMENT OF JUDGES

7 تعيين الحكام

7.1 The nomination and designation of the Jury Members is made according to the Constitution of the ISSF. It is recommended and all appointed Jury members are encouraged to take out their own individual travel and medical insurance prior to deploying on an assignment, this is in addition to any ISSF insurance.

7.1 يتم ترشيح وتعيين أعضاء لجنة الحكام وفقاً لدستور الاتحاد الدولي لرياضة الرماية. من المستحسن دعوة جميع أعضاء لجنة التحكيم المعيّنين للحصول على تأمين السفر والتأمين الطبي الفردي الخاص بهم قبل البدء في المهمة، هذا بالإضافة إلى أي تأمين من الاتحاد الدولي لرياضة الرماية.

7.1.1 The Secretary General and the Chairman of the Judges Committee of the ISSF will nominate to the Executive Committee the required number of Jury Members and substitutes for World Championships, Olympic Games and for World Cups and Grand Prix in accordance with the Guidelines. The Executive Committee designates the Juries for the World Championships and Olympic Games and approves the list for the World Cups and Grand Prix.

7.1.1 يرشح السكرتير العام ورئيس لجنة الحكام في ISSF إلى اللجنة التنفيذية العدد المطلوب من أعضاء لجنة الحكام والاستبدال لبطولات العالم والألعاب الأولمبية وكؤوس العالم والجائزة الكبرى وفقاً للإرشادات. اللجنة التنفيذية تقوم بتعيين الحكام في بطولات العالم والألعاب الأولمبية وتقر القائمة في بطولات كأس العالم والجائزة الكبرى.

7.1.2 The Continental and Regional Confederations recognized by the ISSF should nominate and designate the Jury Members for their Championships and Games. Where Olympic quota places are distributed, these designations must be endorsed and ratified by the ISSF prior to the start of the event. Only with such ISSF authorization will jury appointments be granted official recognition and status.

7.1.2 ينبغي على الاتحادات القارية والإقليمية المعترف بها من قبل ISSF ترشيح وتعيين أعضاء لجنة الحكام للبطولات والألعاب. عندما يتم توزيع أماكن الحصص الأولمبية، فلا بد أن يتم إقرار هذه الترشيحات والتصديق عليها من قبل ISSF قبل بدء المسابقة. فقط بموافقة ISSF هذه، سيتم منح التعيينات للجنة الحكام بشكل رسمي.

7.1.3 The Organizing Committee, or the Organizing Federation, is responsible for the designation of Jury Members for other international championships and national championships held under the ISSF Rules.

7.1.3 اللجنة المنظمة، أو الاتحاد المنظم، هي المسؤولة عن تعيين أعضاء لجنة التحكيم للبطولات الدولية الأخرى والبطولات الوطنية التي تقام بموجب قواعد ISSF.

7.2 All Jury Members must hold the applicable current ISSF Judges' Licence with EST Licence for all competitions where world records may be established. At all other championships held under the ISSF Rules, the Jury Members should hold valid ISSF Judges' Licences and EST Licence.

7.2 لابد أن يحمل جميع أعضاء لجنة الحكام رخصة حكام ISSF الحالي المعمول به مع ترخيص EST لجميع المسابقات التي قد يتم فيها تحقيق أرقام عالمية. في جميع البطولات الأخرى التي تقام بموجب قواعد ISSF ، يجب أن يحمل أعضاء لجنة التحكيم تراخيص سارية المفعول لحكام ISSF وترخيص EST .

7.3 In championships where world records may be established, Team Leaders, Officials, Coaches and Athletes must not be members of a Jury. If possible one (1) Member, but not usually the Chairman, must be from the National Federation organizing the championships. These host nation judges must be approved by the ISSF.

7.3 في البطولات التي يمكن فيها تحقيق أرقام قياسية عالمية، يجب ألا يكون قادة الفرق والمسؤولون واللاعبون أعضاء في لجنة تحكيم. إذا كان ذلك ممكناً، لابد أن يكون عضو واحد (وليس عادة الرئيس) من الاتحاد الوطني الذي ينظم البطولة. يجب الموافقة على حكام الدولة المضيفة من قبل ISSF.

7.4 In all other championships, team officials should not be members of a Jury.

7.4 في جميع البطولات الأخرى، يجب ألا يكون مسؤولي الفريق أعضاء في لجنة تحكيم.

7.5 It is desirable that senior officials participating in the organizing of major competitions should possess an appropriate ISSF Licence. Particular tasks and duties for which ISSF Licences should be held are: Chief Range Officer, RTS Chief, Chief Referee, Chief of Equipment Control.

7.5 من المرغوب فيه أن يحمل كبار المسؤولين المشاركين في تنظيم المسابقات الكبرى رخصة ISSF المناسبة. المهام والواجبات الخاصة التي يجب أن تعقد من أجلها تراخيص ISSF هي: رئيس ضباط الميدان، رئيس RTS، رئيس الحكام، رئيس فحص المعدات.

7.6 Range Officers, RTS Officers, Referees and Equipment Control Officers should also be encouraged to undertake official training with a view to obtaining ISSF Licences.

7.6 يجب أيضاً تشجيع ضباط الميدان وضباط RTS والحكام وضباط فحص المعدات على إجراء تدريب رسمي بهدف الحصول على تراخيص ISSF .

7.7 Competition Officials designated by the Organizing Committee must not be members of any Juries at the same championships.

7.7 لا بد ألا يكون مسؤولون المنافسة الذين تعينهم اللجنة المنظمة أعضاء في أي هيئة تحكيم في نفس البطولة.

8 ELECTRONIC SCORING TARGET COURSES

8 دورات أهداف التقدير الإلكتروني

8.1 Background

8.1 خلفية

8.1.1 Special courses for Electronic Scoring Target (EST) Control Licences were approved by the Executive Committee in 1998. These courses provide education about the underlying principles involved, and the procedure for dealing with score-protests and with scoring problems that may be encountered.

8.1.1 تمت الموافقة على الدورات الخاصة لتراخيص أهداف التقدير الإلكتروني (EST) من قبل اللجنة التنفيذية في عام 1998. توفر هذه الدورات التعليمية حول المبادئ الأساسية المعنية، وإجراءات التعامل مع الاحتجاجات على النتائج ومشاكل تسجيل الدرجات التي قد تواجهها.

8.1.2 These courses are designed for holders of ISSF Judges' Licences in the shooting disciplines of Rifle, Pistol and Running Target as the scoring and ranking rules for these disciplines must be known already as well as the ISSF Statutes, Rules and Regulations plus the relevant Technical Rules for the shooting disciplines concerned.

8.1.2 تم تصميم هذه الدورات لحاملي تراخيص حكام ISSF في تخصصات الرماية في البندقية والمسدس والهدف المتحرك لأن قواعد التسجيل والتصنيف لهذه التخصصات لا بد أن تكون معروفة بالفعل كما هو كذلك بالنسبة للتشريعات والقواعد واللوائح الخاصة بـ ISSF بالإضافة إلى القواعد الفنية لتخصصات الرماية.

8.1.3 Judges' EST Control Licences are of one (1) category – depending upon the category “A” or “B” of the shooting discipline Licence held.

8.1.3 تراخيص التحكم الإلكتروني EST للحكام هي من فئة (1) واحدة - اعتمادًا على الفئة ("A" أو "B") الخاصة برخصة التخصصات الخاصة بالرماية.

8.1.4 A course fee fixed by the Executive Committee is payable by each student registering for an Official ISSF course for the first time. This covers the preparation of detailed notes issued to students, and the cost of issuing a handbook, plus future updating as EST equipment is improved, and the Licence when issued.

8.1.4 يتم دفع رسوم الدورة التي حددتها اللجنة التنفيذية من قبل كل طالب يقوم بالتسجيل في دورة ISSF الرسمية لأول مرة. يغطي هذا إعداد الملاحظات التفصيلية الصادرة للطلاب، وتكلفة إصدار كتيب، بالإضافة إلى التحديث في المستقبل مع التطور في معدات EST، والترخيص عند إصداره.

8.1.5 Students may attend courses on more than one (1) occasion; to update their knowledge and to improve their result to gain an EST Licence, if they do not already have one; no further fee is payable.

8.1.5 يمكن للطلاب حضور الدورات في أكثر من مناسبة (1)؛ لتحديث معرفتهم وتحسين نتائجهم للحصول على رخصة EST، إذا لم يكن لديهم بالفعل؛ لا رسوم إضافية مستحقة الدفع.

8.2 As for all official ISSF courses, official recognition of judges' courses for Electronic Scoring Target Control will be decided by the ISSF Secretary General and the Chairman of the ISSF Judges Committee.

8.2 كما هو الحال بالنسبة لجميع دورات ISSF الرسمية، سيتم تحديد اعتراف رسمي لدورات الحكام لأجهزة التقرير الإلكترونية من قبل سكرتير عام ISSF ورئيس لجنة حكام ISSF.

8.2.1 Instructors for these courses are chosen from those having achieved a high standard on a previous course and having considerable practical experience.

8.2.1 يتم اختيار المدربين لهذه الدورات من أولئك الذين حققوا مستوى عالٍ في دورة سابقة ولديهم خبرة عملية كبيرة.

8.2.2 Assistant Instructors, with similar qualifications, also may be designated depending upon the number of students attending.

8.2.2 يمكن أيضًا تعيين مدربين مساعدين، يحملون مؤهلات مماثلة، اعتمادًا على عدد الطلاب الملتحقين.

8.2.3 An ISSF Test Paper is provided, together with all supporting test material to conduct a Final Test.

8.2.3 يتم توفير ورقة اختبار ISSF، جنبًا إلى جنب مع جميع مواد الاختبار الداعمة لإجراء اختبار نهائي.

8.2.4 The completed Test Papers are returned to the ISSF for formal marking to ensure a uniform standard is set as the basis for the recommendations for EST Licences.

8.2.4 تُعاد أوراق الاختبار المكتملة إلى ISSF من أجل التصحيح الرسمي، لضمان وضع معيار موحد كأساس لتوصيات رخص EST.

8.2.5 Students are given an indication of their result after the official marking. On the recommended course programme, the answers are discussed with the class, so that students gain a good idea of where they may have been wrong.

8.2.5 يتم إعطاء الطلاب مؤشرًا على نتائجهم بعد التصحيح الرسمي. في برنامج الدورة التدريبية الموصى به، تتم مناقشة الإجابات مع الفصل، بحيث يكتسب الطلاب فكرة جيدة عن مواضع الخطأ.

8.3 Electronic Scoring Target Control Licences (Category 6)

8.3 تراخيص أجهزة التقدير الإلكتروني (الفئة 6)

8.3.1 The results are provided to the ISSF Judges Committee annually and the issue of Licences is made after a decision by that committee. No specific application is required, and no separate fee is payable.

8.3.1 يتم تقديم النتائج إلى لجنة حكام ISSF سنويًا ويتم إصدار التراخيص بعد قرار من تلك اللجنة. غير مطلوب نموذج طلب محدد، ولا توجد رسوم منفصلة مستحقة الدفع.

9 INSTRUCTORS LICENCE

9 رخصة معلمين

9.1 The instructors must be highly qualified, be holders of a valid ISSF "A" licence and have regularly conducted and delivered previous courses. Instructors should have attended and passed the ISSF "A" Licence Instructors Workshop and where deemed appropriate acted as an assistant instructor prior to appointment themselves.

9.1 يجب أن يكون المدربون مؤهلين تأهيلاً عالياً، وأن يكونوا حائزين على ترخيص ISSF ساري المفعول "A" وأن يكونوا قد أجروا دورات سابقة وقدموها بانتظام. يجب أن يكون المدرسون قد حضروا واجتازوا ورشة عمل مدربي الرخصة "أ" الخاصة بـ ISSF، وحيثما يكون ذلك مناسباً، يتصرفون كمدرس مساعد قبل التعيين بأنفسهم.

9.2 The "Instructor" Licence, authorises the holder to act in all situations as described for "A" Licence holder. In addition, Judges in this category are permitted to instruct and conduct official ISSF judge's courses. In order to achieve this level, selected judges need to have successfully attended an ISSF instructors workshop.

9.2 يجب أن يكون المدربون مؤهلين تأهيلاً عالياً ، وأن يكونوا حائزين على ترخيص ISSF ساري المفعول "A" وأن يكونوا قد أجروا دورات سابقة وقدموها بانتظام. يجب أن يكون المدرسون قد حضروا واجتازوا ورشة عمل مدربي الرخصة "أ" الخاصة بـ ISSF، وحيثما يكون ذلك مناسباً، يتصرفون كمدرس مساعد قبل التعيين بأنفسهم.

9.3 Continental Confederations must nominate their own candidate to participate at the Instructors workshop, depending on their requirement and need for instructors.

9.3 يجب أن ترشح الاتحادات القارية مرشحها الخاص للمشاركة في ورشة عمل المعلمين ، اعتماداً على متطلباتهم وحاجتهم إلى المدربين.

9.4 The ISSF instructors workshop will be organised by the ISSF Secretary General and ISSF Judges' committee.

9.4 ينظم الأمين العام للاتحاد ولجنة حكام ISSF ورشة عمل المدربين.

9.5 The ISSF Education programme will be developed.

9.5 سيتم تطوير برنامج تعليم ISSF .

9.6 The same support material in English for the Judges' training course will be given to the Instructors.

9.6 سيتم تقديم نفس مواد الدعم باللغة الإنجليزية لدورة تدريب الحكام إلى المدربين.

9.7 The support material will explain the objective of the Judges' training, rules intent and application and will include practical situational and awareness training.

9.7 سوف تشرح مواد الدعم الهدف من تدريب الحكام ، والقصد من القواعد وتطبيقها ، وستتضمن تدريباً عملياً للوضع والتوعية.

10 APPLICATION FORMS FOR LICENCES

10 استمارات طلب الترخيص

10.1 To simplify the administration of Licence issue, the following forms should now be used when applying for a new "B" Licence, upgrading, or renewal.

10.1 لتبسيط إدارة إصدار الترخيص ، يجب الآن استخدام النماذج التالية عند التقدم للحصول على ترخيص "B" جديد أو الترقية أو التجديد.

10.2 Each application must be accompanied by a digital photograph with a resolution of 300 dpi must be sent by the federation concerned. The photograph should have a neutral background.

10.2 يجب أن يكون كل طلب مصحوباً بصورة رقمية بدقة 300 نقطة في البوصة يجب إرسالها من قبل الاتحاد المعني. يجب أن تحتوي الصورة على خلفية محايدة.

Application for Judge's "B" Licence

The Federation of endorses the application of:
 Name of national federation

Family Name(s)	Given Name(s)

Date of birth

Day		Month		Year			

 Gender Man Woman

To be Licenced as an ISSF "B" Judge in the following disciplines:						
Please specify if you already hold an ISSF Licence in any discipline.						
If yes, the Licence number is:						
Rifle	Pistol	Shotgun	Running Target	Target Sprint	Paper Target Control	EST (Only if passed official course)
<input type="checkbox"/>	<input type="checkbox"/>	<input type="checkbox"/>	<input type="checkbox"/>	<input type="checkbox"/>	<input type="checkbox"/>	<input type="checkbox"/>
The Applicant has attended official ISSF Judges' Course(s) as follows:						
Discipline	Course Dates	Location	Instructor			
This is to certify that the information given is correct, that the applicant has experience as a national judge, and that the photograph is of the applicant.						
Signed for the Federation:					send a digital photo (300dpi) to the ISSF Headquarters	
Name typed or printed:						

(Page two of the application for a Judges “B” Licence)

Disability						
I do not have any physical impairment that would prevent me from performing all duties required as a judge for the disciplines for which the Licence is required.						
Criminal Record						
Do you have a criminal record relating to harassment and abuse, illegal drugs or substances and/or any law designed to protect minors?					Yes <input type="checkbox"/>	No <input type="checkbox"/>
Language Capability						
Provide an assessment of your language capability in the ISSF languages:						
Language	Speak			Understand		
	Fluent	Well	Basic	Fluent	Well	Basic
English						
Arabic						
French						
German						
Russian						
Spanish						

Applicant’s Declaration			
<p>I affirm that all information contained in my application is true and correct. I acknowledge to be bound by the ISSF Official Statutes, Rules and Regulations (including the ISSF Code of Ethics) in the respective applicable version as published in the “Rules” section on www.issf-sports.org and I confirm that I have read and understood the ISSF Data Protection Regulation as also published in the “Rules” section on www.issf-sports.org.</p>			
Date:		Signature of Applicant:	

Fee enclosed: Euro 50.00

Digital Photo sent to ISSF Headquarters

International Shooting Sport Federation Official Use:						
Date Acknowledged and Checked						
Recommended				Not recommended		
Class Licence				Postponed until		
By	For the Judges Committee			Date		
Rifle	Pistol	Shotgun	Running Target	Target Sprint	Paper Target Control	EST (Only if passed official course)
<input type="checkbox"/>	<input type="checkbox"/>	<input type="checkbox"/>	<input type="checkbox"/>	<input type="checkbox"/>	<input type="checkbox"/>	<input type="checkbox"/>
Date of issue		Invoice Number		Dispatched (mailed, given by hand)		

Application for Judges' "A" Licence

The Federation of endorses the application of:

Name of national federation

Family Name(s)	Given Name(s)

Date of birth

Day Month Year

Gender Man Woman

To be Licenced as an ISSF "A" Judge in the following disciplines:						
Current "B" Licence Number:						
Rifle	Pistol	Shotgun	Running Target	Target Sprint	Paper Target Control	EST (Only if passed official course)
<input type="checkbox"/>	<input type="checkbox"/>	<input type="checkbox"/>	<input type="checkbox"/>	<input type="checkbox"/>	<input type="checkbox"/>	<input type="checkbox"/>
The Applicant has been an official ISSF Judge on the following FIVE occasions:						
	Jury Duties (Rifle etc.)	Event (Competition)	Dates	Location (City/Country)	No of nations Participating	
1						
2						
3						
4						
5						
This is to certify that the information given is correct, that the applicant is conversant with the current ISSF Rules, and the two photographs are of the applicant.						
Signed for the Federation:					send a digital photo (300dpi) to the ISSF Headquarters	
Name typed or printed:						

Disability						
I do not have any physical impairment that would prevent me from performing all duties required as a judge for the disciplines for which the Licence is required.						
Criminal Record						
Do you have a criminal record relating to harassment and abuse, illegal drugs or substances and/or any law designed to protect minors?					Yes <input type="checkbox"/>	No <input type="checkbox"/>
Language Capability						
Provide an assessment of your language capability in the ISSF languages:						
Language	Speak			Understand		
	Fluent	Well	Basic	Fluent	Well	Basic
English						
Arabic						
French						
German						
Russian						
Spanish						

Applicant's Declaration			
I affirm that all information contained in my application is true and correct. I acknowledge to be bound by the ISSF Official Statutes, Rules and Regulations (including the ISSF Code of Ethics) in the respective applicable version as published in the "Rules" section on www.issf-sports.org and I confirm that I have read and understood the ISSF Data Protection Regulation as also published in the "Rules" section on www.issf-sports.org .			
Date:		Signature of Applicant:	

Fee enclosed: Euro 25.00

Digital Photo sent to ISSF Headquarters

International Shooting Sport Federation Official Use:						
Date Acknowledged and Checked						
Recommended				Not recommended		
Class Licence				Postponed until		
By	For the Judges Committee				Date	
Rifle	Pistol	Shotgun	Running Target	Target Sprint	Paper Target Control	EST (Only if passed official course)
<input type="checkbox"/>	<input type="checkbox"/>	<input type="checkbox"/>	<input type="checkbox"/>	<input type="checkbox"/>	<input type="checkbox"/>	<input type="checkbox"/>

Date of issue		Invoice Number		Dispatched (mailed, given by hand)	
---------------	--	----------------	--	------------------------------------	--

Application for Judge's Licence Renewal

The Federation of endorses the application of:

Name of national federation

--	--

Family Name(s)

Given Name(s)

Date of birth

--	--	--	--	--	--	--	--

Day

Month

Year

Gender Man Woman

to have the Licence renewed:						
Licence Number:		Class	A	B		
Disciplines:						
Rifle	Pistol	Shotgun	Running Target	Target Sprint	Paper Target Control	EST (Only if passed official course)
<input type="checkbox"/>	<input type="checkbox"/>	<input type="checkbox"/>	<input type="checkbox"/>	<input type="checkbox"/>	<input type="checkbox"/>	<input type="checkbox"/>
The ISSF Member Federation confirms that the applicant has obtained experiences as a Jury Member in international, regional or national level competitions during the last Five (5) year period. The applicant has good knowledge of the current ISSF Rules and Regulations.						
This is to certify that the information given is correct, and the photograph(s) are of the applicant.						
Signed for the Federation:				send a digital photo (300dpi) to the ISSF Headquarters		
Name typed or printed:						

Fee enclosed: Euro 25.00

Digital Photo sent to ISSF Headquarters

Guidelines for Public Affairs Activities

المادة 3.12.3.11، الملحق "A":

إرشادات لأنشطة الشؤون العامة

1 Public Relations with Shooting Sport Equipment Suppliers

The ISSF relies on the cooperation, collaboration and support from all firms involved in the production and distribution of items of equipment used in the shooting sport. Free facilities for firearms and equipment manufactures to service their products must be made available.

Firms may rent space for displays at venues where ISSF supervised events and meetings are held.

Proposals for promotional and advertisement programmes that involve ISSF participation or endorsement can be submitted by firms. Each programme requires a specific agreement.

The ISSF may grant a licence to use the official emblem of the ISSF. This will permit greater promotion of the shooting sport.

Advertisers' requests, specifying detailed proposals and terms, must be submitted to the ISSF Secretary General, who will present them for consideration by the ISSF Executive Committee.

All income must be deposited in the ISSF accounts.

1 العلاقات العامة مع موردي معدات الرماية الرياضية

يعتمد ISSF على التعاون والتعاقد والدعم من جميع الشركات المشاركة في إنتاج وتوزيع عناصر المعدات المستخدمة في رياضة الرماية. يجب توفير مرافق مجانية لمصنعي الأسلحة النارية والمعدات لخدمة منتجاتهم.

قد تستأجر الشركات مساحة للعرض في الأماكن التي تُعقد فيها الأحداث والاجتماعات التي يشرف عليها ISSF.

يمكن أن تقدم الشركات مقترحات البرامج الترويجية والإعلانية التي تتضمن مشاركة أو تأييد ISSF. كل برنامج يتطلب اتفاقية محددة.

قد يمنح ISSF ترخيصًا باستخدام الشعار الرسمي للصندوق. سيسمح هذا بتعزيز أكبر لرياضة الرماية.

يجب تقديم طلبات المعلنين، التي تحدد المقترحات والشروط التفصيلية، إلى الأمين العام ISSF، والذي سيعرضها على اللجنة التنفيذية ل ISSF للنظر فيها.

يجب إيداع جميع الإيرادات في حسابات ISSF.

2 Public Relations with Media

The ISSF intends to have the best possible public relations with the press, radio and TV services in order to achieve extensive media coverage of ISSF Championships and events. To support successful media relations, Organizing Committees must coordinate with the ISSF Communication Manager and provide:

- a press room at the shooting ranges with all modern telecommunication systems, free internet service, telephone, duplication facilities and other appropriate resources;
- a responsible person to be in charge of the media;
- areas where interviews and press conferences can be held with officials, athletes and coaches;
- procedures to permit media access to the shooting ranges during the competition for filming and reporting;
- procedures to give media personnel reasonable access to athletes and team leaders.

2 العلاقات العامة مع وسائل الإعلام

يعتزم ISSF إقامة أفضل علاقات عامة ممكنة مع الخدمات الصحفية والإذاعية والتلفزيونية من أجل تحقيق تغطية إعلامية واسعة لبطولات ومسابقات الاتحاد. لدعم العلاقات الإعلامية الناجحة، يجب على اللجان المنظمة التنسيق مع مدير الاتصال في ISSF وتوفير:

- غرفة للصحافة في ميادين الرماية بها جميع أنظمة الاتصالات الحديثة وخدمة الإنترنت المجانية والهاتف ومرافق النسخ وغيرها من الموارد المناسبة.
- شخص مسؤول ليكون مسؤولاً عن وسائل الإعلام.
- المجالات التي يمكن فيها إجراء المقابلات والمؤتمرات الصحفية مع المسؤولين واللاعبين والمدربين.
- إجراءات للسماح بوصول وسائل الإعلام إلى ميادين الرماية أثناء المنافسة من أجل التصوير وإعداد التقارير.
- إجراءات لمنح الإعلاميين وصولاً معقولاً إلى اللاعبين وقادة الفرق.

3 Public Relations with the Community

The ISSF desires to establish good relations with members of the public in all communities where ISSF Championships, events and meetings are conducted.

In all ISSF Championships, events and meetings, the laws, rules and ecological regulations of the community must be respected.

The shooting sport, in the tradition of the Olympic Spirit, must work to create goodwill among all persons.

Further details are available in the "Guidelines for Organizing ISSF Championships" and "Guidelines for the Organization of the Media Work".

3 العلاقات العامة مع المجتمع

يرغب ISSF في إقامة علاقات جيدة مع أفراد الجمهور في جميع المجتمعات التي تقام فيها بطولات وأحداث واجتماعات. ISSF

في جميع البطولات والفعاليات والاجتماعات، يجب احترام القوانين والقواعد واللوائح البيئية للمجتمع.

يجب أن تعمل رياضة الرماية، وفقاً لتقليد الروح الأولمبية، على خلق النوايا الحسنة بين جميع الأشخاص.

تتوفر المزيد من التفاصيل في "إرشادات تنظيم بطولات ISSF" و "إرشادات لتنظيم العمل الإعلامي".

Guidelines for Media Coverage, Broadcasting and Advertising

المادة 3.12.3.12، المرفق "B":

إرشادات للتغطية الإعلامية والإذاعة والإعلان

1 All details about commercial rights including Media Coverage, Broadcasting and Advertising of all ISSF Championships and other ISSF official events (General Assemblies, Congresses etc.) are the property of the International Shooting Sport Federations and further specified in the "ISSF Eligibility, ISSF Commercial Rights and ISSF Sponsorship/Advertising Rules" within this Rule Book.

1 جميع التفاصيل المتعلقة بالحقوق التجارية، بما في ذلك التغطية الإعلامية والبريد والإعلان لجميع بطولات ISSF وغيرها من المسابقات الرسمية لـ ISSF (الجمعيات العامة والمؤتمرات وغيرها) هي ملك للاتحاد الدولي لرياضة الرماية والمحددة كذلك في قواعد ISSF للأهلية وحقوق ISSF التجارية" وقواعد ISSF للرعاية / قواعد الإعلان "ضمن كتاب القواعد هذا.

2 Details about Media Coverage and Broadcasting can be found in the "Guidelines for the Organization of Media Work" available at ISSF Headquarters.

2 يمكن العثور على تفاصيل حول التغطية الإعلامية والبريد الإذاعي في "إرشادات لتنظيم العمل الإعلامي" المتاحة في مقر ISSF.

Athletes Committee

المادة 3.12.3.13، الملحق "AC":

لجنة الرياضيين

1 AIMS AND OBJECTIVES OF THE ATHLETES COMMITTEE

1 أهداف لجنة الرياضيين وأغراضها

1.1 To gather information and opinions from athletes on their needs and problems with regard to the Olympic Games and ISSF Championships.

1.1 لجمع المعلومات والآراء من الرياضيين حول احتياجاتهم ومشاكلهم فيما يتعلق بالألعاب الأولمبية

وبطولات ISSF.

1.2 To voice opinions and make recommendations on these topics and forward them to the relevant bodies of the ISSF.

1.2 للتعبير عن الآراء وتقديم توصيات بشأن هذه المواضيع وإحالتها إلى الهيئات ذات الصلة في

ISSF.

1.3 To establish contact and coordinate activities with the Athletes Committees of other international federations.

1.3 لإقامة اتصال وتنسيق الأنشطة مع لجان الرياضيين في الاتحادات الدولية الأخرى.

1.4 To participate in working groups, to ensure the best possible conditions for the training, accommodation and living conditions for the athletes as well as for the conduct of the competitions at the major international championships.

1.4 للمشاركة في مجموعات العمل ، لضمان أفضل الظروف الممكنة للتدريب والإقامة والظروف المعيشية للرياضيين وكذلك لإجراء المسابقات في البطولات الدولية الكبرى.

1.5 To support the fight against drugs and doping.

1.5 لدعم مكافحة المخدرات والمنشطات.

1.6 To establish a direct link with the athletes within the ISSF.

1.6 لإقامة صلة مباشرة مع الرياضيين داخل ISSF.

2 STRUCTURE

2 الهيكل

2.1 The ISSF Athletes Committee must be composed of seven (7) members, four (4) of them elected by the athletes participating in the ISSF World Championships which are held every four (4) years and three (3) members appointed by the ISSF Executive Committee.

2.1 يجب أن تتألف لجنة الرياضيين ISSF من سبعة (7) أعضاء ، أربعة (4) منهم ينتخبون من قبل

الرياضيين المشاركين في بطولة العالم ISSF التي تعقد كل أربع (4) سنوات وثلاثة (3) أعضاء

تعينهم اللجنة التنفيذية في ISSF.

2.1.1 In addition to the four (4) elected athletes, three (3) additional athletes will be appointed by the ISSF Executive Committee as equal members of the committee in order to guarantee a balance between continents, genders and disciplines.

2.1.1 بالإضافة إلى الرياضيين الأربعة المنتخبين، سيتم تعيين ثلاثة (3) رياضيين إضافيين من قبل

اللجنة التنفيذية لـ ISSF كأعضاء متساوين في اللجنة لضمان التوازن بين القارات والأجناس

والتخصصات.

2.2 The following elections will be held during the World Championships.

2.2 ستعقد الانتخابات التالية خلال بطولة العالم.

2.2.1 The appointment of three (3) additional members by the ISSF Executive Committee will follow in a meeting after the athletes have elected the four (4) committee members.

2.2.1 سيتم تعيين ثلاثة (3) أعضاء إضافيين من قبل اللجنة التنفيذية لـ ISSF في اجتماع بعد انتخاب الرياضيين لأعضاء اللجنة الأربعة (4).

2.3 To qualify as a candidate, an athlete must never have been found guilty of a doping offence and must have participated in either the last Olympic Games or in the previous or present World Championships.

2.3 للتأهل كمرشح، يجب ألا يكون أي رياضي قد أدين بتهمة تعاطي المنشطات ويجب أن يكون قد شارك في أي من الألعاب الأولمبية الأخيرة أو في بطولة العالم السابقة أو الحالية.

2.4 The Chairman of the ISSF Athletes Committee will be elected by the ISSF Executive Committee in its meeting following the election of the committee members.

2.4 سيتم انتخاب رئيس لجنة الرياضيين في ISSF من قبل اللجنة التنفيذية لـ ISSF في اجتماعها بعد انتخاب أعضاء اللجنة.

2.5 The term of office is four (4) years, and all members may be re-elected. A member can serve on the committee for no longer than four (4) years after his/ her retirement from international competition.

2.5 مدة العضوية أربع (4) سنوات، ويجوز إعادة انتخاب جميع الأعضاء. يمكن للعضو أن يعمل في اللجنة لمدة لا تزيد عن أربع (4) سنوات بعد تقاعده من المنافسة الدولية.

2.6 The Chairman will become a member of the Executive Committee and will participate in all meetings of the Executive Committee as a representative of the athletes with full voice and vote.

2.6 سيصبح الرئيس عضواً في اللجنة التنفيذية وسيشارك في جميع اجتماعات اللجنة التنفيذية كممثل للرياضيين بصوت وتصويت كاملين.

2.7 The ISSF Athletes Committee may hold one (1) or two (2) meetings per year.

2.7 يجوز للجنة الرياضيين في ISSF عقد اجتماع واحد (1) أو اجتماعين (2) كل عام.

3 ELECTION PROCEDURE

3 إجراءات الانتخابات

3.1 The ISSF Member Federations may present a candidate for the ISSF Athletes Committee according to the Guidelines to the Constitution, but not earlier than two (2) months before and not later than 15 days before the day of the opening ceremony of the World Championships.

3.1 يجوز للاتحادات الأعضاء في ISSF تقديم مرشح للجنة الرياضيين ISSF وفقاً للمبادئ

التوجيهية للدستور، ولكن في موعد لا يتجاوز شهرين (2) قبل ذلك وفي موعد لا يتجاوز 15 يوماً قبل يوم حفل افتتاح بطولة العالم.

3.2 The ISSF Headquarters will establish a list of all nominated candidates including a brief biography. This list will be published on the ISSF website.

3.2 سيضع مقر ISSF قائمة بجميع المرشحين بما في ذلك سيرة مختصرة. سيتم نشر هذه القائمة على موقع ISSF.

3.3 With the accreditation of all participating athletes in the World Championships, each athlete entered in the men or women categories will be issued a voting paper showing all candidates and the information on the voting procedure.

3.3 مع اعتماد جميع الرياضيين المشاركين في بطولة العالم، سيصدر لكل رياضي يدخل في فئات الرجال أو النساء ورقة تصويت تظهر جميع المرشحين والمعلومات حول إجراءات التصويت.

3.4 Each athlete may only vote for a maximum of four (4) candidates from the voting ballot.

3.4 يجوز لكل رياضي التصويت فقط لأربعة (4) مرشحين كحد أقصى من الاقتراع.

3.5 The four (4) athletes, who have received the highest number of votes, will be considered elected as members of the ISSF Athletes Committee.

3.5 سيتم اعتبار الأربعة (4) رياضيين، الذين حصلوا على أعلى عدد من الأصوات، منتخبيين كأعضاء في لجنة الرياضيين التابعة لـ ISSF.

4 APPOINTMENT OF THREE ADDITIONAL MEMBERS

4 تعيين ثلاثة أعضاء إضافيين

4.1 The ISSF Executive Committee will appoint three (3) additional members to the Athletes Committee at its next meeting following the election of athletes.

4.1 ستعين اللجنة التنفيذية لـ ISSF ثلاثة (3) أعضاء إضافيين في لجنة الرياضيين في اجتماعها التالي بعد انتخاب الرياضيين.

4.2 The appointment will be conducted by a selection using the list of all candidates for the election.

4.2 سيتم التعيين عن طريق اختيار باستخدام قائمة جميع المرشحين للانتخابات.

4.3 In the same meeting, the Executive Committee shall elect the Chairman of the Athletes Committee.

4.3 في نفس الاجتماع، تنتخب اللجنة التنفيذية رئيس لجنة الرياضيين.

5 FINANCIAL SITUATION OF THE COMMITTEE

5 الوضع المالي للجنة

5.1 In general, the ISSF Member Federation that nominated the elected member has the responsibility of supporting the athlete's participation in committee meetings according to the Guidelines to the Constitution.

5.1 بشكل عام، تقع على عاتق الاتحاد عضو ISSF الذي رشح العضو المنتخب مسؤولية دعم

مشاركة الرياضي في اجتماعات اللجان وفقاً للمبادئ التوجيهية للدستور.

5.2 The ISSF Executive Committee will decide on any financial support for the purpose of the meeting and will fix the amount of the daily allowance for each athlete participating in the meeting.

5.2 ستقرر اللجنة التنفيذية لـ ISSF أي دعم مالي لغرض الاجتماع وستحدد مقدار البديل اليومي لكل

رياضي يشارك في الاجتماع.

6 METHOD OF COMMUNICATION

6 طريقة الاتصال

6.1 There will be an official website for the ISSF Athletes Committee within the framework of the ISSF website. The internet can be one of the communication tools.

6.1 سيكون هناك موقع إلكتروني رسمي للجنة الرياضيين في ISSF ضمن إطار موقع ISSF الإلكتروني. يمكن أن يكون الإنترنت أحد أدوات الاتصال.

6.2 Announcements will be made in the ISSF NEWS magazine.

6.2 سيتم الإعلان في مجلة ISSF NEWS.

7 REMARKS

7 ملاحظات

7.1 Athletes elected or appointed to the Athletes Committee must be aware of their responsibilities as representatives of the athletes.

7.1 يجب أن يكون الرياضيون المنتخبون أو المعينون في لجنة الرياضيين على دراية بمسؤولياتهم كممثلين للرياضيين.

7.2 They must make every effort to attend all meetings.

7.2 يجب عليهم بذل كل جهد ممكن لحضور جميع الاجتماعات.

7.3 They should be motivated to contribute to the shooting sport and the Olympic Movement.

7.3 ينبغي تحفيزهم للمساهمة في رياضة الرماية والحركة الأولمبية.

7.4 They should also be responsible for the education of young athletes.

7.4 يجب أن تكون مسؤولة أيضًا عن تعليم الرياضيين الشباب.

7.5 They should be educated in respect of positions as representatives, or officials, in both international and national federations during the duration of their appointment as members of the Athletes Committee.

7.5 يجب تعليمهم فيما يتعلق بالمناصب كممثلين أو مسؤولين في كل من الاتحادات الدولية والوطنية خلال مدة تعيينهم كأعضاء في لجنة الرياضيين.



International Shooting Sport Federation

الاتحاد الدولي لرياضة الرماية

٦ - القواعد الفنية العامة

ملحق الأهداف الورقية

٧ - القواعد الفنية للبندقية

٨ - القواعد الفنية للمسدس

إعداد وترجمة

الحكم الدولي طارق شرارة

الطبعة الأولى ٢٠٢٣

إصدار 2
28/8/2023



International Shooting Sport Federation

الاتحاد الدولي لرياضة الرماية

6. GENERAL TECHNICAL RULES

٦ – القواعد الفنية العامة

فهرس (INDEX)

6.1	عام (GENERAL)	-16-
6.2	الأمّن (SAFETY)	-22-
6.3	الأهداف ومعايير الأهداف (TARGETS AND TARGET STANDARDS)	-29-
6.4	الميادين والمرافق الأخرى (RANGES AND OTHER FACILITIES)	-43-
6.5	مقاييس وأجهزة القياس (GAUGES AND INSTRUMENTS)	-66-
6.6	إدارة البطولة (CHAMPIONSHIP ADMINISTRATION)	-70-
6.7	ملابس ومعدات المباراة (COMPETITION CLOTHING AND EQUIPMENT)	-81-
6.8	مهام ووظائف عضو لجنة الحكام (COMPETITION JURY DUTIES AND FUNCTIONS)	-90-
6.9	مسئولي مباريات اللجنة المنظمة (ORGANIZING COMMITTEE COMPETITION)	-94-
6.10	عمليات المنافسة باستخدام أهداف التقدير الإلكتروني (EST COMPETITION)	-97-
6.11	إجراءات المنافسة (انظر أيضا 6.17، إجراءات مباريات النهائيات)	110—
COMPETITION PROCEDURES (SEE ALSO 6.17, FINALS COMPETITION PROCEDURES)		
6.12	قواعد السلوك للاعبين والمسؤولين (RULES OF CONDUCT FOR ATHLETES AND OFFICIALS)	-148-
6.13	الأعطال (MALFUNCTIONS)	-155-
6.14	إجراءات تقدير الدرجات والنتائج (SCORING AND RESULTS)	-158-

- 6.15 فض التعادل (TIE-BREAKING).....-163-
- 6.16 الاحتجاجات والاستئناف (PROTESTS AND APPEALS).....-165-
- 6.17 النهائيات في مسابقات البندقية والمسدد الأولمبية (FINALS IN OLYMPIC RIFLE)
-170-.....(AND PISTOL EVENTS
- 6.18 مسابقات الفريق المختلط للبندقية الهواء والمسدد الهواء AIR RIFLE AND AIR
-222-.....PISTOL MIXED TEAM EVENTS
- 6.21 نماذج (FORMS).....-241-
- 6.22 كود الملابس الاتحاد الدولي لرياضة الرماية (ISSF DRESS CODE).....-250-
- 1- الأهداف الورقية وأدوات تقدير الدرجات PAPER TARGETS AND SCORING
-258..... GAUGES

RULE NUMBERING

All ISSF Rules are numbered according to a rule numbering protocol that limits rule numbers to four (4) levels (i.e. 6.10.3.5). If a fifth level is used, those rules are designated with the letters a), b), c), etc.

ترقيم القواعد

جميع قواعد الاتحاد الدولي لرياضة الرماية تم ترقيمها طبقا لبروتوكول الترقيم الذي يحدد الترقيم لأربعة مستويات (مثل 6.10.3.e). وإذا تم استخدام مستوى خامس، فيخصص له حرف a), b), c) الخ.

Definitions and Abbreviations

تعريفات واختصارات:

The following are definitions of special terms and abbreviations that are used in the ISSF General Technical Rules and the ISSF Rifle, Pistol, Shotgun and Running Target Rules.

فيما يلي تعريفات المصطلحات والاختصارات الخاصة التي تستخدم في القواعد الفنية العامة للاتحاد الدولي لرياضة الرماية ولرماية البندقية، والمسدس، والخرطوش والهدف المتحرك.

المصطلح Term	التعريف Definition
Athletes اللاعبين	Competitors or participants in a sports competition. المتنافسون أو المشاركون في المسابقات الرياضية.
Bib Number/Start Number رقم الظهر/رقم البدء	Every athlete entered in Championships is issued a unique Bib or Start Number. These numbers are used to identify and track competitors and must be worn on the athletes' backs during training and competition. كل لاعب يشارك في بطولات يحصل على رقم ظهر أو رقم بداية. وتستخدم هذه الأرقام لتحديد وتعقب المنافسين ولا بد من ارتدائه على ظهر اللاعبين أثناء التدريب والمنافسة.
Championship البطولة	A single organized shooting competition with a program of events. A Championship (capital C) is a competition that is authorized and supervised by ISSF rules, Technical Delegates, Juries, and anti-doping controls. مباراة رماية فردية لها برنامج مسابقات. وهي مصرح بها ومشرف عليها بواسطة الاتحاد الدولي لرياضة الرماية، والمندوبون الفنيون، ولجان الحكام وضوابط مكافحة المنشطات.
Competition منافسة/مباراة	A general reference to a sports contest that may include a series of events (Championship) or may be a contest within a single event. إشارة عامة إلى المسابقة الرياضية التي يمكن أن تشمل سلسلة من المسابقات (بطولة) أو قد تكون المنافسة في مسابقة واحدة.
Course of Fire	A description of the stages of competition within an event that specifies the number of shots in each series and stage, the type of firing and the time limits.

برنامج الرمي	مراحل المباراة داخل المسابقة التي تحدد عدد الطلقات في كل مجموعة وكل مرحلة، نوع الرمي والأزمة المحدد.
CRO رئيس ضباط الميدان	Chief Range Officer رئيس ضباط الميدان
Discipline فرع	A sub-group of events within a sport that have common characteristics. Shooting has four (5) disciplines: 1) Rifle, 2) Pistol, 3) Shotgun and 4) Running Target 5) Target Sprint مجموعة فرعية من المسابقات ضمن الرياضة التي لديها خصائص مشتركة. الرماية لها أربعة (4) فروع: (1) البندقية، (2) المسدس، (3) الخرطوش، (4) الهدف المتحرك، (5) تارجت سبرينت
EST أهداف التقدير الإلكتروني	Electronic scoring target(s) هدف/أهداف التقدير الإلكتروني
Event مسابقة	A unique shooting contest with a specific course of fire and rules of conduct. منافسة رماية واحدة لها برنامج رمي محدد وقواعد إدارة.
Final النهائي	The Final is the last stage of a competition event. In a Final, the best six or eight athletes in the Qualification have a new (start-from-zero) competition to decide their final ranking and medals. هو آخر مرحلة من المسابقات. ويدخل النهائي أفضل 6 أو 8 لاعبين في التأهيلي لبداية مسابقة جديدة من (الصفير) لتحديد ترتيبهم النهائي والميداليات.
FOP منطقة اللعب	Field of Play. In shooting, the FOP includes the area behind the firing line where access is restricted to competing athletes and on duty officials, the firing line or shooting stations and the downrange area that includes the targets and backstops or safety zone. منطقة اللعب في الرماية، تشمل المنطقة التي خلف خط الرمي حيث يقتصر دخولها على اللاعبين المتنافسين والمسؤولين القائمين بالعمل، وخط الرمي أو محطات الرمي ومنطقة الميدان (بحر الميدان) التي تشمل الأهداف ومصداط الطلقات أو منطقة الأمان.

MATCH Shots طلقات مباراة	Scoring or record shots that count in an athlete's score. الطلقات المحتسبة في نتيجة اللاعب.
MQS	Minimum Qualification Score
Min. ق	Minute, minutes دقيقة/دقائق
Olympic Event مسابقة أولمبية	A Shooting event accepted by the International Olympic Committee for inclusion in the Olympic program. Shooting has 15 Olympic events. Each Olympic event has a Qualification and a Final. مسابقة رماية وافقت عليها اللجنة الأولمبية الدولية لإدراجها في البرنامج الأولمبي. يوجد في الرماية ١٥ مسابقة أولمبية. كل مسابقة أولمبية لها دور تأهيل ونهائيات.
Open Event	A Shooting sport event accepted by the International Olympic Committee for inclusion in the respective Olympic programme. Shooting has 15 Olympic events. Each Olympic event has a Qualification and a Final. للمسابقات التي يمكن لجميع اللاعبين التنافس فيها بدون قيود على الجنس أو العمر.
PET	Pre-Event Training تدريب ما قبل المسابقة
Ranking Lists	There are two Ranking Lists based on athlete performance at ISSF Championships. 1. World Ranking, based on athlete's achievements, during the calendar year, at ISSF Championship. 2. Qualification Ranking for Olympic Games, based on athlete's achievements at ISSF qualifying competitions, during the Olympic Qualifying period, approved by the IOC. هناك نوعان من قوائم الترتيب بناءً على أداء اللاعبين في بطولات الاتحاد الدولي لرياضة الرماية. ١- التصنيف العالمي، بناءً على إنجازات اللاعبين، خلال السنة التقويمية، في بطولات ISSF ٢- ترتيب التأهل للألعاب الأولمبية، بناءً على إنجازات الرياضيين في مسابقات التأهل للألعاب الأولمبية، خلال فترة التصفيات الأولمبية، التي وافقت عليها اللجنة الأولمبية الدولية.
RTS النتائج والتوقيت وتقدير الدرجات	Results, Timing and Scoring. The RTS process is a part of competition operations that involves the preparation of start lists, target scoring, resolving scoring issues and the preparation and distribution of results lists. النتائج والتوقيت وتقدير الدرجات، وهو إجراء من ضمن عمليات المسابقة، ويشمل عملية قائمة البداية وتقدير الدرجات وحل مسائل تقدير الدرجات وعمل وتوزيع قوائم النتائج.

Round جولة	A phase of competition within a shooting event. Shooting events may have Elimination Rounds, Qualification Rounds and Finals. In Shotgun events, a “round” may also refer to a series of 25 targets/doubles. مرحلة مباراة ضمن مسابقة رماية. يمكن أن تكون مسابقة الرماية لها جولات تصفية، جولات للتأهيل والنهائيات. في مسابقات الخرطوش، يمكن أن تشير كلمة جولة إلى مجموعة من ٢٥ هدف/أهداف مزدوجة.
Sec. ث	Second, seconds ثنائية/ثواني
Series مجموعة	A sequence of shots fired within a stage or course of fire. سلسلة من الطلقات تطلق في مرحلة برنامج الرمي.
Sighting Shots طلقات اختبار	Practice or warm-up shots that are fired in a shooting event prior to MATCH shots. طلقات التدريب والإحماء التي تطلق في مسابقة رماية قبل طلقات المباراة.
Sport رياضة	A distinct grouping of competitive events with common elements and a single governing body. Shooting (capital S) is a “sport” where athletes in different events fire guns at targets that rank competing athletes according to their scores. The IOC recognizes shooting as one of 28 Summer Olympic sports. مجموعة مميزة من المسابقات التنافسية ذات عناصر مشتركة وجهة تحكم واحدة. الرماية هي رياضة حيث يقوم اللاعبون في مختلف المسابقات بالرمي على أهداف وتضع ترتيب للاعبين المتنافسين وفقا لنتائجهم. اللجنة الأولمبية الدولية تعترف بالرماية كواحدة من 28 رياضة أولمبية صيفية.
Sport Presentation التقديم الرياضي	Visual, audio and information enhancements such as announcements, music, color and educational media that are used in the conduct of Shooting events to make them more interesting and informative for spectator and TV audiences. والموسيقى والوسائط التعليمية والألوان المحسنة المرئية والصوتية والمعلومات مثل التصريحات والتعليقات المستخدمة في إدارة المباريات من أجل أن تكون أكثر تشويقاً وإعلاماً للمشاهدين والتلفزيون.
Squadding توزيع اللاعبين	The assignment of athletes entered in an event to relays and firing points in Rifle-Pistol events or the assignment of athletes to specific squads in Shotgun events. This process produces Start Lists. توزيع اللاعبين على القطارات ونقاط الرمي في مسابقات البندقية والمسدس. وينتج عن هذا عمل قائمة البداية (Start List)

<p>Stage</p> <p>مرحلة</p>	<p>A phase or part of an event course of fire. A 3-Position Rifle event has three stages, one for each position. The 25m Pistol Women event has two stages, precision, and rapid fire.</p> <p>مرحلة أو جزء من برنامج الرمي. مسابقة البندقية 3-أوضاع لها ثلاث مراحل، مرحلة لكل وضع. مسابقة مسدس ٢٥م سيدات لها مرحلتين، مرحلة الرمي البطيء ومرحلة الرمي السريع.</p>
<p>Start List</p> <p>قائمة البدء</p>	<p>Official documents produced in competitions that list all competitors entered in an event according to an athlete's relay and firing point or squad and position in the squad.</p> <p>وثيقة رسمية تصدر في المباريات تتضمن أسماء جميع المتنافسين في المسابقة وفقا لقطارات اللاعبين ونقاط الرمي أو توزيع اللاعبين.</p>
<p>Start Time</p> <p>وقت البدء</p>	<p>The Start Time in each shooting event is the time when commands for the first MATCH shot begin.</p> <p>وقت البدء في كل مسابقة رماية هو الوقت لذي يقوم فيه رئيس ضباط الميدان بإعطاء الأمر لبدء رمي أول طلقة مباراة (محتسبة).</p>
<p>Team Events</p> <p>مسابقات الفرق</p>	<p>The ISSF recognizes team events. These team events establish rankings based on the total scores fired by three athletes. Mixed Team events have one man and one woman, both from the same country.</p> <p>يعترف الاتحاد الدولي لرياضة الرماية بمسابقات الفرق. ومسابقات الفرق هذه تحدد تصنيفات بناء على إجمالي الدرجات للثلاث لاعبين. مسابقات الفريق المختلط تكون باشتراك رجل وامرأة، كلاهما من نفس الدولة.</p>

ISSF RECOGNIZED SHOOTING EVENTS

These tables list ISSF-recognized Shooting events and their status as approved by the International Olympic Committee and/or the ISSF General Assembly (1.6.7.7) together with basic technical details regarding their competition formats and numbers of shots in each competition stage as approved by the ISSF Administrative Council (1.7.2.5).

مسابقات الاتحاد الدولي لرياضة الرماية المعترف بها

هذه الجداول يبين مسابقات الاتحاد الدولي لرياضة الرماية المعترف بها كما تمت الموافقة عليها من قبل اللجنة الأولمبية الدولية و/أو الجمعية العامة للاتحاد الدولي لرياضة الرماية (1.6.7.7) وبه التفاصيل الفنية الأساسية الخاصة بشكل المباريات وعدد الطلقات في كل مرحلة في المباراة طبقاً لما تمت الموافقة عليه من مجلس إدارة الاتحاد الدولي لرياضة الرماية (1.7.2.5).

In ISSF Championships, events for Men, Men Junior, Women and Women Junior may have individual competition only or individual and team (3 persons) competitions as stated in these Regulations and the Competition Program (3.7).

في بطولات الاتحاد الدولي لرياضة الرماية، فإن مسابقات الرجال، والناشئين، والسيدات، والناشئات يمكن أن تكون بنظام الفردي فقط أو فردي وفريق (3 أفراد) كما هو منصوص عليه في هذه القواعد وبرنامج المباراة (3.7).

Status indicates the recognition status for each event:

تعريف كل مسابقة:

a) M = the event is recognized as a men's event.

M = مسابقة رجال

b) W = the event is recognized as a women's event.

W = مسابقة سيدات

c) MJ = the event is recognized as a men junior event.

MJ = مسابقة ناشئين

d) WJ = the event is recognized as a women junior event.

WJ = مسابقة ناشئات

e) Olympic = the event is recognized by the IOC for inclusion in the Olympic Programme.

Olympic = المسابقة معترف بها من قبل اللجنة الأولمبية الدولية لإدراجها في البرنامج الأولمبي

f) WCH = the event is a mandatory World Championship event.

WCH = المسابقة إلزامية في بطولات العالم

g) WCHS = the event is a separable World Championship event that can be organized in a separate WCH if it cannot be included in a regular WCH (see 3.3.6.3 and 3.3.6.4).

WCHS = المسابقة يمكن أن تكون بشكل منفصل في بطولات العالم إذا لم يكن بالإمكان أن تكون ضمن بطولات العالم المنتظمة (أنظر 3.3.6.3 و 3.3.6.4).

h) Olympic events have a Qualification and Final. Non-Olympic events have only a "full programme" with an optional Final.

المسابقات الأولمبية يكون بها تأهيل ونهائي. والمسابقات الغير أولمبية تكون بدون نهائيات.

i) Technical Rules for all ISSF events are found in the General Technical Rules and in the Rifle, Pistol, Shotgun, Running Target and Target Sprint Rules (7.0, 8.0, 9.0, 10.0 and 11.0)

القواعد الفنية لجميع مسابقات الاتحاد الدولي لرياضة الرماية توجد في قسم القواعد الفنية العامة 6.0 وفي قواعد البندقية والمسدس والخرطوش والهدف المتحرك (7.0, 8.0, 9.0, 10.0, 11.0).

j) Technical Rules for Rifle and Pistol Finals are found in 6.17; Rules for Shotgun Finals are found in 6.19; Rules for Running Target Medal Matches are found in 10.8.

القواعد الفنية لنهائيات البندقية والمسدس توجد في 6.17، والقواعد لنهائيات الخرطوش توجد في 6.19، وقواعد مباريات الميداليات للهدف المتحرك توجد في 10.8.

k) Technical Rules for the Mixed Team events are found in 6.18 & 6.20

القواعد الفنية لمسابقات الفريق المختلط توجد في 6.18 & 6.20.

EVENTS FOR MEN AND MEN JUNIOR				
مسابقات الرجال والناشئين				
Event Name اسم المسابقة	Abbrev. الاختصار	Status الموقف	Qualification or Full Program	Final
10m Air Rifle (standing)	AR60	M, MJ, Olympic, WCH رجال، ناشئين، أولمبية، بطولة عالم	60 Shots	24 shots max.
50m Rifle 3-Positions (kneeling, prone, standing)	FR3X40	M, MJ, Olympic, WCH رجال، ناشئين، أولمبية، بطولة عالم	3 x 20 shots	45 shots
50m Rifle Prone	FR60PR	M, MJ, WCH رجال، ناشئين، بطولة عالم	60 shots	
300m Rifle 3-Positions (kneeling, prone, standing)	300FR3X40	M, WCHS رجال، عالم	3 x 20 shots	
300m Standard Rifle 3-Positions (kneeling, prone, standing)	300STR3X20	M, WCHS رجال، عالم	3 x 20 shots	
300m Rifle Prone	300FR60PR	M, WCHS رجال، عالم	60 shots	
10m Air Pistol	AP60	M, MJ, Olympic, WCH رجال، ناشئين، أولمبية، بطولة عالم	60 shots	24 shots
25m Rapid Fire Pistol (8, 6 and 4 second series)	RFP	M, MJ, Olympic WCH رجال، ناشئين، أولمبية، بطولة عالم	30 + 30 shots	40 shots

25m Standard Pistol (150, 20 and 10 sec. series)	STP	M, MJ, WCH رجال، ناشئين، بطولة عالم	20 + 20 + 20 shots	
25m Center Fire Pistol (precision and rapid-fire series)	CFP	M only, WCH رجال فقط، بطولة عالم	30 + 30 shots	
25m Pistol (precision and rapid-fire series)	SPM	MJ only, WCH ناشئين فقط، بطولة عالم	30 + 30 shots	
50m Pistol	FP	M, MJ, WCH رجال، ناشئين، بطولة عالم	60 shots	

EVENTS FOR WOMEN AND WOMEN JUNIOR

مسابقات السيدات والناشئات

Event Name اسم المسابقة	Abbrev. الاختصار	Status الموقف	Qualification or Full Program التأهل أو البرنامج الكامل	Final النهائي
10m Air Rifle (standing)	AR60W	W, WJ, Olympic, WCH سيدات، ناشئات، أولمبية، بطولة عالم	60 Shots	24 shots

50m Rifle 3-Positions (kneeling, prone and standing)	R3X20	W, WJ, Olympic, WCH سيدات، ناشئات، أولمبية، بطولة عالم	3 x 20 shots	45 shots
50m Rifle Prone	R60PR	W, WJ, WCH سيدات، ناشئات، بطولة عالم	60 shots	
300m Rifle 3-Positions (kneeling, prone and standing)	300R3X40	W, WCHS سيدات، عالم	3 x 20 shots	
300m Rifle Prone	300R60PR	W, WCHS سيدات، عالم	60 shots	
10m Air Pistol	AP60W	W, WJ, Olympic, WCH سيدات، ناشئات، أولمبية، عالم	60 shots	24 shots
25m Pistol (precision and rapid- fire series)	SP	W, WJ, Olympic, WCH سيدات، ناشئات، أولمبية، عالم	30 + 30 shots	50 shots

MIXED TEAM EVENTS FOR ONE MAN AND ONE WOMAN				
مسابقات الفريق المختلط – رجل وسيدة				
Event Name	Abbrev.	Status	Qualificati on or Full Program	Final
اسم المسابقة	الاختصار	الموقف	التأهيل أو البرنامج الكامل	النهائي
10m Air Rifle (standing)	ARMIX	M, W, MJ, WJ, Olympic, WCH رجال، سيدات، ناشئين، ناشئات، أولمبية، عالم	30 shots each athlete	Final Stages 1 & 2, the MT to reach 16 points wins.
10m Air Pistol	APMIX	M, W, MJ, WJ, Olympic, WCH رجال، سيدات، ناشئين، ناشئات، أولمبية، عالم	30 shots each athlete	Final Stage 1 & 2, the MT to reach 16 points wins.
Other Mixed Team events may be included in ISSF Championships with the approval of the Executive Committee.				
يمكن أن تتضمن بطولات الاتحاد الدولي لرياضة الرماية مسابقات أخرى للفريق المختلط بموافقة اللجنة التنفيذية.				

6.1 GENERAL

عام 6.1

6.1.1 Objective and Purpose of ISSF Rules

The ISSF establishes Technical Rules for the shooting sport to govern the conduct of shooting events recognized by the ISSF (ISSF General Regulations, 3). The objective of ISSF Technical Rules is to achieve uniformity in the conduct of the ISSF Championships and those Competitions authorised by the ISSF. Olympic Games shooting events are authorised by the IOC. They apply to shooting sport throughout the world and to promote the development of the sport.

6.1.1 الهدف والغرض من قواعد الاتحاد الدولي لرياضة الرماية

يضع الاتحاد الدولي لرياضة الرماية القواعد الفنية لتنظيم مسابقات الرماية المعترف بها من قبل الاتحاد الدولي لرياضة الرماية (القواعد العامة، 3). والهدف من القواعد الفنية للاتحاد الدولي لرياضة الرماية هو تحقيق التماثل في تنفيذ بطولات الاتحاد الدولي لرياضة الرماية وكذلك في المسابقات المرخص بها من قبل الاتحاد الدولي لرياضة الرماية. يتم الترخيص لمسابقات الرماية الأولمبية من قبل اللجنة الأولمبية الدولية. وتطبق على رياضة الرماية في جميع أنحاء العالم، وتعزيز تطوير هذه الرياضة.

a) **ISSF General Technical Rules** include rules for range construction, targets, scoring and specific competition procedures for all shooting disciplines. Discipline Rules apply specifically to the five (5) shooting disciplines: Rifle, Pistol, Shotgun, Running Target and Target Sprint;

(a) **القواعد الفنية العامة** تشمل قواعد إنشاء الميادين، والأهداف، وتقدير الدرجات والإجراءات الخاصة بالمباريات لجميع مسابقات الرماية. وتنطبق قواعد المسابقات على وجه التحديد إلى خمسة (5) فروع للرماية: بندقية، ومسدس، وخرطوش وأهداف متحركة، وتارجت سبرينت.

b) **ISSF General Technical and Discipline Rules** are approved by the ISSF Administrative Council in accordance with the ISSF Constitution;

(b) **القواعد الفنية العامة وقواعد الفروع** وافق عليها مجلس إدارة الاتحاد الدولي لرياضة الرماية وفقا لدستور الاتحاد الدولي لرياضة الرماية.

c) **ISSF General Technical and Discipline Rules** are subordinate to the ISSF Constitution and the ISSF General Regulations; and

(c) القواعد الفنية العامة وقواعد الفروع هي جزء من الدستور واللوائح العامة للاتحاد الدولي لرياضة الرماية؛ و

d) **ISSF General Technical and Discipline Rules** are approved to be effective for a period of four (4) years beginning on 1 January of the year following the Olympic Games. Except in special situations, ISSF Rules are not changed during this four (4) year period.

(d) تتم الموافقة على القواعد الفنية العامة وقواعد الفروع لتكون صالحة لمدة أربع سنوات تبدأ في 1 يناير من السنة التالية لدورة الألعاب الأولمبية، ولا تتغير قواعد الرماية خلال هذه السنوات الأربع إلا في حالات خاصة.

6.1.2 Application of ISSF General Technical and Discipline Rules

a) ISSF Championships are shooting sport competitions in the Olympic Games, World Championships, World Cups, World Cup Finals, Continental Championships, Continental Games, Junior World Championships and Junior World Cups that are supervised by the ISSF in accordance with the ISSF General Regulations, 3.2.1, and these Rules;

6.1.2 تطبيق القواعد الفنية العامة وقواعد الفروع للاتحاد الدولي لرياضة الرماية

(a) بطولات الاتحاد الدولي لرياضة الرماية هي مباريات رياضة الرماية في الألعاب الأولمبية، وبطولات العالم، وكأس العالم، ونهائيات كأس العالم، والبطولات القارية، والألعاب القارية، وبطولات العالم للناشئين وكأس العالم للناشئين التي يشرف عليها الاتحاد الدولي لرياضة الرماية وفقا للوائح العامة للاتحاد الدولي لرياضة الرماية، 3.2.1 وهذه القواعد.

b) The ISSF, with the approval of the Executive Committee, may designate other competitions that fulfil ISSF standards for supervision (i.e. Technical Delegate, Juries, doping control, entry procedures, results management, etc.) as competitions where MQS/RPO scores may be obtained and where World Records may be established, for instance, Grand Prix competitions.

(b) قد يقر الاتحاد الدولي لرياضة الرماية، بموافقة اللجنة التنفيذية، مسابقات أخرى تخضع لمعايير الاتحاد الدولي لرياضة الرماية للإشراف (مثل المندوب الفني ولجان الحكام ومكافحة المنشطات وإجراءات الاشتراك وإدارة النتائج، الخ) كمباريات حيث يتم الحصول فيها على الرقم التأهيلي الأدنى (MQS) ورقم التصنيف الدولي (RPO) حيث يمكن تحقيق الأرقام العالمية فيها، على سبيل المثال بطولات الجائزة الكبرى.

c) ISSF General Technical and Discipline Rules must govern all ISSF Championships;

(c) تطبق القواعد الفنية وقواعد الفروع للاتحاد الدولي لرياضة الرماية في كل بطولات الاتحاد الدولي لرياضة الرماية.

d) The ISSF recommends that ISSF Rules should also be used to govern regional, national and other competitions that are not ISSF Championships, but where ISSF events are on the programme;

(d) يوصي الاتحاد الدولي لرياضة الرماية بتطبيق قواعده لتحكم المسابقات الإقليمية والوطنية وغيرها التي ليست ضمن بطولات الاتحاد الدولي لرياضة الرماية، ولكن توجد مسابقاته في البرنامج.

f) All competition officials, athletes, coaches and team leaders must be familiar with the ISSF Rules and must ensure that they are enforced;

(f) لابد أن يكون جميع المسؤولين عن المباريات واللاعبين والمدربين وقادة الفرق على دراية بقواعد الاتحاد الدولي لرياضة الرماية ولابد من ضمان تطبيقها بصرامة.

g) It is the responsibility of every athlete to comply with these Rules;

(g) إنها مسؤولية كل لاعب الامتثال لهذه القواعد؛

h) When a Rule refers to right-handed athletes, the reverse of that Rule applies to left-handed athletes; and

(h) عندما تشير قاعدة للاعبين الذين يستخدمون اليد اليمنى، فإن العكس من تلك القاعدة ينطبق على اللاعبين الذين يستخدمون اليد اليسرى. و

i) Unless a Rule applies specifically to a men's or women's event, it must apply uniformly to both men's and women's events.

(i) ما لم تخصص القاعدة تحديداً لمسابقات الرجال أو السيدات، لابد أن تطبق بشكل موحد على مسابقات كل من الرجال والنساء.

j) Where diagrams and tables in these rules contain specific information, the specific information in these diagrams and tables has the same authority as the numbered rules.

(j) أينما تحتوي المخططات والجداول في هذه القواعد على معلومات محددة، فإن المعلومات المحددة في هذه المخططات والجداول لديها نفس قوة القواعد المرقمة.

6.1.3 Scope of ISSF Technical Rules

ISSF Technical Rules include:

6.1.3 نطاق القواعد الفنية للاتحاد الدولي لرياضة الرماية

تتضمن القواعد الفنية للاتحاد الدولي لرياضة الرماية:

a) Rules for the preparation and organization of ISSF Championships;

(a) قواعد لإعداد وتنظيم بطولات الاتحاد الدولي لرياضة الرماية؛

b) Rules that apply to all shooting disciplines or more than one shooting discipline (General Technical Rules); and

(b) القواعد التي تطبق على جميع مسابقات فروع الرماية أو أكثر من فرع واحد من فروع الرماية (القواعد الفنية العامة)؛ و

c) Rules that apply to one shooting discipline (Special Technical Rules).

(c) القواعد التي تطبق على أحد فروع الرماية (القواعد الفنية الخاصة).

6.1.4 Uniform Standard for Equipment and Clothing

Shooting is a sport where equipment and clothing play critical roles in the conduct of the sport. Athletes must use only equipment and clothing that complies with ISSF Rules. Any gun, device, equipment, accessory or other item that may give an athlete an unfair advantage over others and that is not specifically mentioned in these Rules, or that is contrary to the spirit of these Rules, is prohibited. ISSF Rules for equipment and clothing are strictly enforced (see 6.7.9) to ensure that no athletes have equipment, clothing or accessories that give them an unfair advantage over other athletes.

6.1.4 معيار موحد للمعدات والملابس

تلعب المعدات والملابس أدواراً حرجية في إدارة رياضة الرماية. ولا بد للاعبين من استخدام المعدات والملابس التي تتوافق فقط مع قوانين الاتحاد الدولي لرياضة الرماية. أي سلاح، أو جهاز، أو معدة أو ملحقة أو أي بند آخر من شأنه أن يعطي اللاعب ميزة غير عادلة على الآخرين وغير مذكور على وجه التحديد في هذه القواعد فهو ممنوع. قواعد الاتحاد الدولي لرياضة الرماية للمعدات والملابس تطبق بصرامة (انظر 6.7.9) لضمان أن ما يستخدمه اللاعبون من المعدات أو الملابس أو الإكسسوار لا تعطيهم ميزة غير عادلة على اللاعبين الآخرين.

6.1.5 Organization and Supervision of ISSF Championships

6.1.5 التنظيم والإشراف على بطولات الاتحاد الدولي لرياضة الرماية

6.1.5.1 ISSF Supervision. The ISSF Executive Committee appoints ISSF Technical Delegates, Jury Members and technical officials for every ISSF Championship in accordance with 1.8.2.6 and 3.4. These appointments include:

6.1.5.1 إشراف الاتحاد الدولي لرياضة الرماية. اللجنة التنفيذية للاتحاد الدولي لرياضة الرماية تعين المندوبين الفنيين، وأعضاء لجنة الحكام والمسؤولين الفنيين لكل بطولة للاتحاد الدولي لرياضة الرماية طبقاً للمواد 1.8.2.6 و 3.4. وتشمل هذه التعيينات:

a) Technical Delegate(s);

(a) المندوب الفني/المندوبين الفنيين؛

b) Competition/Equipment Control/RTS Juries;

(b) لجنة/ لجان حكام المباراة/ فحص المعدات/ النتائج

c) A Jury of Appeal may be appointed, otherwise the Technical Delegate can appoint a Jury of Appeal as and when required.

(c) لجنة حكام الاستئناف يمكن تعيينها، ومن ناحية أخرى يمكن للمندوب الفني تعيين لجنة الاستئناف عندما يتطلب الأمر ذلك.

d) An Official Results Provider responsible for providing and operating the electronic technology necessary for the management of entries, athletes' results, competition operations, results presentation and results archiving.

(d) مقدم/مزود النتائج الرسمية المسؤول عن توفير وتشغيل التكنولوجيا الإلكترونية اللازمة لإدارة الاشتراكات ونتائج اللاعبين وعمليات المباراة وعرض النتائج وحفظ النتائج.

6.1.5.2 Organizing Committee. An Organizing Committee must be formed for every ISSF Championship in accordance with 3.4.1. The Organizing Committee is responsible for the preparation, administration and conduct of the shooting competitions. The Organizing Committee must, in cooperation with the ISSF, appoint:

6.1.5.2 اللجنة المنظمة. لابد من تشكيل لجنة منظمة لكل بطولة للاتحاد الدولي لرياضة الرماية وفقاً للمادة 3.4.1. واللجنة المنظمة هي مسؤولة عن إعداد وإدارة وتسيير مسابقات الرماية. ولا بد على اللجنة المنظمة، بالتعاون مع الاتحاد الدولي لرياضة الرماية، تعيين:

a) Chief Range Officer(s), Range Officers, a Chief of Referees and Referees, as appropriate, who are responsible for the actual conduct of the shooting events;

(a) رئيس/رؤساء ضباط الميدان، وضباط الميدان، ورئيس الحكام والحكام، حسب ما تقتضي الحاجة، المسؤولون عن التسيير الفعلي لمسابقات الرماية.

b) A Chief RTS (Results Timing and Scoring) Officer and necessary assistants to establish a RTS Office responsible for entries, accreditation, scoring and results operations during the Championship;

(b) رئيس ضباط RTS (النتائج والتوقيت وحساب الدرجات) والمساعدين الضروريين لإنشاء مكتب RTS المسؤول عن المشاركات والتصديق وعمليات تقدير الدرجات أثناء البطولة.

c) A Chief of Equipment Control and appropriate Equipment Control Officers who are responsible for Equipment Control operations; and

(c) رئيس فحص المعدات وضباط فحص المعدات المسؤولين عن عمليات فحص المعدات؛ و

d) All other staff necessary to fulfil their responsibilities as an ISSF Championship Organizer.

(d) جميع الموظفين الآخرين الضروريين للوفاء بمسؤولياتها بوصفها منظم لبطولة للاتحاد الدولي لرياضة الرماية.

6.2 SAFETY SAFETY IS OF PARAMOUNT IMPORTANCE

6.2 الأمن

الأمان له الأهمية القصوى

6.2.1 General Safety Rules

6.2.1 القواعد العامة للأمان

6.2.1.1 ISSF Rules establish specific safety requirements that must be applied in all ISSF Championships. ISSF Juries and Organizing Committees are responsible for safety.

قواعد الاتحاد الدولي لرياضة الرماية تضع متطلبات محددة للأمن والتي لا بد أن تطبق في جميع بطولات الاتحاد الدولي لرياضة الرماية. لجان حكام الاتحاد الدولي لرياضة الرماية واللجان المنظمة هي المسؤولة عن الأمن.

6.2.1.2 Necessary and special safety regulations for ranges differ from country to country so additional safety rules may be established by the Organizing Committee. Juries, range officials, team officials and athletes must be advised of any special safety regulations in the competition programme.

6.2.1.2 تختلف قواعد الأمن الضرورية والخاصة للميادين من بلد إلى بلد ولذلك يمكن وضع قواعد أمن إضافية من قبل اللجنة المنظمة. ولا بد من إخطار لجان الحكام ومسؤولين الميادين، ومسؤولي الفرق واللاعبين بأي قواعد أمن خاصة في برنامج المباراة.

6.2.1.3 The safety of athletes, range officials and spectators, requires continued and careful attention to gun handling. It is the duty of range officials to enforce gun safety and the duty of athletes and team officials to apply all gun safety and gun handling rules.

6.2.1.3 أمن اللاعبين ومسؤولي الميدان والمشاهدين يحتاج إلى انتباه مستمر وحذر في تداول الأسلحة. ومن واجب المسؤولين عن الميادين فرض أمن السلاح، ومن واجب اللاعبين ومسؤولي الفرق تطبيق كل قواعد الأمن وقواعد تناول السلاح.

6.2.1.4 The ISSF may refuse to accept the entry of an athlete in a competition if it has substantial information from competent authorities that such an athlete presents a serious threat to the safety of others on a shooting range.

6.2.1.4 الاتحاد الدولي لرياضة الرماية قد يرفض قبول دخول لاعب في مباراة إذا كان لديه معلومات وفيرة من السلطات المختصة أن هذا اللاعب يشكل تهديدا خطيرا لسلامة وأمن الآخرين في ميدان الرماية.

6.2.1.5 In the interest of safety, a Jury Member or Range Officer may stop shooting at any time. Athletes and team officials must immediately notify Range Officers or Jury Members of any situation that may be dangerous.

6.2.1.5 لدواعي الأمن، عضو لجنة الحكام أو ضابط الميدان قد يوقف الرمي في أي وقت. لا بد على اللاعبين ومسؤولي الفرق إخطار ضباط الميدان أو أي عضو من أعضاء لجنة الحكام فوراً عن أي حالة قد تمثل خطورة.

6.2.1.6 An Equipment Control Officer, Range Officer or Jury Member may pick up an athlete's equipment (including a gun) for control without his permission, but in his presence and with his knowledge. However, immediate action must be taken when a matter of safety is involved.

6.2.1.6 ضابط فحص المعدات، ضابط الميدان أو عضو لجنة الحكام قد يتناول معدات اللاعب (بما في ذلك السلاح) للفحص من دون إذنه، ولكن في وجوده وبعلمه. ومع ذلك، لا بد من اتخاذ إجراءات فورية عندما يتعلق الأمر بالأمن.

6.2.2 Gun Handling Rules

6.2.2 قواعد تناول الأسلحة

6.2.2.1 To ensure safety, all guns must be handled with maximum care at all times. Guns must not be removed from the firing line during training or competition except with the permission of a Range Officer.

6.2.2.1 لضمان الأمن، لا بد من تناول جميع الأسلحة بعناية قصوى في جميع الأوقات. لا بد من عدم نقل الأسلحة من على خط الرمي خلال التدريب أو المباراة إلا بإذن من ضابط الميدان.

6.2.2.2 Safety flags constructed of fluorescent orange or a similar bright material must be inserted in all rifles, pistols and semi-automatic shotguns at all times except when safety flag removal is authorized by these rules. To demonstrate that air guns are unloaded, safety flags (safety lines) must be long enough to extend through the full length of the barrel. Safety flags for all other guns must have a probe that inserts into the chamber (breech end of barrel) to demonstrate that the chamber is empty. Shotgun actions must be open (broken) to demonstrate that they are unloaded.

6.2.2.2 أعلام الأمان المصنوعة من مادة باللون البرتقالي الفلورسنت أو مواد وضاءة مماثلة لا بد من إدخالها في كل البنادق والمسدسات وبنادق الخرطوش النصف آلية في جميع الأوقات إلا عندما يؤذن بإزالة علم الأمان طبقاً لهذه القواعد. لإثبات أن أسلحة الهواء مفرغة، لا بد أن تكون أعلام الأمان (خطوط الأمان) طويلة بما فيه الكفاية لتمتد خلال الطول الكامل للماسورة. أعلام الأمان لجميع الأسلحة أخرى لا بد أن يدخل جزء منها في بيت نار الماسورة (نهاية الترابس والماسورة) لتوضح أن بيت النار فارغاً. وبالنسبة لأجزاء أسلحة الخرطوش لا بد أن تكون مفتوحة (مكسورة) لإثبات أنها غير معمرة.

a) Safety flags must be inserted in all guns that are not in gun cases or boxes before athletes are called to the line, when leaving a firing point, after firing is completed and when personnel must go forward of the firing line. In Finals, safety flags may not be removed until Preparation and Sighting Times start.

(a) لا بد من إدراج أعلام الأمان في جميع الأسلحة عندما تكون خارج الحقائق أو الصناديق الخاصة بها قبل استدعاء الرماة إلى خط الرمي، وعند مغادرة نقطة الرمي بعد الانتهاء من الرمي وعندما تكون هناك ضرورة لأحد الأفراد للتوجه إلى المنطقة التي أمام خط الرمي. وفي النهائيات، لا يمكن إزالة أعلام الأمان حتى بداية وقت الإعداد والاختبار.

b) If a safety flag is not used as required by this rule, a Jury Member must give a WARNING with instructions to insert a safety flag in the gun; and

(b) إذا لم يستخدم علم الأمان كما تتطلب هذه القاعدة، لا بد على عضو لجنة الحكام إعطاء إنذار مع تعليمات لإدخال علم الأمان في السلاح؛ و

c) If the Jury confirms that an athlete refuses to use a safety flag as required by this rule and after being warned, the athlete must be disqualified (DSQ).

(c) إذا أكدت لجنة الحكام أن اللاعب يرفض استخدام علم الأمان وفق ما تتطلب هذه القاعدة بعد إنذاره، فلا بد أن يتم استبعاد اللاعب (DSQ).

6.2.2.3 While athletes are on their firing points, their guns must always be pointed in safe directions. The action or breech must not be closed until the gun is pointing downrange in a safe direction toward the target area.

6.2.2.3 أثناء تواجد اللاعبين في نقاط رميهم، لا بد دائما ان تشير أسلحتهم في اتجاهات آمنة. لا بد ألا تكون الأجزاء مغلقة حتى يتم توجيه السلاح نحو الميدان **downrange** في اتجاه آمن نحو منطقة الأهداف.

6.2.2.4 When placing a gun down to leave the firing point or when firing is complete, guns must be unloaded with actions (bolt or locking mechanism) open and safety flags inserted. Before leaving a firing point, the athlete must confirm and the Range Officer **must verify** that there is no cartridge or pellet in the gun's chamber, barrel or magazine and a safety flag is inserted.

6.2.2.4 عند وضع السلاح من أجل مغادرة نقطة الرمي أو عند الانتهاء من الرمي، لا بد أن تكون الأسلحة مفرغة مع فتح الأجزاء (الترباس أو آلية القفل) ووضع أعلام الأمان. قبل مغادرة نقطة الرمي، لا بد على اللاعب التأكد وضابط الميدان **لا بد أن يتحقق** من عدم وجود طلقة أو رشة في بيت النار بالسلاح، أو الماسورة أو الخزنة ووضع علم الأمان.

6.2.2.5 If the athlete boxes or cases his gun or removes it from the firing point without having it checked by a Range Officer, he may be disqualified if the Jury determines that a significant safety violation is involved.

6.2.2.5 إذا وضع اللاعب سلاحه في صندوقه أو حقيبته أو نقله من نقطة الرمي دون فحصه من قبل ضابط الميدان، يمكن استبعاده (DSQ) إذا قررت لجنة الحكام بأن هناك انتهاكا كبيرا للأمان.

6.2.2.6 During firing, the gun may be put down (not held) only after the cartridge(s) and/ or magazine are removed and the action is open. Air guns must be made safe by opening the cocking lever or loading port.

6.2.2.6 أثناء الرمي، يمكن وضع المسدس (غير ممسوك) فقط بعد تفريغ الطلقة/الطلقات و/أو نزع الخزنة والأجزاء مفتوحة. لا بد من تأمين أسلحة الهواء عن طريق فتح رافعة التعمير أو فتحة التعمير.

6.2.2.7 When any personnel are forward of the firing line, handling guns is not permitted and safety flags must be inserted. If it is necessary for a Jury member, Range Officer or Technical Officer to go forward of the firing line during training, competition or a Final, this must be authorized and controlled by the Chief Range Officer (CRO) and any movement forward of the firing line may only be permitted after all guns have safety flags inserted.

6.2.2.7 عند تواجد أي أفراد أمام خط الرمي فإنه غير مسموح بتناول السلاح ولا بد وضع أعلام الأمان. وإذا كان من الضروري، لعضو لجنة الحكام (Jury Member) أو ضابط الميدان (Range Officer) أو الضابط الفني (Technical Officer)، أن يذهب أمام خط الرمي أثناء التدريب أو المسابقة أو النهائيات فإنه لا بد أن يكون ذلك بإذن وتحت سيطرة رئيس ضباط الميدان (CRO) وأي حركة أمام خط الرمي يسمح بها فقط بعد وضع أعلام الأمان (Safety Flags) في السلاح.

6.2.2.8 In the range, when guns are not on the firing points, they must always be in their cases, unless otherwise authorized by a Range Officer.

6.2.2.8 في الميدان، عندما لا تكون الأسلحة في نقطة الرمي، لا بد أن تكون دائما في حقائبهم، ما لم يأذن ضابط الميدان بخلاف ذلك.

6.2.3 Range Commands

6.2.3 أوامر الميدان

6.2.3.1 Chief Range Officers, or other appropriate range officials, are responsible for giving the commands “LOAD,” “START,” “STOP,” “UNLOAD” and other necessary commands. Range Officers must ensure that the commands are obeyed and that guns are handled safely.

6.2.3.1 رئيس ضباط الميدان، أو غيره من المسؤولين عن الميدان، مسؤولين عن إعطاء الأوامر “LOAD”، “START”، “STOP”، “UNLOAD” وغيرها من الأوامر اللازمة. لا بد أن يكفل ضباط الميدان طاعة الأوامر والتأكد من أن الأسلحة يتم التعامل معها بأمان.

6.2.3.2 Guns and their magazines may only be loaded on the firing point and after the command **“LOAD”** or **“START”** is given. At all other times, guns and magazines must be kept unloaded.

6.2.3.2 يمكن تحميل الأسلحة وخرزاناتها على نقطة الرمي فقط وبعد إعطاء الأمر **"LOAD"** أو **"START"**. في جميع الأوقات الأخرى لا بد أن تبقى الأسلحة والخرن فارغة.

6.2.3.3 Only one cartridge may be loaded in a Rifle or 50m Pistol event if it has a magazine. If a 5-shot Air Pistol is used in a 10m Air Pistol event only one pellet may be loaded.

6.2.3.3 يمكن تحميل خرزنة واحدة فقط في مسابقات البندقية أو المسدس ٥٠م. إذا تم استخدام مسدس هواء ٥ طلقات في مسابقة مسدس هواء ١٠م فيمكن تحميل رشة واحدة فقط.

6.2.3.4 A gun is considered loaded when a cartridge or pellet or a magazine with cartridges contacts a gun. No one may place a cartridge or pellet or magazine with cartridges in or on a gun or its chamber or barrel until the command **“LOAD”** is given.

6.2.3.4 يعتبر السلاح معمرًا عندما تتصل بالأسلحة الطلقة أو الرشة أو الخرزة المعمرة بالذخيرة. غير مسموح لأحد بوضع طلقة أو رشة أو خرزنة بها طلقات في أو على السلاح أو في بيت النار أو الماسورة حتى يتم صدور النداء **"عمر" (LOAD)**

6.2.3.5 If an athlete fires a shot before the command **“LOAD”** or **“START”** is given, or after the command **“STOP”**, or **“UNLOAD”** is given, he may be disqualified if safety is involved.

6.2.3.5 إذا أطلق اللاعب طلقة قبل الأمر **"LOAD"** أو **"START"**، أو بعد الأمر **"STOP"** أو **"UNLOAD"**، فقد يتم استبعاده إذا كان الأمر يتعلق بالأمن.

6.2.3.6 When the command or signal **“STOP”** is given, shooting must stop immediately. When the command **“UNLOAD”** is given, all athletes must unload their guns and magazines, and make them safe (to unload air guns ask the Range Officer for permission). Shooting may only resume when the command **“START”** is given again.

6.2.3.6 عندما يتم إعطاء أمر أو إشارة **"STOP"** لا بد أن يتوقف الرمي فوراً. عندما يعطى الأمر **"UNLOAD"**، لا بد أن يقوم جميع اللاعبين بتفريغ السلاح والخرن، وجعلها آمنة (لتفريغ بأسلحة الهواء يتطلب الحصول على إذن من ضابط الميدان). قد يستأنف الرمي فقط عند إعطاء الأمر **"START"** مرة أخرى.

6.2.4 Additional Safety Requirements

6.2.4 متطلبات أمان إضافية

6.2.4.1 Dry Firing is the release of the cocked trigger mechanism of an unloaded cartridge gun or the release of the trigger mechanism of an air or gas gun fitted with a device which enables the trigger to be operated without releasing the propelling charge (air or gas). Dry firing and aiming exercises are permitted only on the firing line or in a designated area in accordance with these rules.

6.2.4.1 الرمي الجاف هو الإفراج عن آلية الزناد من سلاح غير معمر أو الإفراج عن آلية الزناد من سلاح الهواء أو الغاز المزود بجهاز يمكن الزناد أن يعمل دون الإفراج عن شحنة دافعة (الهواء أو الغاز). يسمح بالرمي الجاف وتدريبات التصويب على خط الرمي فقط أو في منطقة محددة وفقا لهذه القواعد.

6.2.4.2 It is the athlete's responsibility to ensure that any air or CO2 cylinder is still within its validity date. This may be checked by Equipment Control.

6.2.4.2 يقع على عاتق اللاعب ضمان أن أي اسطوانة هواء أو ثاني أكسيد الكربون CO2 لا تزال ضمن تاريخ صلاحيتها. ويمكن مراجعة ذلك من قبل فحص المعدات.

6.2.5 Hearing Protection

All athletes, range officials and other persons in the immediate vicinity of the 25m, 50m and 300m firing lines and all Shotgun ranges must wear ear plugs, ear muffs, or similar ear protection. Notices must be prominently displayed and hearing protection must be available for all persons in the range areas. Hearing protection incorporating any type of sound-enhancing or receiving devices may not be worn by athletes or coaches on the FOP. Competition officials may wear sound-enhancing hearing protection devices or other communication devices on the FOP. Hearing impaired athletes may wear sound-enhancing devices with the approval of the Jury.

6.2.5 حماية السمع. اللاعبون ومسؤولي الميدان والأشخاص الآخرون المتواجدون في المنطقة القريبة من خط الرمي في ميادين 25م و 50م و 300م وكل ميادين الخرطوش يتم حثهم على ارتداء سدادات الأذن Earplugs أو أغطية الأذن Ear Muffs أو أي وسيلة مشابهة أخرى لحماية الأذن، ولا بد وضع لافتات تحذير بشكل واضح، ولا بد من توفير وسائل لحماية الأذن لجميع الأفراد في مناطق الميدان، وغير مسموح للاعبين أو المدربين باستخدام وسائل حماية الأذن التي تحتوي على أي نوع من تحسين الصوت أو أجهزة الاستقبال في المنطقة القريبة من خط الرمي (FOP). ويمكن لمسؤولي المسابقة ارتداء وسائل حماية الأذن التي تحتوي على نوع من تحسين الصوت في المنطقة القريبة من خط الرمي (FOP). ويمكن للاعبين ضعاف السمع ارتداء أجهزة تحسين الصوت وذلك بموافقة لجنة الحكام (JURY).

6.2.6 Eye Protection

All athletes should wear shatterproof shooting glasses or similar eye protection while shooting.

6.2.6 حماية العين

جميع اللاعبين يتم حثهم على ارتداء نظارات الرماية ضد الكسر (shatterproof) أو ما يماثلها لحماية العين أثناء الرمي.

6.3 TARGETS AND TARGET STANDARDS

6.3 الأهداف ومعايير الأهداف

6.3.1 General Target Requirements

6.3.1 المتطلبات العامة للأهداف

6.3.1.1 Targets used in ISSF Championships may be either electronic scoring targets (EST) or paper targets for Rifle and Pistol events or clay targets for Shotgun events.

Note: Specific Rules for paper target operations are now available in the Annex to these Rules, Rules for Paper Target Scoring.

6.3.1.1 الأهداف المستخدمة في بطولات الاتحاد الدولي لرياضة الرماية يمكن أن تكون إما أهداف تقدير إلكتروني (EST) أو أهداف ورقية لمسابقات البندقية والمسدس أو مسابقات الخرطوش. ملاحظة: قواعد خاصة لعمليات الأهداف الورقية موجودة الآن في ملحق هذه القواعد، قواعد تقدير درجات الأهداف الورقية.

6.3.1.2 All targets used in ISSF Championships must comply with the scoring ring, dimension or other specifications given in these rules.

6.3.1.2 جميع الأهداف التي تستخدم في بطولات الاتحاد الدولي لرياضة الرماية لا بد أن تتوافق مع دوائر التقدير، والأبعاد والمواصفات الأخرى الواردة في هذه القواعد.

6.3.2 Electronic Scoring Target Requirements

6.3.2 متطلبات أهداف التقدير الإلكتروني

6.3.2.1 Only EST tested and approved by the ISSF must be used.

6.3.2.1 يمكن فقط استخدام أهداف التقدير الإلكتروني المعتمدة من الاتحاد الدولي لرياضة الرماية.

6.3.2.2 The accuracy requirement for EST is to score shots to an accuracy of at least one-half of one decimal scoring ring. The tolerances given for scoring ring sizes on paper targets are not applicable to EST.

6.3.2.2 مطلب الدقة في أهداف التقدير الالكتروني EST هو لتقدير الطلقات بدرجة دقة على الأقل نصف دائرة تقدير وهمية عشرية. التجاوز الوارد في حجم دائرة التقدير على الأهداف الورقية غير قابل للتطبيق على أهداف التقدير الالكتروني (EST).

6.3.2.3 All EST target units must provide a black aiming area corresponding in size to the black areas of the respective competition targets (Rule 6.3.4) and a non-reflective, contrasting white or off-white area surrounding the aiming area.

6.3.2.3 كل وحدات التقدير الالكتروني لابد أن توفر منطقة تصويب سوداء مقابلة في حجم المنطقة السوداء من أهداف المباراة (القاعدة 6.3.4) ومنطقة مغايرة بيضاء أو شبه بيضاء غير عاكسة، تحيط بمنطقة التصويب.

6.3.2.4 Scores recorded by EST must be determined according to scoring ring dimensions for competition targets (Rule 6.3.4).

6.3.2.4 التقديرات المسجلة بواسطة أهداف التقدير الالكتروني لابد من تحديدها طبقاً لأبعاد دوائر التقدير في أهداف المباراة (القاعدة 6.3.4).

6.3.2.5 Every shot hitting an EST must have its result with its location and value displayed on a monitor placed on the firing point.

6.3.2.5 كل طلقة تصيب هدف التقدير الالكتروني لابد أن يكون لها نتيجة مع موقعها والقيمة معروضة على الشاشة الموضوع في نقطة الرمي.

6.3.2.6 10m EST must use a paper strip or other form of witness strip to allow a determination that a shot fired did, or did not, hit the target.

6.3.2.6 أهداف التقدير الالكتروني في 10م لابد أن تستخدم شريط ورقي أو أي شكل آخر من الشرائط لإثبات أن الطلقة التي أطلقت أصابت الهدف أم لا.

6.3.2.7 A printout of each athlete's results from a memory source other than the main EST system computer (back-up memory) must be available immediately during and after a competition.

6.3.2.7 لابد أن تكون النسخة المطبوعة من نتائج كل لاعب من مصدر ذاكرة أخرى (ذاكرة احتياطية) بخلاف الكمبيوتر الرئيسي في نظام EST تتوفر على الفور أثناء وبعد المسابقة.

6.3.2.8 When EST are used, the targets must be checked to ensure the targets are scoring correctly under normal conditions of use before each ISSF Championship under the supervision of the Technical Delegate.

6.3.2.8 عندما تستخدم أهداف التقدير الإلكتروني، لابد أن يتم التحقق من الأهداف لضمان أن الأهداف يتم تقديرها بشكل صحيح في ظل الظروف العادية للاستخدام قبل كل بطولة للاتحاد الدولي لرياضة الرماية تحت إشراف المندوب الفني.

6.3.3 ISSF Target Standards

Targets must comply with the scoring ring dimensions, tolerances and specifications in this rule

6.3.3 معايير أهداف الاتحاد الدولي لرياضة الرماية

لابد أن تتوافق الأهداف مع أبعاد حلقات التقدير، التجاوز المسموح به والمواصفات في هذه القاعدة.

6.3.3.1 Rifle and Pistol targets may be scored in full ring values or, if ESTs or electronic paper target scoring machines are used, in decimal ring values. Decimal ring scores are determined by dividing the scoring area for one full ring into ten equal scoring rings that are designated with decimal values starting with zero (i.e. 10.0, 9.0, etc.) and ending with nine (i. e. 10.9, 9.9, etc.);

6.3.3.1 أهداف البندقية والمسدس يمكن تقديرها بالقيمة الكاملة (بدون كسور عشرية) ، أو، إذا تم استخدام أهداف التقدير الإلكتروني أو أجهزة التقدير الإلكترونية لتقدير الأهداف الورقية، فيتم تقديرها بقيم الأرقام العشرية. والتقدير بالأرقام العشرية يتم بتقسيم منطقة التقدير للدائرة الواحدة إلى عشرة دوائر تقدير متساوية وتقدر بالقيم العشرية بدءاً من الصفر (أي 10.0، 9.0، الخ) وتنتهي مع تسعة (أي 10.9، 9.9، الخ).

6.3.3.2 Rifle and Pistol Elimination and Qualification Round competitions are scored in full ring values, except that in ISSF Championships, Elimination and Qualification Round competitions for 10m Air Rifle Men and Men Junior, 10m Air Rifle Women and Women Junior, 50m Rifle Prone Men and Men Junior and 50m Prone Women and Women Junior, 10m Air Rifle Mixed Team and Mixed Team Junior events must be scored in decimal values.

6.3.3.2 تقدير نتائج البندقية والمسدس في مسابقات التصفيات والتأهيل تكون بقيمة الدائرة الكاملة، عدا في بطولات الاتحاد الدولي لرياضة الرماية، فإن مباريات التصفيات والتأهيل لمسابقات 10م بندقية هواء رجال وناشئين، وبندقية 10م هواء سيدات وناشئات، و 50م بندقية راقد رجال وناشئين و 50م راقد سيدات وناشئات بندقية ومسابقات بندقية 10م فريق مختلط لابد أن يكون تقدير نتائجها بالقيمة العشرية.

6.3.3.3 Rifle and Pistol Finals, Rifle Mixed Team Qualification and Finals and Pistol Mixed Team Finals are scored in decimal values, except that 25m Pistol Finals use hit-miss scoring with hit zones based on decimal values established by these Rules.

6.3.3.3 نهائيات البندقية والمسدد ومسابقات تأهل الفريق المختلط بندقية والنهائيات، ونهائيات المسدد للفريق المختلط يتم تقديرها بالقيم العشرية، عدا نهائيات ٢٥م تستخدم نظام الدرجات نطاق الإصابة أو عدم الإصابة بناء على القيم العشرية المنصوص عليها في هذه القواعد.

6.3.4 Official ISSF Targets

6.3.4 أهداف الاتحاد الدولي لرياضة الرماية الرسمية

6.3.4.1 300m Rifle Target

6.3.4.1 هدف بندقية ٣٠٠م

10 Ring	100 mm	(±0.5 mm)	5 Ring	600 mm	(±3.0 mm)
9 Ring	200 mm	(±1.0 mm)	4 Ring	700 mm	(±3.0 mm)
8 Ring	300 mm	(±1.0 mm)	3 Ring	800 mm	(±3.0 mm)
7 Ring	400 mm	(±3.0 mm)	2 Ring	900 mm	(±3.0 mm)
6 Ring	500 mm	(±3.0 mm)	1 Ring	1000 mm	(±3.0 mm)

Inner Ten = 50mm (±0.5mm).

Black from 5 to 10 rings = 600mm (±3.0mm).

Ring Thickness: 0.5mm to 1.0mm.

Minimum visible size of target card: 1300mm x 1300mm (or minimum 1020mm x 1020mm providing the background on which the target is mounted is the same colour as the target).

Scoring ring values 1 – 9 are printed in the scoring zones, in diagonal lines at right angles to each other.

The 10-point zone is not marked with a number.

العشرة الداخلية = ٥٠ مم (+/- ٠.٥ مم).

الدائرة السوداء من دائرة ٥ إلى دائرة ١٠ = ٦٠٠ مم (+/- ٣.٠ مم).

سمك خط الدائرة: ٠.٥ مم إلى ١.٠ مم.

الحد الأدنى لمساحة كارت الهدف: ١٣٠٠ مم X ١٣٠٠ مم (أو على الأقل ١٠٢٠ مم X ١٠٢٠ مم بشرط أن تكون الخلفية المثبت عليها الهدف من نفس لون الهدف).

قيمة الدوائر من ١ - إلى ٩ مطبوعة في مناطقها، على شكل قطرين متقاطعين ومتعامدين.

دائرة ١٠ غير مطبوع بها رقم.

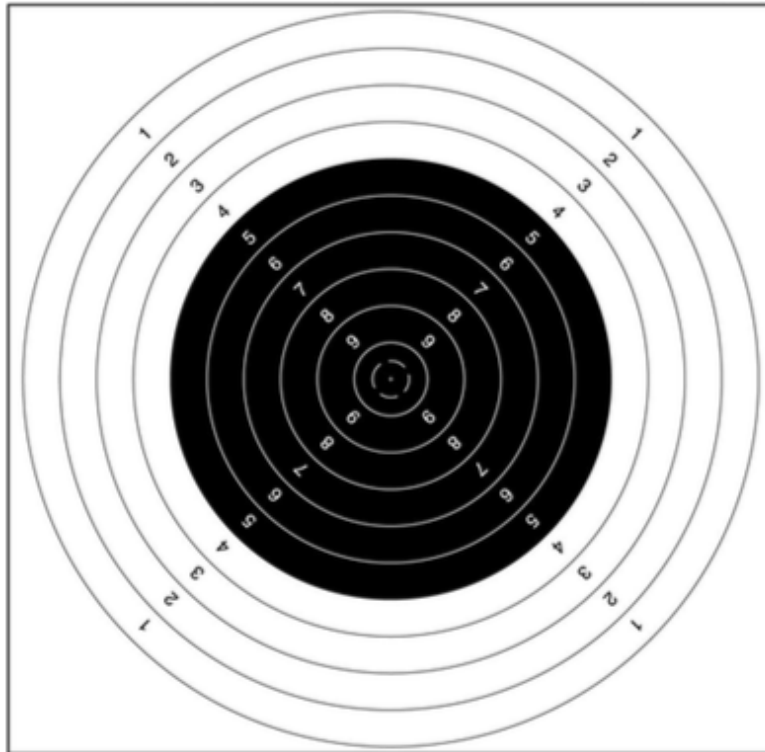

300m Rifle Target

6.3.4.2 50m Rifle Target

6.3.4.2 هدف بندقية ٥٠ م

10 Ring	10.4mm	(±0.1mm)	5 Ring	90.4mm	(±0.5mm)
9 Ring	26.4mm	(±0.1mm)	4 Ring	106.4mm	(±0.5mm)
8 Ring	42.4mm	(±0.2mm)	3 Ring	122.4mm	(±0.5mm)
7 Ring	58.4mm	(±0.5mm)	2 Ring	138.4mm	(±0.5mm)
6 Ring	74.4mm	(±0.5mm)	1 Ring	154.4mm	(±0.5mm)

Inner Ten = 5mm (±0.1mm).

Black from part of 3 to 10 rings = 112.4mm (±0.5mm).

Ring Thickness: 0.2mm to 0.3mm.

Minimum visible size of target card: 250mm x 250mm.

Scoring ring values 1 – 8 are printed in the scoring zones in vertical and horizontal lines, at right angles to each other.

The 9 and 10-point zones are not marked with a number. Insert targets (200mm x 200mm) may be used.

العشرة الداخلية = ٥ مم (+/- ١ مم)

الدائرة السوداء تكون من دائرة ٣ إلى دائرة ١٠

سمك الخط: من 0.2 مم إلى 0.3 مم

الحد الأدنى لمساحة كارت الهدف: 250 x 250 مم

قيمة الدوائر من 1 إلى 8 مطبوعة في مناطقها بخطوط رأسية وأفقية، بزواوية قائمة.

مناطق 9 و 10 غير مطبوع بها أرقام، ويمكن استخدام أهداف (200 x 200)

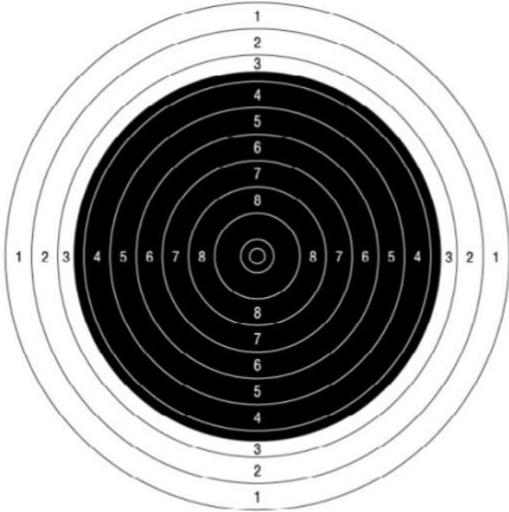

50m Rifle Target

6.3.4.3 10m Air Rifle Target

6.3.4.3 هدف بندقية هواء ١٠ م

10 Ring	0.5mm	(±0.1mm)	5 Ring	25.5mm	(±0.1mm)
9 Ring	5.5mm	(±0.1mm)	4 Ring	30.5mm	(±0.1mm)
8 Ring	10.5mm	(±0.1mm)	3 Ring	35.5mm	(±0.1mm)
7 Ring	15.5mm	(±0.1mm)	2 Ring	40.5mm	(±0.1mm)
6 Ring	20.5mm	(±0.1mm)	1 Ring	45.5mm	(±0.1mm)

Inner Ten: When the 10 ring (dot) has been shot out completely as determined by the use of an Air Pistol OUTWARD scoring gauge.

Black from 4 to 9 rings = 30.5mm (±0.1mm).

The ten ring is a white dot = 0.5mm (±0.1mm).

Ring thickness: 0.1mm to 0.2mm.

Minimum visible size of target card: 80mm x 80mm.

Scoring ring values 1 – 8 are printed in the scoring zones in vertical and horizontal lines, at right angles to each other. The 9 point zone is not marked with a number. The 10 is a white dot.

Background cards 170mm x 170mm, similar in colour to the target material should be provided to improve the visibility of the target.



10m Air Rifle Target

6.3.4.4 25m Rapid Fire Pistol Target

(for the 25m Rapid Fire Pistol event and the Rapid Fire stages of the 25m Centre Fire and 25m Pistol events):

6.3.4.4 هدف المسدس السريع ٢٥ م

(لمسابقات المسدس السريع ٢٥ م ومراحل الرمي السريع في المسدس المركزي ٢٥ م ومسدس ٢٥ م):

10 Ring	100mm	(±0.4mm)	7 Ring	340mm	(±1.0mm)
9 Ring	180mm	(±0.6mm)	6 Ring	420mm	(±2.0mm)
8 Ring	260mm	(±1.0mm)	5 Ring	500mm	(±2.0mm)

Inner Ten: 50mm (±0.2mm).

Black from 5 to 10 rings = 500mm (±2.0mm).

Ring thickness: 0.5mm to 1.0mm.

Minimum visible size of target card: width: 550mm; height: 520mm – 550mm.

Scoring ring values 5 – 9 are printed in the scoring zones, in vertical lines only. The 10 point zone is not marked with a number. The zone numbers must be approximately 5mm high and 0.5mm thick. White horizontal aiming lines replace the ring values at the left and the right side of the target centre. Each of the lines is 125mm long and 5mm wide.

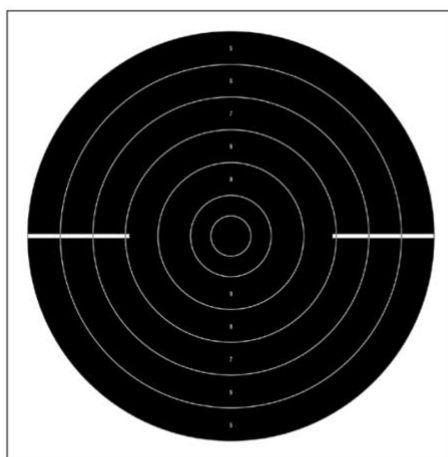

25m Rapid Fire Pistol Target

6.3.4.5 25m Precision and 50m Pistol Target

(for the 50m Pistol and 25m Standard Pistol events and the precision stage of the 25m Centre Fire and the 25m Pistol events)

6.3.4.5 هدف الرمي البطيء ٢٥م ومسدد ٥٠م

(لمسابقات مسدد ٥٠م والمسدد الموحد ٢٥م ومرحلة الرمي البطيء في المسدد المركزي ٢٥م ومسدد ٢٥م)

10 Ring	50mm	(±0.2mm)	5 Ring	300mm	(±1.0mm)
9 Ring	100mm	(±0.4mm)	4 Ring	350mm	(±1.0mm)
8 Ring	150mm	(±0.5mm)	3 Ring	400mm	(±2.0mm)
7 Ring	200mm	(±1.0mm)	2 Ring	450mm	(±2.0mm)
6 Ring	250mm	(±1.0mm)	1 Ring	500mm	(±2.0mm)

Inner ten: 25mm (±0.2mm).

Black from 7 to 10 rings = 200mm (±1.0mm).

Ring thickness: 0.2mm to 0.5mm.

Minimum visible size of target card: width: 550mm; height: 520mm - 550mm.

Scoring ring values 1 – 9 are printed in the scoring zones, in vertical and horizontal lines, at right angles to each other. The 10-point zone is not marked with a number. Zone numbers must be approximately 10mm high, 1mm thick and must be read easily with normal spotting telescopes at the appropriate distance.

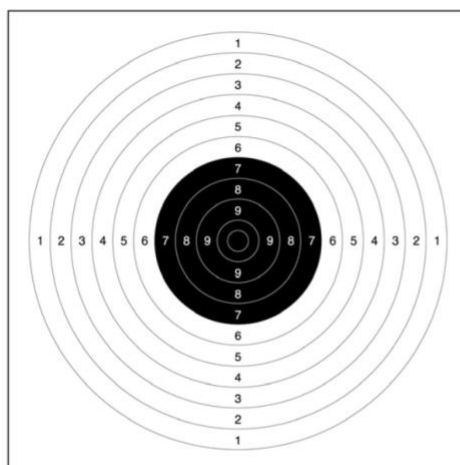

25m Precision and 50m Pistol Target

6.3.4.6 10m Air Pistol Target

6.3.4.6 هدف مسدس هواء ١٠م

10 Ring	11.5mm	(±0.1mm)	5 Ring	91.5mm	(±0.5mm)
9 Ring	27.5mm	(±0.1mm)	4 Ring	107.5mm	(±0.5mm)
8 Ring	43.5mm	(±0.2mm)	3 Ring	123.5mm	(±0.5mm)
7 Ring	59.5mm	(±0.5mm)	2 Ring	139.5mm	(±0.5mm)
6 Ring	75.5mm	(±0.5mm)	1 Ring	155.5mm	(±0.5mm)

Inner ten: 5.0mm (±0.1mm).

Black from 7 to 10 rings = 59.5mm (±0.5mm).

Ring thickness: 0.1mm to 0.2mm.

Minimum visible size of target card: 170mm x 170mm.

The scoring ring values 1 to 8 are printed in the scoring zones in vertical and horizontal lines, at right angles to each other. The ten and the nine zones are not marked with a number. The zone numbers must not be more than 2mm high.

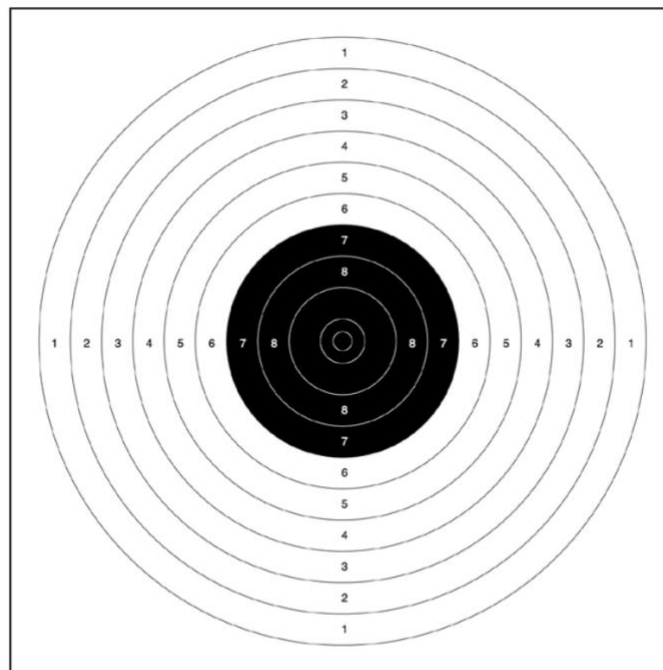

10m Air Pistol Target

6.3.5 Target Control Systems

For Rifle and Pistol events, target marking and control systems must be used to facilitate the conduct of competitions.

6.3.5 أنظمة تحكم الهدف

لمسابقات البندقية والمسدد، وضع علامات أنظمة تحكم الهدف لابد من استخدامها لتسهيل سير المسابقات.

6.3.5.1 EST Target Control Systems

Backing Targets, Backing Cards and Control Sheets are used as control systems for ESTs (see diagram).

6.3.5.1 أنظمة تحكم الهدف لأهداف التقدير الالكتروني

يتم استخدام الأهداف الخلفية (Backing Targets) والكروت الخلفية (Backing Cards) ولوحات الرقابة (Control Sheets) كأسلوب لمراجعة أهداف التقدير الالكتروني (أنظر الشكل)

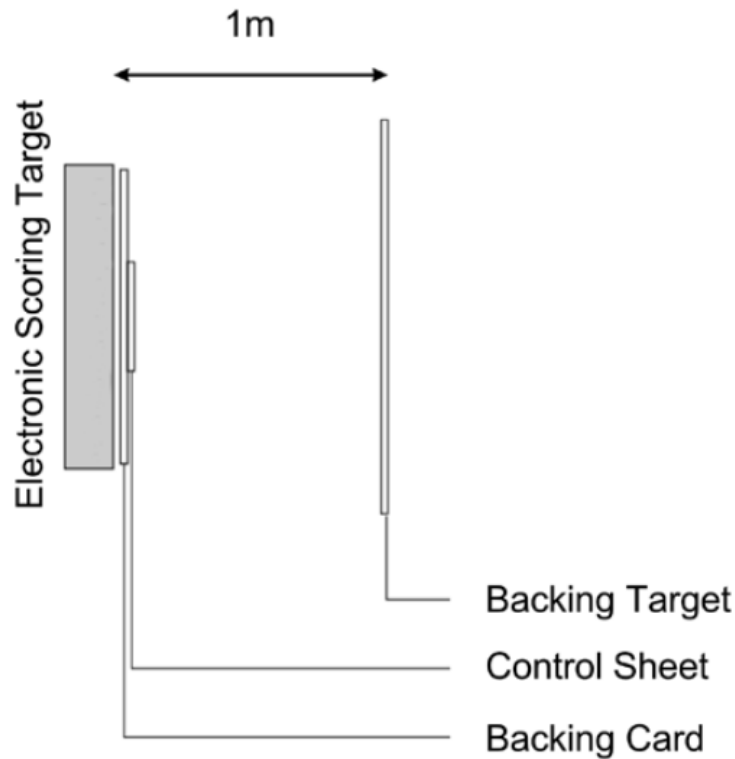

6.3.5.2 Backing Targets for 50m and 300m ESTs

To locate cross-shots, backing targets must, if possible, be placed 0.5m – 1.0m behind the targets. The exact distance between the target and the backing target must be measured and recorded and, as far as possible, be the same for all targets.

6.3.5.2 الأهداف الخلفية لأهداف التقدير الإلكتروني في ٥٠م و ٣٠٠م

لتحديد الطلقات المتقاطعة، لا بد، إذا أمكن، أن توضع الأهداف الخلفية على مسافة 0.5 م – 1.0 م خلف الأهداف. لا بد من قياس المسافة الفعلية بين الهدف والهدف الخلفي وتسجيلها، وتكون، بقدر الإمكان، نفس المسافة بالنسبة لكل الأهداف.

6.3.5.3 Backing Targets for 25m ESTs

6.3.5.3 الأهداف الخلفية لأهداف التقدير الإلكتروني ٢٥م

a) Backing targets must be used for all 25m Pistol events to assist in the identification of shots that may have missed the targets;

(a) لا بد من استخدام الأهداف الخلفية (Backing targets) لجميع مسابقات مسدس ٢٥م للمساعدة في تحديد الطلقات التي لم تصب الأهداف.

b) Backing targets must, at a minimum, cover the entire width and height of the 25m frames (5 targets). They should be located a uniform distance of one (1) meter behind the competition targets. They must be continuous, or on adjoining frames, without any spaces between them, to register any shots between competition targets;

(b) لا بد أن تكون الأهداف الخلفية (Backing targets)، كحد أدنى، تغطي كامل عرض وارتفاع أطر ٢٥م (٥ أهداف). وينبغي أن تقع على مسافة موحدة قدرها متر واحد (1) خلف أهداف المباراة. لا بد أن تكون متصلة، أو على إطارات المجاورة، بدون أية مسافات بينهم، لتسجيل أي طلقات بين أهداف المباراة؛

c) Backing targets for 25m ESTs must be made of non-reflecting paper of a neutral colour similar to the colour of the target; and

(c) لابد أن تكون الأهداف الخلفية (Backing targets) لأهداف التقدير الإلكتروني في ٢٥م مصنوعة من ورق غير عاكس للضوء ومن لون محايد مماثل للون هذا الهدف؛ و

d) For 25m events, new backing targets must be provided for each athlete for each stage.

(d) لمسابقات ٢٥م، لابد من توفير أهداف خلفية (Backing targets) جديدة لكل لاعب لكل مرحلة.

6.3.5.4 Control Sheets for 25m ESTs

The area immediately behind the ESTs must be covered by control sheets.

New control sheets must be provided for each athlete for each stage.

If the location of any shot hole is outside of the control sheet, the geometric relation between the shot holes on the control sheet and the backing card must be noted before the control sheet is removed.

6.3.5.4 لوحات الرقابة لأهداف التقدير الإلكتروني

المنطقة التي تقع خلف أهداف التقدير الإلكتروني مباشرة لابد من تغطيتها بلوحات رقابة (control sheet). لابد من توفير لوحات رقابة (control sheet) لكل لاعب لكل مرحلة.

إذا كان موقع أي ثقب طلقة يقع خارج لوحة الرقابة (control sheet)، فإن العلاقة الهندسية بين ثقوب الطلقات على لوحة الرقابة (control sheet) والكارت الخلفي (backing card) لابد أن تلاحظ قبل أن يتم إزالة لوحة الرقابة (control sheet).

6.3.5.5 Backing Cards and Control Sheets for 50m and 300m ESTs

A backing card must be affixed to the rear of all 50m and 300m ESTs. Smaller, replaceable control sheets should be affixed to the backing cards. The control sheets or backing cards must be renewed and collected after each relay. If the location of any shot hole is outside of the control sheet, the geometric relation between the shot holes on the control sheet and the backing card must be noted before the control sheet is removed.

6.3.5.5 الكروت الخلفية ولوحات الرقابة لأهداف التقدير الالكتروني في ٣٠٠م و ٥٠م

لابد أن يثبت كارت خلفي (backing card) خلف كل أهداف التقدير الالكتروني (EST) في ٥٠م و ٣٠٠م، ولابد لصق لوحات رقابة (control sheets) أصغر، قابلة للاستبدال على الكروت الخلفية (backing cards). لوحات الرقابة (control sheets) أو الكروت الخلفية (backing cards) لابد من تجديدها وجمعها بعد كل قطار. إذا كان موقع أي ثقب طلقة يقع خارج لوحة الرقابة (control sheet)، فإن العلاقة الهندسية بين ثقوب الطلقات على لوحة الرقابة (control sheet) والكارت الخلفي (backing card) لابد أن تلاحظ قبل نزع لوحة الرقابة (control sheet).

6.4 RANGES AND OTHER FACILITIES

6.4 الميادين والمرافق الأخرى

6.4.1 General Requirements

6.4.1.1 Requirements for minimum range sizes for ISSF Championships are given in Rule 3.6.1. While those requirements are the minimum, the practical requirement for Shotgun World Championships and large World Cups is that five (5) ranges are recommended. For large Rifle/Pistol World Cups, 80 10m and 80 50m firing points are recommended.

6.4.1 متطلبات عامة

6.4.1.1 ترد متطلبات الحد الأدنى لمقاسات الميادين لبطولات الاتحاد الدولي لرياضة الرماية في القاعدة 3.5.1. في حين أن تلك الشروط هي الحد الأدنى، والمطلب العملي لبطولات العالم للخرطوش وكؤوس العالم الكبرى هو أن ينصح بوجود خمسة (5) ميادين. ويوصى بأن تكون لمسابقات كأس العالم الكبرى بندقية / مسدس، عدد ٨٠ نقطة رمي لكل من ميادين ١٠م و ٥٠م.

6.4.1.2 A separate Rifle/Pistol Finals Range is required for World Championships and the Olympic Games. The ISSF recommends that a separate Finals Range be available for World Cups.

6.4.1.2 مطلوب ميدان منفصل لنهائيات البندقية / المسدس وذلك لبطولات العالم ودورة الالعاب الاولمبية. يوصي الاتحاد الدولي لرياضة الرماية أن تكون لكأس العالم ميادين النهائيات منفصلة.

6.4.1.3 Continental Confederations must establish minimum range requirements for Continental Championships.

6.4.1.3 لابد على الاتحادات القارية تحقيق الحد الأدنى من متطلبات الميادين وذلك للبطولات القارية.

6.4.1.4 Trap and Skeet ranges may be combined. Trap ranges must be convertible to Double Trap unless separate Double Trap ranges are provided. If possible, Trap and Skeet Finals should be conducted on the same Range.

6.4.1.4 ويمكن الجمع بين ميادين الحفرة والسكيت. لابد أن تكون ميادين الحفرة قابلة للتحويل إلى حفرة مزدوجة ما لم يتم توفير ميادين منفصلة دبل تراب. إذا كان ذلك ممكناً، تراب، دبل تراب وميادين نهائيات السكيت يجب أن تكون في نفس المجال.

6.4.1.5 The area used by athletes, officials and spectators on Rifle and Pistol ranges must be covered to provide protection from sun, wind and rain. This protection must not give a significant advantage to any firing point or part of the range.

6.4.1.5 المساحة المستخدمة من قبل اللاعبين والمسؤولين والمنفرجين في ميادين البندقية والمسدس لابد أن تكون مغطاة لتوفير الحماية من الشمس والرياح والأمطار. هذه الحماية لابد ألا تعطي ميزة كبيرة لأي نقطة رمي أو جزء من الميدان.

6.4.1.6 The ISSF recommends that all new ranges be accessible to disabled persons. Existing ranges should be adapted to make them accessible to disabled persons.

6.4.1.6 يوصي الاتحاد الدولي لرياضة الرماية أن تكون جميع الميادين الجديدة يمكن للمعوقين الوصول إليها. وينبغي تعديل الميادين الحالية لجعلها مناسبة للأشخاص المعوقين.

6.4.1.7 It is recommended that ranges used for World Championships and Olympic Games be completed at least one (1) year in advance.

6.4.1.7 يوصى باستكمال الميادين المستخدمة لبطولات العالم والدورات الأولمبية قبل إقامة هذه البطولات بسنة واحدة على الأقل.

6.4.1.8 Electronic target systems (EST) of makes and models approved by the ISSF must be used for Rifle and Pistol Eliminations, Qualifications and Finals in the Olympic Games, ISSF World Championships and in ISSF World Cups. Electronic target systems must include monitors or video boards that display individual shots and scores for spectators as well as displays that show ranked incomplete results during the competitions.

6.4.1.8 أنظمة التقدير الإلكتروني (EST) من الماركات والموديلات التي وافق عليها الاتحاد الدولي لرياضة الرماية لا بد من استخدامها في مسابقات التصفيات والتأهيل والنهائيات في البندقية والمسدس، في دورة الألعاب الاولمبية، وبطولة العالم للرماية وفي كأس العالم للرماية. ولا بد أن تتضمن أنظمة التقدير الإلكتروني أجهزة عرض أو شاشات فيديو لعرض الطلقات الفردية والدرجات للمشاهدين (الجمهور) وكذلك عرض ترتيب اللاعبين خلال المسابقات.

6.4.1.9 Technical Delegates are responsible for examining the ranges and other facilities to ensure that they comply with ISSF Rules and are prepared for the conduct of the Championship. Technical Delegates should use the Checklist for Technical Delegates to examine the organization, ranges and facilities (available from ISSF Headquarters).

6.4.1.9 المندوبون الفنيون مسؤولون عن فحص الميادين وغيرها من المرافق لضمان توافقها مع قواعد الاتحاد الدولي لرياضة الرماية وتم تجهيزها لإجراء البطولة. وينبغي على المندوبين الفنيين استخدام قائمة المراجعة للمندوبين الفنيين (Checklist for Technical Delegates) لفحص الميادين والمرافق وهذا متاح لدى المقر الرئيسي للاتحاد الدولي لرياضة الرماية).

6.4.1.10 A Technical Delegate may approve small deviations from specifications in ISSF Rules that do not conflict with the intent and spirit of ISSF Rules, except that no deviations in shooting distances or target specifications are allowed.

6.4.1.10 يجوز للمندوب الفني الموافقة على الانحرافات الصغيرة عن المواصفات في قواعد الاتحاد الدولي لرياضة الرماية بما لا يتعارض مع مضمون وروح قوانين الاتحاد الدولي لرياضة الرماية، إلا أنه غير مسموح بالاختلافات في مسافات الرمي أو مواصفات الهدف.

6.4.2 General and Administrative Facilities

The following facilities must be provided on or near the shooting ranges:

6.4.2 مرافق عامة وإدارية

لا بد من توفير المرافق التالية في أو بالقرب من ميادين الرماية:

a) Athlete rest areas;

(a) مناطق استراحة للاعبين؛

b) Changing rooms for athletes near the Finals and Qualification Ranges;

(b) غرف تغيير الملابس للاعبين بالقرب من ميادين النهائيات والتأهيل؛

c) Meeting rooms for use by ISSF officials and Juries;

(c) غرف اجتماعات للاستخدام من قبل مسؤولي ولجان حكام الاتحاد الدولي لرياضة الرماية؛

d) Rooms for Organizing Committee offices and administration;

(d) غرف مكاتب اللجنة المنظمة والإدارة؛

e) A room with adequate storage for RTS (results, timing and scoring) operations;

(e) غرفة مع مساحة تخزين كافية لعمليات RTS (النتائج، والتوقيت وتقدير الدرجات)؛

f) Control rooms on each range for RTS (results, timing and scoring) and results provider operations;

(f) غرف تحكم في كل ميدان لعمليات RTS (النتائج، والتوقيت وتقدير الدرجات) وعمليات مسئول النتائج؛

g) Dry firing or warm-up areas for all rifle, pistol and shotgun ranges;

(g) مناطق الرمي الجاف أو مناطق الاحماء لجميع ميادين البندقية والمسدس والخرطوش؛

h) All 10m Ranges must have a supply of compressed air that is accessible to athletes and coaches; compressed air tanks must be securely fastened to a wall or other structure so they cannot be tipped over;

(h) لابد أن يتوافر في جميع ميادين 10م مصدر للهواء المضغوط يمكن للاعبين والمدربين الوصول إليه. خزانات الهواء المضغوط لابد من تثبيتها بإحكام على جدار أو بنية أخرى بحيث لا يمكن أن تقع؛

i) One Main Scoreboard for posting official results and notices, and smaller Range Scoreboards on each range for posting competition schedules and preliminary results; a scoreboard should also be placed in the athletes rest area;

(i) لوحة النتائج الرئيسية لإعلان النتائج الرسمية والملاحظات، ولوحة نتائج ميدان أصغر في كل ميدان لإعلان جداول المباريات والنتائج الأولية. وينبغي أيضا أن توضع لوحة في منطقة راحة اللاعبين؛

j) An armoury for secure arms storage;

(j) مكان آمن لتخزين الأسلحة؛

k) An equipment control testing area, with changing rooms;

(k) منطقة فحص المعدات، مع غرف تغيير الملابس؛

l) A gunsmith's shop with suitable work benches and vices;

(l) ورشة إصلاح أسلحة مزودة بمناضد عمل مناسبة ومناجل؛

m) Free facilities for firearms and equipment manufacturers to service their products;

(m) مرافق مجانية لمصنعي الأسلحة النارية ومصنعي المعدات لخدمة منتجاتهم.

n) An area for commercial displays should be available; a fee may be charged for such displays;

(n) مساحة للعرض التجاري يجب أن تكون متاحة. قد تكون هناك رسوم لتمثل هذه الأماكن؛

o) A restaurant or facilities for food service and refreshments;

(o) مطعم أو مرافق لخدمات الطعام والمرطبات.

p) Adequate toilet facilities;

(p) مرابيض كافية؛

q) Wireless Internet and email communication services; separate internet services must be provided for operations (results services, ISSF TV, administration) and for the public;

(q) خدمات الإنترنت اللاسلكي وخدمات اتصالات البريد الإلكتروني. لابد توفير خدمات الإنترنت منفصلة لعمليات (خدمات النتائج، تلفزيون الاتحاد الدولي لرياضة الرماية، والإدارة) وللجمهور؛

r) A Victory Ceremony area or a portable Victory Ceremony podium and backdrop that can be set up on the Finals Range;

(r) منطقة مراسم تكريم الفائزين أو منصة مراسم تكريم الفائزين المتنقلة، والخلفية التي يمكن إعدادها ميادين النهائيات.

s) Facilities for media, radio and television representatives;

(s) مرافق لوسائل الإعلام وممثلي الإذاعة والتلفزيون؛

t) Facilities for Anti-Doping testing, with toilets;

(t) مرافق لاختبار مكافحة المنشطات، مع مراحيض.

u) Appropriate medical facilities; and

(u) المرافق الطبية المناسبة؛ و

v) Parking facilities.

(v) أماكن انتظار للسيارات.

6.4.3 General Standards for 10m, 25m, 50m and 300m Rifle and Pistol Ranges

6.4.3 معايير عامة لميادين ٣٠٠ م ، ٥٠ م ، ٢٥ م ، ١٠ م بندقية ومسدس

6.4.3.1 New 25m, 50m and 300m outdoor ranges should be constructed in such a way that the sun is behind the athlete as much as possible during the competition day. The range design must ensure that there are no shadows on the targets.

6.4.3.1 يجب أن تشيد ميادين ٢٥ م و ٥٠ م و ٣٠٠ م المفتوحة الجديدة بطريقة تكون فيها الشمس خلف اللاعب بقدر الإمكان أثناء يوم المباراة ولا بد أن يكون تصميم الميدان يضمن عدم وجود ظلال على الأهداف .

6.4.3.2 Ranges must have a line of targets and a firing line. The firing line must be parallel to the line of targets.

6.4.3.2 الميادين لا بد أن يكون بها خط أهداف وخط رمي. لا بد أن يكون خط الرمي مواز لخط الأهداف.

6.4.3.3 The design and construction of the range may provide the following features:

6.4.3.3 تصميم وبناء الميدان يمكن أن يوفر الميزات التالية:

a) The range may, if necessary, be surrounded by safety walls;

(a) قد يحاط الميدان، إذا لزم الأمر، بجدران أمان.

b) Protection against the exit of accidental or unaimed shots from the range may be provided by transverse baffle systems between the firing line and the line of targets;

(b) ويمكن توفير الحماية ضد خروج الطلقات غير المقصودة أو الغير مصوبة من الميدان بأنظمة حواجز صد عرضية بين خط النار وخط الأهداف؛

c) 10m ranges must be indoor ranges.

(c) لا بد أن تكون ميادين ١٠م ميادين مغلقة؛

d) 25m and 50m ranges should, whenever possible, be outdoor ranges, but may, exceptionally, be indoor or closed ranges if required by legal or climatic conditions; or Finals Hall.

(d) يجب أن تكون ميادين ٥٠م و٢٥م، كلما كان ذلك ممكناً، في الهواء الطلق، ولكن بشكل استثنائي، قد يكون الميدان داخلي أو مغلق إذا اقتضت الظروف القانونية أو المناخية، أو ميدان نهائيات.

e) 300m ranges should have at least 285m open to the sky;

(e) ميادين ٣٠٠م يلزم أن تشمل ٢٨٥م على الأقل مفتوحة للسماء؛

f) 50m ranges should have at least 35m open to the sky;

(f) ميادين ٥٠م يلزم أن تشمل ٣٥م على الأقل مفتوحة للسماء؛

g) 25m ranges should have at least 12.5m open to the sky; and

(g) ميادين ٢٥م يلزم أن تشمل ١٢.٥م على الأقل مفتوحة للسماء؛

h) 25m and 50m Finals ranges may be indoor or outdoor ranges.

(h) ميادين نهائيات ٢٥م و٥٠م يمكن أن تكون مغلقة أو في الهواء الطلق.

6.4.3.4 There must be sufficient space behind the firing points for the range officials and the Jury to perform their duties. There must also be a space provided for spectators. This area must be separated from the area for athletes and officials by a suitable barrier located at least 7.0m behind the firing line.

6.4.3.4 لابد من تواجد مكان كافي خلف نقاط الرمي لمسؤولي الميدان ولجنة الحكام حتى يستطيعوا تأدية مهامهم. أيضاً لابد من تواجد مساحة للمشاهدين وهذه المساحة لابد أن يفصلها عن مساحة اللاعبين ومسؤولي المباريات حاجز مناسب على بعد 7متر على الأقل خلف خط الرمي.

6.4.3.5 Each range must be equipped with a large clock (a countdown clock is recommended) at each end of the range where the time can clearly be seen by athletes and officials. The Finals Range preparation area must also have a clock. Range clocks must be synchronized with results computers so that all timing devices show the same time. Rifle and Pistol Finals Ranges must have a count-down timer that shows the time remaining for each shot. Shotgun Ranges must have a count-down timer to use in controlling preparation times.

6.4.3.5 لابد من تزويد كل ميدان بساعة كبيرة (ويوصى أن تكون ذات عد تنازلي) في كل طرف من أطراف الميدان والتي يمكن رؤية الوقت عليها بوضوح بواسطة اللاعبين والمسؤولين. ولابد أيضاً من وجود ساعة في منطقة الإعداد في ميدان النهائيات. ولابد أن تكون ساعات الميدان متزامنة مع كمبيوتر النتائج بحيث تظهر نفس الوقت. ولابد من تواجد ساعة عد تنازلي في ميادين نهائيات البندقية والمسدس والتي تبين الوقت المتبقي لكل طلقة .

6.4.3.6 Target frames or mechanisms must be marked with numbers (starting from the left) corresponding to their firing point number. The numbers must be large enough to easily be seen by persons with normal vision under normal conditions. The numbers should be of alternating and contrasting colours.

On 25m targets, each group of five (5) targets must be lettered, starting with the A group on the left. 25m targets must also be individually numbered using numbers 11-20 for the targets in groups A and B, numbers 21-30 for groups C and D, etc.

6.4.3.6 لابد أن ترقم إطارات الأهداف أو الماكينات الخاصة بالأهداف بدءاً من اليسار بأرقام تتطابق مع رقم نقطة الرمي التي تخصها. ولابد أن تكون الأرقام كبيرة بقدر كاف حتى يمكن رؤيتها بسهولة في الظروف العادية للرمية بالرؤية العادية ويلزم أن تكون الأرقام ذات ألوان تبادلية ومتباينة).

على أهداف ٢٥م، لابد أن تكون كل مجموعة من خمسة (5) أهداف يتم ترقيمها بالحروف، بدءاً من المجموعة (A) على اليسار. لابد أيضاً ترقيم أهداف ٢٥م ترقيماً فردياً باستخدام أرقام 11-20 للأهداف في مجموعات A و B، أرقام 21-30 لمجموعات C و D، الخ.

6.4.4 Wind Flags for 50m Ranges and 300m Rifle Ranges

6.4.4.1 Rectangular wind flags, which indicate air movements on the range, should be made of a cotton or polyester material weighing approximately 150 g/m². Wind flag height must correspond with the central area of the bullets' flight paths without interfering with the bullet flight paths or athletes' views of the targets. The colour of the wind flags must contrast with the background. Dual colour or striped wind flags are permitted and recommended.

6.4.4 أعلام الرياح لميادين ٥٠م و ٣٠٠م بندقية

6.4.4.1 أعلام الرياح مستطيلة الشكل، والتي تبين تحركات الرياح في الميدان، ويجب أن تكون مصنوعة من مادة القطن أو البوليستر تزن حوالي 150 جرام / المتر المربع. ارتفاع العلم لابد أن يتوافق مع المنطقة الوسطى من المنطقة المركزية لمسارات الطلقات دون التدخل في مسارات الطلقات أو رؤية اللاعبين للأهداف. لون أعلام الرياح لابد أن تتباين مع الخلفية. يسمح ويوصى بأعلام الرياح باللون المزدوج أو المقلم.

6.4.4.2 Wind Flag Dimensions and Locations

6.4.4.2 مقاييس أعلام الرياح وأماكنها

Ranges	Distances	Size of Flag
50m Ranges	10m and 30m	50mm x 400mm
300m Ranges	50m	50mm x 400mm
	100m and 200m	200mm x 750mm

6.4.4.3 On 50m ranges, wind flags are to be placed at fixed distances from the firing line, on imaginary lines separating each firing point and its corresponding target from the adjacent points and targets. Flags must be placed on the athlete's side of any safety baffle supports.

6.4.4.3 في ميادين ٥٠م، توضع أعلام الرياح على مسافات ثابتة من خط النار، على خطوط وهمية تفصل بين كل نقطة إطلاق النار والهدف المقابل له من النقاط والأهداف المجاورة. لابد أن توضع الأعلام على أي قائم لحواجز الأمان من جانب اللاعب.

6.4.4.4 If a 50m range is also used as a 10m enclosed range the 10m wind flags must be placed far enough down range so that they give an accurate indication of the wind.

6.4.4.4 إذا تم استخدام ميدان ٥٠م أيضا كميدان ١٠م فإن أعلام الرياح في مسافة ١٠م لا بد أن توضع بعيدة بالقدر الكافي لتعطي المؤشر الصحيح للرياح.

6.4.4.5 On 300m ranges, wind flags are to be placed at the above distances from the firing line on imaginary lines separating every fourth (4th) firing point and its corresponding target from the next point and target. Flags must be placed on the athlete's side of any safety baffle supports.

6.4.4.5 في ميادين ٣٠٠م، توضع أعلام الرياح على المسافات المذكورة أعلاه من خط الرمي على الخطوط الوهمية التي تفصل بين كل رابع نقطة رمي والهدف المقابل لها من النقطة التالية والهدف. لا بد أن توضع الأعلام على أي قائم لحواجز الأمان من جانب اللاعب.

6.4.4.6 Athletes must check the wind flags before the Preparation and Sighting Time starts to be sure they do not obscure their targets. Only Range Officers or Jury Members may reposition wind flags.

6.4.4.6 لا بد أن يقوم اللاعبين بمراجعة أعلام الرياح قبل أن تبدأ فترة الاعداد والاختبار للتأكد من أنها لا تحجب أهدافهم. يمكن فقط لضباط الميدان وأعضاء لجنة الحكام تغيير موضع أعلام الرياح.

6.4.4.7 Private wind indicators and the repositioning of wind flags by athletes are prohibited.

6.4.4.7 يحظر مؤشرات الرياح الخاصة وإعادة وضع أعلام الرياح من قبل اللاعبين.

6.4.5 Shooting Distances

6.4.5.1 Shooting distances must be measured from the firing line to the target face.

6.4.5 مسافات الرمي

6.4.5.1 لا بد أن تقاس مسافات الرمي من خط الرمي إلى وجه الهدف.

10m Range	±0.05m
25m Range	±0.10m
50m Range	±0.20m
300m Range	±1.00m
10m Running Target Range	±0.05m
50m Running Target Range	±0.20m

6.4.5.2 Shooting distances must be as exact as possible, subject to the following allowable variations.

6.4.5.2 لابد أن تكون مسافات الرمي كما هو محدد بقدر الإمكان، مع مراعاة التجاوزات المسموحة التالية:

ميدان ١٠ متر	±0.05م
ميدان ٢٥ متر	±0.10م
ميدان ٥٠ متر	±0.20م
ميدان ٣٠٠ متر	±1.00م
ميدان هدف متحرك ١٠ متر	±0.05م
ميدان هدف متحرك ٥٠ متر	±0.20م

6.4.5.3 In combined 50m Rifle, Pistol and Running Target ranges, the allowable variation can be increased to +2.50m for Running Target. The opening must be accordingly adjusted.

6.4.5.3 في الميادين المشتركة بندقية ٥٠م، والمسدس والهدف المتحرك، الاختلاف المسموح به يمكن زيادته إلى +2.50 م لتشغيل الهدف المتحرك. الفتحة لابد أن تكون قابلة للتعديل.

6.4.5.4 The firing line must be clearly marked. The range distance must be measured from the target line to the edge of the firing line nearest to the athlete. The athlete's foot or, in the prone position the athlete's elbow may not be placed on or in front of the firing line.

6.4.5.4 لابد أن يكون خط الرمي محددًا بوضوح. لابد أن تقاس على مسافة الميدان من خط الأهداف إلى حافة خط الرمي الأقرب للاعب. قدم اللاعب، أو في وضع الراكذ لا يمكن وضع كوع اللاعب على أو أمام خط الرمي.

6.4.6 Target Centre Locations

Target centre locations must be measured to the centre of the ten (10) ring.

6.4.6 أماكن مركز الهدف

لابد أن يقاس موقع مركز الهدف إلى مركز دائرة العشرة (10).

6.4.6.1 Height of Target Centres

Target centres must be within the following heights when measured from the level of the firing point floor:

6.4.6.1 ارتفاع مركز الهدف

لابد أن تكون مراكز الأهداف داخل حدود الارتفاعات التالية عند قياسها من مستوى أرض نقطة الرمي:

Range	Standard Height	Variation Allowable
300m	3.00m	±4.00m
50m	0.75m	±0.50m
25m	1.40m	+0.10m/-0.20m
10m	1.40m	±0.05m
50m Running Target	1.40m	±0.20m
10m Running Target	1.40m	±0.05m

All target centres within a group of targets or range must have the same height ($\pm 1\text{cm}$).

لابد أن تكون جميع مراكز الأهداف ضمن مجموعة من الأهداف أو الميدان على نفس الارتفاع ± 1 سم).

6.4.6.2 Horizontal Variations for Target Centres on 300m, 50m and 10m Rifle and Pistol Ranges

Target centres at 300m, 50m, and 10m must be oriented on the centre of the corresponding firing point. Horizontal deviations from a centre line drawn perpendicular (90 degrees) to the centre of the firing point are:

6.4.6.2 التجاوزات الأفقية لمراكز الأهداف في ميادين 300م و 50م و 10م بندقية ومسدس

مراكز الأهداف في 300م و 50م و 10م، لابد أن تكون مواجهة لمراكز نقط الرمي المقابلة. الانحرافات الأفقية المسموح بها من الخط المركزي المرسوم عموديا (90 درجة) من مركز الهدف إلى مركز نقطة الرمي هي:

Range	Maximum variation from centre in either direction
300m	6.00m
50m	0.75m
10m	0.25m

6.4.6.3 Horizontal Variations for Firing Points on 50m and 10m Running Target and 25m Pistol Ranges

The centre of the firing points must be located as follows:

6.4.6.3 التجاوزات الأفقية لنقاط الرمي في ميادين ٥٠ م و ١٠ م الهدف المتحرك والمسدس ٢٥ م

لابد أن يكون مركز نقطة الرمي على النحو التالي:

a) For Rapid Fire ranges, according to the centre of the group of five (5);

(a) لميادين المسدس السريع، طبقاً لمركز المجموعة من خمسة (5)؛

b) For Running Target ranges, according to the centre of the opening; and

(b) لميادين الهدف المتحرك، طبقاً لمركز الفتحة؛

c) The centre of the firing point must be oriented on the centre of the corresponding target or opening. Maximum horizontal deviations from a centreline drawn perpendicular (90 degrees) to the centre of the target or opening are:

(c) مركز نقطة الرمي لابد أن يكون موجه على مركز الهدف المقابل أو مركز الفتحة.

التجاوزات الأفقية القصوى من الخط المركزي المرسوم عمودياً (90 درجة) إلى مركز الهدف

أو مركز الفتحة هي:

Range	Maximum variation in either direction
25m	0.75m
50m Running Target	2.00m
10m Running Target	0.40m

6.4.7 General Firing Point Standards for Rifle and Pistol Ranges

6.4.7 المعايير العامة لنقاط الرمي في ميادين البندقية والمسدس

The firing point must be stable, rigid and constructed so that it does not vibrate or move. From the firing line to approximately 1.20m rearward, the firing point must be level in all directions. The remainder of the firing point must either be level or may slope to the rear with a few centimetres drop.

لابد أن تكون نقطة الرمي مستقرة ومتينة ومبنية بحيث لا تهتز أو تتحرك. من خط الرمي إلى ما يقرب من 1.20 م إلى الخلف، لابد أن تكون نقطة الرمي مستوية في جميع الاتجاهات. ما تبقى من نقطة الرمي لابد إما أن يكون مستوى أو منحدر مائل إلى الخلف بقليل من السنتيمترات.

6.4.7.1 If shooting is done from tables, the tables must be approximately 2.20m long and 0.8m to 1.00m wide, rigid, stable and removable. **Shooting tables** may slope to the rear a maximum of 10cm.

6.4.7.1 إذا تم الرمي من المنضدة، لابد أن تكون المنضدة حوالي 2.20 مترا و0.8 متر إلى 1.00 متر واسعة، جامدة ومستقرة وقابلة للإزالة. مناظير الرمي يمكن أن يكون بها انحدار إلى الخلف بحد أقصى 10 سم.

6.4.7.2 **Firing Point Equipment.** Firing points must be equipped with:

6.4.7.2 تجهيزات نقطة الرمي. لابد أن تزود نقطة الرمي بالآتي:

a) A bench or stand, 0.70m – 1.00m high; rifle athletes may not place any item or material on the table to change its height;

(a) بنش أو مسند، ارتفاعه 0.70م – 1.00م؛ ولاعبى البندقية لا يجوز لهم وضع أي شيء أو مادة على المنضدة لتغيير ارتفاعها؛

b) A mat for shooting in the prone and kneeling positions. Athletes must not alter shooting mats provided by the range. The front portion of the mat must be of a compressible material not more than 50mm thick, and approximately 50cm x 80cm in size and measuring not less than 10mm when compressed with the measuring device used to measure the thickness of Rifle clothing. The remainder of the mat must have a maximum thickness of 50mm and a minimum

thickness of 2mm. The minimum overall size must be 80cm x 200cm. An alternative of two mats is permitted, one thick and one thin, but together they must not exceed the dimensions indicated. The use of private mats is prohibited;

(b) مرتبة للرماية في الوضع الراقد والوضع المرتكز. لابد على اللاعبين ألا يغيروا مراتب الرماية التي يوفرها الميدان. لابد أن يكون الجزء الأمامي من المرتبة من مادة قابلة للانضغاط بما لا يزيد عن 50 مم، ومقاسها حوالي 50 سم x 80 سم في وتحقق قياس ما لا يقل عن 10 ملم عند ضغطها بجهاز القياس المستخدم في قياس سمك ملابس البندقية. لابد أن يكون ما تبقى من المرتبة بسماكة لا تزيد عن 50 مم وبسماكة لا تقل عن 2 مم. لابد أن يكون الحد الأدنى للمقاس الكلي 80 سم x 200 سم. يسمح كبديل اثنين من المراتب، واحدة سميكة وواحدة رقيقة، ولكن معا لابد ألا تتجاوز الأبعاد المشار إليها. يحظر استخدام المراتب الخاصة؛

c) A chair or stool for the athlete on Qualification ranges; no chairs or stools for athletes may be placed on or near the firing points on Finals ranges;

(c) كرسي أو مقعد للاعب في ميادين التأهيل؛ لا يمكن وضع الكراسي أو المقاعد للاعبين على أو بالقرب من نقطة الرمي في ميادين النهائيات؛

d) On new ranges, wind screens forward of the firing line are not recommended, but when necessary to ensure that wind conditions are as equal as possible throughout the range, wind screens may be used; and

(d) في الميادين الجديدة، لا ينصح بوضع ستائر الرياح إلى الأمام من خط الرمي، ولكن يمكن استخدامها عند الضرورة لضمان ظروف الرياح المتساوية قدر الإمكان في جميع أنحاء الميدان؛ و

e) When it is necessary to install dividing screens on the 300m firing line, they should be made of transparent material on a light frame. Screens should extend at least 50cm forward of the firing line, and be approximately 2.00m high.

(e) عندما يكون ذلك ضروريا لتركيب ستائر تقسيم على خط رمي 300م، يجب أن تكون مصنوعة من مادة شفافة في إطار خفيف. يجب أن تمتد الستائر 50 سم على الأقل إلى الأمام من خط الرمي، ويكون الارتفاع حوالي 2.00 مترا.

6.4.8 Firing Point Standards for 300m Ranges

6.4.8 معايير نقط الرمي في ميادين ٣٠٠ م

The size of the firing point must not be less than 1.60m wide x 2.50m long. The width of the firing point may be reduced only if any dividing screens are constructed so that an athlete in the prone position can place his left leg in an adjacent firing point without disturbing that athlete.

لابد ألا يكون مقاس نقطة الرمي أقل من 1.60 متر عرض × 2.50 مترا طول. وربما يتم تخفيض العرض من نقطة الرمي فقط إذا شيدت أي ستائر تقسيم بحيث يمكن للاعب في وضع الراكد وضع ساقه اليسرى في نقطة الرمي المجاورة بدون إزعاج لذلك اللاعب.

6.4.9 Firing Point Standards for 50m Ranges

6.4.9 معايير نقطة الرمي في ميادين ٥٠ م

a) The firing point must be a minimum of 1.25m wide x 2.50m in length and

(a) لابد أن تكون نقطة الرمي بما لا يقل عن 1.25م عرض × 2.50 متر طول و

b) If the firing point is also used for 300m shooting, the firing point must be a minimum of 1.60m wide.

(b) إذا تم استخدام نقطة الرمي أيضا لرمي ٣٠٠م، لابد أن يكون عرض نقطة الرمي لا يقل عن 1.60 متر.

6.4.10 Range and Firing Point Standards for 10m Ranges

6.4.10 معايير نقطة الرمي في ميادين ١٠ م

a) The firing point must be a minimum of 1.00m wide;

(a) لابد أن يكون عرض نقطة الرمي بما لا يقل عن 1.00 مترا؛

b) The nearest edge of the bench or stand must be placed 10cm forward of the 10m firing line; and

(b) الحافة الأقرب للبنش أو المسند لابد أن توضع على مسافة 10 سم إلى الأمام من خط رمي ١٠م؛ و

c) If the firing point is also used for 50m shooting, the firing point must be a minimum of 1.25m wide.

(c) إذا تم استخدام نقطة الرمي أيضا لرمي ٥٠ م ، لابد أن يكون عرض نقطة الرمي بما لا يقل عن 1.25 مترا.

6.4.11 Range and Firing Point Standards for 25m Pistol Ranges

6.4.11 معايير ميادين ونقطة الرمي في ميادين ٢٥ م

6.4.11.1 Roofs and screens of 25m ranges must provide the athlete with adequate shelter from wind, rain, sun and ejected cartridge cases.

6.4.11.1 لابد أن تكون الأسطح وستائر ميادين ٢٥م توفر للاعب الحماية الكافية من الرياح والمطر والشمس والفوارغ.

6.4.11.2 The firing point must be roofed or covered at a minimum height of 2.20m above the level of the firing point.

6.4.11.2 لابد يكون لنقطة الرمي سقف أو مغطاة بارتفاع 2.20 متر فوق مستوى نقطة الرمي كحد أدنى.

6.4.11.3 25m ranges must be divided into sections that are composed of two (2) groups of five (5) targets. Two (2) of five (5) targets are one bay.

6.4.11.3 لابد أن تقسم ميادين ٢٥م إلى أقسام تتكون من مجموعتين من خمسة أهداف. اثنين من الخمسة أهداف تسمى قطاع (Bay).

6.4.11.4 In 25m events, athletes must be squadded with one athlete in each group of five (5) targets for the Rapid Fire Pistol event, and with four (4) (targets 1-2- 4-5), three (3) (targets 1-3-5) or exceptionally five (5) (all targets) athletes in a group of five (5) targets for the 25m Pistol, 25m Centre Fire Pistol and 25m Standard Pistol events.

6.4.11.4 في مسابقات ٢٥م، لابد من توزيع اللاعبين (Squadding) بوضع لاعب واحد في كل مجموعة من خمسة (٥) أهداف لمسابقات المسدس السريع، وأربعة (٤) (أهداف ١ - ٢ - ٤ - ٥)، ثلاث (٣) (أهداف ١ - ٣ - ٥) أو استثنائياً خمسة (٥) (جميع الأهداف) لاعبين في مجموعة من خمسة (٥) أهداف في مسابقات مسدس ٢٥م، و٢٥م مسدس مركزي، و٢٥م مسدس موحد.

6.4.11.5 25m ranges may be either open or divided by protected walkways. In open ranges, target officers move from the firing line area to the targets. Protected walkways, if used, must allow range staff to safely move to and from the target line. When protected walkways are used, a secure safety control system must be available.

6.4.11.5 يمكن أن تكون ميادين ٢٥م إما مفتوحة أو مقسمة بالممرات المحمية. في الميادين المفتوحة، ينتقل ضباط الأهداف من منطقة خط الرمي إلى الأهداف. الممرات المحمية، إذا ما استخدمت، لابد أن يسمح لطاقم الميدان بالتنقل بأمان من وإلى خط الهدف. عندما تستخدم الممرات المحمية، لابد أن يتوفر نظام مراقبة للسيطرة على الأمان.

6.4.11.6 Range Sections should be capable of being operated centrally and of being operated independently.

6.4.11.6 وينبغي أن تكون أقسام الميدان يمكن تشغيلها مركزياً ويمكن أن تعمل بشكل مستقل.

6.4.11.7 Firing point or shooting station dimensions must be:

6.4.11.7 نقطة الرمي أو محطة الرمي لابد أن تكون أبعادها:

Event	Width	Depth
25m Rapid Fire Pistol	1.50m	1.50m
25m Pistol 25m Centre Fire Pistol 25m Standard Pistol	1.00m	1.50m

6.4.11.8 Firing points must be separated by small transparent screens that protect athletes from ejected cartridge cases and permit visibility of athletes by officials. The screens must be placed or hung next to the pistol locations and be large enough to prevent ejected cartridge cases from hitting other athletes. The screens must not obscure the officials' and spectators' views of the athletes.

6.4.11.8 لابد من فصل نقاط الرمي بواسطة ستائر شفافة صغيرة والتي تحمي اللاعبين من الفوارغ وتسمح برؤية اللاعبين من قبل المسؤولين. لابد أن توضع الستائر أو تعلق بجانب مواقع المسدس وتكون كبيرة بما يكفي لمنع حالات سقوط الفوارغ على اللاعبين الآخرين. الستائر لابد ألا تحجب رؤية المسؤولين والمتفرجين للاعبين.

6.4.11.9 45-degree reference lines should be placed on range walls or section dividers to the left or right of the firing points.

6.4.11.9 يجب وضع خطوط إشارة 45 درجة على جدران أو أقسام الميدان إلى اليسار أو اليمين من نقاط الرمي.

6.4.11.10 Each firing point must be provided with the following equipment:

6.4.11.10 لابد من توفير المعدات التالية لكل نقطة رمي:

a) A removable or adjustable bench or table, approximately 0.50m x 0.60m in size and 0.70m to 1.00m high;

(a) بنش أو منضدة قابلة للنقل أو التعديل، بمقاس 0.50م x 0.60م تقريباً وبارتفاع 0.70م إلى 1.00م.

b) In Qualification competitions, athletes may place items or support stands on a table to increase the table to a maximum height of 1.00m;

(b) في منافسات التأهيل، يمكن للاعبين وضع أشياء أو مساند على المنضدة لزيادة الارتفاع بحد أقصى 1.00 متر.

c) In Finals competitions, pistol athletes may place an adjustable support stand (8.6.3) on the table provided the total table height with stand does not exceed 1.0m; and

(c) في منافسات النهائيات، لاعبي المسدس يمكن أن يضعوا مسند قابل للتعديل (8.6.3) على المنضدة بشرط أن يكون الارتفاع الإجمالي للمنضدة مع المسند لا يتجاوز 1.0 متر. و

d) A chair or stool for the athlete on Qualification ranges; no chairs or stools for athletes may be placed on or near the firing points on Finals ranges;

(d) كرسي أو مقعد للاعب في ميادين التأهل. ولا يمكن وضع كراسي أو مقاعد للاعبين على أو بالقرب من نقاط الرمي في ميادين النهائيات.

6.4.11.11 Function Firing Range. A specially designated and supervised function firing range, without targets, must be provided for athletes to test guns.

6.4.11.11 ميدان اختبار عمل السلاح. ميدان محدد ومخصص لاختبارات عمل السلاح، ويكون تحت الإشراف، وبدون أهداف، لا بد من توفيره للاعبين لاختبار الأسلحة.

6.4.12 Exposure Times for 25m Pistol Events are:

6.4.12 أزمدة التعرض في مسابقات ٢٥ م

a) 25m Rapid Fire Pistol: 8, 6 and 4 seconds;

(a) المسدس السريع ٢٥ م: ٨ و ٦ و ٤ ثواني؛

b) 25m Standard Pistol: 150, 20 and 10 seconds; and

(b) المسدس الموحد ٢٥ م: ١٥٠ و ٢٠ و ١٠ ثواني؛ و

c) 25m Pistol and 25m Centre Fire Pistol Rapid Fire Stage: Facing for three (3) seconds for each shot, alternating with an edge-on face away time of seven (7) seconds (± 0.1 second).

(c) مراحل الرمي السريع مسدس ٢٥ م والمسدس المركزي ٢٥ م: مواجهة ثلاث (٣) ثواني لكل طلقة، تتناوب مع زمن اختفاء سبع (٧) ثواني (+/- ٠.١ ثانية).

6.4.13 Standards for 25m Electronic Scoring Target Systems

When electronic scoring targets are used, the timing equipment must be set to add a total of 0.3 seconds to each established scoring time. This includes the established firing time +0.1 second (tolerance) plus an after-time of +0.2 second. The after-time ensures that shots that would have been valid skid- shots on paper turning targets, are scored according to the same standard on electronic targets. The green lights remain on for the required time +0.1 sec. and the electronic target must continue to record and score valid shots for an additional 0.2sec. after-time.

6.4.13 معايير أهداف التقدير الإلكتروني في ٢٥ م

عندما تستخدم أهداف التقدير الإلكتروني، لا بد من ضبط توقيت المعدات لإضافة إجمالي قدره 0.3 ثانية لكل مرة زمن لاحتساب الدرجات. وهذا يشمل زمن الرمي المقرر +0.1 ثانية (مقدار التجاوز)، بالإضافة إلى زمن من الوقت بعده قدره +0.2 ثانية. وذلك الوقت (after time) لضمان احتساب الطلقات المنزلة التي كان يتم احتسابها على الأهداف الورقية، وتسجيلها وفقاً لنفس المعايير على أهداف الإلكترونيّة. يبقى الضوء الأخضر بالزمن المطلوب +0.1 ثانية. والهدف الإلكتروني لا بد أن يستمر في تسجيل الطلقات المحسوبة لمدة 0.2 ثانية إضافية. بعد الوقت.

6.4.14 Indoor Range Light Requirements (Lux)

6.4.14 متطلبات إضاءة الميادين المغلقة

Type of Indoor Range	General Lighting Recommended Minimum	Target Lighting	
		Minimum	Recommended
10m	500	1500	>1800
10m RT	500	1000	>1000
25m	500	1500	>2500
50m	500	1500	>3000

Finals Ranges must have a minimum general lighting of 500 lux and minimum of 1000 lux on the firing line. For new ranges lighting of about 1500 lux on the firing line is recommended.

في ميادين النهائيات لابد أن يكون الحد الأدنى للإضاءة العامة 500 لوكس والحد الأدنى على خط الرمي 1000 لوكس. للميادين الجديدة يوصى بأن تكون الإضاءة على خط الرمي حوالي 1500 لوكس.

6.4.14.1 All indoor ranges must have artificial illumination providing the necessary amount of light without glare or distracting shadows on the targets or firing points. The background area behind the targets must be a non-reflecting, light even neutral colour.

6.4.14.1 لابد أن تكون جميع الميادين في الأماكن المغلقة إضاءتها اصطناعية بشرط توفير القدر اللازم من الضوء دون وهج أو ظلال تشتتت على الأهداف أو نقاط الرمي. لابد أن تكون الخلفية وراء أهداف بلون غير عاكس ومحايد ومتساوي الإضاءة.

6.4.14.2 Measuring target illumination on targets with external lighting must be done with the measuring device held at the level of the target and pointed toward the firing point (A). Measuring target illumination on targets with internal lighting must be done by measuring reflected light from the target face.

6.4.14.2 لابد أن يتم قياس الإضاءة على الأهداف مع الإضاءة الخارجية بواسطة جهاز القياس الذي يمسك على مستوى الهدف ويشير نحو نقطة الرمي (A). قياس الإضاءة على الأهداف مع الإضاءة الداخلية لابد أن يتم عن طريق قياس الضوء المنعكس من على وجه الهدف.

6.4.14.3 Light measurements can also be done in Lumen, especially LED lighting.

6.4.14.3 يمكن قياس الإضاءة بمقياس لومن، خاصة إضاءة الليد.

6.4.14.4 Measuring general range illumination must be done with the measuring device held at the firing point (B1) and midway between the firing point and the target line (B2) with the device directed toward the ceiling illumination.

6.4.14.4 قياس الإضاءة العامة للميدان لابد القيام به بواسطة جهاز القياس الذي يمسك به في نقطة الرمي (B1) ومنتصف المسافة بين نقطة الرمي وخط الهدف (B2) مع توجيه الجهاز نحو إضاءة السقف.

Indoor Range Light Measuring

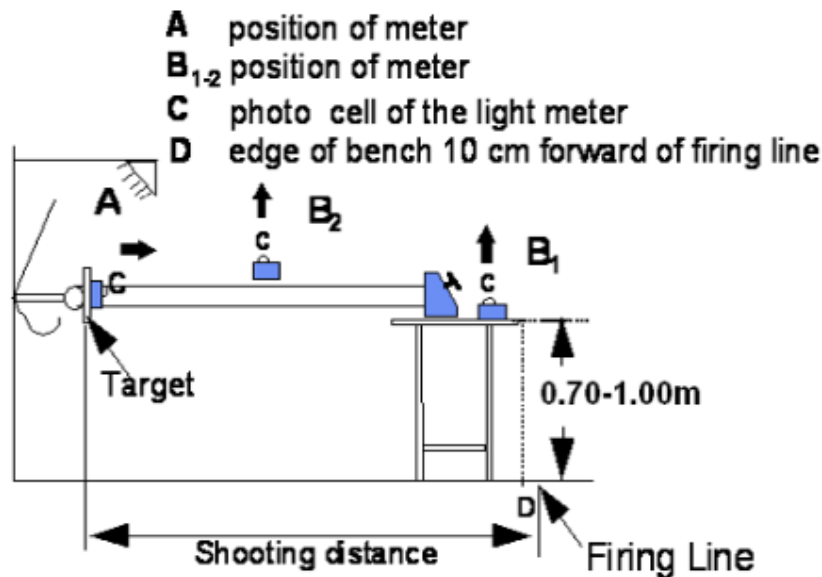

6.5 GAUGES AND INSTRUMENTS

6.5 مقاييس وأجهزة قياس

a) Each Organizing Committee must provide a complete set of gauges and instruments for Equipment Control during ISSF Championships;

(a) لا بد أن تقوم كل لجنة منظمة بتوفير مجموعة كاملة من أجهزة القياس وأدوات فحص المعدات خلال بطولات الاتحاد الدولي لرياضة الرماية؛

b) A detailed list of Equipment Control Instruments that are required for conducting Equipment Control tests and the requirements and specifications for those instruments is available from ISSF Headquarters;

(b) قائمة مفصلة من آلات المراقبة والمعدات المطلوبة لإجراء اختبارات معدات الفحص ومتطلبات ومواصفات تلك الأجهزة متاح في مقر الاتحاد الدولي لرياضة الرماية؛

c) The ISSF Technical Delegate or the Chairman of the Equipment Control Jury must examine and approve all gauges and instruments prior to the competition;

(c) لا بد على المندوب الفني للاتحاد الدولي لرياضة الرماية أو رئيس لجنة حكام فحص المعدات إجراء الفحص والموافقة على جميع أجهزة القياس والأدوات قبل المباراة.

d) Calibration test equipment for use in examining Equipment Control instruments is available from ISSF Headquarters and must be used to calibrate testing instruments before each day of testing and when a disqualification is considered during post-competition testing (Calibration Report Forms are available from ISSF Headquarters); and

(d) أدوات اختبار المعايرة والتي تستخدم في فحص أدوات فحص الأسلحة والمعدات متاحة في مقر الاتحاد الدولي لرياضة الرماية ولا بد أن تستخدم لمعايرة أدوات الاختبار قبل كل يوم يتم فيه الاختبار، وعند الأخذ في الاعتبار استبعاد لاعب أثناء اختبار ما بعد المنافسة (نماذج تقرير المعايرة متوفرة من مقر الاتحاد الدولي لرياضة الرماية). و

e) The measuring devices used to test the thickness, stiffness and flexibility of athletes' clothing must be constructed according to this rule (see Rule 6.5.1 below) and be approved by the ISSF Technical Committee.

(e) أجهزة القياس المستخدمة لاختبار سمك، وصلابة ومرونة ملابس اللاعبين لا بد أن يتم تصنيعها وفقا لهذه القاعدة (انظر القاعدة 6.5.1 أدناه)، وتتم الموافقة عليها من قبل اللجنة الفنية للاتحاد الدولي لرياضة الرماية.

6.5.1 Thickness Measurement Device

6.5.1 جهاز قياس السمك



The device used to measure the thickness of clothing and shoes must be capable of measuring to one-tenth of a millimetre (0.1mm). Measurements must be taken with a 5.0kg weight applied. The device must have two (2) circular flat surfaces facing each other, each 30mm in diameter.

لابد أن يكون الجهاز المستخدم لقياس سمك الملابس والأحذية قادر على القياس لعشر المليمتر (0.1 ملم). لابد أن تؤخذ القياسات تحت وزن 5.0 كجم. لابد أن يكون بالجهاز عدد اثنين (2) قرص دائري مسطح يواجه بعضها البعض، قطر كل منهما 30 مم.

6.5.2 Stiffness Measurement Device

The device used to measure the clothing stiffness must be capable of measuring to one tenth of a millimetre (0.1mm) and have the following dimensions:

6.5.2 جهاز قياس الصلابة

لابد أن يكون الجهاز المستخدم لقياس صلابة الملابس قادر على قياس لعشر المليمتر (0.1 ملم) وله الأبعاد التالية:

A	Measuring cylinder	=	60mm diameter
B	Measuring weight	=	1000g (including grip and measuring plate C)
C	Measuring plate	=	20mm diameter
D	Digital display		indicating 0.1mm
E	The rounding of the edges on the measuring plate (C) and measuring cylinder (A) must not be more than 0.5 mm radius as a maximum.		

- Stiffness measurements must be made with the fabric/material laid flat, without stretching, on measuring cylinder "A," and

- لابد أن يتم قياس الصلابة بوضع المادة/القماش مسطحا بدون شد على أسطوانة القياس "A"؛ و

- Measuring weight “B” presses measuring plate “C” onto the fabric/material on measuring cylinder “A.”

• يضغط ثقل القياس B على قرص القياس C على المادة/القماش على أسطوانة القياس A.

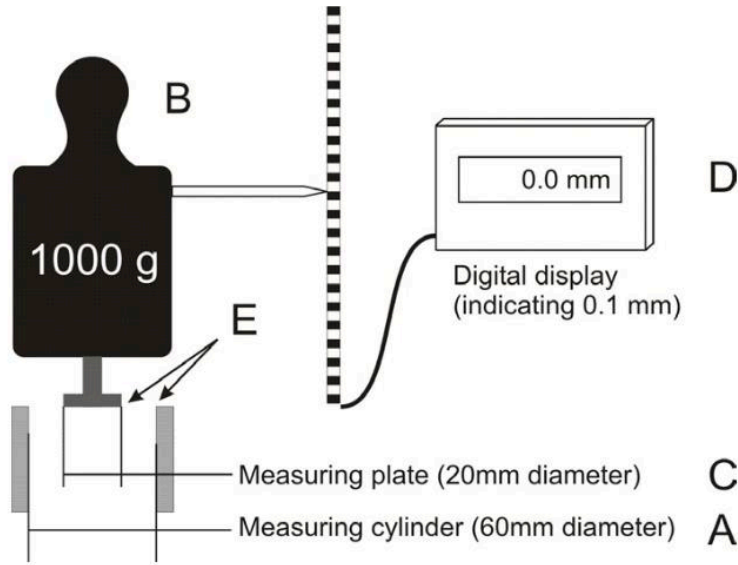

6.5.3 Shoe Sole Flexibility Measurement Device

The device used to measure shoe sole flexibility must be capable of accurately measuring, in degrees, the shoe sole flexibility under a precise amount of upward pressure (NM).

6.5.3 جهاز قياس مرونة نعل الحذاء

الجهاز المستخدم لقياس مرونة النعل لابد أن يكون قادر على القياس بدقة، في درجات، مرونة النعل تحت كمية محددة من الضغط العلوي (نيوتن).

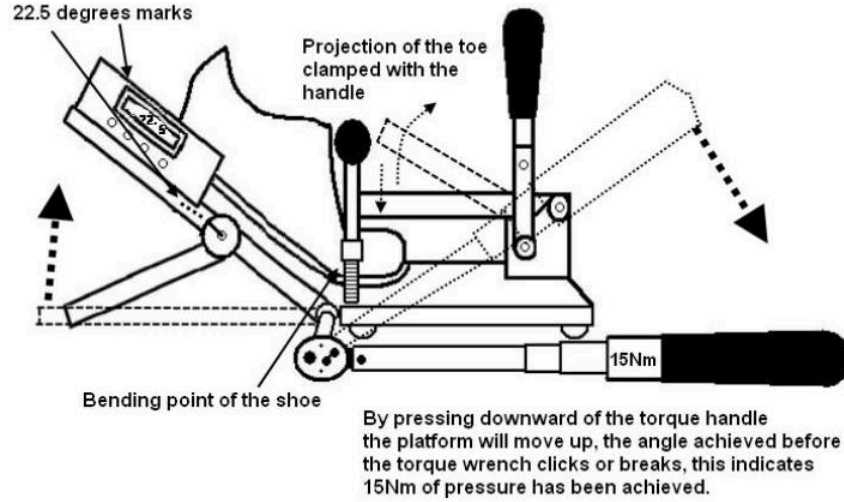

6.6 CHAMPIONSHIP ADMINISTRATION

6.6 إدارة البطولة

6.6.1 Championship Programme and Schedule

The administration of ISSF Championships shall be carried out in accordance with this Rule, except that the administration of Olympic and Continental Games Shooting Championships shall be carried out in accordance with the charter and regulations of the IOC or the appropriate Continental NOC organization.

6.6.1 برنامج وجدول البطولة

يجب أن تنفذ بطولات الاتحاد الدولي لرياضة الرماية وفقا لهذه القاعدة، باستثناء إدارة ألعاب الرماية الأولمبية والقارية سيتم إدارتها وفقا لميثاق الأمم المتحدة ولوائح اللجنة الأولمبية الدولية أو المنظمة القارية NOC المناسبة.

6.6.1.1 Official Championship Programme. The office of the ISSF Secretary General will provide a standardized Championship Programme and coordinate the preparation of an **Official Championship Programme** with each Organizing Committee to be finalized at the time of the annual ISSF Workshop for Organizers in November of the year before the Championship. The **Official Championship Programme**, including invitations, schedules, the official symbol or logo and entry forms will be posted on the ISSF website and the Organizing Committee must publish the **Official Programme** and send it to all ISSF Member Federations as soon as possible after it is finalized.

6.6.1.1 البرنامج الرسمي للبطولة. مكتب السكرتير العام للاتحاد الدولي لرياضة الرماية سيوفر برنامج قياسي للبطولة ويقوم بتنسيق إعداد برنامج البطولة الرسمية مع كل لجنة منظمة في صيغته النهائية في وقت ورشة العمل السنوية للمنظمين في نوفمبر من العام الذي يسبق البطولة. برنامج البطولة الرسمي، بما في ذلك الدعوات، والجداول الزمنية، والرمز الرسمي أو الشعار ونماذج الاشتراك سيتم نشرها على الموقع الرسمي الإلكتروني للاتحاد الدولي لرياضة الرماية ولا بد على اللجنة المنظمة نشر البرنامج الرسمي وإرساله إلى جميع الاتحادات الأعضاء في الاتحاد الدولي لرياضة الرماية في أقرب وقت ممكن بعد الانتهاء منه.

6.6.1.2 Official Schedule. The office of the ISSF Secretary General, the Organizing Committee and the Technical Delegate appointed for the Championship must prepare a detailed **Official Schedule** for each Championship. Championship schedules should include an official arrival day, at least one day of Official Training, or Pre-Event Training (PET) the necessary competition days and an official departure day. World Championship schedules, including Official Training days and the opening and closing ceremonies, should not exceed 20 days. Ranges may be open for additional Unofficial Training before the Official Training Day (PET) at the option of the Organizing Committee. **Official Schedules** must provide dates and times for Official Training, Pre-Event Training, Elimination Relays, Qualification Relays, Finals Reporting Times, Finals and Victory Ceremonies. Schedule changes, as approved by the Technical Delegate, must be made as soon as possible after the Final Entry Deadline and distributed to all participating delegations.

6.6.1.2 الجدول الرسمي. مكتب السكرتير العام للاتحاد الدولي لرياضة الرماية واللجنة المنظمة والمندوب الفني المعين للبطولة (Technical Delegate)، لا بد أن يقوموا بإعداد جدول رسمي مفصل عن كل بطولة. وينبغي أن تتضمن جداول البطولة، يوم الوصول الرسمي، ويوم واحد على الأقل من التدريب الرسمي، أو تدريب ما قبل المباراة (PET) وأيام المنافسة الضرورية ويوم المغادرة الرسمي. لا بد أن تكون جداول بطولة العالم، بما في ذلك أيام التدريب الرسمية وحفلي الافتتاح والختام، لا تتجاوز ٢٠ يوماً. يمكن أن تكون الميادين مفتوحة لتدريب إضافي غير رسمي، قبل يوم التدريب الرسمي (PET) حسب اختيار اللجنة المنظمة.

لا بد أن توفر الجداول الرسمية كل من تواريخ وأوقات التدريب الرسمي، وتدريب ما قبل المسابقة، وقطارات التصفية، وقطارات التأهيل، وأوقات الحضور في الميدان في النهائيات (Finals Reporting Times)، والنهائيات، ومراسم التتويج. ولا بد أن تنشر على الموقع الإلكتروني للاتحاد الدولي لرياضة الرماية ISSF في أقرب وقت ممكن بعد ورشة العمل السنوية للمنظمين في نوفمبر من العام الذي يسبق البطولة. التغييرات في الجدول الزمني، كما وافق عليها المندوب الفني (Technical Delegate)، لا بد أن تتم في أقرب وقت ممكن بعد موعد الدخول النهائي ويتم توزيعه على جميع الوفود المشاركة.

6.6.1.3 Entry Status and Limits. National Federations may enter a maximum of three (3) athletes per nation per event who are competing for awards (in-competition) in ISSF Championship events. In addition, in World Cups, the Organizing Committee may accept a maximum of two additional athlete entries per nation, per event, that may compete for Ranking Points Only (RPO), Olympic MQS status (MQS only) or participate out-of-competition (OOC).

6.6.1.3 موقف وحدود الاشتراكات. الاتحادات الوطنية قد تشترك بثلاثة لاعبين كحد أقصى لكل دولة لكل مسابقة تتنافس فيها من أجل الجوائز (في المنافسة) في بطولات الاتحاد الدولي لرياضة الرماية ISSF. وبالإضافة إلى ذلك، في كأس العالم، فإن اللجنة المنظمة، قد تقبل بحد أقصى اشتراك اثنين من اللاعبين بشكل إضافي لكل دولة في كل مسابقة يمكن أن ينافس للحصول على نقاط التصنيف فقط (Ranking Points Only - PRO)، والرقم الأدنى التأهيلي (MQS only) أو الاشتراك خارج المنافسة (OOC).

6.6.1.4 Maximum Entry. The Organizing Committee and Technical Delegate must establish the **Maximum Entry** (range capacity) for each event on the programme. Final entries that exceed the maximum entry for an event will be placed on a waiting list and will only be accepted if entry spaces become available before the Late Entry Deadline.

6.6.1.4 الحد الأقصى للاشتراك. لابد على اللجنة المنظمة والمندوب الفني تحديد الحد الأقصى للاشتراك حسب طاقة الميدان لكل مسابقة في البرنامج. وفي حالة تخطي العدد النهائي للمشاركين فسيتم وضعهم على قائمة الانتظار وسيتم قبولهم فقط إذا توفرت أماكن متاحة للاشتراك قبل الموعد النهائي للاشتراك المتأخر (Late Entry Deadline).

6.6.2 Technical Meeting

A Technical Meeting conducted by the Competition Director and Technical Delegate(s) must be scheduled on the day before the first competition day to inform team leaders about competition details and any schedule changes.

6.6.2 الاجتماع الفني لابد أن يتم تحديد موعد الاجتماع الفني بمعرفة مدير البطولة والمندوب الفني المعين للبطولة (Technical Delegate)، في اليوم الذي يسبق يوم المباراة الأولى لإعلام رؤساء الفرق حول تفاصيل المسابقة وأي تغيير في الجدول الزمني.

6.6.3 Training

6.6.3 التدريب

6.6.3.1 Official Training. Official Training must be scheduled on the official arrival day.

6.6.3.1 التدريب الرسمي. لبطولات كأس العالم، لابد من تحديد يوم كامل من التدريب الرسمي في اليوم التالي ليوم الوصول الرسمي.

6.6.3.2 Pre-Event Training (PET). Pre-Event Training must be provided for every individual event on the programme, before Elimination or Qualification for that event starts. For Rifle, Pistol and Running Target individual events, each athlete must be allowed to train on his allocated competition target for a minimum of 40 minutes per relay (30 minutes per relay for Rapid Fire Pistol, 15 minutes per athlete for Running Target) on a day before the event, where ever possible. This is in addition to the Official Training day(s) in the programme (for Shotgun, see Rule 9.6.2.1). If Mixed Team events follow comparable individual events, Pre-Event Training with open target allocations may be scheduled for these events when time is available in the schedule.

6.6.3.2 تدريب ما قبل المباراة (PET). لابد من توفير تدريب ما قبل المسابقة لكل مسابقة فردية في البرنامج قبل مسابقات التصفيات أو المسابقات التأهيلية. للمسابقات الفردية للبندقية، والمسدد والأهداف المتحركة، لابد أن يسمح لكل لاعب بالتدريب على الهدف المحدد له في المباراة وتخصيص مدة لا تقل عن 40 دقيقة لكل قطار (30 دقيقة لقطار المسدد السريع، و15 دقيقة لكل لاعب للأهداف المتحركة Running Target) في اليوم الذي يسبق يوم المسابقة، عندما يكون ذلك ممكناً. هذا بالإضافة إلى يوم/أيام التدريب الرسمي في البرنامج (للخرطوش)، انظر القاعدة (9.6.2.1). وإذا كانت مسابقات الفريق المختلط تلحق المسابقات الفردية لهذه المسابقات فيمكن وضع تدريب ما قبل المسابقة بدون تحديد لنقاط الرمي عندما يسمح وقت البرنامج بذلك.

6.6.3.3 Unofficial Training. In addition to Official Training and scheduled Pre-Event Training, athletes should be given additional Unofficial Training opportunities when the shooting ranges are available.

6.6.3.3 التدريب الغير رسمي. بالإضافة إلى التدريب الرسمي (Official Training) وتدريب ما قبل المسابقة (Pre-Event Training)، ينبغي إعطاء اللاعبين فرص للتدريب غير الرسمي عندما تكون ميادين الرماية متاحة.

6.6.3.4 Electronic training/tracking devices

Electronic training/tracking devices must not be used during Pre-Event Training or competition (elimination, qualification, finals), but may be allowed during official and unofficial training.

6.6.3.4 أجهزة التدريب/التعقب الإلكتروني

لا بد ألا تستخدم أجهزة التدريب والتعقب الإلكتروني أثناء تدريب ما قبل المسابقة ولا أثناء المسابقة، ولكن يمكن السماح بها أثناء التدريب الرسمي وغير رسمي.

6.6.4 Entries and Entry Confirmation

National Federations must submit entries to the ISSF Online Registration Service by the Final Entry Deadline 30 days before the official arrival day (Rule 3.8.3.2).

6.6.4 الاشتراك وتأكيدات الاشتراك

لا بد أن تقوم الاتحادات الوطنية بتقديم المشاركين إلى خدمة التسجيل على موقع الاتحاد الدولي لرياضة الرماية ISSF على الانترنت قبل موعد الاشتراك النهائي بفترة 30 يوما وذلك قبل يوم الوصول الرسمي (القاعدة 3.8.3.2).

a) Late Entries may be submitted until three days before the official arrival day if an additional penalty is paid and entry spaces are available (Rule 3.8.3.3);

(a) **الاشتراك المتأخر.** ويمكن تقديم طلبات الاشتراك المتأخر حتى ثلاثة أيام قبل يوم الوصول الرسمي في حال تم دفع عقوبة إضافية ووجود أماكن متاحة (القاعدة 3.8.3.3)؛

b) Entry Confirmations and the payment of applicable entry fees to the Organizing Committee, together with Entry Verification Forms must be completed by team leaders upon arrival (Rule 3.8.4.1); and

(b) **تأكيدات الاشتراك** ودفع رسوم الاشتراك المقررة إلى اللجنة المنظمة مع نماذج التحقق (Verification Forms) لا بد أن تكتمل من قبل قادة الفرق فور الوصول (القاعدة 3.8.4.1)؛ و

c) **Entry Changes** can only be made in accordance with Rule 3.8.3.4. Entry Changes must be completed not later than 12:00noon on the day before the Pre-Event Training for a particular event.

(c) **تغييرات الاشتراك** يمكن فقط عملها وفقا للمادة 3.8.3.4. ولا بد أن تكتمل تغييرات الاشتراك في موعد لا يتجاوز الساعة 12:00 ظهرا من اليوم الذي يسبق تدريب ما قبل المسابقة (Pre-Event Training) للمسابقة المحددة.

6.6.5 Start Lists

6.6.5 قوائم البدء

a) Start lists with firing point and relay allocations must be published and distributed not later than 16:00 hrs on the day before Pre-Event Training for Rifle-Pistol events and the day of Pre-Event Training for Shotgun events. For Mixed Team, see also rule 6.18.1.4

(a) لا بد أن يتم إعلان قوائم البدء مع نقاط الرمي والقطارات وتوزيعها في موعد لا يتجاوز الساعة 16:00 في اليوم الذي يسبق تدريب ما قبل المباراة للبندقية، والمسدد ويوم تدريب ما قبل المباراة لمسابقات الخرطوش.

b) **Sustainability option:** If the organizer provides a comprehensive email distribution system or a wireless internet system that is generally available throughout the venue, and a public access information station, the organizer may, with the approval of the Technical Delegate, use a paperless system where printed start lists are not distributed; and

(b) **خيار التواصل (Sustainability option):** إذا كان المنظم يوفر نظام شامل لتوزيع البريد الإلكتروني أو نظام إنترنت لاسلكي، الذي يكون متاحا بوجه عام لتقديم المعلومات فيجوز للمنظم بموافقة المندوب الفني، استخدام نظام غير ورقي حيث لا يتم توزيع قوائم بداية مطبوعة. و

c) **Substitutions.** An athlete, in a team event only, may in exceptional circumstances be replaced by an already registered athlete not later than one (1) hour before the scheduled start time for that event. This rule also applies for competitions composed of several parts or carried out over several days.

(c) **الاستبدال.** اللاعب، في مسابقة الفرق فقط، يمكن في حالات استثنائية أن يستبدل بأحد اللاعبين المسجلين بالفعل في موعد لا يتجاوز ساعة واحدة قبل وقت البدء المقرر لهذه المسابقة. وينطبق هذا الحكم أيضا للمشاركة في منافسات تتكون من عدة أجزاء تجرى على مدار عدة أيام.

6.6.6 Principles for Firing Point Allocation in Rifle and Pistol

6.6.6 مبادئ تخصيص نقاط الرمي للبندقية والمسدس

a) The allocation of athletes to firing points and relays in Qualification must be done by random under the supervision of the Technical Delegate with a computer programme designed for this purpose. If there is more than one Relay, then the top 30 Ranked athletes should be allocated in Relay 2.

(a) لا بد أن يتم توزيع اللاعبين في نقاط الرمي وفي القطارات في مستابقات التأهيل عشوائيا تحت إشراف المندوب الفني وبواسطة برنامج كمبيوتر مصمم لهذا الغرض. وإذا كان هناك أكثر من قطار واحد، فيجب توزيع أعلى ٣٠ لاعب مصنّف بالقطار الثاني.

b) The allocation of athletes to firing points in the Final will also be by random, as Rule 6.17.1.2.

(b) توزيع نقاط الرمي في النهائيات سيكون أيضا بواسطة القرعة (الاختيار العشوائي)، وذلك طبقا للقاعدة (6.17.1.2).

c) Whenever draws are used to determine firing positions the Technical Delegate must approve the range constraints to be taken into account; the Technical Delegate may approve the squadding of MQS-only, RPO and OOC athletes in specific sections of a range.

(c) عندما يتم استخدام القرعة لتحديد أماكن الرمي فلا بد من موافقة المندوب الفني على قيود الميدان وأخذها بعين الاعتبار. وقد يوافق المندوب الفني (Technical Delegate) على توزيع اللاعبين الراغبين في الحصول على الرقم التأهيلي الأدنى (MQS) فقط، و RPO ، ومشاركات خارج المسابقة OOC في أقسام محددة من الميدان.

d) Individual athletes and teams (nations) should be able to shoot under conditions that are as nearly equal as possible;

(d) اللاعبين الفرديين والفرق (الدول) ينبغي أن يكونوا قادرين على الرمي في ظل الظروف المتساوية والمتقاربة بقدر الإمكان؛

e) Athletes from the same nation should not be allocated adjacent firing positions;

(e) لا ينبغي أن تخصص نقاط رمي متجاورة للاعبين من نفس الدولة؛

f) Athletes from the same nation should be divided as equally as possible between relays;

(f) يجب تقسيم اللاعبين من نفس الدولة بالتساوي على القطارات قدر الإمكان.

g) If there are more athletes than targets in Air Rifle or Air Pistol events, targets must be distributed by drawing lots for two (2) or more relays;

(g) إذا كان عدد اللاعبين أكثر من عدد الأهداف في مسابقات بندقية الهواء أو مسدس الهواء، فلا بد أن توزع الأهداف عن طريق القرعة على قطارين أو أكثر.

h) If more than one relay is used in team competitions, team members must be distributed equally between the relays;

(h) إذا كان سيتم الرمي على أكثر من قطار واحد في مباريات الفرق، فلا بد أن يتم توزيع أعضاء الفريق على قدم المساواة بين القطارات.

i) If a Rifle competition lasts for more than one day, all athletes must fire an equal number of shots in the same position or positions each day; and

(i) إذا استمرت مسابقة البندقية لأكثر من يوم واحد، فلا بد على جميع اللاعبين رمي عدد متساوي من الطلقات في نفس الوضع أو الأوضاع كل يوم. و

j) When a Pistol event is divided into two (2) stages or days, all athletes must finish the first stage before the second stage or day may begin. All athletes must fire an equal number of series on each day of a two-day competition.

(j) إذا تم تقسيم مسابقة المسدس إلى مرحلتين اثنتين (2) أو أيام، فلا بد أن ينهي جميع اللاعبين المرحلة الأولى قبل المرحلة الثانية أو اليوم التالي. ولا بد على جميع اللاعبين رمي عدد متساوي من المجموعات في كل يوم من مباراة اليومين.

6.6.6.1 Elimination Events for Outdoor 50m and 300m Ranges

If the number of athletes exceeds the useable capacity of the range, an Elimination must be conducted. This requirement may be waived by the Technical Delegate when required by schedule limitations.

6.6.6.1 مسابقات التصفية في الميادين المفتوحة ٥٠ متر و ٣٠٠ متر

إذا زاد عدد اللاعبين عن طاقة الميدان المستخدمة، فلا بد من إجراء تصفية، ولكن يمكن التنازل عن هذا المطلب من قبل المندوب الفني عندما تتطلب ذلك قيود الجدول الزمني.

a) Any Elimination must be over the complete course of fire; Scores attained in Elimination will be used for any athletes Team Events results entered in that event.

(a) أي تصفية لابد أن تجرى من خلال مباراة كاملة؛ سيتم استخدام النتائج التي تم تحقيقها في التصفيات وذلك في مسابقات الفرق المشاركة في هذه المسابقة.

b) All athletes are squadded at random.

(b) سيتم توزيع جميع اللاعبين يتم على نقاط الرمي عشوائياً.

c) Elimination relays should be scheduled on the day before the Qualification is scheduled;

(c) يجب جدولة قطارات التصفية في اليوم الذي يسبق التأهيل.

d) Qualification athletes must consist of a proportionate number of highest- ranking athletes from each Elimination relay, taking the number of starts on the start-lists into account. The number of athletes who qualify must be announced at the Technical Meeting.

(d) لاعبي التأهيل لابد أن يكونوا من عدد مناسب من لاعبي أعلى ترتيب من كل قطار تصفية، مع الأخذ في الاعتبار عدد اللاعبين في قوائم البدء. لابد من إعلان عدد اللاعبين الذين يتأهلون وذلك أثناء الاجتماع الفني؛

e) **Formula:** The usable number of firing points is divided by the total number of athletes on the start-lists multiplied by the number of athletes on the start-list for each relay to give the number of athletes going forward from the Elimination to the Qualification, e.g. 60 firing points and 101 athletes:

1st relay: 54 athletes = $32.08 \approx 32$ athletes forward;

2nd relay: 47 athletes = $27.92 \approx 28$ athletes forward;

(e) **المعادلة:** للحصول على عدد اللاعبين الذين سينقلون من التصفية إلى التأهل، يتم قسمة عدد نقاط الرمي الصالحة للاستعمال على عدد اللاعبين الإجمالي الموجود في قوائم البدء start lists، ويتم ضربه في عدد اللاعبين في قائمة البداية start list في كل قطار. على سبيل المثال، 60 نقطة رمي و 101 الرياضيين:
القطار الأول: 54 لاعب = 32 لاعب يتأهل
القطار الثاني: 47 لاعب = 28 لاعب يتأهل

f) When Eliminations are required, team members/nations must be equally divided between the Elimination relays. Team scores are taken from these relays;

(f) عندما يتطلب الأمر إجراء مسابقة التصفية، فإن أعضاء فريق / الدول لابد أن تقسيمهم بالتساوي بين قطارات التصفية. تؤخذ نتيجة الفريق من هذه القطارات؛

g) If insufficient targets are available to allocate two team members from each team to the first relay and the remaining member from each team to the second relay, then it will be necessary to have three relays with one member from each team on each relay;

(g) إذا كانت الأهداف غير كافية لتوزيع اثنين من أعضاء كل فريق في القطار الأول، والعضو المتبقي من كل فريق في القطار الثاني، وعليه سوف يكون من الضروري أن يكون هناك ثلاث قطارات ويوضع عضو واحد من كل فريق في كل قطار؛

h) An athlete who does not qualify must not be allowed to participate further in the event; and

(h) اللاعب الذي لا يتأهل (في مباراة التصفية) لابد ألا يتم السماح له بأن يشارك بعد ذلك في المسابقة؛

و

i) If there are tied scores for the last places in an Elimination the order of rank will be determined according to tie breaking rules.

(i) إذا كان هناك نتائج متعادلة في المراكز الأخيرة في التصفية فيتم تحديد الترتيب طبقاً لقواعد فض التعادل.

j) If an Elimination is not scheduled in Junior World Cups and multiple relays are scheduled, Team Leaders must be allowed to designate their athletes who will be squadded on the first and subsequent relays.

(j) لو لم يتم إدراج التصفية في بطولات كأس العالم للناشئين وهناك عدة قطارات، فلا بد من السماح لقادة الفرق بتحديد لاعبيهم الذين سيتم توزيعهم على القطار الأول والقطارات التالية.

k) In 50m 3P event qualification, if only one Relay, then this is considered as Stage 2 and the top 8 will proceed to the Final.

(k) في مسابقات التأهيل ٥٠ متر ٣ أوضاع، إذا كان هناك قطار واحد فقط، فيعتبر هذا كمرحلة ثانية وأعلى ٨ لاعبين سيتقدمون إلى النهائيات.

6.6.6.2 Schedules and Squadding – 25m Rapid Fire Pistol Men

6.6.6.2 الجداول والتوزيع (Schedules and Squadding) - مسدس سريع ٢٥م رجال

a) The second 30-shot stage must begin only after all athletes complete the first 30-shot stage. If there are fewer athletes than are necessary to completely fill all relays, the allocation of firing points should be done so that gaps are left in the last relays of the first and second stages;

(a) لا بد أن تبدأ مرحلة الثلاثين (٣٠) طلقة الثانية فقط بعد استكمال جميع اللاعبين مرحلة الثلاثين (٣٠) طلقة الأولى. إذا كان هناك عدد أقل من اللاعبين مما هو ضروري لملء جميع القطارات تماماً، ينبغي أن يتم تخصيص نقاط الرمي بحيث يتم ترك الأماكن الخالية في القطارات الأخيرة من المرحلتين الأولى والثانية؛

b) For the 2nd stage, firing point allocation will be in order of ranking according to scores fired in the first 30-shot stage, with the lowest ranked athletes shooting in the first relay. Start positions within each relay will be decided by a random draw.

(b) في المرحلة الثانية، يتم توزيع نقاط الرمي يكون طبقاً لترتيب (Ranking) النتيجة (scores) في المرحلة الأولى – في مرحلة ٣٠ طلقة الأولى، ويبدأ بالرمية أصحاب الترتيب الأقل في القطار الأول. وسيتم تحديد نقاط الرمي في القطار بالقرعة.

6.6.6.3 Schedules and Squadding -- 25m Pistol Women

The event may be scheduled to take place on one or two days. If possible, the event should be scheduled to take place on two days with the rapid-fire stage and Final taking place on the second day. If the event is scheduled over two days, the PET before the first day should be for the precision stage. There should be a second PET on the first competition day, after the precision stage, for the rapid- fire stage.

6.6.6.3 الجداول والتوزيع (Schedules and Squadding) - مسدس ٢٥ م سيدات

قد تكون المسابقة قد تقرر إقامتها على يوم واحد أو يومين. إذا كان ذلك ممكناً، في حالة إقامتها على مدى يومين فتكون مرحلة الرمي السريع والنهائيات في اليوم الثاني من المسابقة. إذا تم جدولة المسابقة على يومين، ينبغي أن يكون PET قبل اليوم الأول لمرحلة الرمي البطيء. يجب أن يكون هناك PET ثاني (لمرحلة الرمي السريع) في اليوم الأول للمباراة، بعد مرحلة الرمي البطيء.

6.7 COMPETITION CLOTHING AND EQUIPMENT

6.7 ملابس ومعدات المباراة

6.7.1 The ISSF establishes specific standards for competition clothing and equipment that athletes may use in ISSF Championships and for Equipment Control testing to check those standards in order to safeguard the principles of equal and ethical competition where no athlete can gain an unfair advantage over other athletes.

6.7.1 الاتحاد الدولي لرياضة الرماية يحدد معايير محددة للملابس والمعدات التي يمكن أن يستخدمها اللاعبين في بطولات الاتحاد الدولي لرياضة الرماية ولفحص المعدات لمراجعة هذه المعايير من أجل الحفاظ على مبادئ المنافسة المتساوية والأخلاقية حيث لا يمكن لأي لاعب الحصول على ميزة غير عادلة على اللاعبين الآخرين.

6.7.2 Athletes are responsible for ensuring that all items of equipment and clothing used by them in ISSF Championships comply with ISSF Rules.

6.7.2 اللاعبون مسؤولون عن ضمان أن تكون جميع بنود المعدات والملابس التي يستخدمونها في بطولات الاتحاد الدولي لرياضة الرماية مطابقة لقواعد الاتحاد الدولي لرياضة الرماية.

6.7.3 All athletes' equipment is subject to checks by the Equipment Control Jury and an Equipment Control Section established by the Organizing Committee as well as by the respective Competition Juries.

6.7.3 كل معدات اللاعبين تخضع لعمليات المراجعة من قبل حكم فحص المعدات وقسم فحص المعدات والذي تم تشكيله بمعرفة اللجنة المنظمة وكذلك من قبل لجان حكام البطولة.

6.7.4 Standards for Clothing and Equipment

6.7.4 (معايير الملابس والمعدات)

6.7.4.1 Rules governing specific equipment used by athletes in a particular discipline are found in the Rules for that discipline.

6.7.4.1 القواعد التي تحكم معدات معينة والتي تستخدم من قبل اللاعبين وخاصة في مسابقات محددة موجودة في قواعد هذه المسابقات.

6.7.4.2 The use of any special devices, means or clothing, including the use of Kinesio, medical or similar taping, which immobilizes or unduly reduces the movement of the athlete's legs, body or arms, is prohibited for Rifle, Pistol and Running Target athletes in order to ensure that athletes' performance skills are not artificially improved.

6.7.4.2 استخدام أي أجهزة أو وسائل أو ملابس خاصة بما في ذلك استخدام الشرائط الحركية أو الطبية أو ما شابه ذلك والتي تقيد الحركة أو تقلل حركة أرجل أو جسم أو أذرع اللاعب على نحو غير مناسب تكون ممنوعة لرماء البندقية والمسدد والأهداف المتحركة وذلك لضمان عدم تحسين مهارات أداء اللاعب بشكل اصطناعي.

6.7.4.3 Radios, iPods, or any similar type of sound producing or communication systems are prohibited on the FOP during competition and training, except when they are used by competition officials.

6.7.4.3 أجهزة الراديو والأيبود أو ما يشابهها من أشكال إنتاج الصوت أو أنظمة الاتصال هي ممنوعة في منطقة اللعب FOP أثناء المباريات والتدريب، إلا عندما تستخدم بواسطة مسؤولي المباراة.

6.7.4.4 Mobile phones or other hand-held communication devices (i.e. tablets, etc.), electronic devices or wrist-worn devices (i.e. smart watches) may not be used by athletes on the firing line.

6.7.4.4 التليفون المحمول أو غيرها من أجهزة الاتصال المحمولة باليد (تابلت، الخ) والأجهزة الإلكترونية أو الأجهزة التي تلبس بالمعصم (مثل الساعات الذكية) لا يمكن استخدامها بواسطة اللاعبين على خط الرمي.

6.7.5 ISSF Dress Code

It is the responsibility of athletes, coaches and officials to appear on the ranges dressed in a manner appropriate for a public sports event. Clothing worn by athletes and officials must comply with the **ISSF Dress Code**. See 6.22 for the full **ISSF Dress Code**.

6.7.5 كود ملابس ISSF

اللاعبون والمدربون والإداريون، مسئولون عن الظهور في الميادين مرتدين ملابسهم بشكل ملائم للمناسبة الرياضية العامة. ولا بد أن تتفق ملابس اللاعبين والمسؤولين مع كود الملابس الصادر من الاتحاد الدولي لرياضة الرماية. أنظر 6.22 من أجل الكود الكامل لملابس الاتحاد الدولي لرياضة الرماية.

6.7.6 Equipment Control

6.7.6 فحص المعدات

6.7.6.1 The Organizing Committee must establish an Equipment Control Section to perform equipment control checks under the supervision of the Equipment Control Jury. An Equipment Control checking service must be available to all athletes so that they may have their equipment checked prior to the competitions. To ensure compliance with ISSF Rules, the Equipment Control Jury and Equipment Control Section must conduct random post-competition testing (6.7.9).

6.7.6.1 لا بد على اللجنة المنظمة من إنشاء قسم فحص المعدات لعمل اختبارات لمعدات الفحص تحت إشراف لجنة حكام فحص المعدات. لا بد أن تكون خدمة فحص المعدات متاحة لجميع اللاعبين بحيث يمكنهم فحص معداتهم قبل المسابقات. لضمان الامتثال لقواعد الاتحاد الدولي لرياضة الرماية، لا بد على لجنة حكام فحص المعدات وقسم فحص المعدات القيام بفحص ما بعد المباراة العشوائي (6.7.9).

6.7.6.2 Equipment Control Procedures

6.7.6.2 إجراءات فحص المعدات

a) The Organizing Committee must inform team officials and athletes where and when they may have their equipment inspected prior to or during the competitions;

(a) لابد على اللجنة المنظمة إبلاغ مسؤولي الفرق واللاعبين أين ومتى يمكن فحص معداتهم قبل أو أثناء المباريات؛

b) The Equipment Control Section must be open to provide voluntary inspections for athletes' equipment, starting with the Official Training day and continuing through the last day of Rifle-Pistol-Running Target competition;

(b) لابد أن يكون قسم فحص المعدات مفتوح لتقديم عمليات الفحص التطوعي لمعدات اللاعبين، بدءاً من يوم التدريب الرسمي، وتمتد حتى اليوم الأخير من مباراة البندقية، والمسدس والهدف المتحرك؛

c) ISSF calibration test equipment must be used to check testing instruments before each day of testing and when a disqualification is considered during post-competition testing;

(c) لابد أن تستخدم معدات الاتحاد الدولي لرياضة الرماية لمراجعة أدوات الفحص قبل كل يوم من الفحص، وعندما يكون هناك حالة استبعاد أثناء اختبار ما بعد المنافسة؛

d) Athletes are encouraged to bring any items of equipment to the Equipment Control Section for checking if they are not certain if they will pass a post-competition check;

(d) يتم تشجيع اللاعبين على إحضار أي من المعدات والمهمات إلى قسم فحص المعدات إذا لم يكونوا متأكدين إذا كانت سوف تجتاز فحص ما بعد المنافسة من عدمه؛

e) The Equipment Control Section must ensure that all Rifle shooting jackets and shooting trousers are identified with a seal bearing a unique serial number that is registered to the athlete. The seal must be designed so that it cannot be removed without breaking the seal. Seals previously issued for one-time- only clothing inspections fulfil this requirement. Jackets and trousers with no seal must be checked for compliance with ISSF Rules and have seals affixed to them that are registered for the athlete. The Equipment Control and Rifle Juries will use the jacket and trouser seals to conduct random checks for compliance with Rule 7.5.1.2;

(e) لا بد على قسم فحص المعدات ضمان أن كل جاكيتات رماية البندقية وبنطلونات الرماية تم تحديدها بختم (seal) يحمل رقما تسلسليا منفردا (unique) التي تم تسجيله للاعب. لا بد أن يتم تصميم الختم بحيث لا يمكن إزالته دون كسر الختم. الأختام التي صدرت سابقا لعمليات فحص الملابس لمرة واحدة فقط تفي بهذا المطلب. لا بد فحص جاكيتات والبنطلونات التي بدون ختم وتكون الأختام الملصقة عليها التي تم تسجيلها للاعب. لجنة حكام الفحص تستخدم أختام الجاكيتات والبنطلونات لإجراء عمليات الفحص العشوائية للامتثال لأحكام المادة 7.5.1.2.

f) The Equipment Control Section must keep a register of the guns, shooting jacket and trousers that they check, with the name of the athlete, the make (manufacturer), serial number and calibre of each gun checked on an Equipment Control Card;

(f) قسم فحص المعدات لا بد أن يقوم بحفظ سجل بالأسلحة وجاكيتات الرماية والبنطلونات التي تم فحصها، مع اسم اللاعب، والشركة المصنعة والرقم المسلسل وعتبار كل سلاح تم فحصه على بطاقة فحص المعدات.

g) It is the athlete's responsibility that any air or CO2 cylinder is within manufacturer's validity date (maximum of ten (10) years); this may be checked by Equipment Control and advisory recommendations may be given;

(g) تقع على عاتق اللاعب مسؤولية أن أي اسطوانة هواء أو ثاني أكسيد الكربون هي ضمن تاريخ صلاحية الشركة المصنعة (بحد أقصى عشر سنوات)؛ وهذه قد يتم فحصها من قبل لجنة فحص المعدات ويمكنها تقديم النصائح في ذلك؛

h) One copy of the Equipment Control Card is given to the athlete who must retain this card with his equipment at all times. If an athlete loses his Equipment Control Card, there is a EUR 10.00 fee to replace it; and

(h) تعطى نسخة واحدة من بطاقة فحص المعدات للاعب الذي لابد أن يحتفظ بهذه البطاقة مع معداته في جميع الأوقات. وإذا فقد اللاعب بطاقة فحص معداته فهناك رسم قدره EUR 10.00 يحصل لاستبدال البطاقة المفقودة. و

i) If a Rifle clothing item is resubmitted for a second or subsequent test during the same Championship, a reinspection fee of EUR 20,00 will apply. No item of clothing may be submitted to Equipment Control more than three times. If an item does not pass on the third occasion this must not be used in competition and doing so will result in disqualification.

(i) إذا تم إعادة تقديم بند ملابس البندقية لاختبار ثان أو لاحق خلال نفس البطولة، فيتم تحصيل رسوم إعادة فحص قدرها ٢٠ يورو. لا يجوز تقديم أي قطعة ملابس للفحص أكثر من ٣ مرات. إذا تم فحص أي قطعة ٣ مرات ولم تجتاز الفحص فلا بد ألا يتم استخدامها في المسابقة وإلا ستكون النتيجة استبعاد اللاعب DSQ.

6.7.7 Bib (Start) Numbers and Items Worn by Athletes

6.7.7 أرقام البدء و بنود يرتديها اللاعبين

6.7.7.1 All athletes must be provided with a Bib Number (Start Number) to wear on the back of the outer garment above the waistline during the entire competition. Bib Numbers must display the athlete's allocated number for that Championship, family name, initial and nation (IOC abbreviation only). If a flag of the nation is used, it must be placed to the left of the IOC abbreviation. The height of the letters in names should be as big as possible, but no letters or numbers may be less than 20mm (for Shotgun, see 9.13.2, 9.13.3).

6.7.7.1 لابد توفير رقم بدء لجميع اللاعبين ليتم ارتدائه على الجزء الخلفي من الملابس الخارجية فوق الخصر خلال المسابقة بأكملها. ولا بد أن تعرض أرقام البدء رقم اللاعب المخصص لتلك البطولة، اسم العائلة، الحروف المختصرة للدولة (اختصار اللجنة الأولمبية الدولية فقط). وإذا تم استخدام علم الدولة، فإنه لابد أن يوضع على يسار اختصار اللجنة الأولمبية الدولية. ويجب أن يكون ارتفاع الحروف في الأسماء كبير قدر الإمكان، ولكن لا تكون الحروف أو الأرقام أقل من 20 ملم (للخرطوش، انظر 9.13.2، 9.13.3).

6.7.7.2 Bib Numbers must be worn by all athletes, on their backs and above the waist, at all times while participating in Pre-Event Training and all stages of competition. If the Bib Number is available and not worn, the athlete may not compete. New Bib Numbers will be issued at Reporting Time prior to Finals

6.7.7.2 أرقام البدء لابد أن يتم ارتدائها من قبل جميع اللاعبين، على ظهورهم وفوق الخصر، في جميع الأوقات أثناء مشاركتهم في مرحلة تدريب ما قبل المباراة والمباراة. إذا كان رقم البدء موجود ولم يتم ارتداؤه، فلا يسمح للاعب أن يتنافس. وسيتم إصدار أرقام بدء جديدة في منطقة الإعداد قبل النهائيات.

6.7.7.3 All athletes must comply with **ISSF Eligibility, ISSF Commercial Rights and ISSF Sponsorship/Advertising Rules**. These rules govern such matters as emblems, sponsorship, advertising and commercial markings on clothing together with controls and sanctions.

6.7.7.3 لابد على جميع اللاعبين الامتثال لقواعد الأهلية والحقوق التجارية والرعاية / والإعلان الخاصة بالاتحاد الدولي لرياضة الرماية. تنظم هذه القواعد مسائل مثل الشعارات، والرعاية، والإعلانات والعلامات التجارية على الملابس جنباً إلى جنب مع الضوابط والعقوبات.

6.7.8 Blinders

6.7.8.1 Side Blinders (on one or both sides) attached to the hat, cap, shooting glasses, or to a headband, not exceeding 60 mm deep are permitted for Shotgun athletes only (Rule 9.13.4) (A). The front edge of a side blinder, when viewed from the side, must not extend more than 30mm forward of the centre point of the forehead. Side blinders must be made of plastic material only.

6.7.8 حواجب الرؤية (Blinders)

6.7.8.1 حواجب الرؤية الجانبية

سواء (جانب واحد أو كلا الجانبين) ترفق بقبعة، أو كاب، أو نظارات الرماية، أو رباط الرأس، ولا يتجاوز العمق 60 ملم هي مسموح بها فقط للاعبين الخرطوش (القاعدة 9.13.4). الحافة الأمامية من جانب الحجاب لابد ألا تمتد إلى الأمام من نقطة وسط جبهته، عندما ينظر إليها من الجانب.

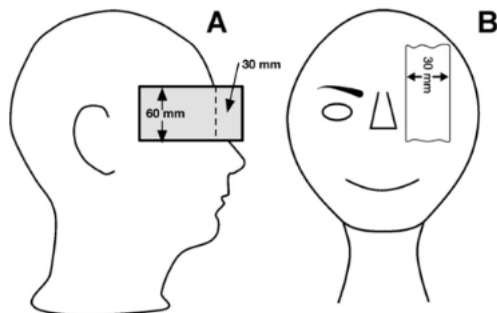

6.7.8.2 One Front Blinder to cover the non-aiming eye that is not more than 30mm wide is permitted for all athletes (B).

6.7.8.2 حاجب أمامي واحد مسموح به لتغطية العين الغير مستخدمة في التصويب لا يزيد عرضه عن ٣٠ مم مسموح به لجميع اللاعبين (B).

6.7.9 Post-Competition Testing

6.7.9.1 Post-competition checks must be conducted after Elimination and Qualification competitions and during the reporting time before Finals according to procedures specified in the "ISSF Equipment Control Guidelines." The Equipment Control Jury is responsible for supervising the conduct of all post- competition checks. Judges of the same gender as the athletes must be available for clothing and taping checks. Failure of the following specific post- competition checks must result in disqualification (DSQ):

6.7.9 اختبارات ما بعد المباراة (Post-Competition Testing)

6.7.9.1 لابد إجراء فحوصات ما بعد المباراة بعد التصفية ومسابقات التأهيل وخلال فترة تمام الحضور (reporting time) قبل نهائيات وفقا للإجراءات المحددة في "فحص معدات الاتحاد الدول لرياضة الرماية." حكم فحص المعدات هو المسؤول عن الإشراف على إدارة جميع فحوص ما بعد المسابقة. لابد أن يتواجد حكام من نفس جنس اللاعبين لفحص الملابس. والفشل في فحوص ما بعد المسابقة لابد أن يؤدي إلى الاستبعاد (DSQ):

a) Rifle: Shooting clothing, underclothing, taping and rifle specifications (trigger weighing when applicable);

(a) البندقية: ملابس الرماية والثياب الداخلية و **taping** ومواصفات البندقية (وزن الزناد عندما يكون قابلا للتطبيق).

b) Pistol: Shoes, taping, trigger weighing, pistol dimensions and grips (8.12), ammunition velocity checks and the weighing of bullets where applicable;

(b) المسدس: الحذاء و **taping** ووزن الزناد وأبعاد المسدس والقبضة (8.12)، وفحص سرعة المقذوف ووزن المقذوف عندما يكون قابلا للتطبيق.

c) Shotgun: See Shotgun Rules; and

(c) الخرطوش: أنظر قواعد ا

d) Running Target: Rifle weight, telescope power (10m), trigger weight

(50m10.4.3.6 a) and marker tapes.

(d) الأهداف المتحركة: وزن البندقية وقوة التلسكوب (10م) ووزن الزناد (50م، 10.4.3.6 a) وشرائط العلامة.

e) All disciplines: Failure to report for a post-competition check after being given written notice to report.

(e) جميع المسابقات: عدم تمام حضور فحص ما بعد المسابقة بعد الحصول على استدعاء كتابي للفحص.

6.7.9.2 If an athlete fails a post-competition check, the Chairman of the Equipment Control Jury or one other Equipment Control or Competition Jury Member must confirm that the test was performed correctly and that the athlete is disqualified. The confirmation procedure must include using ISSF calibration testing equipment to confirm that the testing instruments are measuring accurately.

6.7.9.2 إذا فشل لاعب في اجتياز فحص ما بعد المنافسة، فلا بد على رئيس لجنة فحص المعدات أو أحد حكام فحص المعدات أو عضو لجنة الحكام (Jury member) تأكيد أن الاختبار قد تم تنفيذه بشكل صحيح وأن اللاعب مستبعد (Disqualified). ولا بد أن يكون إجراء التأكيد تم باستخدام معدات فحص تم معايرتها، وذلك من أجل التأكيد على دقة هذه المعدات.

6.7.9.3 Appeals against a post-competition test disqualification may be submitted to the Jury of Appeal. The Jury of Appeal must decide if the test was performed correctly, but it may not repeat the test. The Jury of Appeal can overturn a post- competition check disqualification only if it finds that the test was performed incorrectly.

6.7.9.3 ويجوز تقديم طعون ضد فحص ما بعد المنافسة الذي ترتب عليه استبعاد اللاعب إلى حكم الاستئناف. وحكم الاستئناف لا بد أن يقرر ما إذا كان تم تنفيذ الاختبار بشكل صحيح، ولكنه قد لا يكرر الفحص. حكم الاستئناف يستطيع أن يرفض استبعاد اللاعب نتيجة لفحص ما بعد المنافسة إذا وجد أن الفحص كان قد أجري بشكل غير صحيح.

6.7.9.4 Targeted testing (selection of athletes on a non-random basis) may be done when a Jury has credible evidence that an athlete has altered or attempted to alter his gun, clothing or equipment.

6.7.9.4 ويمكن أن يتم عمل اختبار مستهدف (اختيار اللاعبين على أساس غير عشوائي) ويجوز عمله عندما يكون لدى لجنة الحكام (Jury) أدلة موثوق بها أن اللاعب قد غير أو حاول تغيير/تعديل سلاحه أو ملابسه أو معداته.

6.8 COMPETITION JURY DUTIES AND FUNCTIONS

6.8 مهام ووظائف لجنة الحكام

Juries are responsible for advising, assisting and supervising the competition officials appointed by the Organizing Committee.

لجان الحكام (Juries) هي المسؤولة عن تقديم المشورة والمساعدة والإشراف على المسؤولين عن المباراة والمعنيين من قبل اللجنة المنظمة.

a) Competition Juries (Rifle, Pistol, Shotgun, Running Target and Target Sprint) supervise the conduct of events in their respective disciplines;

(a) لجان حكام المسابقة (بندقية، مسدس، خرطوش، الأهداف المتحركة، التارجت سبرينت) تشرف على سير المسابقات.

b) RTS (Results, Timing and Scoring) Juries supervise scoring and results operations; and

(b) لجان حكام RTS (النتائج، والتوقيت، وتقدير الدرجات) يشرفون على تقدير الدرجات وعمليات النتائج؛ و

c) Equipment Control Juries supervise the testing of athletes' clothing and equipment.

(c) لجان حكام فحص المعدات يشرفون على اختبار ملابس ومعدات اللاعبين.

6.8.1 Range Officers, RTS Officers and Referees appointed by the Organizing Committee are responsible for the actual conduct of the competitions while Juries act in an advisory and supervisory capacity. The Range Officers and Juries are mutually responsible for conducting the training and competitions in accordance with ISSF Rules and must ensure that these Rules are enforced in a fair and equitable manner during the competitions.

6.8.1 ضباط الميادين وضباط RTS والحكام المعيّنين من قبل اللجنة المنظمة هم المسؤولون عن التنفيذ الفعلي للمسابقات في حين تعمل لجان الحكام (Juries) بصفة استشارية وإشرافية. ضباط الميادين ولجان الحكام مسؤوليتهم مشتركة لإجراء التدريب والمباريات وفقا لقواعد الاتحاد الدولي لرياضة الرماية ISSF ولا بد أن يكفلوا أن هذه القواعد يتم تنفيذها بصرامة وبطريقة عادلة خلال المباريات.

6.8.2 All Jury Members must wear the official ISSF Jury vest (red colour) when on duty. Jury vests can be purchased from ISSF Headquarters. It is recommended that all Range Officers wear a distinctive vest or other means of identification (preferably in green colour) when on duty. It is recommended that all Target Officers or other personnel who must go forward of the firing lines to perform their duties wear a vest in a fluorescent colour or high visibility armbands.

6.8.2 أثناء العمل. لا بد أن يتم ارتداء السترات الرسمية (لون أحمر) ويكون شراء سترات لجنة الحكام من مقر الاتحاد الدولي لرياضة الرماية. وأثناء العمل يوصى أن يرتدي جميع ضباط الميدان سترة مميزة أو غيرها من وسائل تحديد الهوية (ويفضل أن يكون باللون الأخضر). ويوصى أن يرتدي جميع ضباط الأهداف أو غيرهم من الموظفين، الذين لا بد عليهم الذهاب أمام خطوط إطلاق النار لأداء واجباتهم، ارتداء سترة بلون الفلورسنت أو شارات عالية الوضوح توضع على الذراع.

6.8.3 Before the beginning of the competition, the Competition Juries must examine the shooting ranges and check the organizational arrangements and organization of operating personnel, etc., to ensure that they conform to ISSF Rules. Jury checks should be done in coordination with any earlier checks made by the Technical Delegate.

6.8.3 قبل بداية المباراة، لا بد أن تقوم لجان حكام المباراة (Juries) بدراسة ميادين الرماية والتحقق من الترتيبات التنظيمية وتنظيم موظفي التشغيل وغيرها، للتأكد من أنها تتوافق مع قواعد الاتحاد الدولي لرياضة الرماية. وينبغي أن تتم الفحوص والاختبارات التي تقوم بها لجنة الحكام بالتنسيق مع المندوب الفني (Technical Delegate).

6.8.4 Jury Members must continuously observe the shooting positions and the equipment of the athletes.

6.7.4 لا بد أن يقوم أعضاء لجنة الحكام بالمراقبة المستمرة لأوضاع الرمي ومعدات اللاعبين.

6.8.5 Jury Members have the right to examine the guns, equipment, positions, etc., of the athletes at any time, during training and competitions.

6.8.5 أعضاء لجنة الحكام لهم الحق في فحص الأسلحة والمعدات، وأوضاع الرماة، وما إلى ذلك، في أي وقت، خلال التدريب والمباريات.

6.8.6 During training and competitions, Jury Members are responsible for checking athletes clothing and equipment for compliance with ISSF Sponsorship/ Advertising Rules (4.4-4.7 and 6.7.7.3);

6.8.6 خلال التدريب والمباريات، أعضاء لجنة الحكام هم المسؤولون عن فحص ملابس ومعدات اللاعبين لمطابقتها لقواعد الاتحاد الدولي لرياضة الرماية فيما يختص بالرعاية (Sponsorship) /الإعلانات (4.4 – 4.7, 6.7.7.3)؛

6.8.7 During competitions, Jury Members should not approach an athlete while he is firing a shot (or series of shots in rapid fire events) unless a safety issue requires immediate action.

6.8.7 خلال المباريات، يجب على أعضاء لجنة الحكام عدم الاقتراب من اللاعب أثناء إطلاق الطلقة (أو مجموعة من الطلقات في مسابقات الرمي السريع) إلا إذا كان الأمر يتطلب إجراء فوري.

6.8.8 A majority of the Jury must always be present on the range during competitions so that, when necessary, the Jury can meet and make decisions immediately.

6.8.8 لا بد أن تكون الأغلبية من لجنة الحكام موجودة دائما في الميدان خلال المباريات بحيث، عند الضرورة، يمكن للجنة الحكام أن تجتمع وتتخذ القرارات على الفور.

6.8.9 Jury Members have the right to make individual decisions during competitions, but should confer with other Jury Members and Range Officers when any doubt exists. If a Team Official or Athlete does not agree with the decision of an individual Jury Member, a decision of the majority of the Jury may be requested by making a written protest.

6.8.9 أعضاء لجنة الحكام لديهم الحق في اتخاذ قرارات فردية خلال المباريات، ولكن ينبغي أن تجتمع لجنة الحكام مع الأعضاء الآخرين وضباط الميدان عند وجود أي شك. وإذا كان مسؤول الفريق أو اللاعب لا يوافق على القرار الفردي لعضو لجنة الحكام، فقد يطلب قرار الأغلبية في لجنة الحكام عن طريق تقديم احتجاج مكتوب.

6.8.10 Jury Members must be completely impartial in making decisions, regardless of the nationality, racial, religious, ethnic or cultural identity of any athletes who are involved.

6.8.10 لا بد أن يكون أعضاء لجنة الحكام محايدين تماما في اتخاذ القرارات، بغض النظر عن الجنسية أو العنصرية، أو الدين أو العرق أو الهوية الثقافية لأي من اللاعبين المشاركين.

6.8.11 Juries must deal with any protest(s) that are submitted to the Jury in accordance with ISSF Rules. After consultation with the Range Officers and others directly concerned, the Jury must rule on any protest.

6.7.5 لا بد أن تتعامل لجان الحكام مع أي احتجاج/الاحتجاجات التي تقدم إلى لجنة الحكام وفقا لقواعد الاتحاد الدولي لرياضة الرماية. بعد التشاور مع ضباط الميدان وغيرهم من المعنيين مباشرة، ولا بد على لجنة الحكام البت في أي احتجاج.

6.8.12 A Jury must delay the start of a Final if a protest involves athletes who could, depending upon the protest decision, qualify for the Final. The RTS Jury may release a Final Start List if a protest does not involve athletes who could qualify for the Final. Official Final Results cannot be released until all protests and appeals are decided.

6.8.12 لا بد أن تقوم لجنة الحكام بتأخير بداية النهائيات إذا كان هناك احتجاج للاعبين، قد يتوقف تأهلهم للنهائي على قرار الاحتجاج. وقد تصدر لجنة حكام RTS قائمة بدء النهائيات إذا لم يشمل الاحتجاج اللاعبين الذين يمكنهم التأهل للنهائي. النتائج الرسمية النهائية لا يمكن أن تصدر حتى يتم الفصل في كل الاحتجاجات والطعون.

6.8.13 A Jury must decide all cases that are not provided for in the ISSF Rules. Such decisions must be made within the spirit and intent of ISSF Rules. Any such decisions must be included in a Jury Chairman's Report that is submitted to the Technical Delegate after each Championship.

6.8.13 لا بد أن تقرر لجنة الحكام كل الحالات التي لم ينص عليها في قواعد الاتحاد الدولي لرياضة الرماية. ولا بد أن يتم اتخاذ مثل هذه لقرارات في إطار روح والقصد من قواعد الاتحاد الدولي لرياضة الرماية. ولا بد تضمين أي من هذه القرارات في تقرير رئيس لجنة الحكام التي يتم إرسالها إلى المندوب الفني بعد كل بطولة.

6.8.14 Athletes and Team Officials must not be members of a Jury. Jury Members must not advise, coach or assist athletes beyond the scope of the ISSF Rules at any time during the competition.

6.8.14 لابد ألا يكون اللاعبين ومسؤولي الفرق ضمن أعضاء لجنة الحكام. لابد على أعضاء لجنة الحكام عدم تقديم النصح أو التوجيه أو مساعدة اللاعبين خارج نطاق قواعد الاتحاد الدولي لرياضة الرماية في أي وقت خلال المباراة.

6.8.15 The Jury Chairman is responsible for directing Jury schedules and activities for ensuring the presence of sufficient member(s) of the Jury at all times, including all Official and Pre-Event Training.

6.8.15 رئيس لجنة الحكام (Jury Chairman) هو المسؤول عن إدارة جداول لجنة الحكام والأنشطة لضمان وجود العدد الكافي من أعضاء لجنة الحكام (Juries) في جميع الأوقات، بما في ذلك كل التدريب الرسمي وتدريب ما قبل المباراة.

6.8.16 The Jury Chairman must prepare a report on Jury decisions and actions to be submitted to the ISSF Secretary General through the Technical Delegate as soon as possible after the Championship.

6.8.16 لابد أن يقوم رئيس لجنة الحكام (Jury Chairman) بإعداد تقرير عن قرارات وإجراءات لجنة الحكام لتقديمه إلى السكرتير العام للاتحاد الدولي لرياضة الرماية من خلال المندوب الفني في أقرب وقت ممكن بعد البطولة.

6.9 ORGANIZING COMMITTEE COMPETITION OFFICIALS

6.9 مسئولو المباريات باللجنة المنظمة

6.9.1 Chief Range Officer (CRO) Duties and Functions

A Chief Range Officer (CRO) must be appointed for each range. The CRO is in charge of all Range Officers (RO) and range personnel and is responsible for the correct conduct of the shooting event. The CRO is responsible for giving all range commands and for ensuring the cooperation of range personnel with the Jury. The CRO is responsible for the rapid correction of any equipment failures and for making available the necessary experts and supplies to operate the range. It is strongly recommended that an Assistant CRO be appointed to serve as a backup for the CRO, especially in maintaining range documentation and Range Incident Reports (Form IR) regarding events and irregularities that occur during the competition.

6.9.1 مهام ووظائف رئيس ضباط الميدان

لابد من تعيين رئيس ضباط الميدان (CRO) لكل ميدان. ورئيس ضباط الميدان CRO هو المسؤول عن جميع ضباط الميدان (RO) وموظفي الميدان وهو المسؤول عن التنفيذ الصحيح للمسابقة. ورئيس ضباط الميدان CRO هو المسؤول عن إعطاء كل أوامر الميدان لضمان تعاون أفراد الميدان مع لجنة الحكام. ورئيس ضباط الميدان CRO مسؤول عن التصحيح السريع لأي أعطال في المعدات وإتاحة الخبراء اللازمين والمستلزمات اللازمة لتشغيل الميدان. ويوصى بشدة أن يتم تعيين مساعد CRO ليكون بمثابة احتياطي لل CRO، وخاصة في الحفاظ على مستندات الميدان وتقارير وقائع الميدان (Form IR) بشأن الأحداث والمخالفات التي تحدث أثناء المنافسة.

6.9.2 Range Officer (RO) Duties and Functions

A Range Officer (RO) must be appointed for each Range Section or for each

ten (10) firing points. Range Officers must:

6.9.2 مهام ووظائف ضابط الميدان

لابد أن يعين ضابط ميدان (RO) لكل قسم بالميدان أو كل عشرة (10) نقطة رمي. ضباط الميدان لابد أن:

a) Be responsible to the CRO for the conduct of the competition in the target section entrusted to them;

(a) يكونون مسؤولون أمام CRO لإدارة المسابقة في قسم الأهداف الموكلة إليهم.

b) Check the names and Bib Numbers of athletes to ensure that they correspond with the start list;

(b) التحقق من أسماء اللاعبين وأرقام الظهر للتأكد من أنها تتوافق مع قائمة البدء؛

c) Ensure that the athletes' guns, equipment and accessories have been examined and approved;

(c) التأكد من أن أسلحة اللاعبين والمعدات والملحقات قد تم فحصها واعتمادها؛

d) Check athletes' shooting positions and equipment and advise the Jury of any possible violations;

(d) التحقق من نقاط الرمي ومعدات اللاعبين وتقديم المشورة للجنة الحكام في أي مخالفات ممكنة.

e) Ensure that the commands of the CRO are followed;

(e) ضمان اتباع أوامر رئيس ضباط الميدان CRO.

f) Take necessary actions regarding a malfunction, protest, disturbance, or any other matter arising during the competition;

(f) اتخاذ الإجراءات اللازمة بخصوص العطل، والاحتجاج، والازعاج، أو أي مسألة أخرى تنشأ أثناء المباراة؛

g) Receive verbal protests and immediately report them to a Jury Member;

(g) تلقي الاحتجاجات اللفظية (الشفهية) والإبلاغ عنها فوراً لعضو لجنة الحكام (Jury Member).

h) Record all irregularities, disturbances, penalties, malfunctions, cross-fires, extra time allowed, repeated shots authorized, etc. on Range Incident Report Forms (IR) and on the target or printer strip as appropriate; and

(h) تسجيل كل المخالفات، والازعاجات، والعقوبات، والأعطال، والطلقات المتقاطعة (Cross Fire)، والوقت الإضافي المسموح، الطلقات المعادة التي تم السماح بها، وما إلى ذلك على نموذج وقائع الميدان (IR) وعلى الهدف أو شريط الطابعة حسب الاقتضاء؛ و

i) Refrain from any conversations with athletes or from making other comments regarding scores.

(i) الامتناع عن أي محادثات مع اللاعبين أو الإدلاء بتعليقات أخرى بشأن الدرجات.

6.9.3 Chief RTS (Results, Timing and Scoring) Officer (CRTSO) Duties and Functions

The CRTSO must be appointed for each Championship. He is in charge of all RTSO and Entry and Results Personnel. The CRTSO is responsible for the correct conduct of all scoring and results operations at the Championships.

6.9.3 مهام ووظائف رئيس ضباط النتائج والتوقيت وتقدير الدرجات (Chief RTS Officer)

لابد أن يتم تعيين رئيس ضباط النتائج والتوقيت وتقدير الدرجات CRTSO لكل بطولة. هو المسؤول عن كل ضباط النتائج والتوقيت وتقدير الدرجات RTSO وكذلك المسؤول عن اشتراكات المسابقة وموظفي النتائج. و CRTSO هو المسؤول عن التنفيذ الصحيح لجميع عمليات التقدير وتسجيل النتائج في البطولة.

6.9.4 RTS Officers (RTSO) Duties and Functions

One RTSO should be appointed for each range that is used for Qualification competitions. The RTSOs are responsible for working with the RTS Jury, Competition Jury, ROs and Official Results Provider to facilitate the conduct of scoring and results operations on their ranges.

6.9.4 مهام ووظائف ضباط النتائج والتوقيت وتقدير الدرجات RTSO (RTS Officers)

ينبغي أن يعين ضابط RTSO لكل ميدان يستخدم لمسابقات التأهل. وهؤلاء الضباط RTSOs هم المسؤولين عن العمل مع لجنة حكام RTS، ولجنة حكام المسابقة (Competition Jury)، وضباط الميدان ومقدم النتائج الرسمية (Official Results Provider) لتسهيل سير عمليات التسجيل والنتائج في ميادينها.

6.10 EST COMPETITION OPERATIONS

6.10 عمليات المباراة باستخدام أهداف التقدير الإلكتروني

6.10.1 EST Technical Officers

6.10.1 ضباط EST الفنيين

a) EST Technical Officers are responsible for operating and maintaining the Electronic Scoring Target equipment;

(a) ضباط EST الفنيين هم المسؤولين عن تشغيل وصيانة معدات أهداف التقدير الإلكتروني.

b) EST Technical Officers may advise Range Officers and Jury Members, but they must not make any decisions regarding the application of ISSF Rules; and

(b) ضباط EST الفنيين قد يقدموا المشورة لضباط الميدان وأعضاء لجنة الحكام، ولكن لا بد ألا يتخذوا أي قرارات فيما يتعلق بتطبيق قوانين الاتحاد الدولي لرياضة الرماية. و

c) EST Technical Officers are designated by the Official Results Provider or the Organizer and must be persons with special training in EST operations and electronic competition management systems (computer software).

(c) يتم تعيين ضباط EST الفنيين من قبل مقدم النتائج الرسمية (Official Results Provider) أو منظم البطولة، ولا بد أن يكونوا من الأشخاص ذوي تدريب خاص في عمليات EST وأنظمة الإدارة الإلكترونية للمسابقة (برامج الكمبيوتر).

6.10.2 Target Officers

6.10.2 ضباط الأهداف

a) Target Officers are appointed by the Organizing Committee to assist in the operation and maintenance of EST:

(a) يتم تعيين ضباط الأهداف من قبل اللجنة المنظمة للمساعدة في تشغيل وصيانة EST:

b) Before each relay of each event, Target Officers must ensure that there are no shot holes on the white surface of the target and that all shot marks on the frame are clearly indicated;

(b) قبل كل قطار لكل مسابقة، لابد أن يتأكد ضباط الأهداف من عدم وجود أي ثقوب للطلقات على السطح الأبيض للهدف وأن جميع علامات الطلقات على الإطار تم التأشير عليها بوضوح؛

c) During competitions, Target Officers patch Backing Targets and Backing Cards and change the Control Sheets; and

© خلال المباريات، يقوم ضباط الأهداف بلصق ثقوب الطلقات بالأهداف الخلفية (Backing Targets) والكروت الخلفية (Backing Cards) وتغيير ورق التحكم (Control Sheets). و

d) **Backing Targets, Backing Cards and Control Sheets** must not be patched or changed until after all scoring is completed.

(d) **الأهداف الخلفية، والكروت الخلفية وأوراق التحكم** لابد ألا يتم لصقها أو تغييرها إلا بعد اكتمال تقدير جميع الدرجات.

6.10.3 Jury Member Duties – Electronic Scoring Targets

6.10.3.1 Member(s) of the RTS Jury must be present on the ranges to supervise scoring and results operations and assist in the resolution of any questions or protests relating to scoring. Members of the Competition Jury must assist in cases where actions or decisions need to be taken and there are only two or fewer RTS Jury Members available.

6.10.3 مهام حكام أهداف التقدير الالكتروني

6.10.3.1 عضو/أعضاء لجنة حكام RTS لابد أن يكون موجود/موجودين في الميادين للإشراف على عمليات تسجيل الدرجات والنتائج ويساعد/يساعدون في حل أي أسئلة أو احتجاجات تتعلق بالدرجات. لابد على أعضاء لجنة حكام المسابقة (Competition Jury) تقديم المساعدة في الحالات التي تحتاج إلى اتخاذ إجراءات أو قرارات إذا كان لا يوجد سوى اثنين أو أقل من أعضاء لجنة حكام RTS.

6.10.3.2 Before each relay of an event, a Jury Member must inspect the electronic scoring targets to confirm that:

6.10.3.2 قبل كل قطار في مسابقة، لابد على عضو لجنة الحكام (Jury Member) تفقد أهداف التسجيل الإلكترونية للتأكد من:

a) There are no shot holes on the white surface of the target;

(a) عدم وجود ثقوب للطلقات على السطح الأبيض للهدف؛

b) Any shot marks on the frame are clearly indicated;

(b) أية علامات للطلقات على الإطار قد تم التأشير عليها بوضوح؛

c) The Control Sheets are renewed; and

(c) تم تجديد أوراق التحكم (Control Sheets)؛ و

d) The Backing Cards and Backing Targets have no shots outside of the central area that is covered by the Control Sheet.

(d) الكروت الخلفية والأهداف الخلفية ليس بها طلقات خارج المنطقة المركزية التي تغطيها ورقة التحكم.

6.10.4 Shooting on Electronic Scoring Targets

6.10.4 الرمي على أهداف التقدير الالكتروني

a) Athletes must familiarize themselves during training with the control buttons that alter the target presentation on the monitor screen (ZOOM) and that change from a Sighting target (SIGHTING) to a Match target (MATCH);

(a) لا بد أن يتعرف اللاعبون جيدا خلال التدريب على أزرار التحكم التي تقوم بتبديل عرض الهدف على شاشة العرض (ZOOM) وكذلك التغيير من هدف اختبار (SIGHTING) إلى هدف المباراة (MATCH)؛

b) In 10m, 25m and 50m single position events, changing from Sighting to MATCH shots is under control of range personnel. If any athlete is in doubt, he must ask a Range Officer for assistance;

(b) في مسابقات الوضع الواحد في 10م و 25م و 50م، يكون التغيير من طلقات الاختبار إلى طلقات المباراة تحت سيطرة أفراد الميدان. وإذا كان لدى أي لاعب شك، فلا بد أن يطلب المساعدة من ضابط الميدان؛

c) In 3-Position events, after athletes complete the kneeling or prone positions, changing from MATCH to Sighting and back to MATCH is the responsibility of the athlete. Athletes may fire unlimited Sighting shots before starting MATCH firing shots in the prone and standing positions. No additional time is allowed for these Sighting shots. If an athlete inadvertently fails to switch from MATCH to Sighting after changing positions, any shots recorded as extra shots in the previous position must be nullified and the target must be reset to Sighting.

(c) في مسابقات 3 أوضاع، بعد أن ينتهي اللاعبون من الوضع المرتكز أو الراكد، فإن التغيير من المباراة (MATCH) إلى الاختبار (SIGHTING) والعودة إلى المباراة (MATCH) هي مسؤولية اللاعب. واللاعبين يمكنهم إطلاق عدد غير محدود من طلقات الاختبار قبل بدء طلقات المباراة MATCH في الوضع الراكد والوضع الواقف. لا يسمح بوقت إضافي لطلقات الاختبار هذه. وإذا فشل أحد اللاعبين عن غير قصد في التحويل من المباراة (MATCH) للاختبار (SIGHTING) بعد تغيير الأوضاع، فإن أي طلقات سجلت كطلقات إضافية في الوضع السابق لا بد أن تلغى ولا بد من إعادة ضبط الهدف إلى الاختبار (SIGHTING).

d) It is not permitted to **obscure the athlete's monitor-screen** or any part of the screen. The whole screen must be visible to the Jury and range personnel;

(d) غير مسموح بحجب شاشة العرض الموجودة عند اللاعب أو أي جزء منها. ولا بد أن تكون الشاشة بأكملها مرئية للجنة الحكام وأفراد الميدان؛

e) Athletes and range officials must **not touch the printer control panels** and/ or printout before the end of the relay or event, except when authorized by the Jury;

(e) لا بد ألا يلمس اللاعبون ومسؤولي الميدان لوحات تحكم الطابعة و/ أو شرائط الطابعة قبل نهاية القطار أو المسابقة، إلا إذا أذنت بها لجنة الحكام (Jury).

f) Athletes should sign the printout (next to the score total) before leaving the range to identify their score.

(f) يجب أن يوقع اللاعبون على شريط الطابعة (بجانب مجموع الدرجات) قبل مغادرة الميدان للتعرف على درجاتهم.

g) When an athlete fails to sign the printout a Jury Member or range official should initial this printer strip to allow it to be sent to the RTS Office.

(g) عندما لا يقوم اللاعب بالتوقيع على شريط الطابعة فإن عضو لجنة الحكام (Jury Member) أو مسؤول الميدان يجب أن يوقع بالأحرف الأولى على شريط الطابعة هذا للسماح بإرسالها إلى مكتب RTS.

6.10.5 Target Scoring Complaints During Sighting Shots

If an athlete complains during sighting shots about the correct recording or evaluation of the shot(s), the Jury may offer to move him to another firing point.

6.10.5 شكاوى الدرجات أثناء طلقات الاختبار

إذا اشتكى أحد اللاعبين خلال طلقات الاختبار عن التسجيل الصحيح أو تقييم طلقة/طلقات، فيمكن للجنة الحكام أن تعرض نقله إلى نقطة رمي أخرى.

a) The athlete will be given appropriate extra time;

(a) سيعطى اللاعب وقت إضافي مناسب.

b) The Jury will, as soon as possible, examine the sighting shot(s) on the original firing point by applying the **Procedure for EST Examination**; and

(b) لجنة الحكام (Jury)، في أقرب وقت ممكن، ستفحص طلقة/طلقات الاختبار في نقطة الرمي الأصلية من خلال تطبيق إجراءات فحص EST. و

c) If this subsequent examination confirms that the target on the original firing point provided correct results, the athlete will be penalized with the DEDUCTION of two (2) points from the lowest value shot of his first competition series.

(c) إذا أكد هذا الفحص لاحقا أن الهدف في نقطة الرمي الأصلية أعطى النتائج الصحيحة، فسوف يعاقب اللاعب **بخصم نقطتين اثنتين (2)** من أدنى قيمة طلقة في أول مجموعة له في المباراة.

6.10.6 Failure of the Paper or Rubber Band to Advance

If the Jury confirms that the problem causing an athlete complaint is because the paper or rubber band is not advancing properly:

6.10.6 فشل تحرك الشريط الورقي أو المطاطي

إذا أكدت لجنة الحكام (Jury) أن المشكلة التي تسببت في شكوى لاعب لأن الورق أو الشريط المطاطي لا يتقدم بشكل صحيح:

a) The athlete will be moved to a reserve position;

(a) يتم نقل اللاعب إلى نقطة احتياطية.

b) He will be permitted unlimited sighting shots to be taken within the time remaining for the event plus any additional time granted;

(b) يتم السماح له بطلقات اختبار غير محدودة في الوقت المتبقي لهذه المسابقة بالإضافة إلى أي وقت إضافي ممنوح؛

c) He will repeat the number of MATCH shots determined by the Jury plus the number of shots necessary to complete the event;

(c) سوف يعيد عدد من طلقات المباراة التي تحددها لجنة الحكام (Jury) بالإضافة إلى عدد من الطلقات اللازمة لإتمام هذه المسابقة؛

d) After the relay, the RTS Jury will decide which shots are to be counted from each target; and

(d) بعد القطار، سوف تقرر لجنة حكام النتائج RTS الطلقات التي ستحتسب من كل هدف. و

e) The athlete will be credited with the scores of all shots that were correctly displayed on the monitor of the first target, plus the scores of all MATCH shots fired on the second target that were necessary to complete the course of fire.

(e) سيحتسب للاعب درجات جميع الطلقات التي تم تسجيلها بشكل صحيح على الشاشة من الهدف الأول، بالإضافة إلى درجات جميع طلقات المباراة MATCH على الهدف الثاني التي كانت ضرورية لاستكمال المسابقة.

6.10.7 Protest Concerning a Shot Value

If a shot registers and displays, but the athlete protests the value indicated in accordance with Rule 6.16.5.2:

6.10.7 احتجاج بشأن قيمة طلقة

لو تم تسجيل طلقة وتم عرضها، لكن اعترض اللاعب على قيمتها طبقاً للقاعدة 6.16.5.2

a) After the relay, the detailed printer results (LOG-Print) must be generated by the Technical or Range Officers for all firing lanes on which complaints or protests have been made, and for the immediately adjacent lanes, before the target systems are reset for the next relay;

(a) بعد القطار، النتائج المفصلة للطابعة (السجل – LOG-PRINT) لابد من الحصول عليها من قبل ضباط الميدان الفنيين لجميع صفوف الرمي الذين قدموا شكاوى أو احتجاجات، ونقاط الرمي المجاورة، قبل إعادة الضبط الأصلي (Reset) لأنظمة الأهداف للقطار التالي.

b) After the completion of the relay, the **Procedure for EST Examination** will be applied;

(b) بعد الانتهاء من القطار، سيتم تطبيق إجراءات فحص EST؛ و

c) Any non-indicated or incorrectly indicated shot must be scored by the RTS Jury; and

(c) أي طلقة لم تسجل أو سجلت بشكل غير صحيح لابد من تقديرها بواسطة لجنة حكام RTS. و

d) If the RTS Jury determines that a protested shot was scored correctly, a two point penalty will be applied (6.16.5.2.c).

(d) إذا قررت لجنة حكام RTS أن الطلقة موضوع الاحتجاج تم تقديرها بشكل صحيح، سيتم تطبيق عقوبة نقطتين (6.16.5.2 c).

6.10.8 PROCEDURE FOR EXAMINING ELECTRONIC SCORING TARGETS FOLLOWING A SCORE PROTEST OR COMPLAINT

6.10.8 إجراءات فحص أهداف التقدير الإلكتروني بعد الاحتجاج أو الشكوى

6.10.8.1 If there is a score protest, complaint or no indication of a shot, etc., a Jury Member must collect the following items (the number of the firing point and the orientation of the card, sheet or target, the relay and series and the time of collection must be noted on each):

6.10.8.1 إذا كان هناك احتجاج على التقدير، أو شكوى أو عدم تسجيل للطلقة، وما إلى ذلك، فلا بد من قيام عضو لجنة الحكام بتجميع العناصر التالية (رقم نقطة الرمي وأي استنتاج من الكارت الخلفي، أو من لوحة الرقابة أو الهدف، ورقم القطار والمجموعة ووقت الجمع لكل عنصر ولا بد من الإشارة إلى كل):

a) The Control Sheet (25m / 50m). If the location of any shot hole is out of the area of the Control Sheet, the geometric relation between the shot holes on the Control Sheet and the Backing Card must be made before the Control Sheet is removed;

(a) ورقة التحكم (٢٥م/٥٠م). إذا كان موقع أي طلقة خارج المنطقة من ورقة التحكم (Control Sheet)، فلا بد أن يتم عمل العلاقة الهندسية بين ثقوب الطلقات على ورقة التحكم (Control Sheet) والكارت الخلفي قبل إزالة ورقة التحكم (Control Sheet)؛

b) The Backing Card (25m / 50m / 300m);

(b) الكارت الخلفي (٢٥م/٥٠م/٣٠٠م)؛

c) The Backing Target (25m);

(c) الهدف الخلفي (٢٥م)؛

d) The black paper strip (10m);

(d) الشريط الورقي الأسود الخلفي (١٠م)؛

e) The black rubber band (50m);

(e) الشريط المطاطي الأسود (٥٠م)؛

f) The Range Incident Report;

(f) تقرير وقائع/أحداث الميدان (IR)؛

g) The LOG print; and

(g) سجل الطابعة؛ و

h) The data record from the electronic scoring target computer (if necessary).

(h) سجل البيانات من كمبيوتر هدف التقدير الإلكتروني (إذا كان ضرورياً).

6.10.8.2 A Jury Member must examine the face of the EST and the frame and record the location of any shots outside the black aiming mark.

6.10.8.2 لابد من قيام عضو لجنة الحكام بفحص وجه الهدف الإلكتروني والإطار وتسجيل موقع أي طلقات خارج العلامة السوداء (black aiming mark).

6.10.8.3 No CLEAR LOG must be made before the RTS Jury has given permission.

6.10.8.3 لابد ألا يتم مسح السجل (CLEAR LOG) قبل سماح لجنة حكام RTS بذلك.

6.10.8.4 The number of shot holes must be counted and their location taken into account.

6.10.8.4 لابد أن يحسب عدد ثقوب الطلقات ومواقعها وأخذها بعين الاعتبار.

6.10.8.5 Jury Members must examine these items and then make independent assessments before a formal Jury decision is made.

6.10.8.5 لابد على أعضاء لجنة الحكام فحص هذه العناصر ثم عمل التقييمات بشكل مستقل قبل اتخاذ أي قرار رسمي.

6.10.8.6 A Jury Member must supervise any manual intervention of the control computer results (e.g. the recording of penalties, corrected scores after malfunctions etc.).

6.10.8.6 لابد أن يشرف عضو لجنة الحكام على أي تدخل يدوي في نتائج مراقبة الكمبيوتر (على سبيل المثال تسجيل العقوبات، تصحيح الدرجات بعد الأعطال وما إلى ذلك).

6.10.9 EST FAILURE

These Rules apply to 10m, 50m and 300m EST. For procedures concerning 25m EST failures, see Rule 8.10. For procedures concerning Running Target EST failures, see Rule 10.11.

6.10.9 عطل أهداف التقدير الالكتروني

تنطبق هذه القواعد على 10م و 50م و 300م EST. للإجراءات الخاصة بأعطال أهداف التقدير الالكتروني 25م، أنظر القاعدة 8.10. وللإجراءات بخصوص أعطال أهداف التقدير الالكتروني للأهداف المتحركة أنظر القاعدة 10.11.

6.10.9.1 When ALL Targets on a Range Fail

6.10.9.1 عند تعطل جميع الأجهزة في الميدان

a) The time of failure and the expired shooting time must be recorded by the Chief Range Officer and the Jury;

(a) لابد يقوم كل من رئيس ضباط الميدان (CRO) ولجنة الحكام بتسجيل وقت العطل والوقت المنصرم من زمن الرمي.

b) All completed competition shots of each athlete must be counted and recorded. In the event of a range power supply failure, this may involve waiting until the power supply is restored to enable the number of shots registered by the target, not necessarily on the firing point monitor, to be established; and

(b) جميع طلقات المباراة التي تم إطلاقها لكل لاعب لابد أن تحتسب وتسجل. في حالة انقطاع التيار الكهربائي في الميدان، وهذا قد يتطلب الانتظار حتى يتم استعادة التيار الكهربائي حتى يمكن تحديد عدد الطلقات التي تم تسجيلها على كل هدف، وليس بالضرورة أن يكون تم تسجيلها على شاشة نقطة الرمي؛ و

c) After the failure is rectified and the full range is in operation, an **additional five (5) minutes** will be added to the competition time remaining. The time for recommencing is to be announced over the loudspeaker system at least five (5) minutes beforehand. Athletes must be allowed to resume their position in the five (5) minutes before the competition restarts. Unlimited sighting shots must be allowed during the remaining shooting time, but only before competition shots are resumed.

(c) بعد عودة التيار الكهربائي ويصبح الميدان جاهزا بشكل كامل، سيتم إضافة خمس (5) دقائق للوقت المتبقي من المباراة. ويتم الإعلان عن الوقت المحدد لاستئناف المباراة بواسطة مكبر الصوت وذلك على الأقل 5 دقائق قبل وقت استئناف المباراة. ولا بد أن يسمح للاعبين باتخاذ أوضاعهم في الخمس (5) دقائق السابقة لاستئناف المباراة. ولا بد من السماح بطلقات اختبار غير محدودة العدد خلال الوقت المتبقي للرمي، ولكن فقط قبل أن يتم استئناف طلقات المباراة.

6.10.9.2 When a SINGLE Target Fails

6.10.9.2 عند تعطل جهاز واحد

a) If the EST cannot be repaired within five (5) minutes, the athlete must be moved to a reserve position;

(a) إذا كان لا يمكن إصلاح الجهاز في غضون خمس (5) دقائق، فلا بد أن ينقل اللاعب إلى مكان احتياطي.

b) When he is ready to shoot, an **additional five (5) minutes** will be added to the competition time remaining; and

(b) عندما يكون مستعد للرمي، ستضاف خمس (5) دقائق إضافية إلى وقت المباراة المتبقية؛ و

c) He will be permitted unlimited sighting shots before he starts the remaining competition shots.

(c) يتم السماح له بعدد غير محدود من طلقات الاختبار قبل أن يبدأ طلقات المباراة المتبقية.

6.10.9.3 When a Shot Fails to Register or Display on the Monitor

The athlete must immediately inform the nearest Range Officer of the failure. The Range Officer must make a written note of the time of the complaint. One or more Jury Member(s) must go to the firing position. The athlete must be directed to fire one more MATCH shot at his target:

If the value and location of this shot is registered and displayed on the monitor:

6.10.9.3 عند تعطل الجهاز في تسجيل أو إظهار طلقة على الشاشة

لابد على اللاعب فوراً إبلاغ أقرب ضابط ميدان بالعتل. وضابط الميدان لابد أن يكتب ملاحظة بوقت الشكوى. لابد أن يذهب عضو أو أكثر من أعضاء لجنة الحكام إلى نقطة الرمي. ولا بد أن يوجه اللاعب لإطلاق طلقة مباراة واحدة على هدفه:

إذا تم تسجيل قيمة وموقع هذه الطلقة وعرضها على الشاشة:

a) The athlete must be directed to continue the competition;

(a) لابد أن يوجه اللاعب لمواصلة المباراة.

b) The value, location and time of firing of this extra shot must be recorded, its shot-number (after including the missing shot) and its value and its shot- location, and the firing point number must be given to the Jury in writing and recorded on the Range Register and a Range Incident Report;

(b) لابد أن يتم تسجيل قيمة ومكان ووقت إطلاق هذه الطلقة الإضافية، ورقم هذه الطلقة (بعد ضم الطلقة المفقودة)، وقيمتها وموقعها ورقم نقطة الرمي ولا بد أن يعطى ذلك كتابة إلى لجنة الحكام وتسجل في سجل الميدان وتقرير وقائع/أحداث الميدان.

c) After the end of that relay, the **Procedure for EST Examination** will be applied. Using this information and the time of the extra shot and its location, the RTS Jury will determine whether all shots, including the extra shot, are recorded on the computer record;

(c) بعد نهاية هذا القطار، يتم تطبيق إجراءات فحص EST. باستخدام هذه المعلومات ووقت الطلقة الإضافية وموقعها، وسيحدد حكام RTS ما إذا كان تم تسجيل جميع الطلقات، بما في ذلك الطلقة الإضافية، في سجل الكمبيوتر؛

d) If all the shots are recorded correctly, then the questioned shot (shot that did not register or display) will be counted in the score of the athlete, as well as the shot fired

immediately after (as the “extra” shot), but the last shot fired (extra to the competition) will be annulled;

(d) إذا وجد أنه قد تم تسجيل جميع الطلقات بشكل صحيح، فإن الطلقة موضوع التساؤل (الطلقة التي لم تسجل أو لم تعرض) سوف تحتسب في نتيجة اللاعب، كما تحتسب الطلقة التي أطلقت مباشرة بعد ذلك (كطلقة إضافية)، ولكن تلغى الطلقة الأخيرة التي تم رميها (الزائدة عن المباراة)؛

e) If the questioned shot was not located by applying the **Procedure for EST Examination** or was confirmed as an off-target miss (Note: This means a questioned 10m shot could not be found on the witness strip or target face; a questioned 25m shot could not be found on the backing target, control sheet or backing card or there was evidence that a questioned 50m or 300m shot was an off-target miss), then the questioned shot must be scored as a miss and the last shot fired (extra to the competition) must be nullified; or

(e) إذا لم يتم العثور على الطلقة محل الاحتجاج بعد تطبيق إجراءات فحص أهداف التقدير الإلكتروني **EST** أو تأكد أنها خارج الهدف (ملاحظة: هذا يعني أنه الطلقة موضوع التساؤل في 10م لا يمكن العثور عليها على الشريط الشاهد أو وجه الهدف؛ الطلقة موضوع التساؤل في 25م لا يمكن العثور عليها على الهدف الخلفي، وورقة التحكم (Control Sheet) أو الكارت الخلفي أو كان هناك دليل على أن الطلقة موضوع التساؤل في 50م أو 300م كانت خارج الهدف)، بالتالي لا بد من تقييم الطلقة المفقودة باعتبارها صفر وآخر طلقة (إضافية للمباراة) لا بد أن تلغى. أو

f) If the questioned shot was found or was located in the computer memory, the RTS Jury must determine and count the score of the questioned shot; or

(f) إذا تم العثور على الطلقة موضوع التساؤل أو كانت موجودة في ذاكرة الكمبيوتر، لا بد أن تقوم لجنة حكام RTS بتحديد وتقدير قيمة الطلقة موضوع التساؤل؛ أو

g) If a questioned 50m or 300m shot is not found, the Jury must decide whether to score the missing shot as a miss and nullify the last shot or, if there is no credible evidence that the questioned shot was an off-target miss, the Jury may conclude that a target system anomaly occurred and count the extra shot in lieu of the missing shot and the last shot fired.

(g) إذا لم يتم العثور على الطلقة موضوع التساؤل 50م أو 300م، لا بد أن تقرر لجنة الحكام سواء باحتساب الطلقة المفقودة خارج الهدف (miss) وتلغى الطلقة الأخيرة، أو إذا لم يكن هناك دليل موثوق به أن الطلقة موضوع التساؤل كانت خارج الهدف، قد تستنتج لجنة الحكام أنه قد حدث خطأ من النظام الإلكتروني وتحتسب الطلقة الإضافية الأخيرة بدلا من الطلقة المفقودة.

6.10.9.4 OR: If the extra shot fired as directed does not register or display and the EST cannot be repaired within five (5) minutes:

6.10.9.4 أو: إذا كانت الطلقة الإضافية التي أطلقت وفقا للتوجيهات لم يتم تسجيلها أو عرضها على الشاشة ولا يمكن إصلاح نظام التقدير الالكتروني EST خلال خمس (5) دقائق:

a) The athlete must be moved to a reserve position;

(a) لا بد من نقل اللاعب إلى نقطة رمي احتياطية (Reserve Position)؛

b) When he is ready to shoot, an **additional five (5) minutes** will be added to the competition time remaining and he will be permitted unlimited sighting shots;

(b) عندما يكون اللاعب جاهزا، سيتم إضافة **خمس (5) دقائق إضافية** للوقت المتبقي من وقت المباراة له ويسمح له بعدد غير محدود من طلقات الاختبار؛

c) **In 10m and 50m Rifle and Pistol Events**, the athlete will repeat the two (2) MATCH shots that did not register or display on the previous target used.

(c) **في مسابقات 10م و 50م مسدس وبنندقية**، سيعيد اللاعب رمي الطلقتين (2) المحتسبتين اللتين لم يتم تسجيلهما أو عرضهما على الهدف السابق المستخدم.

6.11 COMPETITION PROCEDURES (SEE ALSO 6.17, FINALS COMPETITION PROCEDURES)

6.11 إجراءات المباراة (أنظر أيضا 6.17، إجراءات مسابقات النهائيات)

6.11.1 Rules for 10m and 50m Rifle and Pistol Events

6.11.1 قواعد مسابقات البندقية والمسدس ١٠م و٥٠م

6.11.1.1 Preparation and Sighting Time

Athletes must be called to the line at least 25 minutes before the published START time of the event, allowed 10 minutes to setup their equipment, and then allowed 15 minutes Preparation and Sighting Time before MATCH firing starts to make their final preparation and fire unlimited **sighting shots**.

6.11.1.1 لابد أن يتم استدعاء اللاعبين إلى خط الرمي قبل الوقت المعلن لبداية المباراة بزمن ٢٥ دقيقة على الأقل، وإعطاء اللاعبين ١٠ دقائق ليتكمنوا من إعداد معداتهم، ثم يسمح لهم بزمن ١٥ دقيقة للإعداد والاختبار قبل بداية المباراة ليتكمنوا من الإعداد النهائي ورمي عدد غير محدود من **طلقات الاختبار**.

a) The Preparation and Sighting Time must be timed to end approximately 30 seconds before the official starting time for MATCH firing.

(a) لابد من أن ينتهي زمن الإعداد والاختبار قبل الموعد الرسمي لبداية المباراة بزمن قدره 30 ثانية تقريبا.

b) Sighting targets must be visible at least 10 minutes before the Preparation and Sighting Time starts;

(b) لابد أن تكون أهداف الاختبار واضحة ومرئية بما لا يقل عن ١٠ دقائق قبل بداية زمن الإعداد والاختبار؛

c) Athletes may not place their guns and equipment on their firing points until the Chief Range Officer has called the athletes to the line;

(c) لا يسمح للاعبين بوضع أسلحتهم ومعداتهم في نقاط الرمي حتى ينادي رئيس ضباط الميدان على اللاعبين إلى الخط (Athletes To The Line)؛

d) If there is more than one relay, each relay must be allowed the same amount of time to bring their equipment to the firing line;

(d) إذا كان هناك أكثر من قطار واحد، فلا بد أن يسمح لكل قطار نفس القدر من الوقت لإحضار معداتهم إلى خط الرمي؛

e) After the Chief Range Officer calls athletes to the line, they are permitted to handle their guns, dry fire (safety flags may be removed for dry firing) or carry out holding and aiming exercises on the firing line before the Preparation and Sighting Time starts; in Finals, athletes may not remove safety flags or dry fire until the Preparation and Sighting Time starts;

(e) بعد أن يدعو رئيس ضباط الميدان اللاعبين إلى الخط، يسمح لهم بتناول أسلحتهم، والرمي الجاف (يمكن إزالة أعلام السلامة Safety Flags لعمل الرمي الجاف) أو حمل السلاح وتدريبات التصويب على خط الرمي قبل أن يبدأ زمن الإعداد والاختبار؛ وفي النهائيات، لا يمكن للاعبين إزالة أعلام الأمان أو عمل التدريب الجاف إلى أن يبدأ زمن الإعداد والاختبار.

f) Pre-competition checks by the Jury and Range Officers must be completed during the 10 minutes before the Preparation and Sighting Time starts;

(f) لا بد أن يكتمل فحص ما قبل المباراة من قبل لجنة الحكام (Jury) وضباط الميدان أثناء زمن العشرة (١٠) دقائق قبل أن يبدأ زمن الإعداد والاختبار؛

g) The Preparation and Sighting Time begins with the command “**PREPARATION AND SIGHTING TIME...START;**” No shot may be fired before the command “**START;**”

(g) يبدأ زمن الإعداد والاختبار بالأمر (**Preparation and Sighting**) لا يجوز إطلاق طلقة قبل صدور النداء **START** .**Time.... START** ؛

h) An athlete who fires a shot or shots **before the “START”** command for the Preparation and Sighting Time may be disqualified if safety is involved. If safety is not involved (6.2.3.5), the first competition shot must be registered as a miss (0);

(h) اللاعب الذي يطلق طلقة/طلقات الأمر قبل الأمر **"START"** لوقت الإعداد والاختبار يجوز استبعاده إذا كان الأمر يتعلق بالسلامة. إذا لم يتعلق الأمر بالسلامة (6.2.3.5)، فإن أول طلقة في المباراة لا بد من احتسابها صفر (0)؛

i) After 14 minutes, 30 seconds have elapsed in the Preparation and Sighting Time, the Range Officer must announce **“30 SECONDS.”**

(i) بعد مرور 14 دقيقة و30 ثانية من زمن الإعداد والاختبار، لا بد أن يعلن رئيس ضباط الميدان (CRO) **"30 ثانية" Thirty Seconds**.

j) At the end of the Preparation and Sighting Time, the Chief Range Officer must command **“END OF PREPARATION AND SIGHTING...STOP.”** There must be a brief pause of approximately 30 seconds when the Target Officer will reset the targets for MATCH firing; and

(j) في نهاية زمن الإعداد والاختبار، لا بد أن يصدر رئيس ضباط الميدان الأمر

"END OF PREPARATION AND SIGHTING.... STOP" لا بد أن تكون هناك وقفة قصيرة لمدة 30 ثانية تقريباً، ليتمكن ضابط الأهداف من إعادة الضبط الأصلي للأهداف (Reset) لطلقات المباراة (MATCH) و.

k) If an athlete fires a shot after the command **“END OF PREPARATION AND SIGHTING...STOP”** and before the **“MATCH FIRING...START”** command, the shot must not be counted as a MATCH shot and a two (2) point penalty must be applied to the first competition shot.

(k) إذا أطلق اللاعب طلقة بعد الأمر

“END OF PREPARATION AND SIGHTING.... STOP”

وقبل النداء **“MATCH FIRING ... START”**

فلا بد ألا تحسب ضمن طلقات المباراة وتطبق عقوبة خصم نقطتين (2) من أول طلقة محتسبة في المباراة.

I) Malfunctions will be governed according to ISSF Rule 6.13. No additional time will be allowed for an equipment malfunction, but the Jury may allow additional sighting shots on return to the firing line if the malfunction is repaired, but all shots must be fired within the original time allowed.

(I) تخضع الأعطال للقاعدة 6.13 من قواعد الاتحاد الدولي لرياضة الرماية ، وهي عدم السماح بوقت إضافي لإصلاح المعدات، ولكن يمكن للجنة الحكام السماح بطلقات اختبار إضافية بعد عودة اللاعب إلى خط الرمي وذلك إذا تم إصلاح العطل، ولكن لا بد من رمي هذه الطلقات داخل الزمن الأصلي.

6.11.1.2 START of MATCH Firing

6.11.1.2 بداية المباراة (START OF MATCH FIRING)

a) When all targets are reset for MATCH firing, the Chief Range Officer will command **“MATCH FIRING...START.”** MATCH firing is considered to have started when the CRO has given the command **“START;”**

(a) عندما يتم إعادة الضبط الأصلي لجميع الأهداف (Reset) لإطلاق طلقات المباراة (MATCH)، فإن رئيس ضباط الميدان سيصدر الأمر

“MATCH FIRING ...START”

وتعتبر المباراة قد بدأت عندما يعطى CRO الأمر **“START”**؛

b) Every shot fired after the start of MATCH firing must be recorded as a MATCH shot, however, dry firing is allowed;

(b) كل طلقة تطلق بعد بدء المباراة لا بد أن تسجل كطلقة مباراة، ومع ذلك، يسمح بالرمي الجاف؛

c) After the start of MATCH firing, no further sighting shots are allowed, except for position changes in 50m and 300m Rifle 3-Position events (see Rule 7.7.3) or when permitted by the Jury in accordance with these Rules;

(c) بعد بدء المباراة، لا يسمح بالمزيد من طلقات الاختبار، باستثناء حالات تغيير الوضع في البندقية ٥٠م-3-أوضاع (انظر القاعدة 7.7.3) أو عندما تسمح به لجنة الحكام (Jury) وفقاً لهذه القواعد؛

d) Any further sighting shot(s) fired in contravention of this rule must be scored as miss(es) in the competition;

(d) أي طلقة/طلقات اختبار أخرى بالمخالفة لهذه القاعدة لا بد من تسجيلها صفر/أصفر في المسابقة؛

e) The CRO must inform athletes by loudspeaker of the time remaining at both ten (10) minutes and five (5) minutes before the end of the competition time;

(e) لابد أن يعلن رئيس ضباط الميدان (CRO) للاعبين عبر مكبرات الصوت عن الوقت المتبقي لكل من عشرة (10) دقائق وخمس (5) دقائق قبل نهاية وقت المسابقة.

f) A shot or shots that are not fired during the MATCH firing time must be scored as miss(es) on the last competition target(s), unless the CRO or a Jury Member has authorized extra time; and

(f) الطلقة أو الطلقات التي لم تطلق أثناء زمن المباراة لا بد من احتسابها صفر/أصفر على الهدف/الأهداف الأخيرة في المنافسة، ما لم يكن CRO أو لجنة الحكام (Jury) قد أذن بالوقت الإضافي. و

g) If, during MATCH firing on 10m ESTs, the Jury directs an athlete to move his position laterally (sideways) within his firing point by 30 cm or more, the athlete may be offered additional sighters and 2 minutes additional time before he resumes MATCH firing.

(g) إذا حدث أثناء المباراة في 10م على أهداف التقدير الإلكتروني، وقامت لجنة الحكام (Jury) بتوجيه اللاعب لنقل وضعه أفقياً (جانبياً) في نقطة رمية لمسافة 30 سم أو أكثر، فيمكن أن يعرض على اللاعب طلقات اختبار إضافية ودقيقتين (2) وقت إضافي قبل أن يستأنف رمي طلقات المباراة.

6.11.1.3 “STOP” COMMAND

The competition must stop at the command “STOP.”

6.11.1.3 الأمر “STOP”

لا بد أن تتوقف المباراة عند الأمر "STOP"

a) If a shot(s) is fired after the command “STOP,” that shot(s) must be scored as a miss; and

(a) لو أطلقت طلقة/طلقات بعد الأمر (STOP) فلا بد من تسجيلها صفر/أصفر؛ و

b) If the shot(s) cannot be identified, the best hit(s) must be deducted from the score of that target and scored as miss(es).

(b) لو هناك طلقة/طلقات لم يتم التعرف عليها، لابد خصم الطلقة الأفضل من نتيجة هذا الهدف ويتم احتسابها صفر/أصفر.

6.11.2 Specific Rules for 10m Air Gun Events

6.11.2 قواعد محددة لمسابقات ١٠م أسلحة ضغط الهواء

6.11.2.1 If an athlete **releases the propelling charge** prior to the Preparation and Sighting Time he must be given a **WARNING (Yellow Card)** for the first violation and a **DEDUCTION (Green Card)** of two (2) points from the lowest value shot of the first MATCH series for the second and subsequent violations.

6.11.2.1 إذا قام اللاعب بإخراج شحنة دافعة (هواء) قبل وقت الإعداد والاختبار فإنه لابد من إعطائه إنذار (بطاقة صفراء) للانتهاك الأول وخصم (البطاقة الخضراء) اثنين (2) نقطة من قيمة أقل طلقة في المجموعة الأولى في المباراة عن الانتهاكات الثانية واللاحقة.

6.11.2.2 Any release of the propelling charge, after MATCH firing starts, without a hit on the target will be scored as a miss. Dry firing without release of the propelling charge is permitted except during Finals.

6.11.2.2 أي إفراج عن شحنة دافعة (هواء)، بعد بداية المباراة (MATCH)، دون إصابة على الهدف ستسجل صفر. يسمح بالرمي الجاف بدون الإفراج عن شحنة دافعة (هواء) ماعدا أثناء النهائيات.

6.11.2.3 If an athlete wishes to change, or to fill, a gas or air cylinder, he must leave the firing point to do so, after obtaining permission from the Range Officer. No extra time is allowed to change or fill a gas or air cylinder during a competition.

6.11.2.3 إذا رغب اللاعب في تغيير أو ملء أسطوانة الغاز أو الهواء، لابد أن يترك نقطة الرمي للقيام بذلك، وبعد الحصول على إذن من ضابط الميدان. ولا يسمح بوقت إضافي لتغيير أو ملء الغاز أو أسطوانة الهواء خلال المباراة.

6.11.2.4 The gun may only be loaded with one (1) pellet. When a gun is accidentally loaded with more than one (1) pellet:

6.11.2.4 يمكن فقط تعميم السلاح برشوة واحدة. عندما يتم تعميم السلاح بالخطأ بأكثر من رشوة واحدة:

a) If the athlete is aware of the situation, he must raise his non-shooting hand to indicate to a Range Officer that he has a problem. A Range Officer must then supervise the unloading of the gun and no penalty will be incurred. No extra time will be allowed for this; or

(a) إذا كان اللاعب على بينة من الموقف، لا بد أن يرفع يده الغير مستعملة في الرمي للإشارة إلى ضابط الميدان أن لديه مشكلة. وحينها لا بد أن يقوم ضابط الميدان بالإشراف على تفريغ السلاح ولا يتم تطبيق أي عقوبة. ولن يسمح بوقت إضافي من أجل ذلك؛ أو

b) If the athlete is unaware of the situation and fires two pellets at the same time, he must report this to a Range Officer. If there are two (2) hits on the target, the score of the higher value shot will be counted and the second shot will be annulled. If there is only one (1) hit on the target, this will be counted.

(b) إذا كان اللاعب يجهل الموقف وأطلق رشتين (عدد ٢ رشوة) في الوقت نفسه، لا بد أن يبلغ هذا إلى ضابط الميدان. إذا كان هناك اثنين (2) رشوة على الهدف، يتم احتساب نتيجة القيمة الأعلى وسيتم إلغاء الطلقة الثانية. إذا كان هناك إصابة واحدة فقط (1) على الهدف، فيتم احتسابها.

6.11.3 Interruptions in 10m Events, 50m Rifle and Pistol Events and 300m Rifle Events

6.11.3 انقطاع الرمي في مسابقات ١٠م و ٥٠م بندقية ومسدس و ٣٠٠م بندقية

6.11.3.1 If an athlete must stop firing **for more than three (3) minutes** through no fault of his own and this interruption was not caused by a malfunction of his gun or ammunition, he may demand extra time equal to the amount of time lost, or the time remaining when the interruption occurred, plus one (1) minute, if during the last five (5) minutes of the competition.

6.11.3.1 إذا كان لا بد أن يتوقف اللاعب عن إطلاق النار لأكثر من ثلاث (3) دقائق بدون أي خطأ منه ولم يكن سبب هذا الانقطاع عطل من سلاحه أو الذخيرة، فإنه قد يطلب وقتاً إضافياً يساوي الوقت الضائع، أو الوقت المتبقي عند وقوع الانقطاع، بالإضافة إلى (1) دقيقة واحدة، إذا حدث ذلك خلال آخر خمس (5) دقائق من المباراة.

6.11.3.2 If an athlete is interrupted **for more than five (5) minutes** through no fault of his own and this interruption was not caused by a malfunction of his gun or ammunition, **or if the athlete is moved to another firing point**, he may have additional unlimited sighting shots at the beginning of his remaining shooting time together with any time extension granted plus an additional five (5) minutes.

6.11.3.2 إذا توقف اللاعب لأكثر من خمس (5) دقائق بدون أي خطأ منه ولم يكن سبب هذا الانقطاع عطل من سلاحه أو الذخيرة، أو إذا تم نقل اللاعب إلى نقطة رمي أخرى، يمكن إعطائه عدد غير محدود من طلقات الاختبار في بداية وقت الرمي المتبقي له مع أي وقت ممنوح له بالإضافة إلى ٥ دقائق.

a) Range Officers or Jury Members must ensure that a complete explanation is recorded on a Range Incident Report; and

(a) لا بد أن يتأكد ضباط الميدان أو أعضاء لجنة الحكام (Jury Members) أنه قد تم تسجيل شرح كامل للواقعة في تقرير وقائع/أحداث الميدان. و

b) Any **extension of time** allowed by the Jury or Range Officers must be documented, stating the reason on a Range Incident Report.

(b) لا بد من توثيق أي **تمديد للوقت** المسموح به من قبل لجنة الحكام (Jury) أو ضباط الميدان (RO)، مشيراً إلى السبب في تقرير وقائع/أحداث الميدان.

6.11.4 Late Arrival By Athlete

If an athlete **arrives late** for a competition, he may participate but will not be given any extra time. If an athlete arrives after the Preparation and Sighting Time, no additional sighting time will be given but sighting shots are allowed. When it can be proven that an athlete's late arrival was due to circumstances beyond his control, the Jury must grant extra time, including time for Preparation and Sighting if this does not delay the start of the Final or disrupt the overall shooting programme. In this case the Jury will determine when and on which firing point the late athlete may start.

6.11.4 وصول اللاعب متأخراً (Late Arrival by Athlete)

إذا وصل اللاعب متأخراً للمباراة، فيمكنه أن يشارك، ولكن لن يعطى أي وقت إضافي. إذا وصل اللاعب بعد وقت الإعداد والاختبار، لا يعطى أي وقت إضافي للاختبار. عندما يمكن إثبات أن تأخر وصول اللاعب كان بسبب ظروف خارجة عن إرادته، لا بد أن تمنحه لجنة الحكام (Jury) وقت إضافي، بما في ذلك وقت للإعداد والاختبار إذا ما كان هذا لا يؤخر بداية النهائيات أو يعطل برنامج الرمي الشامل. في هذه الحالة سوف تحدد لجنة الحكام (Jury) متى وفي أي نقطة رمي قد يبدأ اللاعب المتأخر.

6.11.5 Irregular Shots -- Too Many Shots in an Event or Position

If an athlete in a 10m, 50m or 300m event fires more shots in the event or position than are provided for in the programme, the extra shot(s) must be annulled on the last competition target(s). If the shot(s) cannot be identified, the highest value shot(s) must be annulled on the last competition target.

The athlete must also be penalized by a deduction of two (2) points for each excessive shot fired, deducted from the lowest value shot(s) in the first series.

6.11.5 الطلقات المخالفة للقواعد – طلقات أكثر من المقرر

إذا قام اللاعب في مسابقات 10م، 50م، 300م بإطلاق طلقات أكثر من المنصوص عليها في مسابقة أو وضع فإن الطلقة/الطلقات الإضافية لا بد أن تلغى على الهدف الأخير في المباراة. إذا لم يمكن التعرف على الطلقة/الطلقات فإن الطلقات ذات القيمة الأعلى يتم إلغاؤها من الهدف الأخير من المباراة. ولا بد أيضاً أن يعاقب اللاعب بخمسة نقطتين (2) عن كل طلقة زائدة أطلقها يتم خصمها من أقل الطلقات قيمة في المجموعة الأولى.

6.11.6 Crossfires

6.11.6 الطلقات المتقاطعة (Crossfires)

6.11.6.1 Crossfires of competition shots must be scored as misses.

6.11.6.1 الطلقات المتقاطعة في المحتسب يتم تسجيلها أصفار.

6.11.6.2 If an athlete crossfires a sighting shot on the sighting target of another athlete no penalty is incurred.

6.11.6.2 لو أطلق اللاعب طلقة اختبار متقاطعة على هدف اختبار للاعب آخر فلا تطبق عليه أية عقوبة.

6.11.6.3 If an athlete crossfires a sighting shot on the MATCH target of another athlete, he must be penalized by the deduction of two (2) points from his own score deducted from the first series.

6.11.6.3 لو أطلق اللاعب طلقة اختبار متقاطعة على هدف مباراة للاعب آخر، لا بد من عقوبته بخمسة نقطتين من درجاته، وتخصم من المجموعة الأولى.

6.11.6.4 If an athlete receives a confirmed crossfire shot and it is impossible to determine which shot is his, he must be credited with the value of the highest undetermined shot.

6.11.6.4 لو تلقى اللاعب طلقة مقاطعة مؤكدة وكان من المستحيل تحديد أي طلقة هي طلقاته، فلا بد أن تحتسب له الطلقة الأعلى قيمة.

6.11.6.5 If there are more hits on an athlete's MATCH target than are provided for in the programme, and if it is impossible to confirm that another athlete(s) fired the shot(s), the hit(s) of the highest value must be nullified.

6.11.6.5 إذا كان هناك على هدف اللاعب طلقات محتسبة أكثر من المقرر في البرنامج، ومن المستحيل التأكد أن هناك لاعب/لاعبين آخر/آخرين قد أطلق الطلقة/الطلقات الزائدة، فلا بد من إلغاء الإصابة/الإصابات ذات القيمة الأعلى.

6.11.6.6 If an athlete wishes to **disclaim** a shot on his target, he must report this immediately to a Range Officer.

6.11.6.6 إذا رغب اللاعب في إنكار طلقة على هدفه، فلا بد أن يقوم بإبلاغ ضابط الميدان فوراً.

6.11.6.7 If the Range Officer confirms that the athlete did not fire the disputed shot(s), he must make the necessary entry on a Range Incident Report and on the Range Register and the shot must be annulled.

6.11.6.7 إذا أكد ضابط الميدان أن اللاعب لم يطلق الطلقة/الطلقات المتنازع عليها، فلا بد أن يثبت ذلك في تقرير وقائع/أحداث الميدان وفي سجل الميدان وتلغى الطلقة.

6.11.6.8 If the Range Officer cannot confirm beyond all reasonable doubt that the athlete did not fire the disputed shot(s), the shot(s) must be credited to the athlete and must be so recorded.

6.11.6.8 إذا لم يستطيع ضابط الميدان التأكيد بلا أدنى شك معقول أن اللاعب لم يطلق الطلقة/الطلقات المتنازع عليها، فإن هذه الطلقة/الطلقات تحتسب للاعب ويتم تسجيلها له.

6.11.6.9 The following must be considered as reasons to justify the annulment of a shot:

6.11.6.9 لابد من النظر فيما يلي كأسباب لتبرير إلغاء الطلقة:

a) If a Range Officer confirms by his observation of the athlete and the target that the athlete did not fire the shot;

(a) إذا أكد ضابط الميدان من ملاحظته للاعب والهدف أن اللاعب لم يطلق الطلقة؛

b) If a missing shot is reported by another athlete or a Range Officer at approximately the same time, and from within the neighbouring two or three firing points; and

(b) إذا تم الإبلاغ عن طلقة مفقودة بواسطة لاعب آخر أو ضابط الميدان في نفس الوقت تقريبا، ومن ضمن نقاط الرمي الإثنيين أو الثلاث المجاورة؛ و

c) When using 300m EST with shot sensors, crossfires should not register on the recipient's target, but an indication will be received at the control centre. The firer, whose target does not receive the expected shot, will be given a miss (zero) and an indication that he has cross-fired.

(c) عند استخدام أهداف التقدير الالكتروني 300م مع أجهزة استشعار الطلقة، فإن الطلقات المتقاطعة لا يجب أن تسجل على الهدف المستلم، ولكن سوف تلقى إشارة في مركز التحكم. الرامي الذي لم يتلق هدفه طلقة سيتم إعطاء صفر عن هذه الطلقة وهي إشارة إلى أنه أدى طلقة متقاطعة (Cross-fired).

6.11.7 Disturbances

If an athlete claims that he was disturbed while firing a shot, he must keep his gun pointed downrange and immediately inform the Range Officer or Jury Member. He must not disturb other athletes. If the claim is considered justified, the shot(s) must be annulled and the athlete may repeat the shot(s) or series. If the claim is not considered justified, the shot(s) must be credited to the athlete and he may continue shooting; no penalty will be applied.

6.11.7 الإزعاج (Disturbances)

إذا ادعى أحد اللاعبين انه قد أزعج أثناء إطلاق طلقة، فلا بد من أن يحتفظ بسلاحه مشار في اتجاه الميدان ولأسفل وعلى الفور يقوم بإبلاغ ضابط الميدان أو عضو لجنة الحكام. ولا بد ألا يزعج اللاعبين الآخرين. وإذا اعتبرت شكواه لها ما يبررها، فالطلقة/المجموعة لا بد أن تلغى ويمكن للاعب أن يعيد رمي الطلقة أو المجموعة. إن لم تعتبر شكواه لها ما يبررها فلا بد أن تحتسب الطلقة/الطلقات للاعب ويمكنه أن يستمر في الرمي. ولا يتم تطبيق أي عقوبة.

6.11.8 Special Competition Regulations

6.11.8 لوائح خاصة بالمسابقة

a) During the Preparation and Sighting Times for all competitions, announcements and/or visual displays may be used to inform spectators about the event. During Preparation and Sighting and Match Firing Times for Elimination and Qualification competitions, music may be played. Music must be played during Finals (6.17.1.11).

(a) أثناء زمن الإعداد والاختبار لجميع المسابقات، الإذاعة و/ أو العروض البصرية يمكن استخدامها لإعلام المشاهدين حول المسابقة. أثناء أوقات الإعداد والاختبار ومباراة التصفيات والتأهل يمكن تشغيل الموسيقى؛ ولا بد من تشغيل الموسيقى أثناء النهائيات (6.17.1.11).

b) It is not permitted to put any substance on the floor of the firing point to gain an unfair advantage or to wipe the firing point without permission;

(b) غير مسموح بوضع أي مادة على أرض نقطة الرمي للحصول على ميزة غير عادلة أو القيام بمسح نقطة الرمي بدون إذن؛

c) It is not permitted to place non-removeable tape or draw lines with a permanent marker on the floor;

(c) غير مسموح بوضع شريط غير قابل للإزالة أو رسم خطوط علامة دائمة على الأرض؛

d) No one may change or modify any range structure or equipment;

(d) غير مسموح لأحد بتغيير أو تعديل بنية أو معدات الميدان؛

e) Smoking is prohibited in all areas used by athletes and officials as well as in the spectator areas of the ranges;

(e) يحظر التدخين في جميع المناطق المستخدمة من قبل اللاعبين والمسؤولين وكذلك في مناطق المتفرجين في الميدان.

f) The use of mobile phones, walkie-talkies, pagers or similar communication or electronic devices by athletes, coaches and team officials while on the field of play is prohibited. All mobile phones etc. must be switched off or placed on silent mode;

(f) يحظر استخدام الهواتف النقالة، وأجهزة الاتصال اللاسلكية، وأجهزة النداء الآلي أو ما يماثلها من أجهزة الاتصال أو الأجهزة الإلكترونية من قبل اللاعبين والمدربين ومسؤولي الفرق أثناء التواجد في منطقة اللعب (FOP). جميع الهواتف المحمولة وغيرها لا بد ان تكون مغلقة أو يتم وضعها على الوضع الصامت؛

g) Flash photography is prohibited until after competitions are completed; and

(g) يحظر التصوير الفوتوغرافي بالفلاش إلى أن يتم الانتهاء من المباريات. و

h) Notices must be displayed to inform spectators that mobile phones must be placed on silent mode, that smoking is not permitted and that flash photography is prohibited until competitions are completed.

(h) لا بد من عرض لافتات لإعلام المشاهدين أن الهواتف النقالة لا بد أن توضع على الوضع الصامت، والتدخين ممنوع، ويحظر التصوير الفوتوغرافي بفلاش حتى يتم الانتهاء من المباريات.

6.11.9 COMPETITION PROCEDURES – QUALIFICATION and ELIMINATION STAGES

6.11.9 إجراءات المباريات – التأهيل والتصفيات

6.11.9.1 10m Air Rifle and 10m Air Pistol Men and Women

Type of event	Individual
Name of events	10m Air Rifle Men 10m Air Rifle Junior Men 10m Air Rifle Women 10m Air Rifle Junior Women 10m Air Pistol Men 10m Air Pistol Junior Men 10m Air Pistol Women 10m Air Pistol Junior Women
Number of relays	One or more dependent on the number of entries.
Ranges	A 10m enclosed range must be used for all relays.
Targets	Electronic Scoring Targets for all relays.
Scoring	Air Rifle: Decimal scoring Air Pistol: Full ring (integer) scoring Qualification scores are not carried forward to the Final Stage

Qualification procedure	Athletes will be called to the line twenty five (25) minutes before the scheduled Start time for each relay. All athlete checks by the Range Officers must be completed before the start of Preparation and Sighting time.
Preparation and Sighting time.	Fifteen (15) minutes to fire an unlimited number of sighting shots.
Course of fire	Sixty (60) Match shots to be fired in 1 hour 15 minutes. (75mins)
Number of relays	Ideally, all entries should be accommodated in one relay. However, if the number of entries exceeds the number of targets available on the range the athletes must be distributed by drawing lots for two or more relays (see 6.6.6.h)
Subsequent relays	If there is more than one Qualification relay there must be a fifteen (15) minute break between relays before athletes are called to the line, to allow removal of equipment and for the RTS Jury to service the targets and re-face if necessary.
Number to Qualify	The top eight (8) athletes from all relays will progress to the Final. Tied scores will be decided by ISSF tie-breaking Rule 6.15

6.11.9.1 بندقية هواء ومسدس هواء ١٠ م رجال وسيدات

المسابقة	فردى
اسم المسابقات	بندقية رجال ١٠ م
	بندقية ناشئين ١٠ م
	بندقية سيدات ١٠ م
	بندقية ناشئات ١٠ م
	مسدس رجال ١٠ م
	مسدس ناشئين ١٠ م
	مسدس سيدات ١٠ م
	مسدس ناشئات ١٠ م
عدد القطارات	قطار واحد أو أكثر حسب عدد المشاركين
الميادين	لابد من استخدام ميدان مغلق ١٠ م لجميع القطارات
الأهداف	أهداف الكترونية لجميع القطارات
احتساب الدرجات	بندقية هواء: بالكسر العشري مسدس هواء: بالدائرة الكاملة لا يتم ترحيل نتيجة المباراة إلى النهائيات
إجراءات مسابقة التأهيل	يتم النداء على اللاعبين قبل بداية الوقت المحدد لكل قطار بزمن قدره ٢٥ دقيقة. لابد أن ينتهي ضباط الميادين من فحص اللاعبين قبل زمن الاعداد والاختبار.

١٥ دقيقة – عدد غير محدود من الطلقات.	زمن الاعداد والاختبار
٦٠ طلقة في زمن ١ ساعة و ١٥ دقيقة (٧٥ دقيقة)	المباراة
بشكل مثالي، يوضع جميع اللاعبين في قطار واحد. ولكن إذا كان عدد اللاعبين أكثر من عدد نقاط الرمي الموجودة بالميدان، فلا بد من توزيع اللاعبين بالقرعة على قطارين أو أكثر (6.6.6.h).	عدد القطارات
إذا كان هناك أكثر من قطار في مسابقة التأهيل، فلا بد من وجود راحة بين القطارات لمدة خمسة عشر (١٥) دقيقة، وذلك قبل النداء على اللاعبين لدخول خط الرمي، وذلك للسماح بإخلاء نقاط الرمي، وإعطاء الفرصة لحكام الدرجات من أجل الإعداد للقطار التالي وتغيير وجه الهدف إذا كان ذلك ضرورياً.	القطارات التالية
أعلى ٨ لاعبين من جميع القطارات، وفي حالة التعادل فسوف يتم فض هذا التعادل طبقاً للقاعدة (6.15).	عدد اللاعبين المؤهلين للنهائيات

6.11.9.2 50m RIFLE 3-POSITIONS MEN AND WOMEN

Type of event	Individual
Name of events	50m Rifle 3 Positions Men 50m Rifle 3 Positions Men Junior 50m Rifle 3 Positions Women 50m Rifle 3 Positions Women Junior
Number of relays	One or more dependent on the number of entries.
Ranges	A 50m outdoor range must be used for all relays.
Targets	Electronic Scoring Targets for all relays.
Scoring	Full ring (integer) scoring.
Qualification procedure	Athletes will be called to the line twenty five (25) minutes before the scheduled Start time for each relay. All athlete checks by the Range Officers must be completed before the start of Preparation and Sighting time.
Preparation and Sighting time.	Fifteen (15) minutes to fire an unlimited number of sighting shots.
Course of fire	Twenty (20) shots in each position, in the sequence Kneeling, Prone, Standing, in a total time limit of 1hr 30 minutes (90 minutes).
Number of relays	If the number of athletes exceeds the useable capacity of the range, Elimination relays must be conducted. If there are sufficient firing points on the 50m range to accommodate the total number of entries, Elimination relays are unnecessary.

Elimination Procedure	Elimination relays should be scheduled on the day before the Qualification stage. The allocation of athletes to targets will be according to the published Start lists for each relay.
Start lists	The start lists for Elimination relays will be produced by random for all relays.
Subsequent relays	If there is more than one Qualification relay there must be a thirty (30) minute break before athletes on subsequent relays are called to the line to allow athletes to remove their equipment and for the RTS Jury to service the targets. Athletes will be called to the line as for Relay 1.
Number of athletes to qualify.	Qualification must consist of a proportionate number of the highest ranking athletes from each of the Elimination relays, taking the total number of entries into account. The number of athletes from each relay who will qualify should be announced as soon as possible.
Formula	The maximum number of athletes progressing from Elimination to Qualification is dependent on the number of firing points available at the venue. The minimum number is twelve (12). The numbers will be calculated by using the following formula: The usable number of firing points is divided by the total number of athletes on the start lists multiplied by the number of athletes on the start list for each relay. e.g., 60 firing points and 101 athletes: 1st relay: 54 athletes $60 \div 101 \times 54 = 32.08$ (32) athletes 2nd relay: 47 athletes $60 \div 101 \times 47 = 27.92$ (28) athletes The same formula will be used if there are 2 or 3 relays.

6.11.9.2 بندقية ٥٠ متر ٣ أوضاع رجال وسيدات

المسابقة	فردى
اسم المسابقات	بندقية ٥٠ متر ٣ أوضاع رجال
	بندقية ٥٠ متر ٣ أوضاع ناشئين
	بندقية ٥٠ متر ٣ أوضاع سيدات
	بندقية ٥٠ متر ٣ أوضاع ناشئات

عدد القطارات	قطار واحد أو أكثر حسب عدد المشاركين
الميادين	لا بد من استخدام ميدان مفتوح ٥٠ م لجميع القطارات
الأهداف	أهداف الكترونية لجميع القطارات
احتساب الدرجات	بالدائرة الكاملة.
إجراءات مسابقة التأهيل	يتم النداء على اللاعبين قبل بداية الوقت المحدد لكل قطار بزمن قدره ٢٥ دقيقة. لا بد أن ينتهي ضبط الميادين من فحص اللاعبين قبل زمن الاعداد والاختبار.
زمن الاعداد والاختبار	١٥ دقيقة – عدد غير محدود من الطلقات.
المباراة	٢٠ طلقة في كل وضع، بالتوالي: مرتكز – راقد – واقف. في زمن قدره ١ ساعة و ٣٠ دقيقة (٩٠ دقيقة).
عدد القطارات	إذا كان عدد اللاعبين أكثر من عدد نقاط الرمي الموجودة بالميدان، فلا بد من عمل قطارات للتصفية. أما إذا كان عدد نقاط الرمي بميدان ٥٠ متر يكفي لجميع اللاعبين، فليس من الضروري عمل قطارات للتصفية.
إجراءات التصفية قائمة البدء	يجب عمل قطارات التصفية في اليوم السابق ليوم مرحلة التأهيل. توزيع اللاعبين على نقاط الرمي يكون طبقاً لقائمة البدء لكل قطار. قائمة البدء لقطارات التصفية تكون بالاختيار العشوائي لجميع القطارات.
القطارات التالية	إذا كان هناك أكثر من قطار في مسابقة التأهيل، فلا بد من وجود راحة بين القطارات لمدة ثلاثون (٣٠) دقيقة، وذلك قبل النداء على اللاعبين لدخول خط الرمي، وذلك للسماح بإخلاء نقاط الرمي، وإعطاء الفرصة لحكام الدرجات من أجل الإعداد للقطار التالي.

لا بد أن يتكون التأهيل من عدد متناسب من اللاعبين الحاصلين على أعلى نتيجة من كل قطار من قطارات التصفية، مع الأخذ في الاعتبار إجمالي عدد اللاعبين المتنافسين. ويجب إعلان عن اللاعبين المؤهلين من كل قطار في أقرب وقت ممكن.

العدد الأقصى للاعبين الذين سوف يتقدمون من التصفية إلى التأهيل يعتمد على عدد نقاط الرمي المتاحة في الميدان. والحد الأدنى هو ١٢ لاعب. ويتم احتساب الرقم طبقاً للمعادلة التالية:

يتم قسمة عدد نقاط الرمي على عدد اللاعبين في قائمة البدء ثم يتم ضرب النتيجة في عدد اللاعبين في قائمة البدء لكل قطار.

مثلاً: ٦٠ نقطة رمي وعدد ١٠١ لاعب:

قطار ١: ٥٤ لاعب $32.08 = 54 \times 101 / 60$ (٣٢) لاعب

قطار ٢: ٤٧ لاعب $27.92 = 47 \times 101 / 60$ (٢٨) لاعب

تستخدم نفس المعادلة في حالة وجو ٢ أو ٣ قطار.

عدد اللاعبين المؤهلين للنهائيات

6.11.9.3 50m RIFLE PRONE MEN AND WOMEN

6.11.9.3 50m RIFLE PRONE MEN AND WOMEN

Type of event	Individual
Format of events	The events consist of one relay except where the range capacity is insufficient for the number of entries.
Ranking	There will be no Final. The medals will be decided according to the ranking after the Qualification stage.
Name of events	50m Prone Rifle Men 50m Prone Rifle Junior Men 50m Prone Rifle Women 50m Prone Rifle Junior Women 50m Prone Rifle Men
Number of relays	One or more dependent on the number of entries.
Ranges	A 50m outdoor range must be used for all relays.
Targets	Electronic Scoring Targets for all relays.
Scoring	Decimal scoring for all relays.

Preparation and Sighting time.	Athletes will be called to the line twenty five (25) minutes before the scheduled Start time for each relay. All athlete checks by the Range Officers must be completed before the start of Preparation and Sighting time.
Course of fire	Fifteen (15) minutes to fire an unlimited number of sighting shots. Sixty (60) Match shots to be fired in 50 minutes.
Number of relays	If the number of entries exceeds the number of targets available on the range, two or more Elimination relays will be necessary.
Elimination Procedure	The allocation of athletes to targets will be according to the published Start lists for each relay.
Start lists.	The start lists for Elimination relays will be produced as follows: Relay 1 - by random to the maximum of available number of firing points. Relay 2 - by random to the maximum of available number of firing points. Relay 3 - by random to the maximum of available number of firing points.
Subsequent relays	If there is more than one Qualification relay there must be a thirty (30) minute break before athletes on subsequent relays are called to the line to allow athletes to remove their equipment and for the RTS Jury to service the targets. Athletes will be called to the line as for relay one.
Number of athletes to qualify.	Qualification must consist of a proportionate number of the highest ranking athletes from each of the Elimination relays, taking the total number of entries into account. The number of athletes from each relay who will qualify should be announced as soon as possible. The maximum number of athletes progressing from Elimination to Qualification is dependent on the number of firing points available at the venue. The minimum number is twelve (12). The numbers will be calculated by using the same formula as for the 50m Three-Position event.

6.11.9.3 بندقيّة ٥٠ متر راقّد رجال وسيدات.

المسابقة	فردى
شكل المسابقة	تتكون المسابقة من قطار واحد إلا إذا كانت طاقة الميدان لا تستوعب عدد اللاعبين المشاركين.
التصنيف	لا توجد نهائيات. ويتم تحديد الميداليات طبقاً للتصنيف بعد مرحلة التأهيل.

اسم المسابقات	بنديّة ٥٠ متر راقد رجال بنديّة ٥٠ متر راقد ناشنين بنديّة ٥٠ متر راقد سيدات بنديّة ٥٠ متر راقد ناشنات
عدد القطارات	قطار واحد أو أكثر حسب عدد المشاركين.
الميادين	لا بد من استخدام ميدان مفتوح ٥٠ م لجميع القطارات.
الأهداف	أهداف الكترونية لجميع القطارات.
احتساب الدرجات	بالكسر العشري لجميع القطارات.
الإعداد والاختبار	يتم النداء على اللاعبين قبل بداية الوقت المحدد لكل قطار بزمن قدره ٢٥ دقيقة. لا بد أن ينتهي ضبط الميادين من فحص اللاعبين قبل زمن الإعداد والاختبار.
المسابقة	١٥ دقيقة – عدد غير محدود من الطلقات. ٦٠ طلقة في زمن قدره ٥٠ دقيقة.
عدد القطارات	إذا كان عدد اللاعبين أكثر من عدد نقاط الرمي الموجودة بالميدان، فسيكون من الضروري عمل قطارات للتصفية على قطار أو قطارين.
إجراءات التصفية قائمة البدء	توزيع اللاعبين على نقاط الرمي يكون طبقاً لقائمة البدء لكل قطار. قائمة البدء لقطارات التصفية تكون كالتالي: قطار ١: عشوانيا، طبقاً للحد الأقصى لعدد نقاط الرمي الموجودة. قطار ٢: عشوانيا، طبقاً للحد الأقصى لعدد نقاط الرمي الموجودة. قطار ٣: عشوانيا طبقاً للحد الأقصى لعدد نقاط الرمي الموجودة.
القطارات التالية	إذا كان هناك أكثر من قطار في مسابقة التأهيل، فلا بد من وجود راحة بين القطارات لمدة ثلاثون (٣٠) دقيقة، وذلك قبل النداء على اللاعبين لدخول خط الرمي، وذلك للسماح بإخلاء نقاط الرمي، وإعطاء الفرصة لحكام

<p>الدرجات من أجل الإعداد للقطار التالي.</p>	
<p>لا بد أن يتكون التأهيل من عدد متناسب من اللاعبين الحاصلين على أعلى نتيجة من كل قطار من قطارات التصفية، مع الأخذ في الاعتبار إجمالي عدد اللاعبين المتنافسين. ويجب إعلان عن اللاعبين المؤهلين من كل قطار في أقرب وقت ممكن.</p> <p>العدد الأقصى للاعبين الذين سوف يتقدمون من التصفية إلى التأهيل يعتمد على عدد نقاط الرمي المتاحة في الميدان. والحد الأدنى هو ١٢ لاعب. ويتم احتساب الرقم طبقاً لنفس المعادلة المتبعة في مسابقة ٥٠ متر ٣ أوضاع.</p>	<p>عدد اللاعبين المؤهلين</p>

6.11.9.4 300m RIFLE PRONE MEN AND WOMEN

The event will be conducted in the same way as for 50m Prone Rifle but with the following differences:

Ranges	A 300m outdoor range must be used for all relays.
Scoring	Full ring (integer) scoring.
Electronic Scoring Targets	Sixty (60) Match shots to be fired in 50 minutes.
Pit operated or Target carriers (Paper targets)	Sixty (60) Match shots to be fired in 1 hour 15 minutes (75 minutes).

6.11.9.4 بندقيّة ٣٠٠ متر راقد رجال وسيدات

تقام المسابقة بنفس الطريقة المتبعة في مسابقة البندقية ٥٠ متر راقد، ولكن مع الاختلافات التالية:

الميدان	لابد من استخدام ميدان مفتوح ٣٠٠ متر لجميع القطارات.
احتساب لدرجات	بالدائرة الكاملة.
أهداف الكتروني	٦٠ طلقة مباراة في زمن ٥٠ دقيقة.
أهداف ورقية	٦٠ طلقة مباراة في زمن ١ ساعة و ١٥ دقيقة (٧٥ دقيقة)

6.11.9.5 300m STANDARD RIFLE MEN AND WOMEN

The event will be conducted in the same way as for 50m 3P Rifle but with the following differences:

Electronic Scoring Targets	Twenty (20) Match shots in each position in a total time limit of 1 hour 45 minutes.
Pit operated or Target carriers (Paper targets) Ranges	Twenty (20) Match shots in each position in 2 hours 15 minutes

6.11.9.5 بندقيّة ٣٠٠ متر موحدة رجال وسيدات

تقام المسابقة بنفس الطريقة المتبعة في مسابقة البندقية ٥٠ متر ٣ أوضاع، ولكن مع الاختلافات التالية:

أهداف الكتروني	٢٠ طلقة مباراة في كل وضع، في زمن ١ ساعة و ٤٥ دقيقة.
أهداف ورقية	٢٠ طلقة مباراة في كل وضع، في زمن ٢ ساعة و ١٥ دقيقة.

6.11.9.6 25m Rapid-Fire Pistol Men

Type of event	Individual
Name of events	25m Rapid Fire Pistol Men 25m Rapid Fire Pistol Men Junior
Number of stages	Two stages
Number of relays	One or more dependent on the number of entries.
Ranges	A 25m outdoor range should be used for all relays.
Targets	Electronic Scoring Targets for all relays.
Scoring	Full ring (integer) scoring.

Qualification procedure	Athletes will be called to the line thirteen (13) minutes before the scheduled Start time for each relay. All athlete checks by the Range Officers must be completed before the start of Preparation time.
Preparation Time, Sighting time.	Three (3) minutes Preparation time in both stages, followed by one (1) sighting series in 8 seconds in each stage.
Course of fire	Thirty (30) shots in each stage. Each stage consists 2 series of five shots in 8s, 2 series of five shots in 6s and 2 series of five shots in 4s. (Only one shot is fired at each target in each series) For each stage all athletes must complete the first stage before the second stage may begin.
Subsequent Relays	If there is more than one Qualification relay, there must be a fifteen (15) minute break before athletes on subsequent relays are called to the line to allow athletes to remove their equipment and for the RTS Jury to check the targets and reface if necessary.
Number of athletes to qualify.	The top six (6) athletes in the Qualification stage will progress to the Final.
Tied Scores	Tied scores between any athletes will be decided by ISSF Tiebreak Rule 6.15.1

6.11.9.6 مسدس سريع رجال ٢٥ متر

نوع المسابقة	فردى
اسم المسابقة	مسدس ٢٥ متر سريع رجال مسدس ٢٥ متر سريع ناشنين
عدد المراحل	٢ مرحلة
عدد القطارات	قطار واحد أو أكثر حسب عدد اللاعبين.
الميادين	لابد من ميادين ٢٥ متر مفتوحة لجميع القطارات.
الأهداف	أهداف الكترونية لجميع القطارات.
تقدير الدرجات	بالدائرة الكاملة.
إجراءات مسابقة التأهيل	يتم استدعاء اللاعبين لخط الرمي قبل البداية بزمن ١٣ دقيقة لكل قطار. لابد أن يقوم ضباط الميدان بالانتهاء من فحص اللاعبين قبل فترة الإعداد.
فترة الإعداد	زمن الإعداد ٣ دقائق في كل مرحلة من المرحلتين، يليها مجموعة اختبار في زمن ٨ ثواني في كل مرحلة.
نظام المسابقة	٣٠ طلقة في كل مرحلة. تتكون كل مرحلة من مجموعتين من ٥ طلقات في زمن ٨ ثواني، مجموعتين من ٥ طلقات في زمن ٦ ثواني، مجموعتين من ٥ طلقات في زمن ٤ ثواني. (على كل هدف طلقة واحدة فقط).
القطارات التالية	لابد أن يقوم اللاعبون بالانتهاء من المرحلة الأولى قبل بداية المرحلة الثانية لجميع اللاعبين. لو هناك أكثر من قطار في التأهيل، فلا بد من راحة قدرها ١٥ دقيقة بين القطارات قبل دعوة اللاعبين إلى الخط في القطارات التالية وذلك من أجل ليتمكن اللاعبون من إخلاء نقاط الرمي وليتمكن حكام الدرجات من فحص الأهداف وتغييرها إذا لزم الأمر.

عدد اللاعبين المؤهلين	أعلى ٦ لاعبين سيدخلون النهائيات.
التعادلات	يتم البت فيها طبقا للقاعدة 6.15.1

6.11.9.7 25m Pistol Women / 25m CENTREFIRE PISTOL

Type of event	Individual
Name of events	25m Pistol Women 25m Pistol Women Junior 25m Pistol Junior Men 25m Centrefire Pistol Men
Number of stages	Two stages (Precision Stage, Rapid stage)
Number of relays	One or more dependent on the number of entries.
Ranges	A 25m outdoor range should be used for all relays.
Targets	Electronic Scoring Targets for all relays.
Scoring	Full ring (integer) scoring.

Qualification procedure	Athletes will be called to the line thirteen (13) minutes before the scheduled Start time for each relay. All athlete checks by the Range Officers must be completed before the start of Preparation and Sighting time.
Preparation Time, Sighting time.	Three (3) minutes Preparation time in both Precision and Rapid stages. One (1) sighting series of five (5) shots in each stage.
Course of fire	Thirty (30) shots precision stage and thirty (30) shots rapid stage. For each stage all athletes must complete the first stage before the second stage may begin.
Subsequent Relays	If there is more than one Qualification relay, there must be a fifteen (15) minute break before athletes on subsequent relays are called to the line to allow athletes to remove their equipment and for the RTS Jury to check the targets and reface if necessary.
Number of athletes to qualify.	The top eight (8) athletes in the Qualification stage will progress to the Final. (25m Pistol Women, 25m Pistol Women Junior)
Tied Scores	Tied scores between any athletes will be decided by ISSF Tiebreak Rule 6.15.1

6.11.9.7 مسدس ٢٥ م سيدات/مسدس ٢٥ م مركزي

نوع المسابقة	فردى
اسم المسابقة	مسدس ٢٥ متر سيدات مسدس ٢٥ متر ناشئات مسدس ٢٥ متر ناشئين مسدس ٢٥ متر مركزي
عدد المراحل	٢ مرحلة (رمي الدقة، الرمي السريع)
عدد القطارات	قطار واحد أو أكثر حسب عدد اللاعبين.
الميادين	لابد من ميادين ٢٥ متر مفتوحة لجميع القطارات.
الأهداف	أهداف الكترونية لجميع القطارات.
تقدير الدرجات	بالدائرة الكاملة.
إجراءات مسابقة التأهيل	يتم استدعاء اللاعبين لخط الرمي قبل البداية بزمن ١٣ دقيقة لكل قطار. لابد أن يقوم ضباط الميدان بالانتهاء من فحص اللاعبين قبل فترة الإعداد.
زمن الإعداد	زمن الإعداد ٣ دقائق في كل من الرمي البطيء (الدقة) والرمي السريع.
الاختبار	مجموعة اختبار واحدة من ٥ طلقات في كل مرحلة
نظام المسابقة	٣٠ طلقة رمي بطيء (الدقة)، و ٣٠ طلقة رمي سريع. ولا بد من انتهاء جميع اللاعبين من المرحلة الأولى قبل بداية المرحلة الثانية.
القطارات التالية	لو هناك أكثر من قطار في التأهيل، فلا بد من راحة قدرها ١٥ دقيقة بين القطارات قبل دعوة اللاعبين إلى الخط في القطارات التالية وذلك من أجل ليتمكن اللاعبين من إخلاء نقاط الرمي وليتمكن حكام الدرجات من فحص الأهداف وتغييرها إذا لزم الأمر.

6.11.9.8 50m Pistol

Type of event	Individual
Format of events	The events consist of one relay except where the range capacity is insufficient for the number of entries.
Ranking	There will be no Final. The medals will be decided according to the ranking after the Qualification stage.
Name of events	50m Pistol Men 50m Pistol Junior Men
Number of relays	One or more dependent on the number of entries.
Ranges	A 50m outdoor range should be used for all relays.
Targets	Electronic Scoring Targets for all relays.
Scoring	Full ring (integer) scoring with inner 10's.
Qualification/ Elimination procedure	Athletes will be called to the line twenty-five (25) minutes before the scheduled Start time for each relay. All athlete checks by the Range Officers must be completed before the start of Preparation and Sighting time.
Preparation and Sighting time.	Fifteen (15) minutes to fire an unlimited number of sighting shots.
Course of fire	Sixty (60) Match shots to be fired in one (1) hour thirty (30) minutes.
Number of relays	If the number of entries exceeds the number of targets available on the range, two or more Elimination relays will be necessary.

Elimination Procedure	The allocation of athletes to targets will be according to the published Start lists for each relay.
Start lists.	The start lists for Elimination relays will be produced according to ISSF rule 6.6.6.1
Subsequent relays	When there is more than one Elimination relay there must be a thirty (30) minute break before athletes on subsequent relays are called to the line to allow athletes to remove their equipment and for the RTS Jury to service the targets.
Number of athletes to qualify.	Qualification must consist of a proportionate number of the highest ranking athletes from each of the Elimination relays, taking the total number of entries into account. The number of athletes from each relay who will qualify should be announced as soon as possible. The maximum number of athletes progressing from Elimination to Qualification is dependent on the number of firing points available at the venue.
Tied Scores	Tied scores between athletes will be decided by ISSF Tiebreak Rule 6.15.1

6.11.9.8 مسدس ٥٠ م

فردى	نوع المسابقة
تتكون المسابقة من قطار واحد إلا إذا كانت طاقة الميدان لا تستوعب عدد اللاعبين المشاركين. ليس هناك نهائيات. وسيتم تحديد الميداليات، طبقاً للترتيب، بعد مرحلة التأهيل.	شكل المسابقة التصنيف
مسدس ٥٠ متر رجال مسدس ٥٠ متر ناشئين	اسم المسابقات
قطار واحد أو أكثر حسب عدد اللاعبين.	عدد القطارات
لا بد من ميادين ٥٠ متر مفتوحة لجميع القطارات.	الميادين
أهداف الكترونية لجميع القطارات.	الأهداف
بالدائرة الكاملة، والعشرة الداخلية.	تقدير الدرجات
يتم استدعاء اللاعبين لخط الرمي قبل البداية بزمن ٢٥ دقيقة لكل قطار. لا بد أن ينتهي ضباط الميدان من فحص اللاعبين قبل فترة الإعداد والاختبار. ١٥ دقيقة لرمي عدد غير محدود من طلقات الاختبار. ٦٠ طلقة في زمن ١ ساعة و ٣٠ دقيقة.	إجراءات مسابقة التأهيل/التصنيف زمن الإعداد والاختبار نظام المسابقة
لو كان عدد اللاعبين أكبر من عدد نقاط الرمي المتاحة، فسيكون من الضروري عمل ٢ قطار تأهيل أو أكثر.	عدد القطارات
توزيع اللاعبين على نقاط الرمي سيكون طبقاً لقائمة البدء المعلنة لكل قطار.	إجراءات التأهيل قائمة البدء

<p>يتم عمل قائمة البدء طبقاً للقاعدة 6.6.6.1.</p> <p>لو هناك أكثر من قطار في التأهيل، فلا بد من راحة قدرها ٣٠ دقيقة بين القطارات قبل دعوة اللاعبين إلى الخط في القطارات التالية وذلك من أجل ليتمكن اللاعبون من إخلاء نقاط الرمي وليتمكن حكام الدرجات من فحص الأهداف وتغييرها إذا لزم الأمر.</p>	القطارات التالية
<p>لا بد أن تحتوي مسابقة التأهيل على العدد المناسب من أعلى اللاعبين في قطارات التأهيل مع الأخذ في الاعتبار أعداد اللاعبين في المسابقة. ويجب الإعلان عن أعداد اللاعبين المؤهلين من كل قطار في أقرب وقت ممكن. العدد الأقصى للانتقال من التصنيف إلى التأهيل يتوقف على عدد نقاط الرمي المتاحة في الميدان.</p>	عدد اللاعبين للتأهيل
<p>يتم البت فيها طبقاً للمادة 6.15.1.</p>	التعادلات

6.11.9.9 25m Standard Pistol

Type of event	Individual
Name of events	25m Standard Pistol Men 25m Standard Pistol Junior Men
Number of stages	Three stages
Number of relays	One or more dependent on the number of entries.
Ranges	A 25m outdoor range should be used for all relays.
Targets	Electronic Scoring Targets for all relays.
Scoring	Full ring (integer) scoring.
Qualification procedure	Athletes will be called to the line thirteen (13) minutes before the scheduled Start time for each relay. All athlete checks by the Range Officers must be completed before the start of Preparation and Sighting time.
Preparation Time, Sighting time.	Three (3) minutes Preparation One (1) sighting series of five (5) shots in 150 seconds.
Course of fire	Twenty (20) shots in each stage. (60 shots total) First stage consists 4 series of five shots in 150s, Second stage consist 4 series of five shots in 20s and Third Stage consist 4 series of five shots in 10s.
Subsequent Relays	If there is more than one Qualification relay, there must be a fifteen (15) minute break before athletes on subsequent relays are called to the line to allow athletes to remove their equipment and for the RTS Jury to check the targets and reface if necessary.
Tied Scores	Tied scores between athletes will be decided by ISSF Tiebreak Rule 6.15.1

6.11.9.9 مسدس ٢٥ م متر موحد

فردى	نوع المسابقة
مسدس ٢٥ متر موحد رجال مسدس ٢٥ متر موحد ناشئين	اسم المسابقة
٣ مراحل	عدد المراحل
قطار واحد أو أكثر حسب عدد اللاعبين.	عدد القطارات
لا بد من ميادين ٢٥ متر مفتوحة لجميع القطارات.	الميادين

الأهداف	أهداف الكترونية لجميع القطارات.
تقدير الدرجات	بالدائرة الكاملة.
<p>إجراءات مسابقة التأهيل</p> <p>زمن الإعداد</p> <p>الاختبار</p> <p>نظام المسابقة</p> <p>القطارات التالية</p>	<p>يتم استدعاء اللاعبين لخط الرمي قبل البداية بزمن ١٣ دقيقة لكل قطار. لا بد أن يقوم ضباط الميدان بالانتهاء من فحص اللاعبين قبل فترة الإعداد.</p> <p>زمن الإعداد ٣ دقائق.</p> <p>مجموعة اختبار واحدة من ٥ طلقات في زمن ١٥٠ ثانية.</p> <p>٢٠ طلقة في كل مرحلة. (إجمالي ٦٠ طلقة)</p> <p>المرحلة الأولى ٤ مجموعات من ٥ طلقات في زمن ١٥٠ ثانية.</p> <p>المرحلة الثانية ٤ مجموعات من ٥ طلقات في زمن ٢٠ ثانية.</p> <p>المرحلة الثالثة ٤ مجموعات من ٥ طلقات في زمن ١٠ ثانية.</p> <p>لو هناك أكثر من قطار في التأهيل، فلا بد من راحة قدرها ١٥ دقيقة بين القطارات قبل دعوة اللاعبين إلى الخط في القطارات التالية وذلك من أجل ليتمكن اللاعبين من إخلاء نقاط الرمي وليتمكن حكام الدرجات من فحص الأهداف وتغييرها إذا لزم الأمر.</p>

6.11.10 TEAM EVENTS

6.11.10 مسابقات الفريق

6.11.10.1 GENERAL

6.11.10.1 عام

6.11.10.2 Team:

Three athletes from same Nation and same gender.

6.11.10.2 الفريق: ٣ لاعبين من نفس الدولة ونفس الجنس.

6.11.10.3 All Team events consist of Qualification part only. There are no finals.
Electronic Scoring Targets must be used for all stages.

6.11.10.3 جميع مسابقات الفريق تتكون من جزء التأهيل فقط (مسابقة التأهيل). ليس لها نهائيات. ولا بد من استخدام أهداف التقدير الإلكتروني.

6.11.10.5 The score of the team is the combined scores of the three team athletes from Elimination/Qualification stage of individual event.

6.11.10.5 نتيجة الفريق هي مجموع درجات أعضاء الفريق الثلاثة من مسابقة التصفيات/التأهيل لمسابقة الفردي.

6.11.10.6 All athletes must be in competition. RPO Athletes cannot be part of the team.

6.11.10.6 لا بد أن يكون جميع اللاعبين في المباراة. ولا يمكن أن يكون اللاعبين المشاركين للحصول على نقاط الترتيب فقط RPO ضمن أعضاء الفريق.

6.11.10.7 If event has Elimination stage, the team score is from Elimination stage of competition.

6.11.10.7 إذا كان للمسابقة مرحلة تصفية، فتحتسب نتيجة الفريق من مرحلة التصفية.

6.11.10.8 Tied scores for progression to the next stage will be decided according to ISSF general Technical Rules.

6.11.10.8 في حالة تعادل النتيجة من أجل التقدم إلى المرحلة التالية، فيتم البت في التعادل طبقاً للقواعد الفنية العامة للاتحاد الدولي لرياضة الرماية.

6.11.10.9 ISSF General Technical Rules will apply to matters not mentioned in these rules.

6.11.10.9 تطبق القواعد الفنية العامة للاتحاد الدولي لرياضة الرماية في الحالات التي لم يتم ذكرها في هذه القواعد.

6.11.10.10 The Jury will decide irregular or disputed matters according to General Technical Rules for each event.

6.11.10.10 لجنة الحكام تصدر قرارها بخصوص الحالات الغير عادية أو المتنازع عليها طبقاً للقواعد الفنية العامة لكل مسابقة.

6.11.10.11 Any penalties will be applied according to ISSF rules

6.11.10.11 يتم توقيع أي جزاءات طبقاً لقواعد الاتحاد الدولي لرياضة الرماية.

6.12 RULES OF CONDUCT FOR ATHLETES AND OFFICIALS

6.12 قواعد السلوك للاعبين والمسؤولين

6.12.1 No type of demonstration or political, religious or racial propaganda is permitted during ISSF Championships.

6.12.1 لا يسمح بأي نوع من النظاهر أو الدعاية السياسية أو الدينية أو العرقية خلال بطولات الاتحاد الدولي لرياضة الرماية (ISSF).

6.12.2 Each team must have a team leader who is responsible for maintaining discipline within the team. An athlete may be appointed as a team leader. The team leader must cooperate with competition officials at all times in the interest of safety, the efficient conduct of the competition and good sportsmanship.

6.12.2 لابد أن يكون لكل فريق قائد للفريق هو المسؤول عن الحفاظ على الانضباط داخل الفريق. يجوز تعيين أحد اللاعبين كقائد فريق. قائد الفريق لابد أن يتعاون مع المسؤولين عن المباراة في جميع الأوقات في مصلحة الأمن، والسلوك الفعال للمنافسة والروح الرياضية.

6.12.3 The Team Leader is responsible for:

6.12.3 قائد الفريق مسؤول عن:

a) Completing the necessary entries with accurate information and submitting them to appropriate officials within designated time limits;

(a) استكمال نماذج الاشتراك الضرورية بمعلومات دقيقة وتقديمها إلى المسؤولين المختصين في حدود الوقت المحدد؛

b) Being familiar with the programme;

(b) الإلمام الجيد بالبرنامج؛

c) Having team members report, ready to shoot, at designated firing points, at the correct times, with approved equipment;

(c) تواجد أعضاء الفريق للمباراة جاهزين للرمي في نقاط الرمي المحددة، وفي الأوقات الصحيحة، بالمعدات المعتمدة؛

d) Checking scores and filing protests, if necessary;

(d) مراجعة درجات النتائج وكتابة الاحتجاجات، عند الضرورة؛

e) Observing preliminary and official bulletins, scores and announcements;

(e) الاطلاع على النشرات المبدئية والرسمية، والنتائج والإعلانات؛

f) Receiving official information and informing team members; and

(f) تلقي المعلومات الرسمية وإعلام أعضاء الفريق. و

g) Representing the team at all official activities.

(g) تمثيل الفريق في جميع الأنشطة الرسمية.

6.12.4 The Athlete is responsible for:

6.12.4 اللاعب مسئول عن:

a) Reporting to his firing point, ready to shoot, at the correct time, with equipment that complies with these rules;

(a) تمام الحضور إلى نقطة الرمي (Reporting)، مستعداً للرمي، في الوقت الصحيح، بالمعدات التي تتوافق مع هذه القواعد؛

b) Taking his firing position on his designated firing point so that he does not disturb adjacent athletes; and

(b) اتخاذ وضعه للرمي في نقطة الرمي المخصصة له بدون أن يزعج اللاعبين المجاورين. و

c) Conducting himself so that he does not disturb or adversely affect the performances of other athletes. If, in the opinion of the Jury, an athlete's behaviour or actions disturbs other athletes, the athlete may be given a warning, penalty or disqualification, depending upon the circumstances.

(c) يتصرف بحيث لا يزعج أو يؤثر سلباً على أداء اللاعبين الآخرين. لو في رأي لجنة الحكام (Jury)، حدث أن سلوك لاعب أو تصرفه يزعج اللاعبين الآخرين، فيمكن أن يعطي للاعب إنذاراً، وتوقيع العقوبة أو فقدان الأهلية (الاستبعاد)، وهذا يتوقف على الظروف.

6.12.5 Coaching During Any Event

6.12.5 التوجيه أثناء أي مسابقة (Coaching)

6.12.5.1 In all events, non-verbal coaching is allowed, the written word is non-verbal. In 50m Three-Position Finals, verbal coaching is allowed only during changeover times. While on the firing line, an athlete may speak only with Jury Members or range officials. Coaching during training is permitted, but such coaching must not disturb other athletes.

6.12.5.1 في جميع المباريات، يسمح بالتوجيه الغير لفظي، الكلمة المكتوبة لا تعتبر توجيه لفظي. في ٥٠م نهائيات الثلاث- أوضاع، يسمح بالتوجيه اللفظي فقط خلال أوقات التغيير (Changeover). أثناء تواجد اللاعب على خط الرمي يمكنه التحدث فقط مع أعضاء لجنة الحكام (Jury Members) أو المسؤولين عن الميدان. يسمح بالتوجيه (Coaching) أثناء التدريب، ولكن مثل هذا التوجيه لا بد ألا يزج اللاعبون الآخريين.

6.12.5.2 If an athlete wishes to speak with his Coach or Team Official during an Elimination or Qualification, the athlete must unload his gun and leave it in a safe condition on the firing line with the action open and a safety flag inserted. An athlete may leave the firing line only after notifying a Range Officer and without disturbing other athletes.

6.12.5.2 إذا رغب اللاعب في التحدث مع مدربه أو مسئول الفريق أثناء مباريات التصفيات أو التأهيل، فلا بد أن يقوم اللاعب بتفريغ سلاحه وتركه في حالة آمنة على خط الرمي والأجزاء مفتوحة وعلم الأمان موضوع في السلاح. ولا يمكن للاعب ترك خط الرمي إلا بعد إخطار ضابط الميدان ودون إزعاج اللاعبين الآخريين.

6.12.5.3 If a coach or team official wishes to speak with a team member on the firing line, the team official must not contact the athlete directly or talk with the athlete while he is on the firing line. The team official must obtain permission from a Range Officer or Jury Member, who will call the athlete from the firing line.

6.12.5.3 إذا رغب المدرب أو مسئول الفريق في التحدث مع أحد أعضاء الفريق على خط الرمي، فلا بد ألا يتصل مسئول الفريق باللاعب مباشرة أو التحدث مع اللاعب أثناء تواجده في نقطة الرمي. مسئول الفريق لا بد أن يحصل على إذن من ضابط الميدان أو عضو لجنة الحكام، الذي سيدعو اللاعب للخروج من خط الرمي.

6.12.5.4 If a team official or athlete violates the rules concerning coaching, a warning must be issued the first time. In repeated cases, two (2) points must be deducted from the athlete's score and the team official must leave the vicinity of the firing line.

6.12.5.4 إذا قام مسؤول الفريق أو اللاعب بانتهاك القواعد المتعلقة بالتوجيه (Coaching)، فلا بد من الإنذار في المرة لأولى. وفي الحالات المتكررة، يتم خصم درجتين اثنتين (2) من نتيجة اللاعب ولا بد أن يغادر مسؤول الفريق المكان القريب من خط الرمي.

6.12.6 Penalties for Rule Violations

6.12.6 جزاء للانتهاكات

6.12.6.1 Deciding Open and Concealed Violations

The Jury must decide violations according to these standards:

6.12.6.1 تقرير الانتهاكات الصريحة والمخفية
لابد أن تقرر لجنة الحكام (Jury) الانتهاكات طبقاً للمعايير الآتية:

a) In the case of an **open violation** of the Rules, a **Warning (Yellow Card)** must first be given so the athlete may have an opportunity to correct the fault. Whenever possible, the warning should be given during training or the Preparation and Sighting Time. If the athlete does not correct the fault as instructed by the Jury, two (2) points must be deducted from his score. If the athlete still does not correct the fault after receiving a **Deduction (Green Card)**, **Disqualification (Red Card) (DSQ)** must be imposed; or

(a) في حالة الانتهاك الصريح للقوانين، لابد أولاً من إعطاء إنذار (بطاقة صفراء) لإتاحة الفرصة للاعب لتصحيح الخطأ. ومتى أمكن، لابد من إعطاء الإنذار أثناء التدريب أو وقت الإعداد والاختبار. إذا لم يتم تصحيح الخطأ وفقاً لتعليمات لجنة الحكام (Jury)، فلا بد أن يتم خصم نقطتين (2) من نتيجته. إذا لم يتم تصحيح الخطأ بعد تلقي الخصم (بطاقة خضراء)، فلا بد من توقيع الجزاء عليه بالاستبعاد (بطاقة حمراء)؛ أو؛

b) In the case of a **concealed violation** of the Rules, when the fault is deliberately concealed, **Disqualification (Red Card) (DSQ)** must be imposed; or

(b) في حالة وجود انتهاك مخفي للقواعد، عندما يخفي الخطأ عن عمد، لابد أن يتم استبعاده (بطاقة حمراء)؛ أو؛ (DSQ)

c) If, when asked to give an explanation for an incident, an athlete consciously and knowingly gives **false information**, two (2) points must be deducted or in serious cases, disqualification may be imposed.

(c) إذا طلب من اللاعب إعطاء تفسير للحدث، وقام بوعي وعلم بإعطاء معلومات كاذبة، فلا بد من خصم نقطتين (2) أو في الحالات الخطيرة، يمكن توقيع عقوبة الاستبعاد.

6.12.6.2 In cases of a violation of ISSF Rules or the instructions of Range Officers or Jury, the following penalties may be imposed on the athlete by a Jury Member or the Jury. Penalties for Rule violations in Shotgun events will be decided by the Jury, the Chief of Referees and the Referee, in accordance with Rule 9.16.

6.12.6.2 في حالات انتهاك قوانين الاتحاد الدولي لرياضة الرماية ISSF أو تعليمات ضباط الميدان أو لجنة الحكام (Jury)، يجوز فرض العقوبات التالية على اللاعب من قبل عضو لجنة الحكام أو لجنة الحكام.

a) **Warning (Yellow Card)**. A warning must be expressed in terms that will leave no doubt that it is a **Warning** and the yellow card must be shown. However, it is not necessary to precede other penalties with a warning. The warnings must be recorded on a Range Incident Report and noted on the Range Register. A warning may be given by an individual Jury Member. Any warning given must be carried forward for any further violation.

(a) **إنذار (كارت أصفر)**. لا بد من التعبير عنه بعبارات من شأنها ألا تترك أي شك في أنه إنذار ولا بد من إظهار البطاقة الصفراء. ومع ذلك، فإنه ليس من الضروري أن يسبق الإنذار العقوبات الأخرى. هذه لا بد أن يتم تسجيلها على تقرير أحداث الميدان وكتابة ملاحظة في سجل الميدان. يمكن أن يتم إعطاء الإنذار من قبل عضو من لجنة الحكام (Jury Member). أي إنذار يتم إعطاؤه لا بد من ترحيله لأي انتهاك آخر.

b) **Deduction (Green Card)**. A deduction of points from the score may be given by an individual Jury Member by showing a **Green Card** with the word "**Deduction**." In most cases, a deduction of two (2) points will apply, but exceptions are shown in the relevant Rule, e.g., for late shots or dry firing in Finals. Deductions must be recorded on a Range Incident Report Form, marked on the printer strip, noted on the Range Register and immediately reported to the RTS Jury. Deductions do not necessarily need to be preceded by a Warning.

(b) **خصم (كارت أخضر)**. خصم نقاط من النتيجة، قد يعطى الخصم من قبل عضو واحد من لجنة الحكام بشكل منفرد. بإظهار البطاقة الخضراء مع كلمة "خصم". وفي أغلب الحالات يتم تطبيق خصم نقطتين (2)، ولكن هناك استثناءات من هذا مثل حالة الرمي الجاف أثناء النهائيات. ولا بد من تسجيل الخصم في نموذج وقائع الميدان (IR)، وتوضع ملاحظة على شريط الطابعة، وعلى سجل الميدان ويخطر حكم الدرجات (RTS Jury) فوراً. وليس من الضروري أن يكون هناك إنذاراً قبل الخصم.

c) **Disqualification (Red Card) (DSQ)**. An athlete must be disqualified (DSQ) for failure to pass a post-competition check (6.7.9.1) or for a violation of Shotgun Rule 9.4.1.1 or 9.4.3.2.d. Disqualification for any other reason may only be given by the decision of a majority of the Jury. The disqualification of an athlete is expressed by the Jury by showing a **Red Card** with the word "**Disqualification.**" If an athlete is disqualified during any phase of an event (Elimination, Qualification or Final), the results for that athlete for all phases of that event must be deleted and the athlete must be listed at the end of the results list with an explanation regarding why the athlete was disqualified.

(c) **الاستبعاد (كارت أحمر) (DSQ)**. لا بد أن يتم استبعاد اللاعب عند عدم اجتياز فحص ما بعد المنافسة (6.7.9.1) أو لانتهاك قاعدة الخرطوش 9.4.1.1 أو 9.4.3.2. لا يمكن أن يتم الاستبعاد لأي سبب آخر إلا بقرار من أغلبية لجنة الحكام. ويعبر عن استبعاد أحد اللاعبين من قبل لجنة الحكام من خلال اظهار بطاقة حمراء مع كلمة "DSQ". إذا استبعد لاعب خلال أي مرحلة من مراحل المسابقة (التصفية، التأهيل أو النهائيات)، فإن نتائج هذا اللاعب لجميع مراحل هذه المسابقة لا بد أن يتم حذفها ولا بد أن يتم إدراج اللاعب في نهاية قائمة النتائج مع شرح لسبب استبعاد اللاعب.

d) **Unsportsmanlike Behaviour (DQB)**. If an athlete is disqualified for a serious safety violation or for the physical abuse of a competition official or another athlete (Rule 6.12.6.4) as decided by a majority of the Jury, all results for that athlete for all events in the Championship must be deleted and the explanation(s) must indicate DQB.

(d) **السلوك غير الرياضي (DQB)**. إذا تم استبعاد لاعب لانتهاك خطير للأمان أو للإساءة الجسدية لمسؤول المباراة أو للاعب آخر (قاعدة 6.12.6.4) مكافحة المنشطات، وذلك لانتهاك خطير للسلامة أو الاعتداء الجسدي على مسؤول المباراة أو على لاعب آخر (القاعدة 6.12.6.4) وفقا لما تقررره أغلبية لجنة الحكام، فإن جميع نتائج هذا اللاعب لجميع المسابقات في البطولة لا بد من إلغائها ولا بد من تفسير ذلك بالإشارة إلى DQB.

e) **Anti-Doping Violation (AD-DSQ)**. If an athlete is disqualified for an anti-doping violation, all results for that athlete for all events in the Championship must be deleted and the explanation(s) must indicate AD-DSQ.

(e) **انتهاك المنشطات (AD-DSQ)**. لو استبعد لاعب بسبب انتهاك المنشطات، فإن جميع نتائج هذا اللاعب لجميع المسابقات في البطولة لا بد من إلغائها ولا بد من تفسير ذلك بالإشارة إلى AD-DSQ.

f) Penalties should be expressed both with a verbal explanation and with the display of yellow, green or red cards. The size of penalty cards should be approximately 70mm x 100mm.

(f) **ينبغي التعبير عن العقوبات بكل من التوضيح اللفظي وعرض كروت صفراء، أو خضراء، أو حمراء. يجب أن يكون حجم كارت العقوبة حوالي 70 ملم × 100 ملم.**

g) A team, of which a member has been disqualified, must not be ranked and must be shown in the result list with the remark "DSQ."

(g) الفريق، الذي استبعد منه عضو، لا بد ألا يوضع في الترتيب، ولا بد أن يظهر في قائمة النتيجة مع ملاحظة "DSQ".

h) When there is a penalty or disqualification, a Jury Member must provide or approve remarks for the Results Lists to explain the penalty or disqualification.

(h) عندما يكون هناك جزاء أو استبعاد، فلا بد أن يقوم عضو لجنة الحكام بالموافقة على أو اعتماد الملاحظات لشرح العقوبة أو الاستبعاد على قوائم النتائج.

6.12.6.3 Serious Safety Violations

a) If the Jury determines that an athlete has handled a gun or violated a safety rule in a **dangerous manner**, the athlete must be disqualified (DSQ) (see 6.2.2).

6.12.6.3 انتهاكات خطيرة للأمان

(a) إذا قررت لجنة الحكام أن اللاعب قد تناول سلاح أو خرق قاعدة الأمان بطريقة خطيرة، فلا بد أن يتم استبعاد اللاعب (DSQ) (نظر 6.2.2).

6.12.6.4 Physical Abuse of a Competition Official or Athlete

An athlete or team official who makes physical contact with a Jury Member, Referee, Range Officer, other competition official or another athlete by grasping, pushing, shoving, striking or similar means may be excluded from further participation in a Championship. Any such act of physical abuse must be reported to the Chairman of the Jury responsible for supervising that area of activity. One or more witnesses or physical evidence must confirm the act of alleged abuse. The Jury must then decide whether the athlete or team official may be excluded from that Championship. A decision to exclude may be appealed to the Jury of Appeal (6.16.6). If the Jury or Jury of Appeal concludes that the act of abuse was of such a serious nature that further sanctions are warranted, they may, in addition to excluding the athlete or team official from the current championship also refer the case to the ISSF Ethics Committee (3.12.3.5, Annex "CE") for further consideration.

6.12.6.4 الاعتداء الجسدي على مسئول المباراة أو اللاعب

يمكن استبعاد اي لاعب أو مسئول الفريق الذي يقوم بالاعتداء الجسدي على عضو لجنة الحكام، أو الحكم، أو ضابط الميدان، أو مسئول آخر في المباراة أو لاعب آخر عن طريق الامسك، أو الدفع، أو التدافع، أو الضرب، أو وسائل مماثلة قد يستبعد من المشاركات الأخرى في البطولة. ولا بد من الإبلاغ عن أي عمل من هذا القبيل من الإيذاء الجسدي لرئيس لجنة الحكام المسؤولة عن الإشراف على تلك المنطقة من النشاط. واحد أو أكثر من الشهود أو الأدلة المادية لا بد أن يؤكد أعمال الاعتداء المزعوم. وعليه لا بد أن تقرر لجنة الحكام ما إذا كان يمكن استبعاد اللاعب أو مسئول الفريق عن تلك البطولة. ويجوز استئناف قرار لجنة الحكام بالاستبعاد (6.16.6). إذا وجدت لجنة الحكام أو حكم الاستئناف أن فعل الاعتداء كان من الطبيعة الخطيرة فهناك ما يبرر فرض المزيد من العقوبات، فإنها قد، بالإضافة إلى استبعاد اللاعب أو مسئول الفريق من البطولة الحالية أيضا تحال القضية إلى لجنة الأخلاقيات بالاتحاد الدولي لرياضة الرماية (3.12.3.5,Annex "CE") لمزيد من الدراسة.

6.13 MALFUNCTIONS

6.13 الأعطال

6.13.1 A malfunction occurs when a gun fails to fire a projectile when the trigger is pulled.

6.13.1 يحدث العطل عندما يفشل السلاح في إطلاق المقذوف عندما يتم سحب الزناد.

6.13.2 Malfunctions may be either ALLOWABLE or NON-ALLOWABLE.

6.13.2 الأعطال قد تكون مسموح بها أو غير مسموح بها.

6.13.2.1 Allowable Malfunctions are:

6.13.2.1 الأعطال المسموح بها هي:

a) A cartridge fails to fire;

(a) طلقة كاذبة؛

b) A bullet or pellet is lodged in the barrel; or

(b) توقف المقذوف أو الرشة في الماسورة؛ أو

c) The gun fails to fire or function properly and the trigger mechanism has been released.

(c) فشل السلاح في الإطلاق أو العمل بشكل صحيح بالرغم من تحرير الأجزاء الميكانيكية للزناد.

6.13.2.2 Non-Allowable Malfunctions are:

6.13.2.2 الأعطال الغير مسموح بها هي:

a) The athlete has opened the action of his gun;

(a) قام الرامي بفتح أجزاء سلاحه؛

b) The safety was engaged;

(b) كان السلاح مؤمنا؛

c) The athlete did not properly load his gun;

(c) اللاعب لم يقوم بتعمير السلاح بالشكل الصحيح؛

d) The athlete did not pull the trigger; or

(d) اللاعب لم يسحب الزناد؛ أو

e) The malfunction is due to any cause that could reasonably have been corrected by the athlete.

(e) العطل يرجع لأي سبب كان من الممكن تصحيحه بصورة معقولة بمعرفة اللاعب.

f) When electronic trigger is used, the battery fails.

(f) فشل البطارية في حالة استخدام الزناد الإلكتروني

6.13.3 If an athlete has a gun or ammunition malfunction, he may repair it and continue shooting or, if the malfunction was an ALLOWABLE malfunction, he may continue shooting with another gun of the same type and calibre that complies with these Rules. The replacement gun will be subject to targeted testing.

6.13.3 إذا كان اللاعب لديه عطل سلاح أو ذخيرة ، فيمكنه إصلاحه ومواصلة الرمي أو، إذا كان العطل مسموحا به، فيمكن أن يستمر في الرمي بسلاح آخر من نفس النوع والعيار الذي يتوافق مع هذه القواعد. استبدال السلاح سوف يخضع للاختبار المستهدف.

6.13.4 No extra competition time is allowed to repair or replace a gun after any malfunction in 10m, 50m and 300m Rifle or Pistol Elimination or Qualification Rounds, but the Jury may allow an athlete to fire additional sighting shots after repairing or replacing a malfunctioning gun if the malfunction was ALLOWABLE.

6.13.4 لا يسمح بوقت مباراة إضافي لإصلاح أو استبدال السلاح بعد أي عطل في ١٠م، ٥٠م، ٣٠٠م بندقية أو مسدس في مسابقات التصفية أو التأهل، ولكن لجنة الحكام قد تسمح للاعب بإطلاق طلقات اختبار إضافية بعد إصلاح أو استبدال السلاح العاطل إذا كان العطل مسموحاً به.

6.13.5 Specific rules concerning malfunctions in 25m Pistol events are found in Rule 8.9.3.

6.13.5 قواعد محددة بخصوص الأعطال في مسابقات المسدس ٢٥م موجودة في القاعدة (8.9.3)

6.13.6 Specific rules concerning malfunctions in Finals are found in Rules 6.17.1.6, 6.17.4.m and 6.17.5.l.

6.13.6 قواعد محددة بخصوص الأعطال في النهائيات موجودة في القواعد (6.17.1.6, 6.17.4.m & 6.17.5.1)

6.13.7 Range Officers or Jury Members must ensure that malfunctions are documented on Range Incident Reports or Malfunction Score Computation Forms and in the Range Register.

6.13.7 لابد أن يضمن ضباط الميدان أو أعضاء لجنة الحكام توثيق الأعطال في تقارير وقائع الميدان أو في نموذج حساب العطل وفي سجل الميدان.

6.14 SCORING AND RESULTS PROCEDURES

6.14 إجراءات تقدير الدرجات والنتائج

6.14.1 The RTS Office must publish Preliminary Results on the Range Scoreboard as soon as possible after each relay and stage and completion of each event.

6.14.1 لا بد أن يقوم مكتب RTS بنشر النتائج الأولية على لوحة النتائج في الميدان في أقرب وقت ممكن بعد كل قطار ومرحلة وعند الانتهاء من كل مباراة.

6.14.2 Official Final Results must be published on the Main Scoreboard after the Protest Time has expired.

6.14.2 لا بد أن يتم نشر النتائج الرسمية النهائية على لوحة النتائج الرئيسية بعد انتهاء مدة صلاحية وقت الاحتجاج.

6.14.3 **Results Distribution:** The organizer must provide for the distribution of Preliminary and Official Final Results to all match officials, participating teams and media. This may be done by distributing paper or electronic (see 6.6.5 b, Sustainability Option) Results Lists.

6.14.3 توزيع النتائج: لا بد أن ينص المنظم على توزيع النتائج الأولية والنتائج الرسمية النهائية لجميع مسؤولي المباريات والفرق المشاركة ووسائل الإعلام. ويمكن أن يتم ذلك عن طريق توزيع قوائم النتائج ورقيا أو إلكترونيا (انظر 6.6.5.b، خيار التواصل).

6.14.4 After each ISSF Championship, ISSF Headquarters will produce an electronic (on-line) Official Results Book. The Official Results Book for each Championship must contain:

6.14.4 بعد كل بطولة للاتحاد الدولي لرياضة الرماية، سيقوم مقر الاتحاد الدولي لرياضة الرماية بإصدار كتاب النتائج الرسمية الإلكتروني (على الانترنت). كتاب النتائج الرسمية لكل بطولة لا بد أن يحتوي على:

a) A table of contents;

(a) جدول المحتويات؛

b) A Results Certification Page to be signed by the Technical Delegate(s) and all Jury Chairmen;

(b) صفحة شهادة النتائج موقعة من المندوب الفني وجميع رؤساء لجان الحكام؛

c) A list of Competition Officials;

(c) قائمة مسؤولي المسابقة؛

d) A list of Entries by Nation and by event;

(d) قائمة بالمشاركين بالدول وبالمسابقة؛

e) The Competition Schedule;

(e) جدول المسابقة؛

f) A list of Medallists by name;

(f) قائمة بأسماء الفائزين بالميداليات؛

g) A list of Medals by Nation by number;

قائمة الميداليات بالدولة وبالعدد؛

h) A list of New and Equalled Records; and

قائمة بالأرقام المحققة الجديدة والمساوية لما تحقق سابقا؛

i) All final results in the standard ISSF order of events as follows: 1) Men's 10m, 50m and 300m rifle events; 2) Men's 10m, 25m and 50m pistol events; 3) Men's Trap, Skeet and Double Trap events; 4) Men's 10m and 50m Running Target events; 5) Men's Team Events; 6) Women's 10m, 50m and 300m Rifle events; 7) Women's 10m and 25m Pistol events; 8) Women's Trap, Skeet and Double Trap events; and 9) Women's 10m Running Target Events; 10) Women's Team Events; 11) Mixed Team 10m, 25m, 50m, 300m, Trap and Skeet.

(i) كل النتائج النهائية وفقا للترتيب القياسي للاتحاد الدولي لرياضة الرماية لجميع المسابقات: (1) مسابقات البندقية رجال 10 م و 50 م و 300 م، (2) مسابقات مسدس رجال 10 م و 25 م و 50 م، (3) مسابقات الرجال تراب وسكيت ودبل تراب، (4) مسابقات الرجال 10 م و 50 م هدف متحرك، (5) مسابقات فرق الرجال، (6) مسابقات البندقية للسيدات 10 م و 50 م و 300 م، (7) مسابقات مسدس السيدات 10 م و 25 م، (8) مسابقات السيدات تراب وسكيت ودبل تراب، (9) مسابقات السيدات 10 م أهداف متحركة، (10) مسابقات فرق السيدات، (11) مسابقات الفريق المختلط 10 م، 25 م، 50 م، 300 م، تراب وسكيت.

6.14.4.1 These lists must contain the full names as used in the ISSF ID Numbers: Family name (in capital letters), full given name (first letter only capitalized), Bib Numbers and the Nation (official IOC abbreviation) of each athlete.

6.14.4.1 لابد أن تحتوي هذه القوائم على الأسماء الكاملة كما هي مستخدمة في أرقام ISSF ID: اسم العائلة (بأحرف كبيرة) ، الاسم الكامل (الحرف الأول فقط بالأحرف الكبيرة - Capital) ، أرقام البدء والدولة (الاختصار الرسمي IOC) لكل لاعب.

6.14.4.2 The following abbreviations must be used in results lists when appropriate:

6.14.4.2 الاختصارات التالية لابد من استخدامها في قوائم النتائج:

DNF	Did not Finish
DNS	Did not Start
DSQ	Disqualified
DQB	Disqualification for Unsportsmanlike Behaviour
WR	New World Record in a Final
QWR	New Qualification World Record
EWR	Equalled World Record in a Final
EQWR	Equalled Qualification World Record

WRJ	New World Record Junior in a Final
QWRJ	New Qualification World Record Junior
EWRJ	Equalled World Record Junior in a Final
EQWRJ	Equalled Qualification World Record Junior
OR	New Olympic Record in a Final
EOR	Equalled Olympic Record in a Final
QOR	Qualification Olympic Record
EQOR	Equalled Qualification Olympic Record
MQS	Minimum Qualifying Score
RPO	Ranking Points Only
OOC	Out of Competition

6.14.5 The Official Final Results must be verified and signed by a Member of the RTS Jury to confirm its accuracy.

6.14.5 لابد من التحقق من النتائج الرسمية النهائية والتوقيع عليها من قبل عضو لجنة حكام RTS لتأكيد دقتها.

6.14.6 All irregularities, penalties, misses, malfunctions, extra time allowed, repeated shots/series or the annulment of shots, etc., must be clearly marked and recorded on a **Range Incident Report** and the Range Register, printout by a Range Officer and/or Jury Member. Copies of completed **Range Incident Reports** (Form IR) must immediately be forwarded to the scoring and results office. At the end of each competition, the RTS Jury must examine the results to confirm that all malfunction calculations and any penalties are correctly recorded in the results list.

6.14.6 جميع المخالفات والعقوبات، والطلقات التي لم تصب الهدف misses، والأعطال، والوقت الإضافي المسموح به، وإعادة الطلقات / المجموعة أو إلغاء الطلقات، وما إلى ذلك، لابد من وضع علامات واضحة وتسجيلها في تقرير أحداث (وقائع) الميدان وسجل الميدان، وورق الطباعة المطبوعة عن طريق ضابط الميدان و/ أو عضو لجنة الحكام. لابد على الفور إرسال نسخ من تقارير أحداث (وقائع) الميدان الكاملة (نموذج IR) إلى مكتب التسجيل والنتائج RTS. في نهاية كل مسابقة، لابد أن يقوم RTS بدراسة النتائج للتأكد من أن جميع حسابات الأعطال وأي عقوبات قد سجلت بالشكل الصحيح في قائمة النتائج.

6.14.7 Deductions from Rifle and Pistol scores must always be made in the series in which the violation occurred. If general deductions are involved, they must be made from the lowest value MATCH shot(s) in the first series of the stage where the deduction applies.

6.14.7 لابد دائما أن تكون عقوبات خصم النقاط من نتائج البندقية والمسدس من المجموعة التي تمت فيها المخالفة موضوع الانتهاك. وعموما فإن خصم النقاط في حالات المخالفات العامة يكون من أقل الطلقات قيمة في المجموعة الأولى المحتسبة في المباراة.

6.14.8 The RTS Jury must check the ten (10) best individual and three (3) best team results prior to approving the Final Results List. When EST are used, this check must be done by comparing scores recorded in the main computer with scores from the printout or an independent memory source (Rule 6.3.2.7) plus all manual score interventions documented by Incident Reports (IR) or malfunction forms.

6.14.8 لجنة حكام RTS لابد أن تقوم بمراجعة نتائج أفضل عشرة (10) لاعبين ونتائج أفضل ثلاثة (3) فرق قبل الموافقة على قائمة النتائج النهائية. عندما تستخدم أهداف التقدير الإلكتروني EST، عن طريق مقارنة الأرقام المسجلة في الكمبيوتر الرئيسي مع الأرقام على ورق الطباعة أو مصدر الذاكرة المستقلة (القاعدة 6.3.2.7)، بالإضافة إلى جميع التدخلات اليدوية في النتيجة التي وثقتها تقارير الوقائع (IR) أو نماذج الأعطال.

6.14.9 WORLD RECORDS

World Records will be established in all ISSF Championships in accordance with General Regulations, Art.3.10 (see also 6.1.2.b) in all ISSF events where gold medals are awarded.

6.14.9 الأرقام العالمية

يتم تحقيق الأرقام العالمية في جميع بطولات الاتحاد الدولي لرياضة الرماية طبقاً للقواعد العامة طبقاً للقواعد العامة، فقرة 3.10 (أنظر أيضا 6.1.2 b) في جميع مسابقات الاتحاد الدولي لرياضة الرماية حيث يتم منح ميداليات ذهبية.

6.14.9.1 Olympic Records (OR) may only be established in the Olympic Games.

6.14.9.1 الأرقام الأولمبية (OR) يمكن تحقيقها فقط في دورة الألعاب الأولمبية.

6.14.9.2 World Records Junior (WRJ) for recognized non-Olympic events will be established by using total results in those events.

6.14.9.2 الأرقام العالمية للناشئين والناشئات (WRJ) للمسابقات الغير أولمبية يكون تحقيقها بالنتائج الإجمالية في هذه المسابقات.

6.14.9.3 Qualification World Records (QWR) and Qualification World Records Junior (QWRJ) will be established by using total results in Qualification competitions in all Olympic events.

6.14.9.3 الأرقام التأهيل العالمية (QWR) والأرقام التأهيلية للناشئين (QWRJ) يتم تحقيقها باستخدام النتائج الإجمالية في المسابقات التأهيلية في جميع المسابقات الأولمبية.

6.14.9.4 When a World Record is established in an ISSF Championship, the report **Procedures for Verification of World Records** (Rule 3.12.3.6, Annex R) must be completed and forwarded to ISSF Headquarters by the Technical Delegate.

6.14.9.4 عندما يتم تحقيق الرقم القياسي العالمي في بطولة الاتحاد الدولي لرياضة الرماية، فإن إجراءات التقرير للتحقق من الأرقام القياسية العالمية (القاعدة 6.12.3.6، ملحق Annex R) لا بد أن تكتمل وترسل إلى مقر المندوب الفني بالاتحاد الدولي لرياضة الرماية.

6.15 TIE-BREAKING

6.15 فض التعادل (TIE-BREAKING)

6.15.1 Individual Ties in 10m, 25m, 50m and 300m Events

All tied scores will be broken for 10m, 25m, 50m, and 300m events by applying the following Rules:

6.15.1 التعادلات الفردية في مسابقات 10م، 25م، 50م، و300م سيتم فضها من خلال تطبيق القواعد التالية:

a) The highest number of inner tens;

(a) أعلى عدد من العشرة الداخلية (المركزية).

b) The highest score of the last ten (10) shot series working backward by 10-shot series in full ring scoring (not inner tens or decimals) until the tie is broken;

(b) أعلى نتيجة مجموعة الطلقات العشرة (10) الأخيرة والرجوع إلى الخلف بمقدار مجموعة 10 طلقات باستخدام تقدير الدائرة الكاملة (بدون استخدام العشرات الداخلية/المركزية وبدون احتساب الأرقام العشرية) حتى يتم فض التعادل؛

c) If any ties remain, scores will be compared on a shot-by-shot basis using inner tens (i.e. an inner ten outranks a 10 that is not an inner ten) beginning with the last shot, then the next to the last shot, etc.;

(c) إذا استمر التعادل، يتم مقارنة نتيجة المتعادلين طلقة بطلقة باستخدام العشرات الداخلية/المركزية (العشرة الداخلية تسبق العشرة العادية) بدءاً من الطلقة الأخيرة. ثم الطلقة التي تسبقها، وهكذا؛

d) If any ties remain, and EST are used, scores will be compared on a shot-by- shot basis using decimal ring scores beginning with the last shot, then the next to the last shot, etc.;

(d) إذا تبقى أي تعادل، وكانت أهداف التقدير الإلكتروني مستخدمة، سيتم مقارنة نتيجة المتعادلين
طلقة بطلقة باستخدام دوائر الكسور العشرية بدءاً من الطلقة الأخيرة ثم ما قبلها، وهكذا؛

e) If any ties remain, the athletes must have the same ranking and must be listed in Latin alphabetical order using the athlete's family name;

(e) إذا تبقى أي تعادل، لا بد أن يحصل اللاعبين على نفس الترتيب ولا بد من تسجيلهما في قائمة النتائج
بالترتيب الأبجدي اللاتيني باستخدام اسم العائلة للاعب؛

f) **When decimal scoring is used** for 10m Air Rifle or 50m Rifle Prone Elimination or Qualification events, ties will be broken by the highest score of the last ten shot series, etc. (decimal scores) and then by comparing decimal scores on a shot-by-shot basis beginning with the last shot, then the next to the last shot, etc.

(i) إذا كان التقدير بالنظام العشري مستخدماً في مسابقات التصفية أو التأهيل ١٠ م بندقية هواء أو ٥٠ م بندقية راقد، يتم فض التعادل بواسطة أعلى نتيجة مجموعة العشرة طلقات الأخيرة وهكذا (بما فيها الكسور العشرية)، ثم بمقارنة نتائج المتعادلين طلقة بطلقة باستخدام الكسور العشرية بدءاً من الطلقة الأخيرة ثم ما قبلها، وهكذا.

6.15.4 Ties in Olympic Events with Finals

If there is a tie to be eligible for Rifle or Pistol Finals from the Qualification, the tie will be broken by Rule 6.15.1. If there is a tie to be eligible for Shotgun Finals from the Qualification, the tie will be broken by Rule 9.15.1.

6.15.4 التعادلات في المسابقات الأولمبية مع نهائيات

إذا كان هناك تعادل في الدور التأهيلي في البندقية أو المسدس ويلزم فضه لتحديد من سيشارك في النهائيات، يتم فض التعادل طبقاً للقاعدة 6.15.1.
إذا كان هناك تعادل في الدور التأهيلي في الخرطوش ويلزم فضه لتحديد من سيشارك في النهائيات، يتم فض التعادل طبقاً للقاعدة 9.15.1.

6.15.5 Ties in Team Events

Ties in team events, including ties in the Qualification stage of Mixed Team events, must be decided by totalling the results of all members of a team and following the procedures for breaking individual ties.

6.15.5 التعادل في مسابقات الفرق

التعادل في مسابقات الفرق بما في ذلك التعادل في مرحلة التأهل في مسابقات الفريق المختلط لابد الفصل فيه بجمع نتائج كل أفراد الفريق واتباع إجراءات التعادلات الفردية.

6.16 PROTESTS AND APPEALS

6.16 الاحتجاجات والاستئناف

6.16.1 All Protests and Appeals are to be decided in accordance with ISSF Rules.

6.16.1 كل الاحتجاجات والاستئنافات يتم البت فيها طبقا لقواعد الاتحاد الدولي لرياضة الرماية.

6.16.2 Verbal Protests

6.16.2 الاحتجاجات الشفهية

6.16.2.1 Any athlete or team official has the right to protest a condition of the competition, decision or action of a competition official immediately and verbally to a Referee, Range Officer or Jury Member on the following matters:

6.16.2.1 أي لاعب أو مسئول الفريق له الحق في الاحتجاج على أي موقف في المباراة، أو قرار أو تصرف لمسئول المباراة فورا وشفهيا إلى حكم (Referee)، أو ضابط الميدان (Range Officer) أو عضو لجنة الحكام (Jury Member) على الأمور التالية:

a) An athlete or team official considers that the ISSF Rules or the competition programme were not followed in conducting the competition;

(a) إذا اعتبر اللاعب أن قواعد الاتحاد الدولي لرياضة الرماية أو برنامج المسابقة لم يتم اتباعها في إدارة المباراة؛

b) An athlete or team official does not agree with a decision or action by a competition official, Referee, Range Officer or Jury Member;

(b) عدم موافقة اللاعب أو مسئول الفريق على قرار أو إجراء من قبل مسئول المنافسة، أو الحكم، أو ضابط الميدان (RO) أو عضو لجنة الحكام (Jury Member)؛

c) An athlete was impeded or disturbed by other athlete(s), competition official(s), spectator(s), member(s) of the media or other person(s) or cause(s);

(c) قد أعيق اللاعب أو انزعج من قبل لاعب/لاعبين آخر/آخرين، مسئول/مسؤولي المنافسة، المتفرج/المتفرجين، وعضو/أعضاء وسائل الإعلام أو أي شخص أو سبب آخر؛

d) An athlete had a long interruption in shooting caused by range equipment failure, the clarification of irregularities or other cause(s); and

(d) كان اللاعب قد انقطع لوقت طويل عن الرمي بسبب تعطل أجهزة الميدان، أو التعرض لأي أمور غير طبيعية أو لأي سبب آخر؛ و

e) An athlete had irregularities regarding shooting times, including shooting times that were too short.

(e) حدوث أمور غير طبيعية للاعب متعلقة بوقت الرمي، بما في ذلك أن أزمنا الرمي كانت قصيرة جدا.

6.16.2.2 Referees, Range Officers and Jury Members must consider verbal protests immediately. They may take immediate action to correct the situation or refer the protest to the full Jury for a decision. In such cases, a Referee, Range Officer or Jury Member may stop the shooting temporarily if necessary.

6.16.2.2 الحكام (Referee) وضباط الميادين (Range Officer) وأعضاء لجنة الحكام (Jury Members) لابد أن تنظر في الاحتجاجات الشفهية على الفور. ويمكن أن تتخذ إجراءات فورية لتصحيح الموقف، أو إحالة الاحتجاج إلى لجنة الحكام بالكامل لاتخاذ القرار. في مثل هذه الحالات، الحكم (Referee)، ضابط الميدان (RO) أو عضو لجنة الحكام (Jury Member) قد يوقف الرمي مؤقتا إذا لزم الأمر.

6.16.3 Written Protests

Any athlete or team official who does **not agree** with the action or decision taken on a **verbal protest** may protest in writing to the Jury. Any athlete or team official also has the right to submit a **written protest** without making a verbal protest. All written protests must be submitted to a member of the appropriate Jury not later than 20 minutes (10 minutes for Shotgun) after the matter in question and the protest fee becomes payable. Written Protests and Appeals must be submitted on the **ISSF Protest Form** (see Protest Form at 6.19).

6.16.2.3 الاحتجاجات المكتوبة

أي لاعب أو مسئول الفريق الذي لا يوافق على العمل أو القرار المتخذ بشأن احتجاج شفهي قد يقدم احتجاجا مكتوبا إلى لجنة الحكام (Jury). أي لاعب أو مسئول الفريق لديه أيضا الحق في تقديم احتجاج مكتوب بدون عمل احتجاج شفهي. لابد من تقديم جميع الاحتجاجات المكتوبة إلى عضو مناسب من أعضاء لجنة الحكام في موعد لا يتجاوز 20 دقيقة (10 دقائق في الخرطوش) بعد الواقعة موضوع الاحتجاج ورسوم الاحتجاج تصبح مستحقة السداد. الاحتجاجات المكتوبة والاستئناف لابد أن تقدم على نموذج احتجاج الاتحاد الدولي لرياضة الرماية (انظر نموذج الاحتجاج في 6.19).

6.16.4 A Protest Fee becomes payable when a written Protest or Appeal is submitted to a Jury member, as follows:

6.16.4 رسوم الاحتجاج تستحق السداد عند تقديم الاحتجاج أو الاستئناف إلى عضو لجنة الحكام (Jury Member) ، كالاتي:

a) Protest: 50,00 EUR;

(a) الاحتجاج ٥٠ يورو؛

b) Appeal of Protest Decision: 100,00 EUR;

(b) الاستئناف على قرار احتجاج ١٠٠ يورو؛

c) The Protest Fee becomes payable when a completed Protest Form is delivered to a Jury Member and must be paid to the Jury Member or Organizing Committee as soon as possible; and

(c) رسوم الاحتجاج تصبح مستحقة السداد عند تسليم نموذج الاحتجاج المكتمل إلى عضو لجنة الحكام (Jury Member) ولابد من سداد الرسوم إلى عضو لجنة الحكام (Jury Member) أو اللجنة المنظمة في أقرب وقت ممكن؛ و

d) Protest fees must be returned if the Protest or Appeal is upheld, or will be retained by the Organizing Committee if the Protest or Appeal is denied.

(d) لا بد أن تعاد رسوم الاحتجاج إذا تم قبول الاحتجاج أو الاستئناف، أو سيتم الاحتفاظ بها من قبل اللجنة المنظمة إذا تم رفض الاحتجاج أو الاستئناف.

6.16.5 Scoring Protests

Decisions by the RTS Jury on the value or number of shots on a target are final and may not be appealed.

6.16.5 الاحتجاجات على تقدير الدرجات

قرارات لجنة حكام RTS على قيمة الطلقة أو عدد الطلقات على الهدف هي نهائية ولا يجوز عمل استئناف بشأنها.

6.16.5.1 Scoring Protest Time

All scoring or results protests must be submitted within **10 minutes** after Preliminary Results are posted on the Range Scoreboard (Rule 6.4.2.i). The time when the Scoring Protest Time ends must be shown on the Range Scoreboard, when Preliminary Results are posted. The location to which any score protest must be made must be published in the Official Programme.

6.16.5.1 وقت الاحتجاجات على تقدير الدرجات

لا بد أن تقدم جميع احتجاجات تقدير الدرجات أو النتائج في غضون **10 دقائق** بعد إعلان النتائج الأولية على لوحة نتائج الميدان (قاعدة 6.4.2.i). لا بد الإعلان على لوحة نتائج الميدان عن الوقت الذي ينتهي فيه تقديم الاحتجاج، عندما يتم نشر النتائج الأولية. لا بد الإعلان عن مكان تقديم أي احتجاج على النتيجة في البرنامج الرسمي.

6.16.5.2 EST Score Protests

If an athlete **protests the value of an indicated shot** on an EST, the protest will only be accepted when it is made before the next shot or series (25m events) is fired or within three (3) minutes after the last shot, however, this requirement does not apply in case of a failure of the paper or rubber band to advance or other target failures.

6.16.5.2 احتجاجات نتائج التقدير الإلكتروني (EST Score Protests)

إذا احتج اللاعب على قيمة الطلقة المشار إليها على أهداف التقدير الإلكتروني EST، فإن اعتراضه يقبل فقط عندما يتم تقديمه قبل رمي الطلقة التالية أو المجموعة التالية (مسابقات 25 م) أو خلال 3 دقائق بعد الطلقة الأخيرة، ومع ذلك لا يطبق هذا المطلب في حالة عدم تحريك الشريط الورقي أو المطاطي أو عند حدوث أعطال أخرى للهدف.

a) If a protest is made concerning the value of a shot, the athlete will be requested to fire another shot at the end of the competition, so that this extra shot may be counted if the protest is upheld and the correct value of the disputed shot cannot be determined;

(a) إذا كان الاحتجاج يتعلق بقيمة الطلقة، فيطلب من اللاعب أن يرمي طلقة أخرى في نهاية المباراة بحيث يمكن احتساب هذه الطلقة الإضافية إذا كان الاحتجاج صحيح ولم يمكن تحديد القيمة الصحيحة للطلقة محل الاحتجاج؛

b) If the RTS Jury determines that a protested shot scores within two (2) decimal rings of the value of an indicated shot, the protest must not be upheld;

(b) إذا حددت لجنة حكام RTS أن نتيجة الطلقة المعترض عليها في حدود رقمين عشريين (دائرتين عشريتين) من نتيجة الطلقة المعلنة فلا بد عدم تأييد الاعتراض (رفضه)؛

c) If the protest concerning a shot value, other than zero (0) or failure to register, is not upheld, a two (2) point penalty from the score of the disputed shot will be awarded and the protest fee must be paid;

(c) إذا كان الاعتراض بخصوص قيمة طلقة، بخلاف الصفر (0) أو عدم تسجيل قيمة الطلقة، لم يتم تأييده، يتم خصم درجتين/نقطتين (2) من نتيجة الطلقة محل الاعتراض ولا بد من سداد رسوم الاعتراض؛

d) The team official or athlete has the right to know the resolution of the disputed shot; and

(d) مسؤول الفريق أو اللاعب له حق معرفة القرار الخاص بالطلقة محل النزاع؛

e) Shots on 50m EST with an indicated value of 9.5 or higher may not be protested in Elimination or Qualification Rounds; and

(e) الطلقات على أهداف 50م بالتقدير الإلكتروني EST 50 م والمعلن قيمتها 9.5 أو أكثر لا يمكن الاعتراض عليها في مراحل التصفيات والتأهيل؛ و

f) Score protests regarding the value or number of shots are not permitted in Finals (Rule 6.17.1.7).

(f) لا يسمح بالاحتجاجات على النتيجة بشأن قيمة أو عدد من الطلقات في النهائيات (القاعدة 6.17.1.7)

6.16.6 Appeals

If there is a disagreement with a Jury decision, the matter may be appealed to the Jury of Appeal, except that decisions by a Finals Protest Jury (6.17.1.10 d) and decisions by the RTS Jury on the value or number of shots (6.16.5) are final and may not be appealed. Such appeals must be submitted in writing by the team leader or a representative not later than 30 minutes after the Jury decision has been announced. **The decision of the Jury of Appeal is final.**

6.16.6 الاستئناف (Appeals)

إذا كان هناك عدم موافقة على قرار لجنة الحكام، فيجوز استئناف الأمر إلى حكم الاستئناف، فيما عدا قرارات لجنة حكام الاحتجاجات في النهائيات (6.17.1.10.d) والقرارات الصادرة عن حكم RTS على قيمة أو عدد الطلقات (6.16.5) هي نهائية وغير قابلة للاستئناف. لابد تقديم هذا الاستئناف كتابة من قبل قائد أو ممثل الفريق في موعد لا يتجاوز 30 دقيقة بعد إعلان قرار لجنة الحكام. **قرار لجنة حكام الاستئناف نهائي.**

6.16.7 **Copies of all decisions** regarding written protests and appeals must be forwarded by the Technical Delegate(s) to the ISSF Secretary General together with his Final Report for review by the appropriate Section and Technical Committees.

6.16.7 لابد أن ترسل صور من جميع القرارات الخاصة بالاحتجاجات المكتوبة والاستئنافات بواسطة المندوب الفني (Technical Delegate) إلى السكرتير العام للاتحاد الدولي لرياضة الرماية جنباً إلى جنب مع تقريره النهائي للمراجعة من قبل القسم المناسب واللجان الفنية.

6.17 FINALS IN OLYMPIC RIFLE AND PISTOL EVENTS

6.17 النهائيات في مسابقات البندقية والمسدس الأولمبية

6.17.1 **General Finals Competition Procedures.** These procedures apply to Finals in all 10m, 25m and 50m Rifle and Pistol Individual events.

6.17.1 **إجراءات عامة لمباريات النهائيات**
تطبق هذه الإجراءات على جميع نهائيات المسابقات الفردية 10م، 25م، 50م بندقية ومسدس

Procedures applicable to specific events are shown as follows:

إجراءات تطبق على مسابقات محددة كما هو موضح على النحو التالي:

Rule 6.17.2 - 10m Air Rifle and 10m Air Pistol, Men and Women

القاعدة 6.17.2 – ١٠م بندقية هواء ومسدس هواء، رجال وسيدات

Rule 6.17.3 - 50m Rifle 3-Positions Men and Women

القاعدة 6.17.3 – ٥٠م بندقية ٣ أوضاع رجال وسيدات

Rule 6.17.4 - 25m Rapid-Fire Pistol Men

القاعدة 6.17.4 – ٢٥م مسدس سريع رجال

Rule 6.17.5 - 25m Pistol Women

القاعدة 6.17.5 – ٢٥م مسدس سيدات

Rule 6.18 – 10m Rifle and Pistol Mixed Team events

القاعدة 6.18 – مسابقات الفريق المختلط ١٠م بندقية ومسدس

6.17.1.1 Qualification for Finals. All athletes entered in an event will fire the Qualification course (Rule 3.3.5 and 3.3.6.5) to determine the finalists for that event. The eight (8) highest-ranking athletes in the Qualification advance to the Finals, except in 25m Rapid Fire Pistol Men, the six (6) highest-ranking athletes advance.

6.17.1.1 التأهل للنهائيات. جميع اللاعبين الذين اشتركوا في مسابقة سوف يرمون في مرحلة التأهيل (قاعدة 3.3.5 & 3.3.6.5) لتحديد الرماة الذين سوف ينافسون في النهائيات. أعلى ثمانية (٨) لاعبين في المسابقة (التأهيل) سوف يتقدمون إلى النهائيات، عدا في المسدس السريع رجال ٢٥م، أعلى ستة (٦) لاعبين سوف يتقدمون إلى النهائيات.

6.17.1.2 Start Positions. Start positions in Finals are assigned according to a random draw that is done automatically by the computer when the Finals Start List is produced. 10m and 50m firing points must be labelled R1-A-B-C-D-E-F-G- H-R2. Targets for 25m Pistol Women Finals must be labelled A-B-R1-D-E/F-G- R2-I-J. The reserve targets are designated R1 and R2.

6.17.1.2 أماكن البداية (Start Positions)

يتم تحديد أماكن البداية في النهائيات وفقا للسحب العشوائي من قبل جهاز الكمبيوتر عند إصدار قائمة بدء النهائيات. نقاط الرمي في 10م و 50م لابد أن تسمى (R1-A-B-C-D-E-F-G-H-R2). وفي نهائيات 25م مسدس سيدات لابد أن يكون المسمى (-A-B-R1-D-E/F-G-R2-I-J). الأهداف الاحتياطية هي R2 & R1.

6.17.1.3 Reporting and Start Times. The Start Time for a Final is when the CRO begins the commands for the first MATCH shot/series. Athletes must report to the Finals Range Preparation Area at least 30 minutes before the Start Time. A two (2) point/hit penalty will be deducted from the score of the first MATCH shot/series if the athlete does not report on time. Athletes must report with their equipment including sufficient ammunition to complete the Final, competition clothing and a national team uniform that is appropriate to wear in the Victory Ceremony. The Jury must confirm that all finalists are present and that their names and nations are correctly recorded in the results system and on the scoreboards. Juries must complete equipment checks during the reporting period as soon as possible after the athlete reports. During Finals security measures should be put in place to ensure the security of all equipment and athletes belongings left within the Preparation area.

6.17.1.3 تمام الحضور للمسابقة (Reporting)

وقت البدء للنهائيات هو عندما يبدأ CRO الأوامر لأول طلقة/مجموعة MATCH. لابد من تمام حضور (Reporting) اللاعبين إلى منطقة إعداد ميدان النهائيات قبل موعد البدء بزم 30 دقيقة على الأقل. سيتم خصم اثنين (2) نقطة / إصابة من نتيجة أول طلقة / مجموعة مباراة إذا لم يكن اللاعب قد حضر (Report) في الوقت المحدد. لابد أن يحضر اللاعبين مع معداتهم بما في ذلك الذخيرة الكافية لإكمال النهائيات، بملابس المنافسة وزى المنتخب الوطني الذي هو مناسب للارتداء في حفل النصر/التتويج (Victory Ceremony). لجنة الحكام (Jury) لابد أن تؤكد أن جميع المرشحين موجودة وأن أسمائهم ودولهم تم تسجيلها بالشكل الصحيح في نظام النتائج وعلى لوحة النتائج. لابد أن يستكمل الحكام (Juries) مراجعة المعدات خلال فترة تمام الحضور (Reporting) في أقرب وقت ممكن بعد حضور اللاعب. أثناء النهائيات يجب اتخاذ التدابير الأمنية لضمان أمن جميع معدات وممتلكات اللاعبين المتروكة داخل منطقة الإعداد.

6.17.1.4 Late Arrival. Any finalist who does not report to the preparation area within 10 min. after the Reporting Time may not start and will be recorded as the first eliminated athlete and shown as DNS. If a finalist does not report, the first elimination will begin with the seventh place, or fifth place for a 25m Rapid Fire Pistol Men Finals.

6.17.1.4 الوصل المتأخر (Late Arrival)

أي لاعب لا يقوم بالحضور إلى منطقة الإعداد في غضون ١٠ دقائق بعد وقت تمام الحضور (Reporting Time) قد لا يبدأ وسيتم تسجيله (DNS) (لم يبدأ). وإذا لم يقم اللاعب بتمام الحضور (Reporting)، سيبدأ أول خروج من النهائيات بالمركز السابع، أو الخامس في نهائيات المسدس السريع رجال ٢٥م.

6.17.1.5 Scoring. Qualification scores entitle an athlete to a place in a Final, but do not carry forward. Scoring in Finals starts from zero (0) in accordance with these rules. A deduction or penalty must be applied to the score of the MATCH shot/ series where the violation occurred. No score below zero (0) will be recorded (e.g. 3-1 point deduction = 2, 0-1 point deduction = 0).

6.17.1.5 حساب الدرجات (Scoring). نتيجة المسابقة (التأهيل) تخول للاعب مكان في النهائيات، ولكن لا ترحل للأمام. تبدأ درجات النهائيات من صفر (٠) طبقاً لهذه القواعد. الخصم أو الجراء لا بد أن يتم توقيعه من نتيجة طلقة/مجموعة مباراة/محتسبة (MATCH) عندما تحدث المخالفة. لا يتم تسجيل درجات أقل من صفر (٠) (مثلاً ٣ نقاط - ١ نقطة خصم = ٢ نقطة، صفر - ١ نقطة خصم = صفر).

6.17.1.6 Malfunctions, 10m and 50m Finals. If a finalist has an ALLOWABLE malfunction (Rule 6.13.2) during a single shot, a maximum of one (1) min. will be given to repair the malfunction or replace the gun, after which the athlete will be directed to repeat the shot. If a finalist has an ALLOWABLE malfunction in a 5-shot series and the malfunction can be repaired or the gun replaced within one (1) min., any shots fired in that series will be counted and the athlete will be permitted to complete the series within the time remaining when the malfunction was claimed plus additional time equal to the time required to repair the malfunction, but not exceeding one (1) min. Finalists may have only one ALLOWABLE MALFUNCTION per Final.

6.17.1.6 أعطال نهائيات ١٠م و ٥٠م.

لو حدث للاعب النهائيات عطل مسموح به (قاعدة 6.13.2) أثناء رمي طلقة فردية، فيتم إعطائه دقيقة واحدة (١) بحد أقصى لإصلاح العطل أو استبدال السلاح، وبعد ذلك سيتم توجيه اللاعب لإعادة الطلقة. إذا حدث للاعب عطل مسموح به في مجموعة من ٥ طلقات وكان من الممكن إصلاح العطل أو استبدال السلاح خلال دقيقة واحدة، فإن أي طلقة قد أطلقت في هذه المجموعة سيتم احتسابها وسيسمح للاعب باستكمال المجموعة خلال الوقت المتبقي عندما حدث الإبلاغ عن العطل بالإضافة إلى وقت إضافي يساوي الوقت المستغرق لإصلاح العطل، ولكن لا يتعدى دقيقة واحدة. لاعب النهائيات لديه فقط عطل واحد مسموح به.

6.17.1.7 **Score Protests.** Score protests regarding the value or number of shots are not permitted in Finals.

6.17.1.7 الاحتجاجات على النتائج (Score Protests)
الاحتجاجات بخصوص قيمة الطلقة أو عدد الطلقات غير مسموح بها في النهائيات.

6.17.1.8 **EST Complaints During Finals**

6.17.1.8 6.17.1.8 شكاوى من أهداف التقدير الالكتروني أثناء النهائيات

a) If a finalist complains that his target failed to register a shot during Sighting shots, the athlete must be directed to fire another shot at that target. If that shot registers, the Final will continue. If that shot does not register or if there is a complaint regarding the failure of a paper/rubber strip to advance, the CRO must command "STOP...UNLOAD" for all finalists and the athlete with the malfunctioning target must be moved to a reserve target. As soon as that athlete is in position on a spare target, the CRO will give all finalists two (2) minutes preparation time and then restart the Preparation and Sighting Time for the Final.

(a) إذا اشتكى اللاعب أن هدفه فشل في تسجيل طلقة أثناء رمي طلقات الاختبار، فلا بد من توجيه اللاعب أن يطلق طلقة أخرى على الهدف. لو تم تسجيل هذه الطلقة، سيستمر اللاعب. إذا لم يتم تسجيل هذه الطلقة أو إذا كان هناك شكوى بخصوص عدم تحرك الشريط الورقي/المطاطي، فلا بد أن يعطي رئيس ضباط الميدان CRO الأمر لجميع اللاعبين "STOP..UNLOAD" واللاعب الذي لديه عطل في هدفه لا بد من نقله إلى هدف احتياطي. بمجرد أن يأخذ اللاعب وضعه على الهدف الاحتياطي، سيعطي رئيس ضباط الميدان جميع اللاعبين دقيقتين (٢) زمن إعداد ثم بعد ذلك يعيد بدء وقت الإعداد والاختبار للنهائي.

b) If there is a complaint concerning an unexpected zero (0) (missing shot) during a MATCH shot/series, the Jury (Jury Member-in-Charge, second Competition Jury Member and one RTS) must determine whether the missing shot actually was a miss (0) or if the target malfunctioned (the Jury may direct the CRO to stop firing so they can examine the target). Unless the Jury finds credible evidence that the shot missed the target, it shall direct the athlete to fire another competition shot (10m/50m), 25m Pistol Women series completion (one shot) or a 25m Rapid Fire Men series. If the extra competition shot registers, the value of that shot shall be counted in lieu of the unexpected zero (missing shot) and the Final shall continue. In a 25m Rapid Fire Men Final, the score of the repeat series shall count in lieu of the hit total of the original series.

(b) إذا كانت هناك شكوى تتعلق بخصوص صفر غير متوقع (0) خلال طلقة / مجموعة في المباراة، فلا بد أن تقوم لجنة الحكام (عضو لجنة الحكام المسئول Jury Member-in Charge، وعضو لجنة حكام المباراة الثاني Second Competition Jury Member وعضو واحد من RTS) بتحديد عما إذا كانت الطلقة المفقودة هي صفر (0) فعلا أو كان الهدف قد تعطل (قد توجه لجنة الحكام "Jury" من رئيس ضباط الميدان CRO إيقاف الرمي حتى تتمكن من فحص الهدف). ما لم تجد لجنة الحكام أدلة معقولة على أن الطلقة لم تصب الهدف، فإنها سوف تطلب من اللاعب إطلاق طلقة مباراة أخرى (10م و 50م)، أو في مسدس 25م (سيدات) استكمال المجموعة (طلقة واحدة) أو مجموعة في حالة المسدس السريع رجال 25م. لو تم تسجيل طلقة المباراة الإضافية، فسوف تحتسب قيمة هذه الطلقة بدلا من الطلقة التي كانت صفر غير متوقع وسيستمر النهائي. في نهائيات 25م مسدس سريع رجال، فإن نتيجة المجموعة المعادة سيتم احتسابها بدلا من المجموعة الأصلية.

c) If the shot fired on a target that had the unexplained miss does not register, the athlete must be moved to a reserve target (25m RFP to another target group). In 10m or 50m Finals, the athlete who was moved to a reserve target must be given two (2) minutes Preparation and Sighting Time. The athlete who is moved must, on command, be allowed to fire the missing competition shot, series completion or refire series (25m RFP) before competition firing continues for all athletes.

(c) إذا تم إطلاق الطلقة على الهدف الذي كان موضوع شكوى الصفر (0) الغير متوقع ولم يتم تسجيلها، فلا بد من نقل الرامي إلى هدف احتياطي (25م مسدس سريع RFP إلى مجموعة أهداف). في نهائيات 10م و 50م، فإن اللاعب الذي تم نقله إلى هدف احتياطي لا بد أن يمنح دقيقتين (2) زمن إعداد واختبار. اللاعب المنقول لا بد، بالنداء، السماح له برمي طلقة المباراة المفقودة، أو استكمال المجموعة أو إعادة المجموعة (25م مسدس سريع رجال) وذلك قبل استكمال المباراة لجميع اللاعبين.

d) During any delay in competition firing, other finalists are permitted to do aiming exercises and dry fire. If the total delay to resolve the unexplained miss issue is longer than five (5) minutes, all athletes in 10m and 50m Finals must be given two (2) minutes Sighting time before competition firing resumes.

(d) أثناء أي تأخير في رمي المباراة، فإنه مسموح لباقي اللاعبين بعمل تدريبات التصويب والرمي الجاف. إذا كان التأخير الإجمالي لحل مشكلة الطلقة صفر (0) غير المتوقعة قد استغرق أكثر من خمس (5) دقائق، في 10م و 50م لا بد من إعطاء جميع اللاعبين دقيقتين (2) اختبار قبل استئناف المباراة.

6.17.1.9 Finals Range Equipment. Finals Ranges must be equipped with electronic scoreboards that display ranked results for competition officials, athletes, coaches and spectators; a countdown clock visible to finalists and a speaker system. If a count-down clock is not visible to all finalists, all controlled times must be shown on monitors clearly visible to all finalists. Chairs must be provided for Jury Members on duty, Range Officers, coaches and eliminated athletes who withdraw from the firing line. A table or bench must be provided on which athletes can place their equipment before entering the Finals range or if they withdraw from the firing line.

(Finals Range Equipment) 6.17.1.9 معدات ميدان النهائيات

لابد أن تزود ميادين النهائيات بشاشة عرض نتائج الكترونية، والتي تعرض نتائج الترتيب لمسؤولي المسابقة واللاعبين والمدربين والمشاهدين؛ وساعة عد تنازلي مرئية للاعبين النهائي ونظام مكبر صوت. وإذا كانت ساعة العد التنازلي غير مرئية لجميع لاعبي النهائي فلا بد من أن يكون الوقت ظاهرا بوضوح على شاشات اللاعبين ومرثيا لجميع لاعبي النهائي. ولا بد من توفير مقاعد لأعضاء لجنة التحكيم أثناء عملهم وضباط الميدان والمدربين واللاعبين الذين تم استبعادهم من خط الرمي أثناء النهائي. لابد أن يتم توفير منضدة أو بنش حتى يمكن للاعبين وضع معداتهم عليها قبل دخول ميدان النهائيات أو الانسحاب من خط الرمي.

6.17.1.10 Finals Officials. The conduct and supervision of Finals must be done by the following personnel:

6.17.1.10 مسؤولي النهائيات. إدارة النهائيات والإشراف عليها لابد أن تتم بواسطة الأفراد التالي ذكرهم:

a) CRO. An experienced Chief Range Officer with an ISSF A or B license must conduct Finals;

(a) رئيس ضباط الميدان (CRO). لابد أن يقوم بإدارة النهائيات رئيس ضباط ميدان لديه خبرة وحاصل على رخصة A أو B من الاتحاد الدولي لرياضة الرماية ISSF.

b) Competition Jury. The Competition Jury must supervise the conduct of Finals. The Jury Chairman must designate himself or one Jury Member as the Jury Member-in-Charge;

(b) لجنة حكام المباراة (Competition Jury). لجنة حكام المباراة لابد أن تشرف على إدارة النهائيات. لابد أن يقوم رئيس لجنة الحكام بتعيين نفسه أو أحد أعضاء لجنة الحكام بوصفه عضو لجنة الحكام المسئول (Jury Member-in-Charge).

c) RTS Jury. One member of the RTS Jury must be present to oversee the Finals' results process;

(c) حكم RTS. عضو واحد من لجنة النتائج والتوقيت وتقدير الدرجات RTS لا بد أن يكون حاضرا ليراقب إجراء نتائج النهائيات.

d) Finals Protest Jury. One member of the Jury of Appeal, the Jury Member-in-Charge and one other member of the Competition Jury, as designated by the Technical Delegate and Jury Chairman, shall act as the Finals Protest Jury and must decide protests if any are made during a Final; no appeals against Finals Protest Jury decisions are permitted;

(d) لجنة حكم احتجاج النهائيات (Finals Protest Jury). عضو لجنة الاستئناف، وعضو لجنة الحكام المسئول (Jury Member-in-Charge)، وواحد آخر من حكم المباراة، طبقا لما تم تعيينه بواسطة المندوب الفني (Technical Delegate) ورئيس لجنة الحكام (Jury Chairman)، سيكونون بمثابة لجنة حكم احتجاج النهائيات (Finals Protest Jury) ولا بد أن يقرروا أي احتجاجات قد تحدث أثناء النهائيات؛ وغير مسموح بالاستئناف على قرارات لجنة حكم احتجاج النهائيات؛

e) Range Officer (RO). One or two experienced Range Officer(s) will assist the CRO by checking guns for safety, escorting finalists and their coaches to and from the FOP and handling any malfunction claims during the Final;

(e) ضابط الميدان (RO). واحد أو اثنان من ضباط الميدان (RO) سيساعد رئيس ضباط الميدان (CRO) في مراجعة السلاح لدواعي لأمن، ومرافقة اللاعبين ومدربيهم إلى ومن منطقة اللعب (FOP) والتعامل مع أي شكاوى عن الأعطال خلال النهائيات؛

f) Technical Officer(s). The Official Results Provider appoints the Technical Officer(s) to prepare and operate the ESTs and the graphic display of results and to consult with the Juries regarding any technical problems;

(f) الضابط الفني (Technical Officer(s)). يقوم الحكم المسئول عن إعلان النتائج الرسمية بتعيين ضابط/ضباط فني لإعداد وتشغيل أجهزة الأهداف الالكترونية وعرض النتائج على الشاشة والتشاور مع لجنة الحكام بشأن أي مشاكل فنية؛

g) Announcer. An official designated by the ISSF or Organizing Committee must work with the CRO and be responsible for introducing finalists, announcing scores and providing information to spectators; and

(g) مذياع. يتم تعيينه رسميا من قبل الاتحاد الدولي لرياضة الرماية أو اللجنة المنظمة ولا بد أن يعمل مع رئيس ضباط الميدان ويكون مسئولا عن تقديم لاعبي النهائيات، وإذاعة النتائج وتزويد المشاهدين بالمعلومات؛

و

h) Sound Technician. A qualified technical official must be available to operate the sound and music system during the Final.

(h) فني الصوت. لا بد أن يتواجد المسئول الفني المؤهل لتشغيل نظام الصوت والموسيقى أثناء النهائي.

6.17.1.11 Finals Production and Music. The conduct of Finals must use colour, lighting, music, announcements, commentary, staging and CRO commands in a complete production that portrays the athletes and their competitive performances in the most appealing and exciting ways to spectator and television audiences.

6.17.1.11 إخراج وموسيقى النهائيات. لا بد من استخدام الألوان، والإضاءة، والموسيقى، والتعليق، وانطلاق أوامر CRO في الإخراج الكامل والتعليق بشكل يظهر اللاعبين وأدائهم بالطرق الأكثر جاذبية وإثارة للجمهور ومشاهدي التلفزيون.

6.17.1.12 Presentation of Finalists. After the Sighting Period or Series, Rifle finalists may remain in position, but must lower their rifles from their shoulders and turn their heads towards spectators and the TV camera. All Pistol finalists must place their guns down and turn to face the audience. The Announcer will introduce finalists by giving the name, nation and brief information about each Finalist. The Announcer must also introduce the CRO and Jury Member-in-Charge.

6.17.1.12 تقديم لاعبي النهائيات. بعد فترة أو مجموعة الاختبار، يمكن أن يبقى لاعبي البندقية في أماكنهم، ولكن لا بد أن يقوموا بخفض بنادقهم من أكتافهم يلتفوا برؤوسهم نحو المشاهدين وكاميرا التلفزيون. ولا بد أن يقوم جميع لاعبي المسدس بوضع أسلحتهم والاتجاه نحو الجمهور. ويقوم المذيع بتقديم لاعبي النهائيات بإعلان الاسم والدولة ومعلومات مختصرة عن كل لاعب في النهائيات. ولا بد أن يقوم المذيع أيضا بتقديم رئيس ضباط الميدان CRO وعضو لجنة الحكام المسؤول (Jury Member-in-Charge).

6.17.1.13 Protests in Finals

a) Any protests in a Final must be verbal and immediate. Protests are made by the athlete or his coach holding up his hand;

(a) لا بد أن يكون الاحتجاج في النهائيات شفهيًا وفوريًا. يقوم بالاحتجاج اللاعب أو مدربه وذلك برفع يه لأعلى؛

b) There is no protest fee for a protest in a Final.

(b) لا يوجد رسوم احتجاج في النهائيات.

c) Any protest must be decided immediately by the Finals Protest Jury (3.12.3.7, 6.16.6 and 6.17.1.10.d.). A decision by the Finals Protest Jury is final and may not be appealed; and

(c) أي احتجاج لا بد من اتخاذ قرارا بشأنه فورًا ويقوم بذلك لجنة حكام احتجاج النهائيات طبقًا للمواد

(3.12.3.7 – 6.16.6 – 6.17.1.10.d). لا يجوز استئناف قرار لجنة حكام احتجاج النهائيات، و

d) If a protest in a Final is not upheld, a penalty of two points or two hits must be deducted from the score of the last shot or series.

(d) إذا لم يتم تأييد الاحتجاج في النهائيات، فلا بد من تطبيق الجزاء بخصم نقطتين (2 Points) أو إصابتين (2 Hits) من نتيجة الطلقة أو المجموعة الأخيرة.

6.17.1.14 Finals Rules and Procedures.

6.17.1.13 قواعد وإجراءات النهائيات

a) ISSF General Technical Rules or the Technical Rules for each event apply in all cases not covered by Rule 6.17.

(a) تطبق القواعد الفنية العامة للاتحاد الدولي لرياضة الرماية والخاصة بكل مسابقة في جميع الحالات التي لا تشملها القاعدة 6.17.

b) **Reporting and equipment set-up.** After reporting to the Preparation Area, finalists or their coaches must be allowed to place their guns and equipment on their firing points at least 20:00 min. before the Final start time (15:00 min. before for 25m Pistol Finals). Gun cases and equipment containers must not be left on the FOP. Aiming exercises are not permitted at this time. Athletes must then return to the Preparation Area, ready to be called to the firing line for their warm-up period and presentation. Coaches will take their allocated seats on the field of play.

(b) **تمام الحضور وتجهيز المعدات.** بعد تمام الحضور (Reporting) إلى منطقة الإعداد (Preparation Area)، لا بد من السماح للاعبين ومدربيهم بوضع أسلحتهم ومعداتهم في نقاط الرمي قبل وقت بداية النهائيات بـ ٢٠ دقيقة على الأقل (١٥ دقيقة في نهائيات المسدس ٢٥م). ولا يسمح بترك حقائب السلاح وحاويات المعدات في منطقة اللعب (FOP). غير مسموح بعمل تدريبات التصويب في هذا الوقت. لا بد أن يعود اللاعبون إلى منطقة الإعداد والاستعداد لاستدعائهم إلى خط الرمي لفترة التسخين والتقديم. وسيأخذ المدربون مقاعدهم في منطقة اللعب (FOP).

c) **Call to the line.** An NTO will direct athletes to line up close to the Finals Range twelve (12) minutes before the published START time. When Rifle finalists are called from the Preparation Area to the firing line, they must walk to the line fully dressed with trousers and jackets closed. The CRO will announce “**ATHLETES TO THE LINE**”.

(c) **استدعاء اللاعبين إلى خط الرمي.** قبل الوقت المحدد لبداية النهائيات سيقوم ضابط الميدان بتوجيه اللاعبين للاصطفاف بالقرب من ميدان النهائيات. عندما يتم استدعاء لاعبي نهائيات البندقية من منطقة الإعداد إلى خط الرمي، فلا بد أن يسيروا إلى الخط بكامل ملابسهم مع السراويل والسترات مغلقة. سينادي رئيس ضباط الميدان “**ATHLETES TO THE LINE**”.

d) **Safety flags.** After finalists are called to the line, they may handle their guns, get into firing positions and do holding or aiming exercises but they may not remove safety flags or dry fire until the “**PREPARATION AND SIGHTING TIME...START**” command or “**PREPARATION BEGINS NOW**” (25m Pistol) command.

(d) **أعلام الأمان.** بعد النداء على اللاعبين إلى الخط، يمكنهم تناول الأسلحة، واتخاذ أوضاع الرمي وعمل تدريبات الحمل والتصويب، ولكن لا يمكنهم إزالة أعلام الأمان ولا الرمي الجاف إلى أن يصدر النداء “**PREPARATION AND SIGHTING TIME...START**” أو “**PREPARATION BEGINS NOW**” (مسدس ٢٥م).

e) **Dry firing.** In Finals, dry firing is permitted only during a Preparation and Sighting Time, Changeover and Sighting Times or a Preparation Period, except that dry firing during 25m Rapid Fire Pistol Finals is permitted in accordance with 6.17.4. Dry firing, at any other time must be penalized with a one (1) point deduction in 10m and 50m Finals and a one (1) hit deduction in 25m Pistol Finals.

(e) **الرمي الجاف.** في النهائيات، يسمح بالرمي الجاف فقط خلال زمن الإعداد والاختبار (Preparation and Sighting Time)، والتغيير والاختبار (Changeover and Sighting Time) أو فترة الإعداد (Preparation Period)، عدا أنه يسمح بالرمي الجاف أثناء نهائيات ٢٥م المسدس السريع وذلك طبقاً للمادة 6.17.4. والرمي الجاف في أي وقت آخر لا بد أن يعاقب عليه بخصم نقطة واحدة (1) (Point) في نهائيات 10م و ٥٠م وبخصم إصابة (Hit) واحدة (١) في نهائيات المسدس ٢٥م.

f) **Early loading.** No finalist is permitted to load a rifle or pistol until the CRO gives the command “**LOAD**” or “**START**”. This means that for the Preparation and Sighting Time, where there is no “**LOAD**” command, “**START**” is also an authorization to load. Loading is defined as bringing a cartridge or pellet or magazine with cartridges into contact with the gun (see 6.2.3.4).

(f) **التعمير المبكر.** لا يسمح للاعب النهائي بتعمير البندقية أو المسدس حتى يعطي CRO الأمر “**LOAD**” أو “**START**”. وهذا يعني أنه بالنسبة لزمن الإعداد والاختبار حيث لا يوجد أمر “**LOAD**”، فإن الأمر “**START**” يعني السماح بالتعمير. وتعريف التعمير هو اتصال، الطلقة أو الرشقة أو الخزنة المعمرة، بالسلاح (أنظر 6.2.3.4).

g) **Holding and aiming exercises.** In Finals, holding and aiming exercises are permitted from the time finalists are called to the line (“**ATHLETES TO THE LINE**” command) until the “**STOP... UNLOAD**” command at the end of the Final is given, except that holding and aiming exercises may not be done during the presentations.

(g) **تدريبات الحمل والتصويب.** في النهائيات، يسمح بتدريبات القبض والتصويب من وقت استدعاء اللاعبين إلى الخط (الأمر “**ATHLETES TO THE LINE**”) حتى الأمر “**STOP..... UNLOAD**” عندما يعطى في نهاية النهائيات، فيما عدا أن تدريبات الحمل والتصويب لا يمكن القيام بها أثناء تقديم اللاعبين (Presentation).

h) **Firing before START or LOAD command.** If a finalist in a 10m, 25m or 50m Final loads and fires a shot before the “**PREPARATION AND SIGHTING TIME...START**” command or before the “**FOR THE SIGHTING SERIES... LOAD**” command, he must be disqualified.

(h) إطلاق طلقة قبل النداء **START** أو **LOAD**. إذا قام لاعب النهائيات في ١٠م، ٢٥م، أو ٥٠م بالتعمير والرمي قبل “**PREPARATION AND SIGHTING TIME START**” أو قبل الأمر “**FOR THE SIGHTING SERIES LOAD**”، لا بد من استبعاده (must be disqualified).

i) **Firing after STOP command.** If a finalist fires a shot after the “**PREPARATION AND SIGHTING TIME... STOP**” command or the “**CHANGE-OVER AND SIGHTING TIME...STOP**” command and before the “**START**” command for the next competition series, the shot must not be counted as a MATCH shot and a two (2) point penalty must be applied to the first MATCH shot.

(i) إطلاق طلقة بعد الأمر **STOP**. إذا قام لاعب النهائيات بإطلاق طلقة بعد الأمر: “**PREPARATION AND SIGHTING TIME STOP**” أو الأمر: “**CHANGEOVER AND SIGHTING TIME...STOP**” وقبل الأمر “**START**” من أجل مجموعة المباراة التالية، لا بد ألا يتم احتساب الطلقة في المباراة ولا بد من توقيع الجزاء عليه بخصم نقطتين (٢) من أول طلقة محتسبة في المباراة.

j) **25m Pistol – early firing.** If a finalist in a 25m Rapid Fire Pistol Men Final fires a shot before the green light for a series comes on, the entire series must be scored as zero (0) hits. If a finalist in a 25m Pistol Women Final fires a shot before the green light for a shot comes on, that shot will be scored as a miss and a one (1) hit penalty will be deducted from the score of the series.

(j) مسدس ٢٥م – إطلاق مبكر. إذا قام لاعب نهائيات ٢٥م مسدس سريع رجال بإطلاق طلقة قبل الضوء الأخضر للمجموعة، فيتم احتساب المجموعة بالكامل صفر (٠). وإذا قامت لاعبة النهائيات في مسدس ٢٥م سيدات بإطلاق طلقة قبل الضوء الأخضر، فيتم احتساب هذه الطلقة صفر ويتم توقيع الجزاء بخصم إصابة واحدة (١) (1 hit) من نتيجة المجموعة.

k) **Firing extra shot.** If a finalist fires an extra shot in a series or single shot time, the extra shot must be nullified and a two (2) point/hit penalty must be applied to the last correct shot/series.

(k) إطلاق طلقة زائدة. إذا أطلق لاعب النهائيات طلقة إضافية في مجموعة أو خلال زمن تعرض واحد، يتم إلغاء الطلقة الإضافية ويتم خصم (٢) نقطة/إصابة من آخر طلقة/مجموعة صحيحة.

l) **Firing inadvertently.** If a finalist who is not involved in a shoot-off or malfunction completion/refire loads and fires a shot that shot must be nullified. There is no penalty for this inadvertent mistake.

(l) إطلاق نار عن غير قصد. لاعب النهائيات الذي لا يشارك في تصفية التعادل (shoot-off) أو استكمال/إعادة بسبب عطل، إذا أطلق طلقة فلا بد من إلغاء هذه الطلقة. ولا يوقع عليه جزاء على هذا الخطأ غير المقصود.

m) **Safety flags** - must remain inserted in finalists' guns until the Preparation and Sighting Time starts. Safety flags must be inserted during the presentation and when an athlete is eliminated or the Final concludes. Athletes who are eliminated during a Final must place their guns down on the firing point, bench or equipment box (3-Position Finals) with actions open and muzzles pointed downrange, with safety flags inserted. A Range Officer must check all guns to make sure safety flags are inserted. Medal winners may pose with their guns immediately after the Finals, but no guns may be removed from the firing points until safety flags are inserted and checked by a Range Officer. If an athlete inadvertently fails to insert a safety flag, a Range Officer is authorized to correct the fault and insert a safety flag.

(m) أعلام الأمان. لا بد أن تبقى أعلام الأمان في أسلحة لاعبي النهائيات حتى بداية وقت الإعداد والاختبار. لا بد من إدخال أعلام الأمان أثناء العرض (Presentation)، وعندما يتم خروج اللاعب في تصفية النهائيات أو الانتهاء من النهائيات. اللاعبين الذين خرجوا في تصفيات النهائيات لا بد وأن يضعوا أسلحتهم في نقطة الرمي على البنش أو صندوق المعدات (نهائيات 3 أوضاع) والأجزاء مفتوحة وفوهة السلاح في اتجاه الميدان مع وضع أعلام الأمان. لا بد أن يقوم ضابط الميدان بمراجعة جميع الأسلحة ليتأكد من وضع أعلام الأمان. يمكن للفائزين بالميداليات الوقوف بأسلحتهم بعد النهائيات مباشرة، ولكن لا يمكن نقل الأسلحة من نقاط الرمي حتى تدرج بها أعلام الأمان ومراجعتها بواسطة ضابط الميدان. إذا لم يدرج اللاعب علم الأمان بغير قصد، فإن ضابط الميدان مرخص له بتصحيح الخطأ ويقوم بوضع علم الأمان في السلاح.

n) **Coaching.** Non-verbal coaching is permitted during all Finals. Verbal coaching is permitted only during 3-Position Rifle Final changeover times.

(n) التوجيه **COACHING**. يسمح بالتوجيه غير اللفظي (Non-verbal coaching) أثناء جميع النهائيات. ويسمح بالتوجيه اللفظي فقط في نهائي البندقية 3 أوضاع أثناء زمن التغيير (Changeover).

o) **Incorrect commands.** If a Finals CRO in either an individual or mixed team Final gives an incorrect command, such as failing to start a relay correctly or calling **STOP** before all athletes have fired or completed firing, the following procedure must take place:

(o) نداءات غير صحيحة. إذا أصدر رئيس ضباط الميدان نداء غير صحيح سواء في الفردي أو المختلط، في بداية الرمي أو النداء **STOP** قبل انتهاء اللاعبين من الرمي أو استكمال الرمي، فيتم اتخاذ الإجراء التالي:

If a Finals CRO in either an individual or mixed team Final gives an incorrect command during a single series, **shots already fired must be counted.**

The CRO must reset the time clock to the original time limit and give new commands to allow the athlete(s) who did not start or were unable to complete firing, to fire their remaining shots.

في نهائيات المسابقات الفردية أو المختلطة إذا أصدر رئيس ضباط الميدان أمرا غير صحيح أثناء رمي الطلقة الفردية، فإن الطلقة التي تم إطلاقها لا بد أن تحتسب.

ولا بد أن يقوم رئيس ضباط الميدان بإعادة ضبط ساعة التوقيت لحدود الوقت الأصلي وإصدار نداءات جديدة حتى يسمح للاعب / اللاعبين الذي/الذين لم يتمكنوا من الرمي باستكمال الطلقات المتبقية.

If a Finals CRO in either an individual or mixed team Final gives an incorrect command during a multi-shot individual or mixed team series, **shots already fired must be counted.**

في نهائيات الفردي أو المختلط، إذا أصدر رئيس ضباط الميدان أمرا أثناء رمي عدة طلقات، فإن الطلقات التي تم رميها لا بد أن تحتسب.

The Jury-Member-in-Charge must determine how much time was remaining at the time **STOP** was commanded, add 60 seconds to that time and instruct the CRO to restart and complete the series so athletes who have shots remaining can fire.

لا بد أن يقوم الحكم المسؤول Jury-Member-in-Charge بتحديد الوقت المتبقي عندما تم إصدار النداء **STOP**، ويضيف إليه ٦٠ ثانية ويوجه رئيس ضباط الميدان CRO للإعادة واستكمال المجموعة حتى يتمكن اللاعبون من استكمال الطلقات المتبقية لهم.

If any athlete misunderstands this procedure and accidentally fires too many shots, any extra shots must be nullified and incur no penalties.

لو لم يفهم أي لاعب هذا الإجراء وقام نتيجة لذلك برمي طلقات زائدة، فإن أي طلقات زائدة لا بد أن تلغى ولا تطبق أي جزاءات.

p) **Presentation of Medallists.** After the CRO declares “**RESULTS ARE FINAL,**” the Jury Member in Charge must assemble the three medallists on the FOP and the Announcer must recognize the medal winners by announcing:

“**THE BRONZE MEDAL WINNER, REPRESENTING (NATION), IS (NAME)**”

“**THE SILVER MEDAL WINNER, REPRESENTING (NATION), IS (NAME)**”

“**AND THE GOLD MEDAL WINNER, REPRESENTING (NATION), IS (NAME)**”

(p) تقديم الفائزين بالميداليات (Presentation of Medalists) بعد إعلان رئيس ضباط الميدان (CRO) أن النتائج نهائية "RESULTS ARE FINAL" لابد على لجنة الحكام تجميع الحاصلين على الميداليات الثلاث في منطقة اللعب (FOP) ولا بد على المذيع أن يعلن الفائزين بالميداليات من خلال الإعلان:

"THE BRONZE MEDAL WINNER, REPRESENTING (NATION), IS (NAME)"

"THE SILVER MEDAL WINNER, REPRESENTING (NATION), IS (NAME)"

"AND THE GOLD MEDAL WINNER, REPRESENTING (NATION), IS (NAME)"

q) Malfunctions. Only one (1) malfunction will be allowed for each athlete throughout the Final. Athletes may be allowed one (1) minute to repair or replace a malfunctioning firearm to permit the Final to continue without unnecessary delay.

(q) الأعطال. مسموح بعطل واحد (١) فقط لكل لاعب أثناء النهائيات. يمكن السماح للاعب بدقيقة (١) واحدة لإصلاح أو استبدال السلاح المعطل وذلك للسماح باستمرار النهائيات بدون أي تأخير غي ضروري.

r) Music. During the Final, music must be played which should be approved by The Technical Delegate. Enthusiastic audience support is encouraged and recommended during all Final stages.

(r) الموسيقى. لابد من تشغيل الموسيقى أثناء النهائيات، والتي يجب أن يوافق عليها المندوب الفني. ويتم تشجيع دعم الجمهور المتحمس والتوصية به أثناء مراحل النهائيات.

s) Penalties. Any penalties will be applied according to ISSF rules.

(s) الجزاءات. أي جزاءات يتم تطبيقها طبقا لقواعد الاتحاد الدولي لرياضة الرماية.

t) Irregular cases. ISSF General Technical Rules will apply to matters not mentioned in the above paragraphs. The Jury will decide irregular or disputed matters according to General Technical Rules for each event.

(t) الحالات غير العادية. سيتم تطبيق القواعد الفنية العامة للاتحاد الدولي لرياضة الرماية على الأمور غير مذكورة في الفقرات أعلاه. وستقرر لجنة الحكام الحالات غير العادية أو المتنازع عليها وفقا للقواعد الفنية العامة لكل مسابقة.

u) National identification (dress code). Athletes must wear shooting clothes consistent with the ISSF Dress Code, (Rule 6.22). Rifle athletes must display their national identification on their shooting jackets as follows: The national flag of the country, or the 3-letter identifier as determined by the IOC on the pocket that faces towards the audience or on the lower back of the jacket.

(u) الهوية الوطنية (كود الملابس). لابد أن يرتدي اللاعبين ملابس رماية تتوافق مع قواعد الملابس Dress Code الخاصة بالاتحاد الدولي لرياضة الرماية (قاعدة 6.22). لابد على لاعبي البندقية عرض هويتهم الوطنية على جاكيتات الرماية كالتالي: علم الدولة، أو الثلاث (3) حروف الأولى المحددة من قبل اللجنة الأولمبية الدولية، وذلك على الجيب المواجه للجمهور أو أسفل الجزء الخلفي من الجاكيت.

6.17.2 FINALS – 10m AIR RIFLE AND 10m AIR PISTOL, MEN AND WOMEN

NOTE: Timings in this rule are provided as guidelines. For detailed timings for the conduct of Finals, check the “Commands and Announcements for Finals” documents that are available from ISSF Headquarters.

a) FINALS FORMAT	The Final consists of two (2) series of five (5) MATCH shots each fired in a time of 250 sec. per series (5 + 5 shots). This is followed by fourteen (14) single MATCH shots each fired on command in a time of 50 sec... Eliminations of the lowest scoring finalists begin after the 12th shot and continue after every two shots until the gold and silver medals are decided. There are a total of twenty-four (24) shots in the Final.
b) SCORING	Scoring in Finals is done with tenth-ring (decimal) scoring. Cumulative total scores in a Final determine final rankings, with ties broken according to shoot-off scores. Deductions for violations occurring before the first MATCH shot will be applied to the score of the first MATCH shot. Deductions for other penalties will be applied to the score of the shot where the violation occurred.
c) EQUIPMENT SET-UP TIME 20:00 min before	Finalists or their coaches must be allowed to place guns and equipment on their firing points not less than 20 min. before the Start Time.

<p>d) WARM-UP PERIOD 13:00 min before</p>	<p>The CRO will call finalists to the firing line thirteen (13) minutes before the start time by commanding. “ATHLETES TO THE LINE.”</p> <p>After two (2) min., the CRO will start a combined Preparation and Sighting Time by commanding “FIVE (5) MINUTES PREPARATION AND SIGHTING TIME...START.” During this time, finalists may fire unlimited sighting shots.</p> <p>At 30 sec. before the end of the Preparation and Sighting Time, the CRO will command “30 SECONDS.”</p> <p>After five (5) minutes, the CRO will command “STOP...UNLOAD.”</p> <p>No score announcements are made during sighting shots.</p>
<p>e) PRESENTATION OF FINALISTS 5:30 min. before</p>	<p>After the command “STOP...UNLOAD,” Rifle finalists must unload their rifles and insert safety flags. Rifle finalists may remain in position during the presentations, but they must lower their rifles from their shoulders and are expected to turn their heads and faces towards spectators and the TV camera used to show the presentations. All finalists’ rifles must remain down, out of their shoulders, until the presentation of all finalists is finished.</p> <p>After the command “STOP...UNLOAD,” Pistol finalists must unload their pistols, insert safety flags, place them on the bench and turn to face spectators for the presentation.</p> <p>A Range Officer must verify that gun actions are open with safety flags inserted. After finalists’ guns are checked, the Announcer will introduce the finalists, CRO and Jury Member-in-Charge according to Rule 6.17.1.12.</p>
<p>f) FINAL PREPARATION TIME</p>	<p>Immediately after the presentation, the CRO will command “TAKE YOUR POSITIONS”. The targets and scoreboard must be cleared for MATCH shots.</p> <p>After 60 sec., the CRO will begin commands for the first MATCH series.</p>

<p>g) 1st COMPETITION STAGE 2 x 5 Shots Time limit: 250 sec. for each series Competition firing starts at 0:00 min.</p>	<p>The CRO will command “FOR THE FIRST COMPETITION SERIES...LOAD.” After 5 sec., the CRO will command “START.” Finalists have 250 sec. to fire five (5) shots. At 250 sec.) or after all finalists have fired five (5) shots, the CRO will command “STOP.”</p> <p>Immediately after the command “STOP,” the Announcer will give 15-20 sec. of comments on the current ranking of the athletes and notable scores. Individual shot scores are not announced.</p> <p>Immediately after the Announcer finishes, the CRO will command “FOR THE NEXT COMPETITION SERIES, LOAD.”</p> <p>After 5 sec., the CRO will command “START.” At 250 sec., or after all finalists have fired five (5) shots, the CRO will command “STOP.”</p> <p>The Announcer will again comment on the athletes and their scores and explain that single shots will begin and that after each second shot, the lowest ranking finalist will be eliminated.</p>
<p>h) 2nd COMPETITION STAGE SINGLE SHOTS 14 x 1 Shot Time limit: 50 sec. for each shot.</p>	<p>Immediately after the Announcer finishes, the CRO will command “FOR THE NEXT COMPETITION SHOT, LOAD.” After 5 sec., the CRO will command “START.” Finalists have 50 sec. to fire each shot. At 50 sec., or when all athletes have fired a single shot the CRO will command “STOP” and the Announcer will give comments about the Finalists and their scores. Immediately after the Announcer finishes, the CRO will command “FOR THE NEXT COMPETITION SHOT, LOAD.” After 5 sec., the CRO will command “START.” This sequence will continue until 24 total shots (two 5-shot series and 14 single shots), are fired. At the end of the 24th shot, the CRO will command “STOP...UNLOAD.” A Range Officer must verify that gun actions are open with safety flags inserted.</p>
<p>i) ELIMINATIONS</p>	<p>After all Finalists have fired twelve (12) shots, the lowest ranking athlete is eliminated (8th place). The lowest ranked finalists will continue to be eliminated as follows: After 14 shots – 7th place</p>

	<p>After 16 shots – 6th place</p> <p>After 18 shots – 5th place</p> <p>shots – 4th place</p> <p>shots – 3rd place (bronze medal winner is decided)</p> <p>shots – 2nd and 1st places (silver and gold medal winners are decided)</p>
j) TIE-BREAKING	<p>If there is a tie for the lowest ranking athlete to be eliminated, the tied athletes will fire an additional tie-breaking single shot(s) until the tie is broken.</p> <p>For the tie-breaking shot, the CRO will immediately announce the family names of the tied athletes and command them to fire the tie-breaking shot(s) with the normal firing procedure. The Announcer will make no comments until the tie is broken.</p>
k) FINALS COMPLETION	<p>After the two (2) remaining finalists fire their 24th shots, and if there are no ties and no protests, the CRO will declare “RESULTS ARE FINAL.” The Jury must assemble the three medalists on the FOP and the Announcer will immediately recognize the bronze, silver, and gold medal winners according to 6.17.1.14.p</p>

6.17.2 نهائيات ١٠م بندقية هواء ومسدس هواء رجال وسيدات

التوقيتات في هذه القاعدة هي على سبيل الاسترشاد. وللتوقيتات المفصلة لإدارة النهائيات، راجع مستندات "أوامر وإعلانات النهائيات" المتاح الحصول عليها من مقر الاتحاد الدولي لرياضة الرماية ISSF.

<p>يتكون النهائي من مجموعتين (٢) كل مجموعة من خمس (٥) طلقات مباراة تطلق كل منها في زمن ٢٥٠ ثانية للمجموعة (٥ + ٥ طلقة). ويتبعها (١٤) طلقة فردية تطلق كل منها بالأمر في زمن ٥٠ ثانية. ويبدأ استبعاد اللاعبين الحاصلين على أقل الدرجات بعد الطلقة الثانية عشر (١٢) ويستمر بعد كل طلقتين حتى يتم تحديد الميدالية الذهبية والفضية. إجمالي الطلقات في النهائي هو (٢٤) طلقة.</p>	a- شكل النهائيات
--	-------------------------

<p>يتم احتساب الدرجات في النهائيات بالكسور العشرية. والإجمالي التراكمي للدرجات في النهائيات يحدد الترتيب النهائي، مع فض التعادلات طبقاً لنتيجة الفض.</p> <p>الخصم بسبب المخالفات التي تحدث قبل طلقة المباراة الأولى (المحتسب) يتم توقيعه على نتيجة أول طلقة في المباراة.</p> <p>الخصم بسبب العقوبات الأخرى يتم توقيعه على نتيجة الطلقة محل حدوث المخالفة.</p>	<p>b- احتساب الدرجات</p>
<p>لا بد من السماح للاعبين أو مدربيهم بوضع الأسلحة والمعدات في نقاط الرمي قبل وقت البداية بوقت لا يقل عن ٢٠ دقيقة.</p>	<p>c- وقت تجهيز المعدات 20:00 دقيقة قبل المباراة</p>
<p>يستدعي رئيس ضباط الميدان (CRO) اللاعبين إلى خط الرمي (١٣) دقيقة قبل وقت البداية بإصدار الأمر “ATHLETES TO THE LINE”.</p> <p>بعد دقيقتين (٢)، سيبدأ رئيس ضباط الميدان (CRO) وقت مشترك للإعداد والاختبار بإصدار الأمر</p> <p>“FIVE MINUTES PREPARATION AND SIGHTING TIME START”</p> <p>وخلال هذا الوقت، يمكن للاعبين رمي عدد غير محدود من طلقات الاختبار. ٣٠ ثانية قبل نهاية زمن الإعداد والاختبار، سيقوم رئيس ضباط الميدان بالنداء “30 SECONDS”.</p> <p>بعد خمس دقائق (٥)، سيقوم رئيس ضباط الميدان بإصدار الأمر “STOP ... UNLOAD”.</p> <p>لا يتم إعلان النتيجة أثناء طلقات الاختبار.</p>	<p>d- فترة التسخين 13:00 دقيقة قبل المباراة</p>
<p>بعد الأمر “STOP UNLOAD” ، لا بد على لاعبي البندقية تفريغ بنادقهم وإدراج أعلام الأمان. رماة البندقية يمكنهم البقاء في أماكنهم أثناء التقديم، لكن لا بد أن يقوموا بخفض بنادقهم من أكتافهم ويتوقع منهم أن يلتفتوا برؤوسهم جهة المشاهدين وكاميرات التلفزيون المستخدمة لعرض التقديم.</p> <p>لا بد أن تبقى بنادق اللاعبين موجهة إلى أسفل، خارج أكتافهم، حتى الانتهاء من تقديم كل اللاعبين.</p> <p>بعد الأمر “STOP UNLOAD” ، لا بد على لاعبي المسدس تفريغ مسدساتهم وإدراج أعلام الأمان، ووضع المسدسات على البنش والاتفات لمواجهة المشاهدين من أجل التقديم.</p> <p>لا بد أن يقوم ضابط الميدان بالتأكد من أن أجزاء السلاح مفتوحة مع إدراج أعلام الأمان. وبعد مراجعة أسلحة اللاعبين، سيبدأ المذيع في تقديم اللاعبين، ورئيس ضباط الميدان (CRO) وعضو لجنة الحكام المسؤول Jury Member-in Charge طبقاً للقاعدة 6.17.1.12.</p>	<p>e- تقديم اللاعبين 5:30 دقائق قبل المباراة</p>

<p>بعد التقديم مباشرة، سيصدر رئيس ضباط الميدان (CRO) الأمر “TAKE YOUR POSITIONS” لا بد من مسح الأرقام من على لوحة النتائج من أجل طلقات المباراة. بعد ٦٠ ثانية سيبدأ رئيس ضباط الميدان (CRO) بالنداء على المجموعة الأولى في المباراة.</p>	<p>f- وقت إعداد النهائيات</p>
<p>يصدر رئيس ضباط الميدان (CRO) الأمر “FOR THE FIRST COMPETITION SERIES ... LOAD” بعد ٥ ثواني سيصدر رئيس ضباط الميدان (CRO) الأمر “START”. لدى اللاعبين ٢٥٠ ثانية لرمي (٥) طلقات. عند ٢٥٠ ثانية أو بعد انتهاء جميع اللاعبين من رمي (٥) طلقات، سيصدر رئيس ضباط الميدان (CRO) الأمر “STOP”. بعد الأمر “STOP” مباشرة، سيقوم المذيع لمدة ١٥-٢٠ ثانية بالتعليق على الترتيب الحالي للاعبين وبعض النتائج، ولا يذيع نتائج كل اللاعبين. فوراً بعد انتهاء المذيع، سيقوم رئيس ضباط الميدان (CRO) بإصدار الأمر “FOR THE NEXT COMPETITION SERIES.. LOAD” بعد ٥ ثواني، سيصدر رئيس ضباط الميدان (CRO) الأمر “START”. عند ٢٥٠ ثانية أو بعد انتهاء جميع اللاعبين من رمي (٥) طلقات، سيصدر رئيس ضباط الميدان (CRO) الأمر “STOP”. سيقوم المذيع مرة أخرى بالتعليق على اللاعبين ونتائجهم ويشرح أن الطلقات الفردية سوف تبدأ وأنه بعد كل طلقة ثانية، سيتم تصفية أقل لاعب في الترتيب.</p>	<p>g- أول مرحلة في المباراة ٥x٢ طلقة الزمن: ٢٥٠ ثانية لكل مجموعة يبدأ رمي لمباراة 0:00</p>
<p>فوراً بعد انتهاء المذيع، سيقوم رئيس ضباط الميدان (CRO) بإصدار الأمر “FOR THE NEXT COMPETITION SHOT.. LOAD” بعد ٥ ثواني، سيصدر رئيس ضباط الميدان (CRO) الأمر “START”. لدى اللاعبين ٥٠ ثانية لإطلاق كل طلقة. عند ٥٠ ثانية، أو عندما ينتهي جميع اللاعبين من رمي طلقة فردية سيصدر رئيس ضباط الميدان (CRO) الأمر “STOP”. وسوف يقوم المذيع بالتعليق على اللاعبين ونتائجهم. فوراً بعد انتهاء المذيع، سيقوم رئيس ضباط الميدان (CRO) بإصدار الأمر “FOR THE NEXT COMPETITION SHOT.. LOAD” بعد ٥ ثواني، سيصدر رئيس ضباط الميدان (CRO) الأمر “START”.</p>	<p>h- المرحلة الثانية في المباراة طلقات فردية ١٤ x ١ طلقة الزمن: ٥٠ ثانية (٣٠ للبندقية راقد) لكل طلقة</p>

<p>سوف يستمر هذا التسلسل حتى الانتهاء من رمي إجمالي ٢٤ طلقة (مجموعتين كل مجموعة ٥ طلقات و ١٤ طلقة فردية). وفي نهاية الطلقة (٢٤)، سيقوم رئيس ضباط الميدان (CRO) بإصدار الأمر “STOP ... UNLOAD”. لابد من قيام ضابط الميدان (RO) بالتحقق من أن أجزاء السلاح مفتوحة وأعلام الأمان مدرجة.</p>	
<p>بعد انتهاء جميع اللاعبين من رمي (١٢) طلقة، سيتم تصفية أقل اللاعبين نتيجة (المركز الثامن). ستستمر التصفية كالآتي: بعد ١٤ طلقة – المركز السابع بعد ١٦ طلقة – المركز السادس بعد ١٨ طلقة – المركز الخامس بعد ٢٠ طلقة – المركز الرابع بعد ٢٢ طلقة – المركز الثالث (يتحدد الفائز بالميدالية البرونزية) بعد ٢٤ طلقة – المركز الثاني والأول (يتحدد الفائز بالميدالية الفضية والذهبية)</p>	<p>ج- التصفيات</p>
<p>إذا كان هناك تعادل من أجل تصفية اللاعب الحاصل على الترتيب الأقل، فسيقوم اللاعبون المتعادلين برمي طلقة/طلقات فردية إضافية حتى يتم فض التعادل. لطلقة فض التعادل، سوف يعلن رئيس ضباط الميدان (CRO) اسم العائلة للاعبين المتعادلين ويأمرهم بإطلاق طلقة/طلقات فض التعادل باتباع الإجراء العادي. لن يعلق المذيع حتى يتم فض التعادل.</p>	<p>ج- فض التعادلات</p>
<p>بعد أن ينتهي اللاعبون الإثنين الباقيين من رمي الطلقة الرابعة والعشرين (٢٤)، وإذا لم يكن هناك أي تعادلات ولا احتجاجات، سوف يعلن رئيس ضباط الميدان (CRO) “RESULTS ARE FINAL”. لابد أن على لجنة الحكام (Jury) أن تجمع اللاعبين الثلاثة الفائزين بالميداليات في منطقة اللعب (FOP) وعلى الفور سيقوم المذيع بإعلان الفائزين بالميدالية البرونزية والفضية والذهبية طبقاً للمادة 6.17.1.14.p.</p>	<p>ك- استكمال النهائيات</p>

6.17.3 FINALS – 50m RIFLE 3-POSITIONS MEN AND WOMEN

<p>a)</p> <p>FINALS FORMAT</p>	<p>The Final consists of 15 MATCH shots in each position, kneeling, prone and standing, fired in that order. The Final starts with 3 x 5 shots kneeling with a time limit of 200 sec. per series. After a seven (7) min. Changeover and Sighting Time, finalists fire 3 x 5 shots prone with a time limit of 150 sec. per series. After a nine (9) min. Changeover and Sighting Time, finalists fire 2 x 5 shots standing in 250 sec. per series. The two (2) lowest ranking finalists are eliminated after 10 (2 x 5) shots standing. The Final continues with five (5) single shots in standing, each in 50 sec., with the lowest ranking athlete being eliminated after each shot until two (2) athletes remain to fire the last shot and decide the gold medal winner. There are a total of 45 shots in the Final.</p>
<p>RANGE EQUIPMENT</p>	<p>Athletes will be provided with a box in which to place all equipment required to change between the three positions, including extra ammunition. These boxes must be placed at the rear of each firing point. Before returning to the firing line after changing their equipment, athletes must place all unused equipment in their box in order to keep the firing point clear. If an athlete inadvertently leaves equipment on the firing point and adopts the next position, a Range Officer may assist by discretely placing the equipment in the box before Match firing starts. Shooting mats will be provided for each athlete to use as desired, which must be placed at the back of each firing point when the athlete takes the Standing position. A Range Officer may assist by tidying or collecting the unused mats.</p>
<p>b)</p> <p>SCORING</p>	<p>Scoring is done with tenth-ring (decimal) scoring. Cumulative total scores in the Final determine final rankings, with ties broken according to shoot-off scores. Deductions for violations occurring before the first competition shot will be applied to the score of the first competition shot. Deductions for other penalties will be applied to the score of the shot where the violation occurred.</p>
<p>c)</p> <p>EQUIPMENT SET-UP TIME 20:00 min before</p>	<p>Athletes or athletes' coaches must be allowed to place rifles and equipment on the firing points not less than 20 min. before the Start Time. All rifle accessories and equipment needed to complete position changes must be kept in a single container that remains on the athlete's firing point during the Final.</p>

<p>d)</p> <p>PREPARATION AND SIGHTING KNEELING POSITION</p> <p>13:00 min. before</p>	<p>The CRO will call finalists to the firing line thirteen (13) minutes before the Start Time by commanding “ATHLETES TO THE LINE.” After being called to the line, finalists may handle their rifles, get into the kneeling position and do holding or aiming exercises, but they may not remove safety flags or dry fire. After two (2) min., the CRO will start a combined Preparation and Sighting Time by commanding “FIVE MINUTES PREPARATION AND SIGHTING TIME...START.” After this command, finalists may remove safety flags, dry fire, and fire unlimited sighting shots.</p> <p>At 30 sec. before the end of the Preparation and Sighting Time, the CRO will command “30 SECONDS.”</p> <p>After five (5) min., the CRO will command “STOP... UNLOAD.”</p> <p>No score announcements are made during sighting shots. After the command “STOP...UNLOAD,” finalists must unload their rifles and insert safety flags for the presentation of the finalists. A Range Officer must verify that rifle actions are open with safety flags inserted.</p> <p>Athletes may remain in position during 3-Position Final presentations, but they must lower their rifles from their shoulders and turn their heads and faces towards spectators and the TV camera used to show the presentations.</p>
<p>e)</p> <p>PRESENTATION OF FINALISTS</p> <p>5:30 min. before</p>	<p>After finalists’ rifles are checked, the Announcer will present the finalists, CRO and Jury Member-in-Charge according to Rule 6.17.1.12. All finalists’ rifles must remain down, out of their shoulders, until the presentation of all Finalists is complete, also the introduction of the CRO and Jury Member in Charge.</p>
<p>f)</p> <p>KNEELING POSITION MATCH FIRING 3 x 5-shot series Time limit: 200 sec. for each series</p> <p>Competition firing starts at 0:00 min.</p>	<p>Immediately after the presentation, the CRO will command “TAKE YOUR POSITIONS,” pause 60 seconds and then command “FOR THE FIRST COMPETITION SERIES... LOAD.” After five (5) sec., the CRO will command “START.”</p> <p>Finalists have 200 sec. to fire each five (5) shot MATCH series in kneeling.</p> <p>At 200 sec. or after all finalists have fired five (5) shots, the CRO will command “STOP.”</p> <p>Immediately after the command “STOP,” the Announcer will give 15-20 sec. of comments on the current ranking of the athletes and notable</p>

	<p>scores. Individual shot scores are not announced.</p> <p>Immediately after the Announcer finishes, the CRO will command “FOR THE NEXT COMPETITION SERIES, LOAD.”</p> <p>After five (5) sec., the CRO will command “START.” At 200 sec. or after all finalists have fired five (5) shots, the CRO will command “STOP.”</p> <p>Immediately after the command “STOP,” the Announcer will give 15-20 sec of additional comments on the rankings.</p> <p>Immediately after the Announcer finishes, the CRO will command “FOR THE NEXT COMPETITION SERIES, LOAD.”</p> <p>After five (5) sec., the CRO will command “START.”</p> <p>At 200 sec. or after all finalists have fired five (5) shots, the CRO will command “STOP...UNLOAD.” A Range Officer must verify that rifle actions are open with safety flags inserted.</p> <p>Athletes who have completed the third series must remain in the kneeling position but may remove the rifle from the shoulder and not begin to dismantle or adjust their rifles until the changeover command is given.</p>
<p>g)</p> <p>CHANGEOVER AND SIGHTING</p> <p>PRONE POSITION</p> <p>7:00 Minutes</p>	<p>Immediately after the command “STOP...UNLOAD,” the CRO must start a combined Changeover and Sighting Time by commanding “SEVEN MINUTES CHANGEOVER AND SIGHTING TIME...START.”</p> <p>After this command, finalists may handle their rifles to prepare them for the prone position, get into the prone position, remove safety flags, dry fire, and fire unlimited sighting shots.</p> <p>After the changeover has begun, the announcer will make comments about the rankings and scores of the finalists after the kneeling position.</p> <p>At 30 sec. before the end of the Changeover and Sighting Time, the CRO will command “30 SECONDS.”</p> <p>After seven (7) minutes, the CRO will command “STOP.” This will be followed by a 30 sec. pause when the Technical Officer clears the targets for MATCH firing.</p>
<p>h)</p> <p>PRONE POSITION</p> <p>MATCH FIRING 3 x 5-shot series</p> <p>Time limit:</p>	<p>After 30 sec., the CRO will command “FOR THE NEXT COMPETITION SERIES...LOAD.” After five (5) sec, the CRO will command “START.” Finalists have 150 sec. to fire each 5-shot MATCH series in prone. The same command procedure and sequence of announcements will continue until finalists complete 3 x 5 shots in</p>

<p>150 sec. for each series</p>	<p>the prone position. After the third series, the CRO will command “STOP...UNLOAD.” A Range Officer must verify that rifle actions are open with safety flags inserted.</p> <p>Athletes who have completed the third series must remain in the Prone position but may remove the rifle from the shoulder and not begin to dismantle or adjust their rifles until the changeover command is given.</p>
<p>i)</p> <p>CHANGEOVER AND SIGHTING STANDING POSITION</p> <p>9:00 Minutes</p>	<p>Immediately after the command “STOP...UNLOAD,” the CRO must start a combined Changeover and Sighting Time by commanding “NINE MINUTES CHANGEOVER AND SIGHTING TIME...START.”</p> <p>After this command, finalists may handle their rifles to prepare them for the standing position, get into the standing position, remove safety flags, dry fire, and fire unlimited sighting shots.</p> <p>After the changeover has begun, the announcer will make comments about the rankings and scores of the finalists after the kneeling and prone positions.</p> <p>At 30 sec. before the end of the Changeover and Sighting time, the CRO will command “30 SECONDS.”</p> <p>After nine (9) minutes, the CRO will command “STOP.” This will be followed by a 30 sec. pause when the Technical Officer clears the targets for MATCH firing.</p>
<p>j)</p> <p>STANDING POSITION MATCH FIRING 2 x 5-shot series.</p> <p>5 x 1 shots</p> <p>Time limit: 250 sec.</p> <p>for each 5-shot series, 50 sec. for each single shot.</p>	<p>After 30 sec. the CRO will command “FOR THE NEXT COMPETITION SERIES...LOAD.” After five (5) sec, the CRO will command “START.”</p> <p>Finalists have 250 sec. to fire each 5-shot MATCH series in standing. The same command procedure and sequence of announcements will continue until the finalists have completed two (2) 5-shot series in the standing position.</p> <p>After the CRO commands “STOP” for the second series, the 8th and 7th place finalists are eliminated. The Announcer will recognize the athletes who are eliminated and comment on the results.</p> <p>Immediately after the Announcer finishes, the CRO will command “FOR THE NEXT COMPETITION SHOT, LOAD.”</p> <p>After five (5) sec., the CRO will command “START.”</p> <p>Finalists have 50 sec. to fire each single shot. Shot time countdown information must continue to be available to the athletes.</p>

	<p>At 50 sec. or after all finalists fire one (1) shot, the CRO will command “STOP.” The Announcer will recognize the athlete who is eliminated and comment on the results.</p> <p>The CRO and Announcer will continue this command and announcement sequence until the last shot decides the gold and silver medal winners.</p>
<p>k)</p> <p>ELIMINATIONS</p>	<p>The two (2) lowest-ranking finalists are eliminated after the second standing series (40 shots total, 8th and 7th places). One (1) additional lowest-ranking athlete is eliminated after each of the five single shots that follow.</p> <p>After 41 shots – 6th place After 42 shots – 5th place After 43 shots – 4th place After 44 shots – 3rd place (bronze medal winner is decided) After 45 shots – 2nd and 1st places (silver and gold medal winners are decided).</p>
<p>l)</p> <p>TIE-BREAKING</p>	<p>If there is a tie for the lowest ranking athlete to be eliminated, the tied athletes will fire an additional tie- breaking shot(s) until the tie is broken. For tie-breaking shots, the CRO will immediately announce the family names of the tied athletes and their firing points and command them to fire their tie-breaking shots with the normal firing procedure. The Announcer will make no comments until the tie is broken. If the athletes in 7th and 8th place are tied, the tie will be broken according to the highest score in the last 5-shot series and then the next to the last 5-shot series, etc.</p>
<p>m)</p> <p>FINALS COMPLETION</p>	<p>After the two (2) remaining finalists fire the last shot, and if there are no ties and no protests, the CRO will declare “RESULTS ARE FINAL.” The Jury must assemble the three medalists on the FOP and the Announcer will immediately recognize the bronze, silver and gold medal winners according to 6.17.1.14.p</p>
<p>n)</p> <p>CHANGEOVER</p>	<p>Athletes may not begin their changeover to the next position until the CRO gives the command “START” for the Changeover and Sighting Time. A warning will be given for the first violation. A two-point penalty applied on the first shot of the next series will be given for a second violation.</p>

<p>o) COACHING</p>	<p>Coaches may assist finalists by bringing equipment to the firing line before the Final or removing equipment after the Final. Coaches may not assist athletes during the changeovers. Non-verbal coaching is permitted; verbal coaching is only permitted during the changeover times, if the athlete steps back to the coach (the coach may not go to the athlete).</p>
-------------------------------	---

نهائيات ٥٠ م بندقية ٣ أوضاع رجال وسيدات

6.17.3

<p>يتكون النهائي من ١٥ طلقة مباراة في كل وضع، مرتكز، راقد، واقف، يتم رميهم بهذا الترتيب. يبدأ النهائي برمي ٣ X ٥ طلقات مرتكز في زمن ٢٠٠ ثانية لكل مجموعة. بعد سبع (٧) دقائق زمن تغيير (Changeover) واختبار، سيقوم اللاعبون برمي ٣ X ٥ طلقات راقد في زمن ١٥٠ ثانية للمجموعة. بعد تسع (٩) دقائق من تغيير (Changeover) واختبار، سيقوم اللاعبون برمي ٢ X ٥ طلقات واقف في زمن ٢٥٠ ثانية للمجموعة. الرماة الإثنيان الحاصلين على أقل نتيجة سوف يتم خروجهم في التصفيات بعد ١٠ (٥X٢) طلقات واقف. يستمر النهائي برمي (٥) طلقات فردية في الوضع الواقف، زمن كل منهم ٥٠ ثانية، ويستمر خروج اللاعب الأقل ترتيباً حتى يتبقى عدد (٢) لاعب لإطلاق آخر طلقة ويتحدد الفائز بالميدالية الذهبية. إجمالي الطلقات في النهائي ٤٥ طلقة.</p>	<p>-a شكل النهائيات</p>
<p>سيتم تزويد اللاعبين بصندوق لوضع جميع المعدات المطلوبة للتبديل بين الأوضاع الثلاثة، بما في ذلك الذخيرة الإضافية. يجب وضع هذه الصناديق خلف كل نقطة رمي. قبل العودة إلى خط الرمي بعد تغيير معداتهم، يجب على اللاعبين وضع جميع المعدات غير المستخدمة في صندوقهم من أجل الحفاظ على نقطة الرمي خالية. إذا ترك اللاعب المعدات عن غير قصد في نقطة الرمي وحصل على المركز التالي، فقد يساعد مسؤول الميدان عن طريق وضع المعدات في الصندوق بشكل منفصل قبل بدء الرمي. سيتم توفير مراتب الرماية لكل لاعب لاستخدامها حسب الرغبة، والتي يجب وضعها في الجزء الخلفي من كل نقطة رمي عندما يتخذ اللاعب وضعية الوقوف. قد يساعد مسؤول الميدان عن طريق ترتيب أو جمع المراتب غير المستخدمة.</p>	<p>معدات الميدان</p>

<p>يتم احتساب الدرجات في النهائيات بالكسور العشرية. الإجمالي التراكمي للدرجات في النهائيات يحدد الترتيب النهائي، مع فض التعادلات طبقاً لنتيجة الفض.</p> <p>الخصم بسبب المخالفات التي تحدث قبل طلقة المباراة الأولى (المحتسب) يتم توقيعه على نتيجة أول طلقة في المباراة.</p> <p>الخصم بسبب العقوبات الأخرى يتم توقيعه على نتيجة الطلقة محل حدوث المخالفة.</p>	<p>-b احتساب الدرجات</p>
<p>لا بد من السماح للاعبين أو مدربيهم بوضع الأسلحة والمعدات في نقاط الرمي قبل وقت البداية بوقت لا يقل عن ٢٠ دقيقة.</p> <p>جميع إكسسوارات البنادق والمعدات المطلوبة لاستكمال تغييرات الوضع لا بد من الاحتفاظ بها في حاوية واحدة في نقطة رمي اللاعب أثناء النهائي.</p>	<p>-c وقت تجهيز المعدات 20:00 دقيقة قبل المباراة</p>
<p>يستدعي رئيس ضباط الميدان (CRO) اللاعبين إلى خط الرمي (١٣) دقيقة قبل زمن البداية بإصدار الأمر “ATHLETES TO THE LINE”.</p> <p>بعد ندائهم إلى الخط، يمكن للاعبين تناول بنادقهم، اتخاذ الوضع المرتكز وعمل تدريبات الحمل والتصويب، لكن لا يمكن لهم نزع أعلام الأمان أو الرمي الجاف.</p> <p>بعد دقيقتين (٢)، سيبدأ رئيس ضباط الميدان (CRO) وقت مشترك للإعداد والاختبار بإصدار الأمر “FIVE MINUTES PREPARATION AND SIGHTING TIME START”</p> <p>بعد هذا الأمر يمكن للاعبين أعلام الأمان، والرمي الجاف، ورمي عدد غير محدود من طلقات الاختبار</p> <p>عند ٣٠ ثانية قبل نهاية زمن الإعداد والاختبار، سيقوم رئيس ضباط الميدان بالنداء “30 SECONDS”.</p> <p>بعد خمس دقائق (٥)، سيقوم رئيس ضباط الميدان بإصدار الأمر “STOP ... UNLOAD”</p> <p>لا يتم إعلان النتيجة أثناء طلقات الاختبار. بعد الأمر “STOP ... UNLOAD”، لا بد على اللاعبين تفريغ بنادقهم ووضع أعلام الأمان من أجل تقديم لاعبي النهائي. لا بد أن يقوم ضابط الميدان بالتحقق أن أجزاء البندقية مفتوحة مع وضع أعلام الأمان. يمكن للاعبين البقاء في أماكنهم أثناء تقديم نهائي ٣ أوضاع،</p>	<p>-d فترة الإعداد والاختبار الوضع المرتكز 13:00 دقيقة قبل المباراة</p>

<p>بعد مراجعة بنادق اللاعبين، سيقوم المذيع بتقديم اللاعبين، ورئيس ضباط الميدان (CRO) وعضو لجنة الحكام المسؤول Jury Member-in Charge طبقاً للقاعدة 6.17.1.12. جميع بنادق اللاعبين لابد الاحتفاظ بها موجهة إلى أسفل، خارج أكتافهم، حتى الانتهاء من تقديم جميع اللاعبين، وأيضاً تقديم رئيس ضباط الميدان والحكم Jury Member in Charge.</p>	<p>-e تقديم اللاعبين 5:30 دقائق قبل المباراة</p>
<p>بعد التقديم مباشرة، سيصدر رئيس ضباط الميدان (CRO) الأمر “TAKE YOUR POSITIONS”</p> <p>بعد ٦٠ ثانية سيبدأ رئيس ضباط الميدان (CRO) بالنداء على المجموعة الأولى في المباراة. يصدر رئيس ضباط الميدان (CRO) الأمر “FOR THE FIRST COMPETITION SERIES ... LOAD”</p> <p>بعد ٥ ثواني سيصدر رئيس ضباط الميدان (CRO) الأمر “START”.</p> <p>لدى اللاعبين ٢٠٠ ثانية لرمي (٥) طلقات في الوضع المرتكز. عند ٢٠٠ ثانية أو بعد انتهاء جميع اللاعبين من رمي (٥) طلقات، سيصدر رئيس ضباط الميدان (CRO) الأمر “STOP”.</p> <p>بعد الأمر “STOP” مباشرة، سيقوم المذيع لمدة ١٥-٢٠ ثانية بالتعليق على الترتيب الحالي للاعبين وبعض النتائج، ولا يذيع نتائج كل اللاعبين.</p> <p>فوراً بعد انتهاء المذيع، سيقوم رئيس ضباط الميدان (CRO) بإصدار الأمر “FOR THE NEXT COMPETITION SERIES.. LOAD”</p> <p>بعد ٥ ثواني، سيصدر رئيس ضباط الميدان (CRO) الأمر “START”.</p> <p>عند ٢٠٠ ثانية أو بعد انتهاء جميع اللاعبين من رمي (٥) طلقات، سيصدر رئيس ضباط الميدان (CRO) الأمر “STOP”.</p> <p>بعد الأمر “STOP” مباشرة، سيقوم المذيع لمدة ١٥-٢٠ ثانية بالتعليق على الترتيب الحالي للاعبين وبعض النتائج.</p> <p>فوراً بعد انتهاء المذيع، سيقوم رئيس ضباط الميدان (CRO) بإصدار الأمر “FOR THE NEXT COMPETITION SERIES.. LOAD”</p> <p>بعد ٥ ثواني، سيصدر رئيس ضباط الميدان (CRO) الأمر “START”.</p> <p>عند ٢٠٠ ثانية أو بعد انتهاء جميع اللاعبين من رمي (٥) طلقات، سيصدر رئيس ضباط الميدان (CRO) الأمر “STOP.... UNLOAD”.</p> <p>لابد من قيام ضابط الميدان (RO) بالتحقق من أن أجزاء السلاح مفتوحة وأعلام الأمان مدرجة.</p> <p>اللاعبين الذين قد انتهوا من رمي المجموعة الثالثة لابد أن يبقوا في الوضع المرتكز، ولكن يمكنهم إنزال البندقية من أكتافهم ولا يبدأوا في فك بنادقهم حتى صدور أمر تغيير الوضع.</p>	<p>-f رمي مباراة الوضع المرتكز ٥x٣ طلقة الزمن: ٢٠٠ ثانية لكل مجموعة</p> <p>بداية إطلاق المباراة 0.00 دقيقة</p>

<p>فور صدور الأمر “STOP.... UNLOAD” ، لابد أن يبدأ رئيس ضباط الميدان (CRO) الزمن المشترك للتغيير والاختبار بالأمر “SEVEN MINUTES CHANGEOVER AND SIGHTING TIME START” بعد هذا الأمر، يمكن للاعبين تناول بنادقهم لتحضيرها للوضع الراقد، اتخاذ الوضع، نزع أعلام الأمان ورمي عدد غير محدود من طلقات الاختبار.</p> <p>بعد بداية التغيير، سيقوم المذيع بالتعليق عن ترتيب ونتائج اللاعبين بعد الوضع المرتكز.</p> <p>عند ٣٠ ثانية قبل نهاية زمن التغيير والاختبار، سيقوم رئيس ضباط الميدان (CRO) بإصدار الأمر “30 SECONDS”.</p> <p>بعد (٧) دقائق، سيصدر رئيس ضباط الميدان (CRO) الأمر “STOP”. وسوف يتبع ذلك ٣٠ ثانية عندما يقوم الضابط الفني بمسح النتائج من على الأهداف للتحضير لطلقات المباراة.</p>	<p>-g التغيير والاختبار الوضع الراقد</p> <p>الزمن: 7:00 دقائق</p>
<p>بعد ٣٠ ثانية سيصدر رئيس ضباط الميدان (CRO) الأمر</p> <p>“FOR THE NEXT COMPETITION SERIES ... LOAD”</p> <p>بعد ٥ ثواني سيصدر رئيس ضباط الميدان (CRO) الأمر “START”.</p> <p>لدى اللاعبين ١٥٠ ثانية لرمي (٥) طلقات في الوضع الراقد.</p> <p>نفس إجراءات الأوامر والتسلسل سيستمر حتى يستكمل اللاعبون رمي ٣ x ٥ طلقات في الوضع الراقد.</p> <p>بعد المجموعة الثالثة، سيصدر رئيس ضباط الميدان (CRO) الأمر “STOP.... UNLOAD”</p> <p>لابد من قيام ضابط الميدان (RO) بالتحقق من أن أجزاء السلاح مفتوحة ووضع أعلام الأمان.</p> <p>اللاعبين الذين قد انتهوا من رمي المجموعة الثالثة لابد أن يبقوا في الوضع الراقد، ولكن يمكنهم إنزال البندقية من أكتافهم ولا يبدأوا في فك بنادقهم حتى صدور أمر تغيير الوضع.</p>	<p>-h الوضع الراقد</p> <p>٣ x ٥ طلقة</p> <p>الزمن: ١٥٠ ثانية لكل مجموعة</p>

<p>فور صدور الأمر “STOP.... UNLOAD” ، لابد أن يبدأ رئيس ضباط الميدان (CRO) الزمن المشترك للتغيير والاختبار بالأمر “NINE MINUTES CHANGEOVER AND SIGHTING TIME START” بعد هذا الأمر، يمكن للاعبين تناول بنادقهم لتحضيرها للوضع الواقف، اتخاذ الوضع، نزع أعلام الأمان ورمي عدد غير محدود من طلقات الاختبار.</p> <p>بعد بداية التغيير، سيقوم المذيع بالتعليق عن ترتيب ونتائج اللاعبين بعد الوضع المرتكز والراقد.</p> <p>عند ٣٠ ثانية قبل نهاية زمن التغيير والاختبار، سيقوم رئيس ضباط الميدان (CRO) بإصدار الأمر “30 SECONDS”.</p> <p>بعد (٩) دقائق، سيصدر رئيس ضباط الميدان (CRO) الأمر “STOP”. وسوف يتبع ذلك ٣٠ ثانية عندما يقوم الضابط الفني بمسح النتائج من على الأهداف للتحضير لطلقات المباراة.</p>	<p>-i التغيير والاختبار الوضع الواقف</p> <p>الزمن: 9:00 دقائق</p>
<p>بعد ٣٠ ثانية سيصدر رئيس ضباط الميدان (CRO) الأمر “FOR THE NEXT COMPETITION SERIES ... LOAD” بعد ٥ ثواني سيصدر رئيس ضباط الميدان (CRO) الأمر “START”. لدى اللاعبين ٢٥٠ ثانية لرمي (٥) طلقات في الوضع الواقف. نفس إجراءات الأوامر والتسلسل سيستمر حتى يستكمل اللاعبون رمي ٢ x ٥ طلقات في الوضع الواقف.</p> <p>بعد ما يصدر رئيس ضباط الميدان (CRO) الأمر “STOP” للمجموعة الثانية في الوضع الواقف، سيتم خروج اللاعبين في المراكز الثامن والسابع. سيقوم المذيع بإعلان الرماة الإثنتين اللذين استبعدا، والتعليق على النتائج.</p> <p>فور انتهاء المذيع، سيصدر رئيس ضباط الميدان (CRO) الأمر “FOR THE NEXT COMPETITION SHOT ... LOAD” بعد ٥ ثواني سيصدر رئيس ضباط الميدان (CRO) الأمر “START”. لدى اللاعبين ٥٠ ثانية لرمي كل طلقة. لابد أن يستمر معلومات العد التنازلي للطلقة وأن يكون متاحا للاعبين.</p> <p>عند ٥٠ ثانية أو بعد انتهاء جميع اللاعبين من رمي طلقة واحدة، سيصدر رئيس ضباط الميدان (CRO) الأمر “STOP”.</p> <p>سيعلن المذيع اللاعب الذي سيتم استبعاده، ويعلق على النتائج. سيستمر رئيس ضباط الميدان (CRO) والمذيع على هذا النحو من النتائج حتى تحدد الطلقة الأخيرة الفائزين بالميدالية الذهبية والفضية.</p>	<p>-j الوضع الواقف</p> <p>٢ x ٥ طلقة ٥ x ١ طلقة</p> <p>الزمن: ٢٥٠ ثانية لكل مجموعة من ٥ طلقات، ٥٠ ثانية لكل طلقة منفردة</p>

<p>أقل لاعبين في الترتيب. سيتم استبعادهما بعد المجموعة الثانية في الوضع الواقف (إجمالي ٤٠ طلقة، المركز الثامن والمركز السابع). يتم استبعاد اللاعب الأقل ترتيباً بعد كل طلقة من الخمس طلقات التالية.</p> <p>بعد ٤١ طلقة – المركز السادس بعد ٤٢ طلقة – المركز الخامس بعد ٤٣ طلقة – المركز الرابع بعد ٤٤ طلقة – المركز الثالث (تحدد الفائز بالميدالية البرونزية) بعد ٤٥ طلقة – المركز الثاني والأول (تحدد الفائزين بالميداليات الفضية والذهبية).</p>	<p>-k التصفيات</p>
<p>إذا كان هناك تعادل من أجل تصفية اللاعب الحاصل على الترتيب الأقل، فسيقوم اللاعبون المتعادلين برمي طلقة/طلقات فردية إضافية حتى يتم فض التعادل.</p> <p>لطلقة فض التعادل، سوف يعلن رئيس ضباط الميدان (CRO) اسم العائلة للاعبين المتعادلين ويأمرهم بإطلاق طلقة/طلقات فض التعادل باتباع الإجراء العادي.</p> <p>لن يعلق المذيع حتى يتم فض التعادل.</p> <p>لو اللاعبون في المراكز الثامن والسابع متعادلين، سيتم فض التعادل طبقاً لنتيجة آخر ٥ طلقات ثم الخمس طلقات التي تسبقها، وهكذا.</p>	<p>-l فض التعادلات</p>
<p>بعد أن ينتهي اللاعبون الإثنين الباقيين من رمي الطلقة الأخيرة، وإذا لم يكن هناك أي تعادلات ولا احتجاجات، سوف يعلن رئيس ضباط الميدان (CRO) “RESULTS ARE FINAL”.</p> <p>لا بد أن تقوم لجنة الحكام (Jury) بجمع اللاعبين الثلاثة الفائزين بالميداليات في منطقة اللعب (FOP) وعلى الفور سيقوم المذيع بإعلان الفائزين بالميدالية البرونزية والفضية والذهبية طبقاً للمادة 6.17.1.14.p.</p>	<p>-m اكمل النهايات Finals Completion</p>
<p>لا يبدأ اللاعبون في التغيير إلى الوضع التالي حتى يعطي رئيس ضباط الميدان الأمر “START” لزمن التغيير والاختبار. سيعطى إنذار في حالة المخالفة الأولى. وفي حالة المخالفة للمرة الثانية فيتم توقيع الجزاء بخصم نقطتين من أول طلقة في المجموعة التالية.</p>	<p>-n التغيير Changeover</p>
<p>يمكن للمدربين مساعدة اللاعبين في النهايات وذلك بإحضار المعدات إلى خط الرمي قبل النهائي أو إزالة المعدات بعد النهائي. لا يجوز للمدربين مساعدة اللاعبين أثناء التغيير. يسمح بالتوجيه الغير لفظي؛ والتوجيه اللفظي مسموح به فقط أثناء زمن التغيير، إذا تراجع اللاعب إلى الخلف (steps back) إلى المدرب (لا يجوز للمدرب الذهاب إلى اللاعب).</p>	<p>-o التوجيه COACHING</p>

6.17.4 FINALS – 25m RAPID FIRE PISTOL MEN

<p>a) FINALS FORMAT</p>	<p>The 25m Rapid Fire Pistol Men Final consists of eight (8) 5-shot 4-second series with hit or miss scoring and the elimination of the lowest scoring finalists, beginning after the fourth series and continuing until the eighth series when the gold and silver medals are decided.</p>
<p>b) T ARGETS</p>	<p>Three (3) groups of five (5) 25m ESTs must be used. Two finalists are assigned to each group. The 1.50 m x 1.50 m shooting station (firing point) for each group is used. They must take their positions on the left and right sides of the shooting station so that at least one (1) foot touches the line that marks the left or right side of the shooting station as defined by Rule 6.4.11.7.</p>
<p>c) SCORING Deduction</p>	<p>Scoring in the Final is hit or miss; each hit counts one (1) point; each miss counts zero (0) points. Any shot scoring 9.7 or higher on the 25m Rapid Fire Pistol target counts as a hit. Cumulative total scores (total number of hits) in the Final determine final rankings, with ties broken according to shoot-off scores. Deductions for violations occurring before the first MATCH shot will be applied to the score of the first MATCH series. Deductions for other penalties will be applied to the score of the series where the violation occurred.</p>
<p>d) REPORTING TIME 30:00 and 20:00 min before</p>	<p>Athletes must report 30 min. before the Start Time with their equipment and competition clothing. The Jury must complete equipment checks as soon as possible after the athlete reports. Athletes or their coaches must be allowed to place their equipment, including sufficient ammunition to complete the Final, on their firing points not less than 20 min. before the Start Time. Athlete equipment may include a reserve pistol that can be used to replace a malfunctioning pistol (safety flag must be inserted).</p>

<p>e)</p> <p>CALL TO LINE, PREPARATION PERIOD AND SIGHTING SHOTS</p> <p>10:00 min. before</p>	<p>The CRO will call the “ATHLETES TO THE LINE” ten (10) min. before the Start Time. After one (1) min the CRO will begin the two (2) min. preparation period by commanding “PREPARATION BEGINS NOW.”</p> <p>After two (2) min., the CRO will command “END OF PREPARATION.” The Sighting Series consists of five (5) shots in four (4) seconds. Immediately after the preparation period, the CRO will command “FOR THE SIGHTING SERIES, LOAD.” 30 sec. after the command “LOAD,” the CRO will call the name of the first (left) athletes in each group by stating “(FAMILY NAME OF ATHLETE #1, FAMILY NAME OF ATHLETE #3, FAMILY NAME OF ATHLETE #5).” After the athletes’ names are announced, they are allowed to place magazines in their pistols and prepare to fire. 15 sec. after calling the names of finalists 1, 3 and 5, the CRO will command “ATTENTION” and turn the red lights on. These athletes must bring their pistols to the READY position (see 8.7.2). The green lights will come on after seven (7) sec. After the four (4) sec. firing period, the red lights will come on for 10-14 sec. (while targets are prepared for the next series). During this 10-14 sec. period, athletes may view their monitors.</p> <p>After the Technical Officer signals that the targets are ready, the CRO will announce “(FAMILY NAME OF ATHLETE #2, FAMILY NAME OF ATHLETE #4, FAMILY NAME OF ATHLETE #6).” After the athletes’ names are announced, they may put magazines in their pistols and prepare to fire. Fifteen (15) sec. later, the command “ATTENTION” will be given and the timing procedure for that series will proceed.</p> <p>After the four (4) sec. firing period, the red lights will come on for 10-14 sec. During this 10-14 sec. period, athletes may view their monitors. No score announcements will be made for the sighting series. After all finalists complete</p>
---	--

	<p>their sighting series, they must place their unloaded pistols with safety flags inserted on the bench and turn to face the spectators for the presentation. A Range Officer must verify that pistol actions are open and there are no cartridges in the chambers or magazines.</p>
<p>f) PRESENTATION OF FINALISTS 4:45 min. before</p>	<p>After finalists' pistols are checked, the Announcer will introduce the athletes, CRO and Jury Member-in-Charge according to Rule 6.17.1.12.</p>
<p>g) DETAILED PROCEDURE FOR COMMANDS AND FIRING Competition firing starts at 0:00 min.</p>	<p>Each Final MATCH series consists of five (5) shots in four (4) seconds. For each series, all finalists remaining in the competition will shoot separately and in succession. The order of firing for all series is from left to right.</p> <p>Immediately after the presentation, the CRO will command "TAKE YOUR POSITIONS."</p> <p>15 sec. after the presentation, the CRO will command "LOAD." After the command "LOAD," athletes have one (1) min. to load two (2) magazines (Rule 8.7.6.2.d does not apply in a Final). Only one (1) "LOAD" command is given before the start of the first MATCH series. During the entire Final, athletes may continue to load magazines as required.</p> <p>After the command "LOAD," athletes may do aiming exercises, arm lifts or dry firing, except when the other athlete in the 5-target group is firing. During this time the athlete on the right in the 5-target group may take his pistol in his hand to prepare, but he may not do aiming exercises, arm lifts or dry firing. After the athlete on the left has fired, he must place his pistol down and step to the rear of the shooting station or not move while the athlete on the right fires his series. One (1) min. after the command "LOAD," the CRO will call the name of the first athlete by stating</p>

	<p>“(FAMILY NAME OF ATHLETE #1).” After the athlete’s name is announced, he may put the magazine in his pistol and prepare to fire. 15 sec. after calling the name of the first athlete, the CRO will command “ATTENTION” and turn the red lights on. The first athlete must bring his pistol to the READY position. The green lights will come on after a delay of seven (7) sec. After the four (4) sec. firing period, the red lights will come on for 10-14 sec. (recycling time of the targets). During this 10-14 sec. period, the CRO will report the score for that series (e.g., “FOUR HITS”). Immediately after the first athlete’s score is announced and the Technical Officer signals that the targets are ready, the CRO will announce “(FAMILY NAME OF ATHLETE #2).” 15 sec. later, the command “ATTENTION” will be given and the timing procedure for that series will proceed. After that series, the CRO will report the score. The other athletes will continue to fire in order until all athletes remaining in the competition have fired that series. There will be a 15-20 sec. pause after all athletes complete one (1) series. During this pause, the Announcer will comment on the current ranking of the athletes, the best scores, athletes who were eliminated, etc. For the second series, the CRO will announce “(FAMILY NAME OF ATHLETE #1)” and continue this procedure until all finalists have fired four (4) series.</p>
<p>h) ELIMINATIONS</p>	<p>After all finalists fire the fourth series, the lowest-ranking athlete is eliminated (6th place). One (1) additional athlete is eliminated after each series that follows.</p> <p>After 5 series – 5th place After 6 series – 4th place After 7 series – 3rd place (bronze medal winner is decided) After 8 series – 2nd and 1st places (silver and gold medal</p>

	winners are decide
<p>i)</p> <p>TIE-BREAKING</p>	<p>If there is a tie for the lowest ranking athlete to be eliminated, the tied athletes will fire additional tie-breaking four (4) sec. series until the tie is broken. For all tie-breaking series, the athlete on the left starts. For the tie-breaking series, the CRO will immediately call the name of the first tied athlete by stating “(FAMILY NAME OF ATHLETE #1)” and the normal firing procedure applies. The Announcer will make no comments until the tie is broken.</p>
<p>j)</p> <p>FINALS COMPLETION</p>	<p>After the two (2) remaining finalists fire the eighth series, and if there are no ties and no protests, the CRO will command “STOP...UNLOAD” and the declare “RESULTS ARE FINAL.”</p> <p>The Jury must assemble the three medalists on the FOP and the Announcer will immediately recognize the bronze, silver and gold medal winners according to 6.17.1.14.p</p> <p>Before any finalist or his coach may remove a pistol from the firing line, the Range Officer must check the pistol to be sure its action is open with a safety flag inserted, magazine removed, and magazines unloaded. Pistols must be boxed before they are taken from the firing line.</p>
<p>k)</p> <p>LATE SHOTS</p>	<p>If an athlete fires a late shot or does not shoot at all five (5) targets in time, a deduction of one (1) hit for each overtime or unfired shot will be taken from the score for that series. The shot(s) will be marked with “OT.”</p>
<p>l)</p> <p>READY POSITION (8.7.2, 8.7.3)</p>	<p>If the Jury determines that an athlete raises his arm too soon, or does not lower it sufficiently, the athlete must be penalized by a deduction of two (2) hits in that series (Green Card). In a Final, no warning will be given. In case of repetition, the athlete must be disqualified (red card). To decide a READY position violation, at least two Competition Jury Members must give a sign (e. g. raising a flag) showing that an athlete raised his arm too quickly before a penalty or disqualification is imposed.</p>

<p>m)</p> <p>MALFUNCTIONS (8.9)</p>	<p>Malfunctions during the sighting series may not be claimed or refired. Only one malfunction (ALLOWABLE or NON-ALLOWABLE) may be claimed during the MATCH series. If a malfunction occurs during a MATCH series, a Range Officer must determine if the malfunction is ALLOWABLE or NON-ALLOWABLE. If the malfunction is ALLOWABLE, the athlete must repeat the series immediately, while the other finalists standby, and will receive the score of the repeat series. The athlete has 15 seconds to be ready for the repeat series. For any further malfunction, no repeat series is permitted and the hits that are displayed will be counted.</p> <p>If the malfunction is NON-ALLOWABLE, a penalty of two (2) hits must be deducted from the score for that series.</p>
--	---

نهائيات ٢٥ م مسدس سريع رجال

6.17.4

<p>يتكون نهائي المسدس السريع رجال ٢٥ م من ثمان (٨) مجموعات من ٥ طلقات تطلق كل مجموعة في زمن ٤ ثواني واحتساب النتيجة يكون بطريق الإصابة أو عدم الإصابة (Hit or Miss) واستبعاد أقل اللاعبين في عدد الإصابات، يبدأ بعد المجموعة الرابعة ويستمر حتى المجموعة الثامنة عندما تتقرر الميداليات الذهبية والفضية.</p>	<p>-a</p> <p>شكل النهائيات</p>
<p>لا بد من استخدام ثلاث (٣) مجموعات من خمسة (٥) أهداف تقدير الكتروني ٢٥ م. يخصص عدد ٢ لاعب لكل مجموعة أهداف. محطة الرمي (نقطة رمي) ١.٥٠ X ١.٥٠ م تستخدم من كل مجموعة. لا بد أن يأخذوا أوضاعهم على الجانب الأيسر والجانب الأيمن من محطة الرمي لهذا السبب على الأقل هناك قدم يلمس الخط الذي يحدد الجانب الأيسر أو الجانب الأيمن من محطة الرمي كما هو محدد بالقاعدة 6.4.11.7.</p>	<p>-b</p> <p>الأهداف</p>

<p>احتساب الدرجات في النهائي هو إما إصابة أو عدم إصابة؛ كل إصابة تحتسب نقطة (١) واحدة؛ وكل عدم إصابة تحتسب صفر (٠) نقطة. أي طلقة نتيجتها 9.7 أو أعلى على هدف المسدس السريع ٢٥م تحتسب إصابة.</p> <p>النتيجة المترجمة (إجمالي عدد الإصابات) في النهائي تحدد الترتيب في النهائي؛ مع فض التعادلات طبقاً لنتائج الترتيب.</p> <p>جزاءات الخصم للمخالفات التي تحدث قبل الطلقة الأولى في المباراة ستطبق على نتيجة المجموعة الأولى من المباراة. والخصم للجزاءات الأخرى يكون من نتيجة المجموعة محل المخالفة.</p>	<p>-c احتساب الدرجات</p>
<p>لابد من تمام حضور اللاعبين قبل الزمن المحدد للبداية بفترة ٣٠ دقيقة مع معداتهم وبملابس المباراة. ولا بد أن تكمل لجنة الحكام (Jury) مراجعة المعدات في أقرب وقت ممكن بعد حضور اللاعب.</p> <p>لابد من السماح للاعبين أو مدربيهم بوضع معداتهم في نقاط رميهم، بما في ذلك الذخيرة الكافية لاستكمال النهائيات، بزمن لا يقل عن ٢٠ دقيقة من البداية.</p> <p>يمكن أن تشمل معدات اللاعب مسدس احتياطي والذي يمكن استبداله بالمسدس الذي تعطل (لابد من وجود علم الأمان به).</p>	<p>-d وقت الحضور Reporting Time 30:00 & 20:00 قبل</p>
<p>قبل وقت البدء بعشرة (١٠) دقائق سيقوم رئيس ضباط الميدان بالنداء على اللاعبين إلى الخط “ATHLETES TO THE LINE”.</p> <p>بعد دقيقة (١) واحدة سيبدأ رئيس ضباط الميدان دقيقتين (٢) وقت إعداد بإصدار الأمر “PREPARATION BEGINS NOW”.</p> <p>بعد دقيقتين (٢)، سيصدر رئيس ضباط الميدان الأمر “END OF PREPARATION”.</p> <p>تتكون مجموعة الاختبار من خمس (٥) طلقات في زمن أربعة (٤) ثواني. فوراً بعد فترة الإعداد، سيصدر رئيس ضباط الميدان الأمر “FOR THE SIGHTING SERIES LOAD”.</p> <p>بعد ٣٠ ثانية من الأمر “LOAD”، سينادي رئيس ضباط الميدان اسم أول لاعب على اليسار من كل مجموعة باسم العائلة للاعب رقم ١، واسم العائلة للاعب رقم ٣، واسم العائلة للاعب رقم ٥. وبعد إعلان أسماء اللاعبين، يسمح لهم بوضع خزن السلاح في مسدساتهم ويستعدوا لإطلاق النار.</p> <p>بعد ١٥ ثانية بعد النداء على اللاعبين ١، ٣، ٥، سيقوم رئيس ضباط الميدان بإصدار الأمر “ATTENTION” ويضيء الضوء الأحمر. لابد أن يضع هؤلاء اللاعبين مسدساتهم في وضع الاستعداد (Ready Position) (أنظر 8.7.2). بعد (٧) ثواني سوف يأتي الضوء الأخضر.</p>	<p>-e النداء إلى الخط، فترة الإعداد وطلقات الاختبار 10.00 قبل البدء</p>

<p>بعد فترة الرمي وهي (٤) ثواني، سيأتي الضوء الأحمر لمدة من ١٠ – ١٤ ثانية (فترة تجهيز الأهداف للمجموعة التالية). أثناء هذه الفترة ١٠ – ١٤ ثانية، يمكن للاعبين رؤية شاشاتهم.</p> <p>بعد إعطاء إشارة الضابط الفني أن الأهداف جاهزة، سينادي رئيس ضباط الميدان (اسم العائلة للاعب رقم ٢، اسم العائلة للاعب رقم ٤، واسم العائلة للاعب رقم ٦). بعد إعلان أسماء اللاعبين، يمكنهم وضع خزن السلاح في مسدساتهم ويستعدوا لإطلاق النار.</p> <p>بعد ١٥ ثانية بعد النداء على اللاعبين ٢، ٤، و٦، سيعطى الأمر “ATTENTION”. وإجراء التوقيت لهذه المجموعة سيتم.</p> <p>بعد فترة الرمي وهي (٤) ثواني، سيأتي الضوء الأحمر لمدة من ١٠ – ١٤ ثانية. أثناء هذه الفترة ١٠ – ١٤ ثانية، يمكن للاعبين رؤية شاشاتهم. لا تعلن نتائج مجموعة الاختبار. بعد انتهاء جميع اللاعبين من رمي مجموعة الاختبار، لا بد من وضع أسلحتهم الفارغة وبدخلها أعلام الأمان على البنش والالتفات لمواجهة الجمهور من أجل التقديم.</p> <p>لا بد من أن يقوم ضابط الميدان (Range Officer) بالتحقق من أن أجزاء المسدس مفتوحة ولا توجد طلقات في بيت النار أو الخزن.</p>	
<p>بعد مراجعة مسدسات اللاعبين، سيقوم المذيع بتقديم اللاعبين، ورئيس ضباط الميدان (CRO) وعضو لجنة الحكام المسؤول (Jury Member-in-Charge) طبقاً للقاعدة 6.17.1.12.</p>	<p>-f تقديم اللاعبين 4:45 دقائق قبل المباراة</p>
<p>كل مجموعة مباراة نهائي تتكون من خمس (٥) طلقات في زمن أربع (٤) ثواني. لكل مجموعة، سيرمي جميع اللاعبين المتبقين في المسابقة كل على حدة وعلى التوالي. ترتيب الرمي لكل المجموعات يكون من اليسار إلى اليمين.</p> <p>بعد التقديم مباشرة، سيصدر رئيس ضباط الميدان (CRO) الأمر “TAKE YOUR POSITIONS”.</p> <p>١٥ ثانية، بعد التقديم، سيصدر رئيس ضباط الميدان (CRO) الأمر “LOAD”. بعد الأمر “LOAD”، يصبح لدى اللاعبين دقيقة واحدة (١) لتعمير عدد (٢) خزنة (قاعدة 8.7.6.2.d لا تنطبق على النهائي). هناك أمر واحد فقط بالتعمير “LOAD” يعطى قبل بداية المجموعة الأولى من المباراة. أثناء النهائي بأكمله، يمكن للاعبين الاستمرار في تعمير الخزن حسبما يتطلب الأمر.</p> <p>بعد الأمر “LOAD” يمكن للاعبين عمل تدريبات التصويب، رفع الذراع أو الرمي الجاف، فيما عدا أثناء رمي اللاعب الآخر في مجموعة الأهداف.</p>	<p>-g الإجراءات المفصلة للأوامر وإطلاق النار رمي المسابقة يبدأ 0:00 دقيقة</p>

أثناء هذا الوقت، يمكن للاعب في الجهة اليمنى من مجموعة ٥- أهداف أخذ المسدس في يده للتحضير، ولكن غير مسموح له القيام بتدريبات التصويب، ولا رفع الذراع، أو الرمي الجاف. بعد انتهاء اللاعب الذي على اليسار من الرمي، لابد من خفض مسدسه ويخطو للخلف من محطة الرمي أو لا يتحرك أثناء رمي مجموعة اللاعب الذي على يمينه.

دقيقة واحدة بعد الأمر **“LOAD”**، سينادي رئيس ضباط الميدان (CRO) اسم أول لاعب باسم عائلة اللاعب رقم ١. وبعد إعلان اسم اللاعب، يمكنه وضع الخزنة في المسدس ويستعد للرمي.

١٥ ثانية بعد نداء اسم اللاعب، سيصدر رئيس ضباط الميدان (CRO) الأمر **“ATTENTION”** ويضيء الضوء الأحمر.

اللاعب الأول لابد أن يضع مسدسه في وضع الاستعداد. سيأتي الضوء الأخضر بعد زمن تأخير قدره (٧) ثواني. بعد فترة رمي المجموعة (٤) ثواني، سيأتي الضوء الأحمر لمدة ١٠ - ١٤ ثانية (زمن إعادة تدوير الأهداف).

أثناء هذه الفترة ١٠ - ١٤ ثانية، سيعلم رئيس ضباط الميدان (CRO) نتيجة المجموعة (على سبيل المثال **“FOUR HITS”**).

بعد إعلان نتيجة اللاعب الأول مباشرة وإشارة الضابط الفني بأن الأهداف جاهزة، سينادي رئيس ضباط الميدان (CRO) اسم العائلة للاعب رقم ٢.

١٥ ثانية بعد ذلك، سيعطى الأمر **“ATTENTION”** وسيبدأ إجراء الوقت لهذه المجموعة. بعد هذه المجموعة، سيعلم رئيس ضباط الميدان (CRO) نتيجة المجموعة. اللاعبون الآخرون سيستمرون في الرمي بنفس الطريقة حتى انتهاء جميع اللاعبين في المسابقة من رمي نفس المجموعة. سيكون هناك فترة توقف قصيرة من ١٥ - ٢٠ ثانية بعد أن يكمل جميع اللاعبين رمي مجموعة واحدة. وأثناء هذا التوقف القصير سيقوم المذيع بالتعليق على الترتيب الحالي للاعبين، أفضل نتيجة، اللاعبين الذين تم خروجوا من التصفيات، الخ.

للمجموعة الثانية، سينادي رئيس ضباط الميدان (CRO) اسم العائلة للاعب رقم ١، ويستمر هذا الإجراء حتى ينتهي جميع اللاعبين من رمي أربع (٤) مجموعات.

<p>بعد انتهاء جميع اللاعبين من رمي المجموعة الرابعة، يستبعد أقل لاعب في الترتيب (المركز السادس). وبعد كل مجموعة يتم استبعاد أقل لاعب في الترتيب كالأتي</p> <p>بعد ٥ مجموعات – المركز الخامس بعد ٦ مجموعات – المركز الرابع بعد ٧ مجموعات – المركز الثالث (يتحدد الفائز بالميدالية البرونزية) بعد ٨ مجموعات – المركز الثاني والأول (يتحدد الفائزين بالميداليات الفضية والذهبية)</p>	<p>-h التصفيات ELEMINATIONS</p>
<p>إذا كان هناك تعادل للاعب الأقل ترتيباً لاستبعاده، فاللاعبين المتعادلين سيرمون مجموعة فض تعادل إضافية في (٤) ثواني حتى يتم فض التعادل، ويبدأ اللاعب الذي على اليسار.</p> <p>لمجموعة فض التعادل، سينادي رئيس ضباط الميدان (CRO) فوراً على اسم عائلة اللاعب المتعادل رقم ١ ويتم تطبيق إجراء الرمي العادي.</p> <p>لن يقوم المذيع بأي تعليقات حتى يتم فض التعادل.</p>	<p>-i فض التعادلات</p>
<p>بعد أن يقوم الرماة الإثنين (٢) الباقيين برمي المجموعة الثامنة، ولا يوجد تعادلات ولا احتجاجات، سوف يقوم رئيس ضباط الميدان (CRO) بإصدار الأمر “STOP...UNLOAD” ويعلم</p> <p>“RESULTS ARE FINAL”</p> <p>لا بد أن تقوم لجنة الحكام (Jury) بجمع اللاعبين الثلاثة الفائزين بالميداليات في منطقة اللعب (FOP) وعلى الفور سيقوم المذيع بإعلان الفائزين بالميدالية البرونزية والفضية والذهبية طبقاً للمادة 6.17.1.14.p.</p> <p>قبل أن يقوم أي لاعب أو مدربه بأخذ مسدس من خط النار، لا بد على ضابط الميدان مراجعة المسدس للتأكد من أن أجزاءه مفتوحة وعلم الأمان موضوع، والخزن خارج المسدس وفارغة. ولا بد وضع المسدسات في صناديق قبل أن تؤخذ من خط النار.</p>	<p>-j انتهاء النهائيات</p>
<p>إذا رمى اللاعب طلقة متأخرة أو لم يرم على كل الخمسة (٥) أهداف في الوقت المحدد، يتم خصم إصابة واحدة (Hit) عن كل طلقة متأخرة (Overtime) أو لم تطلق، يتم خصمها من نتيجة هذه المجموعة. وسيتم تمييز هذه الطلقة/الطلقات باختصار (OT).</p>	<p>-k الطلقات المتأخرة Late Shots</p>

<p>إذا تأكدت لجنة الحكام أن اللاعب رفع ذراعه مبكراً جداً أو لم يخفض ذراعه بالقدر الكافي، فلا بد أن يعاقب اللاعب بخصم (٢) إصابة من هذه المجموعة (كارت أخضر). في النهائي لا يتم إعطاء إنذار. في حالة التكرار فلا بد من استبعاد اللاعب (DSQ).</p> <p>لأخذ قرار المخالفة لوضع الاستعداد، على الأقل لا بد أن يقوم إثنين من أعضاء لجنة الحكام (Jury Members) بإعطاء إشارة (على سبيل المثال رفع علم) تبين أن اللاعب رفع ذراعه مبكراً جداً قبل توقيع عقوبة الاستبعاد.</p>	<p>-l وضع الاستعداد READY POSITION (8.7.2,8.7.3)</p>
<p>الأعطال لا يمكن الادعاء بها أثناء مجموعة الاختبار ولا إعادة رميها. يمكن الادعاء بعطل واحد فقط (مسموح به – أو غير مسموح به) أثناء المباراة.</p> <p>لو حدث عطل أثناء المباراة، فلا بد أن يحدد ضابط الميدان إذا كان العطل مسموح به أو غير مسموح به. إذا كان العطل مسموح به، فلا بد أن يعيد اللاعب المجموعة فوراً، بينما يبقى اللاعبون الآخرون في حالة الاستعداد، ويتم احتساب نتيجة المجموعة المعادة. اللاعب لديه ١٥ ثانية ليكون جاهزاً لإعادة المجموعة. وفي حالة أي أعطال أخرى لا يسمح بإعادة رمي المجموعة ويتم احتساب الإصابات الموجودة.</p> <p>إذا كان العطل غير مسموح به، فلا بد من توقيع عقوبة خصم (٢) إصابة من نتيجة هذه المجموعة.</p>	<p>-m الأعطال MALFUNCTIONS</p>

6.17.5 FINALS – 25m PISTOL WOMEN

<p>a) FINALS FORMAT</p>	<p>The 25m Pistol Women Final consists of ten (10) 5-shot rapid-fire series with hit or miss scoring and the eliminations of the lowest scoring finalists, beginning after the fourth series and continuing until the tenth series when the gold and silver medals are decided.</p>
<p>b) TARGETS</p>	<p>Two (2) groups of five (5) 25m ESTs must be used. The targets are labeled A-B-R1-D-E-F-G-R2-I-J. In the Final, eight (8) finalists are assigned to positions A-B-D-E-F-G-I-J according to a random draw.</p>
<p>c) SCORING</p>	<p>The Final starts from zero (0). Scoring is hit or miss; each shot within the hit zone is scored as one hit. Any shot scoring 10.2 or higher on the 25m Rapid Fire Pistol target counts as a hit. During the Final, results are</p>

<p>Deductions</p>	<p>cumulative with each athlete’s final ranking determined by the total number of hits. If two or more athletes are tied for a place to be decided, they will fire additional series until the tie is broken.</p> <p>Deductions for violations occurring before the first MATCH shot will be applied to the score of the first MATCH series. Deductions for other penalties will be applied to the score of the series where the violation occurred.</p>
<p>d)</p> <p>REPORTING TIME</p> <p>30:00 and 20:00 min. before</p>	<p>Athletes must report at least 30 min. before the Start Time with their equipment and competition clothing. The Jury must complete equipment checks as soon as possible after each athlete reports. Athletes or their coaches must be allowed to place their equipment, including sufficient ammunition to complete the Final, on their firing points not less than 20 min. before the Start Time. Athlete equipment may include a reserve pistol that can be used to replace a malfunctioning pistol (safety flag must be inserted).</p>
<p>e)</p> <p>CALL TO LINE, PREPARATION PERIOD AND SIGHTING SHOTS</p> <p>12:00 min. before</p>	<p>The CRO will call “ATHLETES TO THE LINE” twelve (12) min. before Start Time. After one (1) minute, the CRO will start the two (2) min. preparation period with the command “PREPARATION BEGINS NOW.” After two (2) min., the CRO will command “END OF PREPARATION.” The sighting series consists of five (5) shots fired in the standard Rapid Fire sequence (Rule 8.7.6.4). Immediately after the preparation period, the CRO will command “FOR THE SIGHTING SERIES, LOAD.” After this command athletes may place loaded magazines in their pistols and prepare to fire.60 seconds after the command “LOAD,” the CRO will command “ATTENTION” and turn the red lights on. Athletes must bring their pistols to the READY position (Rule 8.7.2). After seven (7) sec. the first three (3) sec. green lights will come on. After the series, the CRO will command “STOP...UNLOAD.” No score announcements are made</p>

	<p>after the sighting series. After the commands “STOP...UNLOAD,” Finalists must unload their guns, insert safety flags, lay them down or place them on the bench and turn to face spectators for the presentation. A Range Officer must verify that pistol actions are open with safety flags inserted.</p>
<p>f) PRESENTATION OF FINALISTS 6:15 min. before</p>	<p>After Finalists’ guns are checked, the Announcer will present the athletes, CRO and Jury Member-in-Charge according to Rule 6.17.1.12.</p>
<p>g) DETAILED PROCEDURE FOR COMMANDS AND FIRING Competition firing starts at 0:00 min.</p>	<p>Immediately after the presentation, the CRO will command “TAKE YOUR POSITIONS.” 15 sec. later, the first MATCH series will start and the CRO will command “LOAD.” Finalists have one (1) min. to load two (2) magazines (Rule 8.7.6.2 d. does not apply for the Final). Only one (1) “LOAD” command is given before the start of the first MATCH series. During the entire Final, athletes may continue to load magazines as required.</p> <p>One (1) min. after the command “LOAD,” the CRO will command “FIRST SERIES...READY.” After this command, athletes are allowed to place magazines in their pistols and prepare to fire.</p> <p>15 sec. after the command “READY,” the CRO will command “ATTENTION” and turn the red lights on. Athletes must bring their pistols to the READY position (Rule 8.7.2). After seven (7) sec., the green lights will come on for the first three (3) sec. rapid-fire series. After the series is completed, the CRO will command “STOP.”</p> <p>After the command “STOP,” the Announcer will give comments about the finalists’ rankings and scores. 15 sec. after the Announcer finishes, the CRO will command “NEXT SERIES...READY.” After 15 sec., the CRO will</p>

	<p>command “ATTENTION.” This sequence will continue until all finalists fire four (4) series. After the fourth series, and if there are no ties involving eighth place, the CRO will command “STOP.”</p>
<p>h) ELIMINATIONS</p>	<p>After all finalists fire the fourth series, the lowest-ranking athlete is eliminated (8th place). One (1) additional athlete is eliminated after each subsequent series:</p> <p>After 5 series – 7th place After 6 series – 6th place After 7 series – 5th place After 8 series – 4th place After 9 series – 3rd place (bronze medal winner) After 10 series - 2nd and 1st places (silver and gold medal winners) are decided</p>
<p>i) TIE-BREAKING</p>	<p>If two (2) or more athletes have the same score (total hits) for a place to be eliminated, tied athletes must fire additional tie-breaking 5-shot rapid-fire series until the tie is broken.</p> <p>If there is a tie, the CRO will immediately announce the family names of the tied athletes and command them to fire the tie-breaking series with the normal firing procedure. The Announcer will make no comments until the tie is broken.</p>
<p>j) FINALS COMPLETION</p>	<p>After the tenth series, and if there are no ties involving 1st and 2nd places, the CRO will command “STOP...UNLOAD” and “RESULTS ARE FINAL.” The Jury must assemble the three medalists on the FOP and the Announcer will immediately recognize the bronze, silver, and gold medal winners according to 6.17.1.14.p</p>
<p>k) READY POSITION (8.7.2)</p>	<p>If the Competition Jury determines that an athlete raises her arm too soon, or does not lower it sufficiently, the athlete must be penalized by a deduction of two (2) hits in that series (Green Card). In a Final, no warning will be given. In case of a second violation in a Final, the athlete must be Disqualified (Red Card). To decide a READY position violation, at least two Competition Jury Members</p>

	must give a sign (e. g. raising a flag or card) showing that an athlete raised her arm too quickly before a penalty or disqualification is imposed.
I) MALFUNCTIONS (8.9.1)	Malfunctions during the Sighting series may not be claimed or completed. Only one malfunction (ALLOWABLE or NON-ALLOWABLE) may be claimed during a Final. If a malfunction occurs during a MATCH series, a Range Officer must determine if the malfunction is ALLOWABLE or NON-ALLOWABLE. If the malfunction is ALLOWABLE, the athlete must complete the series immediately while the other finalists stand by. The athlete has 15 sec. to be ready for the series completion. For any further malfunctions, no series completion is permitted and the hits that are displayed will be counted.

نهائيات مسدس ٢٥ سيدات

6.17.5

يتكون نهائي مسدس ٢٥ سيدات من عشرة (١٠) مجموعات من ٥ طلقات رمي سريع واحتساب النتيجة يكون بطريق الإصابة أو عدم الإصابة (Hit or Miss) واستبعاد أقل اللاعبين في عدد الإصابات، يبدأ بعد المجموعة الرابعة ويستمر حتى المجموعة العاشرة عندما تتقرر الميداليات الذهبية والفضية.	a- شكل النهائيات
لا بد من استخدام مجموعتين (٢) من خمسة (٥) أهداف تقدير الكتروني ٢٥م. تأخذ الأهداف الحروف A-B-R1-D-E-F-G-R2-I-J في النهائي، يتم توزيع ٨ لاعبات في الأماكن A-B-D-E-F-G-I-J طبقاً للقرعة العشوائية.	b- الأهداف
يبدأ النهائي من الصفر (٠). احتساب الدرجات في النهائي هو إما إصابة أو عدم إصابة؛ كل إصابة داخل منطقة الإصابة تحتسب إصابة (١) واحدة؛ وكل عدم إصابة تحتسب صفر (٠). أي طلقة نتيجتها 10.2 أو أعلى على هدف المسدس السريع ٢٥م تحتسب إصابة.	c- احتساب الدرجات
النتيجة أثناء النهائي تكون متراكمة (إجمالي عدد الإصابات) في النهائي تحدد	

<p>الترتيب في النهائي؛ إذا تعادلت لاعبتين أو أكثر فسيتم رمي مجموعات إضافية حتى يتم فض التعادلات. جزاءات الخصم للمخالفات التي تحدث قبل الطلقة الأولى في المباراة ستطبق على نتيجة المجموعة الأولى من المباراة. والخصم للجزاءات الأخرى يكون من نتيجة المجموعة محل المخالفة.</p>	<p>الخصم</p>
<p>لا بد من تمام حضور اللاعبين قبل الزمن المحدد للبداية بفترة ٣٠ دقيقة مع معداتهم وبملابس المباراة. ولا بد أن تكمل لجنة الحكام (Jury) مراجعة المعدات في أقرب وقت ممكن بعد حضور اللاعب. لا بد من السماح للاعبين أو مدربيهم بوضع معداتهم في نقاط رميهم، بما في ذلك الذخيرة الكافية لاستكمال النهائيات، بزمن لا يقل عن ٢٠ دقيقة قبل البداية. يمكن أن تشمل معدات اللاعب مسدس احتياطي والذي يمكن استبداله بالمسدس الذي تعطل (لا بد من وجود علم الأمان به).</p>	<p>d- وقت الحضور Reporting Time 30:00 & 20:00 قبل</p>
<p>سيقوم رئيس ضباط الميدان بالنداء على اللاعبين إلى الخط “ATHLETES TO THE LINE” قبل وقت البدء بزمن ١٠ دقائق. بعد دقيقة (١) واحدة، سيبدأ رئيس ضباط الميدان دقيقتين (٢) وقت إعداد بالأمر “PREPARATION BEGINS NOW”. بعد دقيقتين (٢)، سيصدر رئيس ضباط الميدان الأمر “END OF PREPARATION”. تتكون مجموعة الاختبار من خمس (٥) طلقات بالتسلسل العادي للرمي السريع (قاعدة 8.7.6.4). فوراً بعد فترة الإعداد، سيصدر رئيس ضباط الميدان الأمر “FOR THE SIGHTING SERIES LOAD”. بعد هذا الأمر يمكن للاعبين وضع الخزن المعمرة في مسدساتهم وتستعدن للرمي. بعد ٦٠ ثانية من الأمر “LOAD”، سيقيم رئيس ضباط الميدان بإصدار الأمر “ATTENTION” ويأتي النور الأحمر. اللاعبين لا بد أن يضعن مسدساتهم في وضع الاستعداد (Ready Position) (أنظر 8.7.2). بعد (٧) ثواني سوف يأتي أول ضوء أخضر. بعد المجموعة، سيعطي رئيس ضباط الميدان (CRO) الأمر “STOP UNLOAD”. لا تعلن النتائج بعد رمي مجموعة الاختبار. بعد الأوامر “STOP UNLOAD”، لا بد أن تقوم اللاعبين بتفريغ أسلحتهم، ووضع أعلام الأمان، ويتم خفض السلاح ووضعه على البنش ثم الالتفات لمواجهة الجمهور من أجل التقديم. لا بد من أن يقوم ضابط الميدان (Range Officer) بالتحقق من أن أجزاء المسدس مفتوحة وأعلام الأمان بداخل المسدسات.</p>	<p>e- النداء إلى الخط، فترة الإعداد وطلقات الاختبار 12.00 دقيقة قبل البدء</p>

<p>بعد مراجعة مسدسات اللاعبين، يقوم المذيع بتقديم اللاعبين، ورئيس ضباط الميدان (CRO) وعضو لجنة الحكام المسؤول (Jury Member-in Charge) طبقاً للقاعدة 6.17.1.12.</p>	<p>-f تقديم اللاعبين 6:15 دقائق قبل المباراة</p>
<p>بعد التقديم مباشرة، سيعطي رئيس ضباط الميدان (CRO) الأمر “TAKE YOUR POSITIONS”.</p> <p>١٥ ثانية، بعد ذلك، ستبدأ أول طلقة في المباراة وسيعطي رئيس ضباط الميدان (CRO) الأمر “LOAD”. لدى اللاعبين دقيقة واحدة (١) لتعمير عدد (٢) خزنة (قاعدة 8.7.6.2 d لا تنطبق على النهائي).</p> <p>هناك أمر واحد (١) فقط بالتعمير “LOAD” يعطى قبل بداية المجموعة الأولى من المباراة. أثناء النهائي بأكمله، يمكن للاعبين الاستمرار في تعميم الخزن حسبما يتطلب الأمر.</p> <p>بعد دقيقة واحدة بعد الأمر “LOAD”، سيعطي رئيس ضباط الميدان (CRO) الأمر “FIRST SERIES... READY”. بعد هذا الأمر، مسموح للاعبين بوضع الخزن في المسدسات والاستعداد للرمي.</p> <p>١٥ ثانية بعد الأمر “READY”، سيعطي رئيس ضباط الميدان (CRO) الأمر “ATTENTION” ويضاء الضوء الأحمر. لايد للاعبين من خفض المسدسات واتخاذ وضع الاستعداد (قاعدة 8.7.2). بعد (٧) ثواني، سيأتي الضوء الأخضر لأول مجموعة رمي سريع (٣) ثواني. بعد انتهاء المجموعة، سيعطي رئيس ضباط الميدان (CRO) الأمر “STOP”.</p> <p>بعد الأمر “STOP”، سيقوم المذيع بالتعليق على ترتيب اللاعبين والنتائج.</p> <p>١٥ ثانية بعد انتهاء المذيع من التعليق، سيعطي رئيس ضباط الميدان (CRO) الأمر “NEXT SERIES... READY”.</p> <p>بعد ١٥ ثانية، سيعطي رئيس ضباط الميدان (CRO) الأمر “ATTENTION”.</p> <p>سيستمر هذا التسلسل حتى تنتهي اللاعبين من رمي (٤) مجموعات. بعد المجموعة الرابعة، وإذا لم يكن هناك تعادل على المركز الثامن، سيعطي رئيس ضباط الميدان (CRO) الأمر “STOP”.</p>	<p>-g الإجراءات المفصلة للأوامر وإطلاق النار رمي المسابقة يبدأ 0:00 دقيقة</p>

<p>بعد انتهاء جميع اللاتعات من رمى المجموعة الرابعة، يستبعد أقل لاعبة في الترتيب (المركز الثامن). وبعد كل مجموعة يتم استبعاد أقل لاعبة في الترتيب كالتالي</p> <p>بعد ٥ مجموعات – المركز السابع بعد ٦ مجموعات – المركز السادس بعد ٧ مجموعات – المركز الخامس بعد ٨ مجموعات – المركز الرابع بعد ٩ مجموعات – المركز الثالث (تحدد الفائزة بالميدالية البرونزية) بعد ١٠ مجموعات – المركز الثاني والأول (تحدد الفائزات بالميداليات الفضية والذهبية)</p>	<p>-h التصفيات ELEMINTATIONS</p>
<p>إذا كان هناك لاتعتان (٢) حصلتا على نفس النتيجة (عدد الإصابات) لمركز مطلوب التصفية من أجله، فاللاتعات سيرمين مجموعة فض تعادل إضافية خمس (٥) طلقات من الرمي السريع حتى يتم فض التعادل.</p> <p>إذا كان هناك تعادل، سيعلن رئيس ضباط الميدان (CRO) فوراً اسم العائلة اللاتعات المتعادلات ويعطي الأمر لرمي مجموعة فض التعادل ويتم تطبيق إجراء الرمي العادي.</p> <p>لا يقوم المذيع بأي تعليقات حتى يتم فض التعادل.</p>	<p>-i فض التعادلات</p>
<p>بعد المجموعة العاشرة، وإذا لم يوجد تعادلات على المركز الأول والثاني، يعطي رئيس ضباط الميدان (CRO) الأمر “STOP ... UNLOAD” و “RESULTS ARE FINAL”</p> <p>لا بد أن تقوم لجنة الحكام (Jury) بجمع اللاتعات الثلاثة الفائزات بالميداليات في منطقة اللعب (FOP) وعلى الفور سيقوم المذيع بإعلان الفائزات بالميدالية البرونزية والفضية والذهبية طبقاً للمادة 6.17.1.14.p.</p>	<p>-j استكمال النهائيات</p>
<p>إذا تأكدت لجنة الحكام أن اللاعبة قد رفعت ذراعها مبكراً جداً أو لم تخفض ذراعها بالقدر الكافي، فلا بد أن تعاقب اللاعبة بخصم (٢) إصابة من هذه المجموعة (كارت أخضر). في النهائي لا يتم إعطاء إنذار. في حالة المخالفة الثانية فلا بد من استبعاد اللاعبة (كارت أحمر). لأخذ قرار المخالفة لوضع الاستعداد، على الأقل لا بد أن يقوم إثنين من أعضاء لجنة الحكام (Jury Members) بإعطاء إشارة (على سبيل المثال رفع علم) تبين أن اللاعبة رفعت ذراعها مبكراً جداً قبل توقيع عقوبة الاستبعاد.</p>	<p>-k وضع الاستعداد READY POSITION (8.7.2)</p>

<p>الأعطال لا يمكن الادعاء بها أثناء مجموعة الاختبار ولا يستكمل رميها. يمكن الادعاء بعطل واحد فقط (مسموح به – أو غير مسموح به) أثناء النهائي. لو حدث عطل أثناء المباراة، فلا بد أن يحدد ضابط الميدان ما إذا كان العطل مسموح به أو غير مسموح به. إذا كان العطل مسموح به، فلا بد أن تستكمل اللاعبة المجموعة فوراً، بينما تبقى اللاعبات الأخريات في حالة الاستعداد. واللاعبة لديها ١٥ ثانية لتكون جاهزة لاستكمال المجموعة. وفي حالة أي أعطال أخرى لا يسمح باستكمال رمي المجموعة ويتم احتساب الإصابات الموجودة.</p>	<p>I- الأعطال MALFUNCTIONS (8.9.1)</p>
---	---

6.17.6 Victory Ceremonies

A Victory Ceremony to honour gold, silver and bronze medal winners must be conducted as soon as possible after each Final in accordance with Rule 3.9.6. ISSF standards for the conduct of Award Ceremonies are provided in the document **Guidelines for Accreditation, Finals Ranges and Award Ceremonies** that is available from ISSF Headquarters.

6.17.6 مراسم التتويج

مراسم تتويج اللاعبين الفائزين بالميداليات الذهبية، والفضية، والبرونزية لابد أن تقام في أقرب وقت ممكن لكل نهائي طبقاً للقاعدة 3.9.6. ومعايير الاتحاد الدولي لرياضة الرماية لعمل مراسم الفوز (احتفالات النصر) موجودة في إرشادات اعتماد ميادين النهائيات ومراسم الفوز والتي يمكن الحصول عليها من مقر الاتحاد الدولي لرياضة الرماية.

6.18 RIFLE AND PISTOL MIXED TEAM EVENTS

6.18 مسابقات الفريق المختلط بندقية هواء ومسدس هواء

6.18.1 10m Air Rifle and 10m Air Pistol events

6.18.1 مسابقات بندقية ١٠م ومسدس ١٠م

6.18.1.1 This Rule provides special technical rules for the 10m Air Rifle and Air Pistol Mixed Team events.

6.18.1.1 هذه القاعدة تقدم قواعد فنية خاصة لمسابقات المختلط بندقية ١٠م ومسدس ١٠م.

6.18.1.2 Mixed Team Composition

Two (2) Athletes from the same nation (1 male and 1 female).

6.18.1.2 تكوين الفريق المختلط

عدد لاعبين (٢) من نفس الدولة (١ رجل و١ سيدة).

6.18.1.3 National identification / Dress code

6.18.1.3 الهوية الوطنية / كود الملابس

a) The athletes from each nation must display their National identification on their shooting clothing as follows:

(a) اللاعبين من كل دولة لابد أن يظهرُوا الهوية الوطنية على ملابسهم المستخدمة في الرماية على النحو التالي:

b) **Rifle:** The name of the country denoted by 3 letters as determined by the IOC on their jacket pocket on the side which is turned to the audience. If the NOC is already on the shooting jacket, a National Flag should be placed or attached to the pocket facing the audience.

(b) **البندقية:** اسم الدولة مشار إليه بثلاثة حروف على النحو المحدد من قبل اللجنة الأولمبية الدولية وذلك على جيب الجاكيت في الجهة المقابلة للجمهور. وإذا كان اسم اللجنة الأولمبية الوطنية موجودا بالفعل على جاكيت الرماية، فيجب وضع علم الدولة أو إرفاقه بالجيب المواجه للجمهور.

c) **Pistol:** The name of the country denoted by 3 letters as determined by the IOC should be placed on the sleeve of the T-shirt/sports jacket on the side which is turned to the audience.

(c) **المسدس:** اسم الدولة مشار إليه بثلاثة حروف على النحو المحدد من قبل اللجنة الأولمبية الدولية وذلك على كم التي شيرت / الجاكييت في الجهة المقابلة للجمهور.

6.18.1.4 Mixed Team Entries

a) Nations may enter a maximum of two teams in one Championship as per ISSF entry rules. Team members may be changed for other athletes registered in the Championship not later than 12:00 hours on the second day before the day of the Mixed Team competition. Any team that fails to confirm the registration of team members by this deadline, the team members will be entered by random from those eligible and subsequently cannot be changed.

6.18.1.3 اشتراك الفريق

(a) يمكن للدول الاشتراك بحد أقصى فريقين في البطولة الواحدة طبقا لقواعد الاتحاد الدولي لرياضة الرماية. ويمكن تغيير أعضاء الفريق بلاعبين آخرين على أن يكونوا مسجلين في نفس البطولة وذلك في موعد لا يتجاوز الساعة ١٢.٠٠ قبل اليوم الثاني قبل يوم مباراة الفريق المختلط. أي فريق يخفق في تأكيد تسجيل أعضاء الفريق في الموعد الأخير للتسجيل فسيكون اشتراك أعضاء الفريق في المسابقة بالاختيار العشوائي ولا يمكن تغييرهم.

b) The entry fee for each team is EUR 170.00 (Rule 8.4.2 Gen. Regs.).

(b) رسم الاشتراك لكل فريق هو ١٧٠ يورو طبقا للمادة (8.4.2) من اللائحة العامة.

6.18.1.5 Competition Format

10m Mixed Team events will be conducted in two stages:

a) QUALIFICATION

b) FINAL (Consisting of Stage 1, when the Bronze Medal is decided and Stage 2, when the Gold/Silver Medal is decided)

6.18.1.5 شكل المسابقة

مسابقات الفريق المختلط سيتم إجراؤها على مرحلتين:

(a) التأهيل

(b) النهائي (يتكون من مرحلة ١، عندما يتم تحديد الميدالية البرونزية، ومرحلة ٢ عندما يتم تحديد الميداليات الذهبية/الفضية).

6.18.1.6 Mixed Team Scores

Scores and rankings are based on the total scores of the two team members.

6.18.1.6 درجات الفريق المختلط

الدرجات والترتيب تكون بناء على مجموع درجات عضوي الفريق.

6.18.1.7 Coaching

6.18.1.7 التوجيه (Coaching)

a) During Qualification, non-verbal coaching is allowed,

(a) أثناء مسابقة التأهيل، مسموح بالتوجيه غير اللفظي.

b) During the Final, each team is allowed one (1) Coach who must be seated where he/she can have access to and can communicate with their athletes. The Coach may request a "Timeout" by raising a hand immediately after the completion of a round whilst the announcements are being made. This may be requested once only during the Final. The Coach may approach and speak to his/her athlete(s) on the firing line, for a maximum time of one (1) minute, commencing when the Coach reaches the athletes.

(b) أثناء النهائيات، مسموح لكل فريق بمدرب (١) واحد ولا بد أن يكون جالسا بحيث يمكنه التواصل مع لاعبيه. يمكن للمدرب أن يطلب وقت مستقطع "Timeout" وذلك برفع يده فور انتهاء جولة من جولات المباراة أثناء تعليق المذيع. وهذا الطلب يكون لمرة واحدة فقط خلال النهائيات. يمكن للمدرب الاقتراب من لاعبيه والتحدث إليهما على خط الرمي، لمدة أقصاها دقيقة (١) واحدة، تبدأ عندما يصل المدرب إلى اللاعبين.

c) The time will be controlled by the Jury member in Charge, who must announce “Time” when the one minute has expired, and the Coach must immediately return to his/her seat. If a “Timeout” is requested by one team, the Coach of the other team may also approach and speak to his/her athlete(s) at the same time. This does not affect the opportunity of the other team to request their own Timeout.

(c) هذا الوقت المستقطع “Timeout” يكون تحت رقابة حكم النهائيات، والذي لا بد أن يعلن “Time” عندما تنتهي الدقيقة، ولا بد أن يعود على الفور إلى مقعده. إذا قام مدرب فريق بطلب وقت مستقطع فيمكن لمدرّب الفريق الآخر أيضا أن يقترب من لاعبيه ويتحدث إليهما في نفس الوقت. وهذا لا يؤثر على فرصة الفريق الآخر في طلب وقتهم المستقطع.

6.18.1.8 Firearm Malfunctions

6.18.1.8 أعطال الأسلحة

a) Malfunctions in Qualification will be governed according to Rule 6.13.

(a) الأعطال في مرحلة التأهيل سوف تكون طبقا للقاعدة 6.13.

b) Malfunctions in the Final Medal Matches will be governed according to Rule 6.17.1.6. (Only one (1) allowable malfunction is permitted for each team during the Medal Match).

(b) الأعطال في النهائي سوف تطبق عليها القاعدة 6.17.1.6. للفريق عطل واحد فقط مسموح به أثناء النهائيات.

6.18.1.9 EST Complaints and Score Protests

a) EST complaints during the Qualification will be decided according to Rule 6.16.5.2.

b) See Rule 6.17.1.8 for EST complaints during Finals.

6.18.1.9 شكاوى أجهزة التقدير الإلكترونية

(a) شكاوى أجهزة التقدير الإلكترونية أثناء التأهيل يجب فيها طبقا للقاعدة 6.16.5.2.

(b) أنظر القاعدة 6.17.1.8 لشكاوى أجهزة التقدير الإلكترونية أثناء النهائيات.

6.18.1.10 Protests

6.18.1.9 الاحتجاجات

a) Protests during the Qualification will be decided according to Rule 6.16.

(a) الاحتجاجات أثناء التأهيل يتم البت فيها طبقا للقاعدة 6.16.

b) Protests made during Finals will be decided by the Finals Protest Jury according to Rules 6.17.1.10.d and 6.17.1.13.

(b) الاحتجاجات أثناء النهائيات سيقورها لجنة حكام احتجاجات النهائى Finals Protest Jury طبقا للقاعدة 6.17.1.10 d والقاعدة 6.17.1.13.

6.18.1.11 Medal Ceremonies

Medal Ceremonies for Mixed Team events will be conducted according to Rule 6.17.6.

6.18.1.11 مراسم الميداليات

تقام مراسم الميداليات للفريق المختلط ستجرى طبقا للقاعدة 6.17.6.

6.18.2 QUALIFICATION

6.18.2 التأهيل

6.18.2.1 **Location** Mixed Team Qualifications will be fired on the Qualification Range in one or more relays.

6.18.2.1 **المكان.** سيكون في ميدان مسابقات التأهيل، على قطار واحد أو أكثر من قطار.

6.18.2.2 Allocation of firing points

6.18.2.2 توزيع الرماة في نقاط الرمي

a) The firing points of the teams will be allocated by a random computer draw according to Rule 6.6.6.

(a) نقاط الرمي للفريق سيتم توزيعها عن طريق قرعة الكمبيوتر طبقاً للقاعدة 6.6.6.

b) Teams from the same nation must not be positioned next to each other.

(b) لا يجوز توزيع الفرق من نفس الدولة بجوار بعضهم.

c) Members of each team shoot next to each other with the female athlete on the left.

(c) عضوي كل فريق لابد من توزيعهم للرمي في نقاط متجاورة وتكون اللاعبة على اليسار.

6.18.2.3 Call to Line

6.18.2.3 النداء إلى الخط

a) For each Qualification relay, the Chief Range Officer will call the athletes to the line twenty (20) minutes before the scheduled start time.

(a) في كل قطار في مسابقة التأهيل، سوف ينادي رئيس ضباط الميدان على اللاعبين إلى خط الرمي قبل زمن المباراة بزمن قدره (٢٠) دقيقة.

b) Athletes will be allowed ten (10) minutes to set up their equipment on their allocated firing points.

(b) يسمح للاعبين بزمن قدره (١٠) دقائق من أجل إعداد معداتهم في نقاط الرمي المحددة لهم.

c) Athletes may not unbox their rifle/pistol nor place any equipment on their firing points until the CRO calls them to the line.

(c) لا يمكن للاعبين بإخراج بنادقهم/مسدساتهم ولا وضع أي معدة في نقاط الرمي المحددة لهم قبل قيام رئيس ضباط الميدان CRO بدعوتهم إلى خط الرمي.

d) After athletes are called to the line, they are permitted to handle their rifle/ pistol, remove safety flags, dry-fire and carry out holding and aiming exercises before the start of the Preparation and Sighting Time.

(d) بعد النداء على اللاعبين إلى الخط، يسمح لهم بتناول بنادقهم/مسدساتهم ونزع علم الأمان والرمي الجاف وعمل تدريبات الحمل والتصويب قبل زمن الإعداد والاختبار.

e) In the Final, athletes may not remove the safety flags or dry fire until the Preparation and Sighting Time starts.

(e) أثناء النهائيات، لا يجوز للاعبين نزع علم الأمان ولا الرمي الجاف حتى يبدأ زمن الإعداد والاختبار.

6.18.2.4 Preparation and Sighting Time

Athletes must be allowed ten (10) minutes Preparation and Sighting Time with unlimited sighting shots before the start of the match.

6.18.2.4 زمن الإعداد والاختبار

لابد من السماح للاعبين بزمن (١٠) دقائق للإعداد والاختبار لرمي عدد غير محدود من الطلقات قبل بداية المباراة.

a) The Preparation and Sighting Time must be timed to end approximately thirty (30) seconds before the official starting time of the match.

(a) لابد أن ينتهي زمن الإعداد والاختبار قبل بداية زمن المباراة الرسمي بزمن ٣٠ ثانية.

b) Pre-competition checks by the Range Officers must be completed during the ten (10) minutes before the Preparation and Sighting Time starts;

(b) لابد أن ينتهي ضباط الميدان من فحص ما قبل المباراة أثناء (١٠) دقائق قبل زمن الإعداد والاختبار.

c) The Preparation and Sighting Time begins with the command “**PREPARATION AND SIGHTING TIME...START**”. No shot may be fired before the command “**START**”;

(c) يبدأ زمن الإعداد والاختبار بالأمر

“PREPARATION AND SIGHTING TIME...START”

لا يجوز إطلاق طلقة قبل الأمر “**START**”.

d) If an athlete fires a shot before the “**START**” command for Preparation and Sighting time, the first competition shot must be scored as a miss, (0). If safety is involved the athlete may be disqualified

(d) إذا أطلق اللاعب طلقة قبل الأمر “**START**” لزمن الإعداد والاختبار، فلا بد من احتساب الطلقة الأولى في المباراة صفر. وإذا كان الأمر يتعلق بالأمان فقد يتم استبعاد اللاعب.

e) After nine minutes and thirty seconds of the Preparation and Sighting Time have elapsed, the CRO must announce “**30 SECONDS**”;

(e) بعد مرور ٩ دقائق و ٣٠ ثانية من زمن الإعداد والاختبار، فلا بد أن يعلن رئيس ضباط الميدان “**30 SECONDS**”.

f) At the end of the Preparation and Sighting Time, the Chief Range Officer must command, “**END OF PREPARATION AND SIGHTING...STOP**”. There must be a brief pause of approximately thirty (30) seconds when the Target Officer will reset the targets for match firing, and;

(f) في نهاية زمن الإعداد والاختبار، فلا بد أن يقوم رئيس ضباط الميدان بإصدار الأمر

“**END OF PREPARATION AND SIGHTING...STOP**”. ولا بد أن يكون هناك توقف قدره ٣٠ ثانية تقريبا عندما يقوم ضابط الأهداف بإعادة ضبط الأهداف من أجل رمي طلقات المباراة، و

g) If an athlete fires a shot after the command, “**END OF PREPARATION AND SIGHTING...STOP**” and before the “**MATCH FIRING...START**” command, the shot must not be counted as a match shot. The same procedure as in d) will apply.

(g) إذا قام اللاعب بإطلاق طلقة بعد الأمر

“**END OF PREPARATION AND SIGHTING...STOP**” وقبل الأمر

“**MATCH FIRING...START**”، فلا بد من عدم احتساب الطلقة طلقة مباراة. ويتم تطبيق نفس الإجراء الوارد سابقا في بند (d).

6.18.2.5 Number of Match Shots and Time Limit

a) In Qualification, each team member will fire thirty (30) match shots (60 total shots per team), with a time limit of thirty (30) minutes. Each athlete fires independently of their partner.

6.18.2.5 عدد طلقات المباراة والزمن المحدد.

(a) في مرحلة التأهيل، سيرمي كل عضو من أعضاء الفريق عدد ٣٠ طلقة مباراة (إجمالي ٦٠ طلقة للفريق)، في زمن قدره ٣٠ دقيقة. وسيتم إجراء مسابقة التأهل طبقاً للقاعد، كل لاعب يرمي بشكل مستقل عن الآخر.

6.18.2.6 Scoring

In the Qualification rounds, decimal ring scoring (Rule 6.3.3.1) will be used for the 10m Rifle Mixed Team event. Full ring scoring will be used for the 10m Pistol Mixed Team event.

6.18.2.6 **تقدير الدرجات.** يتم تقدير الدرجات بالكسور العشرية في مسابقات التأهيل للفريق المختلط للبنديقية ١٠م طبقاً للقاعدة (6.3.3.1)، وبالدائرة الكاملة لمسابقات التأهيل للفريق المختلط للمسدس ١٠م.

6.18.2.7 Team Ranking

6.18.2.7 ترتيب الفريق

a) The scores of each team member will be added together and the team results will be ranked.

(a) سيتم إضافة درجات كل عضو في الفريق معاً، وسيتم ترتيب نتائج الفرق.

b) Ties will be broken by applying Rule 6.15.5 (total of the two team member scores).

(b) سيتم البت في التعادلات بتطبيق القاعدة 6.15.5 (إجمالي نتيجة عضوي الفريق).

c) The four (4) top-ranked teams will proceed to the Finals.

(c) سينتقل الفرق الأربعة (٤) إلى النهائيات.

d) Teams ranked 3rd and 4th will compete against each other in the Final Part 1.

(d) الفريقين في الترتيب الثالث والرابع سيتنافسان في الجزء ١.

e) Teams ranked 1st and 2nd will compete against each other in the Final Part 2.

(e) الفريقين في الترتيب الأول والثاني سيتنافسان في الجزء ٢.

6.18.3 FINAL

The Final consists of Stage 1 to decide the Bronze Medal followed by Final Stage 2, to decide the Gold/Silver Medals. The procedure for conducting both Final Parts will be the same, with appropriate wording used by the CRO in each case.

6.18.3 النهائي

يتكون النهائي من مرحلة ١ لتحديد الميدالية البرونزية، يليها مرحلة ٢ لتحديد الميداليات الذهبية والفضية. إجراء تنفيذ المرحلتين سيكون واحد، مع الصياغة المناسبة التي يستخدمها رئيس ضباط الميدان.

6.18.3.1 Location

10m Rifle and Pistol Mixed Team Finals must, if possible, be fired on a Finals Range. Results monitors visible to both members of each team must be available on the FOP.

6.18.3.1 المكان. نهائيات الفرق المختلطة للبندقية والمسدس ١٠م لابد، وإن أمكن، أن تتم في ميدان النهائيات. وشاشات عرض النتائج تكون مرئية لكلا أعضاء الفريق في منطقة اللعب FOP.

6.18.3.2 Procedure

6.18.3.2 الإجراء

a) New Bib numbers will be allocated to be worn during the Final. They will be issued at Reporting Time.

(a) سيتم تخصيص أرقام بدء جديدة ليتم ارتداؤها أثناء النهائيات. وسيتم إصدارها في وقت تمام الحضور للنهائيات.

b) Athletes in Final Stage 1, or their Coaches, must be allowed to place their equipment on their designated firing-points at least fifteen (15) minutes before the scheduled Start time. They must then leave the range and wait to be called to the line.

(b) لابد من السماح للاعبين في المرحلة ١ في النهائيات، أو مدربيهم، بوضع معداتهم في نقاط الرمي المحددة لهم قبل بداية النهائيات بزمان (١٥) دقيقة على الأقل. ولابد أن يتركوا الميدان وينتظروا دعوتهم إلى خط الرمي.

c) No bags or transport-boxes may be left on the Field of Play.

(c) لا يسمح بترك أي صناديق شفافة أو حقائب في منطقة اللعب.

6.18.3.3 Finals Officials

The conduct and supervision of Mixed Team Finals will be in accordance with Rule 6.17.1.10.

6.18.3.3 مسنولي النهائيات

إجراءات نهائيات الفرق المختلطة والإشراف عليها سيكون طبقاً للقاعدة 6.17.1.10.

6.18.3.4 Reporting and Start Times

6.18.3.4 وقت تمام الحضور Reporting والبدء

a) The Start Time for the Final is when the CRO begins the commands for the first competition shot for Final Stage 1.

(a) يبدأ زمن النهائي عندما يبدأ رئيس ضباط الميدان بإصدار الأوامر للطلقة الأولى من المرحلة ١.

b) All eight athletes who qualify for the Final must report to the Finals Range Preparation Area, with all necessary equipment, at least thirty (30) minutes before the Start Time of Final Stage 1. A two-point (2) penalty will be deducted from the score of the first competition series if one or two team members do not report on time. Each team may be accompanied by one Coach.

(b) لا بد أن يقوم اللاعبون المؤهلين للنهائي بالإبلاغ بتمام الحضور للنهائيات في منطقة الإعداد بالميدان، ومعهم جميع المعدات الضرورية، قبل وقت بداية المرحلة ١ بزمن ٣٠ دقيقة على الأقل. وسيتم توقيع الجزاء بخصم نقطتين من درجات أول مجموعة مباراة لو لم يحضر أحد أعضاء الفريق أو كلاهما في الوقت المحدد. يمكن لكل فريق أن يكون معه مدرب واحد.

c) If an athlete or Team reports later than twenty (20) minutes before the Start Time, the Team will not be allowed to start and will be ranked 4th if in Final Stage 1, or 2nd if in Final Stage 2.

(c) إذا تأخر لاعب أو فريق عن الحضور (٢٠) دقيقة قبل وقت البداية، فلن يسمح للفريق بالبدء وسيتم وضعه في الترتيب الرابع في مرحلة ١، أو في الترتيب الثاني في مرحلة ٢.

d) Juries must complete equipment checks during the reporting period and as soon as possible after each athlete reports.

d) لابد أن تقوم لجنة الحكام بإجراء الفحص أثناء فترة تمام الحضور في أقرب وقت ممكن بعد حضور اللاعبين.

e) Athletes in Final Stage 1, or their Coaches, must be allowed to place their equipment on their designated firing-points at least fifteen (15) minutes before the scheduled Start time. They must then leave the range to wait to be called to the line.

(e) اللاعبين أو مدربيهم في مرحلة ١ من النهائيات لابد من السماح لهم بوضع معداتهم في نقاط الرمي المحددة لهم بزمان (١٥) دقيقة على الأقل قبل الوقت المحدد للبداية. لابد أن يغادروا الميدان والانتظار حتى يتم دعوتهم إلى خط الرمي.

f) Teams for both Parts of Final must be assembled in firing point order, for the call to the line, ten (10) minutes before the Start Time of Stage 1.

(f) لابد من اصطاف فرق كلا الجزئين في النهائيات حسب ترتيب نقاط الرمي قبل بداية وقت المرحلة ١ بزمان قدره (١٠) دقائق.

g) If the Victory Ceremony is scheduled after the Final, all athletes must report with a national team uniform appropriate for a Victory Ceremony.

(g) إذا تم تحديد موعد مراسم التتويج بعد النهائيات، فلا بد أن يحضر جميع اللاعبين بملابسهم الوطنية المناسبة لمراسم التتويج.

6.18.3.5 Allocation of firing points

6.18.3.5 توزيع نقاط الرمي

a) For the Final Stage 1, the team ranked third after Qualification should take positions on firing points B and C, with the team ranked fourth on firing points F and G.

(a) للمرحلة ١، الفريق في الترتيب الثالث بعد مسابقة التأهيل يجب أن يتم توزيعها في نقاط رمي B و C، والفريق في الترتيب الرابع في نقاط رمي F و G.

b) For the Final Stage 2, the team ranked first after Qualification should take positions on firing points B and C, with the team ranked second on firing points F and G.

(b) للمرحلة ٢، الفريق في الترتيب الأول بعد مسابقة التأهيل يجب أن يتم توزيعها في نقاط رمي B و C، والفريق في الترتيب الثاني في نقاط رمي F و G.

C) Team members may change positions for the Medal Matches. If a change is desired, the team Coach must inform the RTS Jury which team member will shoot on the left and which team member will shoot on the right, before the end of Protest time when Preliminary Qualification scores are posted.

(c) يمكن للاعبين تغيير نقاط رميهم في مباريات الميداليات. لو كان التغيير مطلوباً، فلا بد أن يقوم المدرب بإعلام لجنة حكام الدرجات أي من أعضاء الفريق سيرمي في الجهة اليسرى وأي منهم سيرمي في الجهة اليمنى، وذلك قبل نهاية وقت الاحتجاج على نتيجة مسابقة التأهيل عند إعلان النتيجة المبدئية.

6.18.3.6 Scoring

6.18.3.6 الدرجات

a) All shots in the Finals, (both Rifle and Pistol) will be scored with decimal scoring.

(a) جميع الطلقات في النهائيات (بندقية ومسدس) يكون تقدير الدرجات فيها بالكسر العشري.

b) The team with the highest combined score in each round, compared against the other team in the Final, wins two (2) points.

(b) الفريق صاحب مجموع الدرجات لكل طلقة، مقارنة بالفريق الآخر في النهائيات، يفوز بنقطتين (٢).

c) In case of equal scores each team receives one (1) point.

(c) في حالة التعادل يحصل كل فريق على نقطة (١) واحدة.

d) The first team to reach sixteen (16) points or more will win the relevant Final Part.

(d) الفريق الذي يصل إلى ستة عشر (١٦) نقطة أو أكثر سيفوز بهذا الجزء من النهائيات.

e) In case of a tie where both teams have scored at least sixteen (16) points, the Final will continue with one (1) additional shot fired by both members of each team to decide the tie.

(e) في حالة تعادل الفريقين بعدد (١٦) نقطة، يستمر النهائي برمي طلقة (١) واحدة لعضوي الفريقين من أجل البت في التعادل.

f) If the scores are still tied the teams will continue to shoot additional shots on command until the tie is broken.

(f) لو مازال هناك تعادلا، فسيستمر الفريقين في رمي طلقات إضافية إلى أن يتم كسر التعادل.

6.18.3.7 EST Complaints during Finals

6.18.3.7 شكاوى التقدير الإلكتروني أثناء النهائيات

a) During the Sighting time, if a team member or coach complains, or a Range Official observes that a paper strip is failing to advance, the CRO must command athletes to stop shooting and direct the Technical Officer to fix the problem. The sighting time must then be re-started.

(a) أثناء زمن الاختبار، لو اشتكى عضو فريق، أو مدربه، أو ضابط الميدان، أو عضو لجنة الحكام أن الشريط الورقي لا يتحرك (لا يتقدم)، فلا بد أن يقوم رئيس ضباط الميدان CRO بإيقاف الرمي، ويوجه الضابط الفني لحل المشكلة. ولا بد أن يتم إعادة زمن الاختبار.

b) If a team member complains that his target fails to register or that there is an unexpected zero or unexplained miss, the following steps must be taken:

(b) إذا اشتكى عضو الفريق أن هدفه لا يقوم بتسجيل الطلقة أو أنه قد سجلها صفر غير متوقع أو سجلها عدم إصابة الهدف، فلا بد من اتخاذ الخطوات التالية:

c) The Jury Member in Charge must direct the athlete whose target malfunctioned to fire another shot. If the additional shot registers, the value of the additional shot will be counted and the missing shot will be ignored. If the additional shot does not register, the Jury must stop the competition and move the athlete to a reserve target.

(c) لا بد أن يوجه الحكم المسؤول عن النهائيات Jury Member in Charge اللاعب صاحب الهدف الذي به عطل بأن يطلق طلقة أخرى. لو تم تسجيل الطلقة الإضافية، فسيتم احتساب قيمة هذه الطلقة الإضافية وسيتم تجاهل الطلقة المفقودة. وإذا لم تسجل الطلقة الإضافية، فلا بد أن يقوم الحكم المسؤول عن النهائيات Jury Member in Charge بإيقاف المسابقة ونقل اللاعب لنقطة لهدف احتياطي.

d) If an athlete is moved to a reserve target, when ready to resume, all athletes will be given two (2) minutes of unlimited sighting shots. The athlete who was moved will then fire his/her match shot in fifty (50) seconds and the competition will continue.

(d) لو تم نقل لاعب إلى هدف احتياطي، عندما يكون جاهزا ليستأنف اللعب، فسيتم إعطاء جميع اللاعبين دقيقتين (٢) لرمي عدد غير محدود من طلقات الاختبار. واللاعب الذي تم نقله سيرمي بعد ذلك طلقاته في زمن ٥٠ ثانية وستستمر المباراة.

6.18.3.8 Call to Line

Teams for both Final Parts will enter the FOP one at a time. As each Team enters the FOP the Announcer will introduce them to the spectators. Athletes must stand in front of their designated firing points, facing the audience, and remain in that position until all have been presented, including the Jury Member in Charge, and the Chief Range Officer.

Teams for the Final Stage 2 will return to the Preparation area.

6.18.3.8 النداء إلى الخط

للاعبي كلا المرحلتين في النهائيات سيدخلون منطقة اللعب في وقت واحد. سيقوم المذيع بتقديم كل فريق للمشاهدين أثناء دخوله إلى منطقة اللعب. لا بد أن يقف اللاعبون أمام نقاط الرمي المحددة لهم، مواجهين للمشاهدين، ويظلوا في هذا الوضع إلى أن يتم تقديمهم، وتقديم الحكم المسؤول عن النهائيات

Jury Member in Charge و رئيس ضباط الميدان Chief Range Officer.

للاعبي المرحلة ٢ من النهائيات يعودون إلى منطقة الإعداد.

6.18.3.9 Preparation and Sighting Time

After one (1) minute, the CRO will command:

“FIVE MINUTES PREPARATION AND SIGHTING TIME...START”. After four (4) minutes and thirty (30) seconds, the CRO will announce: **“30 SECONDS.”** After five (5) minutes, the CRO will command **“STOP...UNLOAD.”**

6.18.3.9 زمن الإعداد والاختبار

بعد (١) دقيقة واحدة، سيصدر رئيس ضباط الميدان الأمر:

“FIVE (5) MINUTES PREPARATION AND SIGHTING...START.”

بعد ٤ دقائق و ٣٠ ثانية، سيقوم رئيس ضباط الميدان بإعلان **“30 SECONDS.”**

بعد ٥ دقائق، سيقوم رئيس ضباط الميدان بإصدار الأمر **“STOP...UNLOAD.”**

6.18.4 FINAL PROCEDURE

a) One (1) minute after the end of Preparation and Sighting time, the CRO will command:

(a) بعد دقيقة (١) واحدة بعد الإعداد والاختبار، سيصدر رئيس ضباط الميدان الأمر:

b) “FOR THE FIRST COMPETITON SHOT, LOAD...five (5) seconds... START”.

“FOR THE FIRST COMPETITON SHOT, LOAD...five (5) seconds... START” (b)

c) Each team member will fire a single shot in a maximum time of fifty (50) seconds.

€ كل عضو فريق يرمي طلقة فردية في زمن أقصاه خمسون (٥٠) ثانية.

d) Either athlete may fire first.

(d) أي من أعضاء الفريق يمكنه أن يرمي أولاً.

e) The CRO may call “STOP” after all athletes have fired.

€ يمكن لرئيس ضباط الميدان أن يصدر الأمر “STOP” بعد انتهاء جميع اللاعبين من الرمي.

f) Immediately after the command “STOP,” the team with the highest combined score of each round will be announced together with the number of points awarded.

(f) فوراً بعد الأمر “STOP,” سيتم الإعلان عن الفريق صاحب النتيجة المجمعة الأعلى لكل طلقة وكذلك عدد النقاط التي تم تحقيقها.

g) The Announcer will give 15-20 seconds of comments on the current ranking of the teams and notable scores. Individual shot scores are not announced.

(g) سيعطي المذيع من ١٥ إلى ٢٠ ثانية من التعليق على الترتيب الحالي للفرق وملاحظات على النتائج. لا يتم إعلان النتائج الفردية.

h) The firing sequence will be repeated until the relevant Final Part is decided. .

(h) يتم تكرار تسلسل الرمي حتى يتم تحديد نتيجة هذا الجزء من النهائيات.

6.18.4.1 Final Stage 1 Completion

6.18.4.1 اكمال المرحلة ١ من النهائيات

a) As soon as the Bronze Medal is decided, the CRO will command **“STOP... UNLOAD”** if there are no protests or ties, he will declare **“RESULTS ARE FINAL”**. The announcer will declare the Bronze Medal Winning team.

(a) بمجرد تحديد الميدالية البرونزية، سيصدر رئيس ضباط الميدان الأمر **“STOP... UNLOAD”** وإذا لم يكن هناك احتجاجات أو تعادلات سيعلن **“RESULTS ARE FINAL”**.

وسيقوم المذيع بالإعلان عن الفريق الفائز بالميدالية البرونزية.

b) A Range Officer must verify that the rifle/pistol actions are open with the safety flags inserted.

(b) لا بد أن يتأكد ضابط الميدان أن أجزاء البندقية/ المسدس مفتوحة وعلم الأمان مدرج بها.

6.18.4.2 Change-Over between Final Stage 1 and Stage 2

6.18.4.2 التغيير بين مرحلة ١ ومرحلة ٢

a) The athletes in Stage 1 must leave the Field of Play to place their rifles/ pistols in a safe place in the Reporting Area but may return to sit and watch Final Stage 2 in their allocated seats.

(a) لا بد أن يغادر لاعبي المرحلة ١ منطقة اللعب لوضع بنادقهم/ مسدساتهم في مكان آمن في منطقة الإعداد، ولكن يمكنهم العودة للجلوس في المقاعد المخصصة لهم ومشاهدة المرحلة ٢ من النهائيات.

b) After at least five (5) minutes, from the Bronze Medal being decided and after the targets have been checked by the RTS Jury and the CRO has declared, **“Range clear”**, athletes for Final Stage 2 and/or their Coaches, must be allowed to place their equipment on their firing-points.

(b) بعد خمسة (٥) دقائق على الأقل من تحديد الميدالية البرونزية، وبعد حكام الدرجات بمراجعة الأهداف، وإعلان لجنة الحكام رئيس ضباط الميدان أن الميدان خالي **“Range clear”** لا بد أن يسمح للاعبين مرحلة ٢ و/ أو مدربيهم بوضع معداتهم في نقاط الرمي المحددة لهم.

c) They must then leave the range to wait to be called to the line.

(c) لا بد أن يغادروا الميدان والانتظار لدعوتهم إلى خط الرمي.

6.18.4.3 Final Stage 2 Completion

6.18.4.3 اكمال المرحلة ٢ من النهائيات

a) As soon as the Gold/Silver medals are decided the CRO will command **“STOP...UNLOAD”** declare **“RESULTS ARE FINAL”** and the announcer will declare the Gold and Silver Medal Winning teams.

(a) بمجرد تحديد الميدالية الذهبية/ الفضية، سيصدر رئيس ضباط الميدان الأمر **“STOP...UNLOAD”** ويعلن **“RESULTS ARE FINAL”**، ويقوم المذيع بإعلان الفرق الفائزة بالميداليات الذهبية والفضية.

b) A Range Officer must verify that the rifle/pistol actions are open with the safety flags inserted.

(b) لابد أن يتأكد ضابط الميدان أن أجزاء البندقية/ المسدس مفتوحة وعلم الأمان مدرج بها.

c) The Gold and Silver Medallists must be joined on the Field of Play by the Bronze medallists and the Jury will line them up, as in the Individual Finals, for official photographs and announcements. Athletes may be allowed to hold their rifles/pistols for the photographs so the Bronze medallists must retrieve them from the Reporting Area and return without delay.

(c) لابد أن تقوم لجنة الحكام بتجميع الحاصلين على الميداليات الذهبية والفضية والبرونزية في منطقة اللعب كما هو الحال في نهائيات الفردي من أجل الصور الرسمية والإعلان عن الفائزين بالميداليات. يمكن السماح للاعبين بحمل بنادقهم/ مسدساتهم من أجل التصوير، وعليه فيجب على الفائزين بالميدالية البرونزية باستعادة أسلحتهم من منطقة الأعداد (الحضور) والعودة بدون تأخير.

6.18.4.4 Finals Production and Music

إنتاج النهائيات والموسيقى

a) During the Qualification stage music must be played.

(a) أثناء مسابقات مرحلة التأهيل، لابد من تشغيل الموسيقى.

b) During the Medal Matches music must be played.

(b) أثناء مباريات الميداليات (النهائيات)، لابد من تشغيل الموسيقى.

c) The Technical Delegate should approve the music programme. Enthusiastic audience support is encouraged and is recommended during the Medal Matches.

(c) يجب أن يوافق المندوب الفني على برنامج الموسيقى. ويتم تشجيع دعم الجمهور المتحمس ويوصى به.

6.18.4.5 Irregular or disputed matters

ISSF General Technical Rule 6.17 will apply to matters not mentioned in the above rules. Irregular or disputed matters will be decided by the Jury according to General Technical Rules for each event.

6.18.4.5 الحالات غير العادية والمنتزاع عليها

تطبق القاعدة الفنية العامة 6.17 على الحالات التي لم يرد ذكرها في القواعد السابقة. تتخذ لجنة الحكام القرار بشأن الحالات غير العادية وذلك طبقاً للقواعد الفنية العامة لكل مسابقة.

6.21 FORMS

Forms to be used in conducting ISSF Championships are provided on the following pages as follows:

النماذج

نماذج لاستخدامها في إدارة بطولات الاتحاد الدولي لرياضة الرماية يتم توفيرها في الصفحات التالية على النحو التالي:

a) PROTEST FORM (Form P)

نموذج احتجاج

b) APPEAL FORM (Form AP)

نموذج استئناف

c) Range Incident Report Form (Form IR)

نموذج تقرير أحداث الميدان

d) Scoring and Results Office Score Notification Form (Form CN)

نموذج تبليغ نتيجة مكتب التسجيل والنتائج

e) 25m Rapid Fire Pistol Men Malfunction Score Computation Form (Form RFPM)

نموذج حساب نتيجة عطل المسدس السريع ٢٥ م رجال

f) 25m Standard Pistol Men Malfunction Score Computation Form (Form STDP)

نموذج حساب نتيجة عطل المسدس الموحد ٢٥ م رجال

g) Dress/Advertising Code Violation Warning Form (Form DC)

نموذج إنذار انتهاك كود الملابس/الإعلانات

PROTEST FORM – PAGE 1

 <p>ISSF</p>	<h1 style="margin: 0;">PROTEST FORM</h1>	<h1 style="margin: 0;">P</h1>
PROTEST INFORMATION (To Be Completed By Athlete or Team Official)		
Event:		
Protest to Jury:		
Date _____ and time _____ of action or decision being protested.		
Action or Decision Being Protested (describe in writing):		
Reason for Protest (also list ISSF Rules concerned):		
Protest Submitted By:		
Name – Nation – Signature		
PROTEST RECEIPT (To Be Completed By Official Receiving Protest)		
Protest received: Date:		Time:
Amount Fee Paid:		Received by:
Printed Name and Signature of official receiving protest:		

APPEAL FORM – PAGE 1

 <p>ISSF</p>	<p>APPEAL OF A JURY DECISION TO THE JURY OF APPEAL</p>	<p>AP</p>
<p>To Be Completed By Team Leader Or Representative</p>		
<p>If there is continued disagreement with a Jury decision, the matter may be appealed to the Jury of Appeal. A copy of the previous Protest Form (P) must be attached.</p>		
<p>Reason for Appeal:</p>		
<p>Appeal Submitted By:</p>		
<p>Name – Nation – Signature</p>		
<p>APPEAL INFORMATION (To Be Completed By Official Receiving Appeal)</p>		
<p>Appeal received: Date:</p>		<p>Time:</p>
<p>Amount Fee Paid:</p>		<p>Received by:</p>
<p>Printed Name and Signature of official receiving protest:</p>		

APPEAL FORM – PAGE 2

JURY OF APPEAL DECISION (To Be Completed By Jury Chairman)		
The Jury of Appeal met on	at	to consider the protest.
Date:	Time:	
The protest was upheld <input type="checkbox"/>	/ denied <input type="checkbox"/>	
Reason for Jury of Appeal Decision:		
Jury Chairman:		
Name and Signature		
Notification to the Appellant:		
Date:		
Time:		
Fee retained / returned:		
Name and Signature		
The decision of the Jury of Appeal is Final.		

		<h1>RANGE INCIDENT REPORT FORM</h1>				<h1>IR</h1>						
Incident Report Serial Number: (A record must be kept in Range Register)												
Date of Incident:						Time of Incident:						
Event:				Relay:				Firing Point:				
Athlete's Name:							Stage:					
Bib Number:				Nationality:				Series:				
Brief Details of Incident:												
Applicable ISSF Rules:												
Penalty imposed:												
Signature of Range Officer Initiating Report:					Printed Name:				Time:			
Signature of Competition Jury Member:					Printed Name:				Time:			
Signature of RTS Officer:					Printed Name:				Time:			
Signature of RTS Jury Member:					Printed Name:				Time:			
Signature of Ranking Technical Officer:					Printed Name:				Time:			
Score Amendment Reference:							Ref:					

NOTE: When completed by the Range Officer and Jury, a copy of this form must be sent to the Range (EST) Control Room immediately.

 <p>ISSF</p>	<p>RTS OFFICE SCORE NOTIFICATION FORM</p>		<p>CN</p>
Event:		Date:	
Relay:		Elimination / Qualification:	
Preliminary Result Posted By (Name):			Time:
Protest Time Ended At:			Time:
There Were No Protests (Name):			Results Confirmed:
Or...			
Protest Submitted (See Attached Protest Form)		Time Protest Received:	
Results Not Yet Confirmed			
Signature of RTS Officer:			Time:
Signature of RTS Jury Member:			Time:
Signature of Ranking Technical Officer:			Ref:

NOTE: When completed by the RTS Officer, a copy of this form must be sent to the Range (EST) Control Room immediately.

		25m Rapid Fire Pistol Men Malfunction Score Computation			Form RFPM	
Stage & Relay	/	Series and Time Stage	1 st / 2 nd 8s / 6s / 4s	Time of Malfunction		
Firing Point Number		Athlete's Name				
Bib Number		Nationality		Date		
For ALLOWABLE malfunction insert "AM," for NON-ALLOWABLE insert "NAM 0," for UNFIRED SHOTS insert "0" – only for misses, or for shots not fired on each single target in both series:						
Shot:	<i>Left</i>		<i>Middle</i>		<i>Right</i>	
Series:	Monitor	Monitor	Monitor	Monitor	Monitor	Total
Competition						
Malfunction Repetition						
Final Score						
(Final Score equals the total of the lowest value score in each column.)						
If <u>second part of a ten shot series</u> , the total of the previous (first) five shots must be recorded; if not, leave blank.			Previous five shot score:		Correct ten shot score:	
Range Officer's Signature				Range Officer's Name (Printed)		
Range Jury Member's Signature				Range Jury Member's Name (Printed)		
RTS Officer's Signature				RTS Jury Member's Signature		
Confirmation of Manual Intervention of Computer Result at Ranking Computer					Technical Officer's Signature	
RTS Jury Member's Signature					Correction Reference Number	

NOTE: When completed by the Range Officer and Jury, a copy of this form must be sent to the Range (EST) Control Room immediately.

		25m Standard Pistol Men Malfunction Score Computation				Form STDP	
Relay	Series and		1 st / 2 nd / 3 rd / 4 th		Time of Malfunction		
	Time Stage		150 / 20 / 10 sec				
Firing Point Number			Athlete's Name				
Bib Number			Nationality		Date		
For ALLOWABLE malfunction insert "AM," for NON-ALLOWABLE insert "NAM 0," for UNFIRED SHOTS insert "0" – only for misses, or for shots not fired (by shot number) on the target in both series:							
Shot:	1	2	3	4	5	Total	
Series:							
Competition							
Malfunction Repetition							
Final Score							
(Final Score is the total of the five lowest value shot-scores overall.)							
If second part of a ten shot series, the total of the previous (first) five shots must be recorded; if not, leave blank.			Previous five shot score:		Correct ten shot score:		
Range Officer's Signature				Range Officer's Name (Printed)			
Range Jury Member's Signature				Range Jury Member's Name (Printed)			
RTS Officer's Signature				RTS Jury Member's Signature			
Confirmation of Manual Intervention of Computer Result at Ranking Computer				Technical Officer's Signature			
RTS Jury Member's Signature				Correction Reference Number			

NOTE: When completed by the Range Officer and Jury, a copy of this form must be sent to the Range (EST) Control Room immediately.

6.22 THE ISSF DRESS CODE

ISSF Rule General Technical Rule 6.7.5 states:

“It is the responsibility of athletes, coaches and officials to appear on the range dressed in a manner appropriate for a public sports event. Clothing worn by athletes and officials must comply with the ISSF Dress Code.”

This Rule is the foundation of the **ISSF Dress Code**.

كود ملابس الاتحاد الدولي لرياضة الرماية

القاعدة 6.7.5 من القواعد الفنية العامة للاتحاد الدولي لرياضة الرماية تنص على:

تقع مسؤولية الظهور في الميادين على اللاعبين والمدربين والمسؤولين مرتدين ملابسهم بشكل ملائم للمناسبة الرياضية العامة. ولا بد أن تتفق ملابس اللاعبين والمسؤولين مع كود الملابس الصادر من الاتحاد الدولي لرياضة الرماية.

هذه القاعدة هي أساس كود الملابس للاتحاد الدولي لرياضة الرماية.

6.22.1 GENERAL

All sports are concerned with the images they present to youth, the public and media. Olympic sports, in particular, are judged by whether their athletes, coaches and officials present professional images that demonstrate their best qualities. Shooting's ability to grow as a sport, to attract new participants and fans and to secure its status as an Olympic sport are affected by how its athletes and officials' dress. This **ISSF Dress Code** provides regulations and guidelines for the implementation of Rule 6.7.5.

6.22.1 عام

تهتم جميع الألعاب الرياضية بالانطباعات التي تتركها على الشباب والجمهور ووسائل الإعلام. وتتأثر الرياضات الأولمبية، على وجه الخصوص، بما يرتديه اللاعبين والمدربين والمسؤولين. قدرة الرماية على النمو كرياضة، لجذب المشاركين الجدد والمشجعين وتأمين مكانتها كرياضة أولمبية تتأثر بمظهر وكيفية ارتداء لاعبيها ومسؤوليها. كود الملابس ينص على قواعد الملابس والارشادات لتنفيذ المادة 6.7.5.

6.22.2 DRESS REGULATIONS FOR ATHLETES

6.22.2 قواعد الملابس للاعبين

6.22.2.1 All clothing worn by athletes in Training, Eliminations, Qualifications and Finals must be clothing that is appropriate for wear by athletes in international-class sports competitions. Athletes' clothing must convey positive images of shooting athletes as Olympic sport athletes.

6.22.2.1 جميع الملابس التي يرتديها الرياضيين في التدريب، والتصفيات، ومباريات التأهيل والنهائيات يجب أن تكون مناسبة للارتداء من قبل الرياضيين في المباريات الرياضية الدولية. ولا بد أن تنقل ملابس الرياضيين صورة إيجابية عن لاعبي الرماية كرياضة أولمبية.

6.22.2.2 When they appear in competitions, Rifle, Pistol, Shotgun and Running Target athletes should wear sports-type clothing that incorporates or displays national, NOC or National Federation colours and emblems. Appropriate clothing for wear during competitions includes training suits, tracksuits or warm-up uniforms, etc. as issued by National Federations or NOCs.

6.22.2.2 عندما يظهر اللاعبون في مباريات البندقية والمسدس والخرطوش والأهداف المتحركة فيجب عليهم ارتداء الملابس الرياضية التي تتضمن أو تعرض اسم الدولة، وألوان وشعار الاتحاد الوطني. والملابس المناسبة للارتداء خلال المباريات تشمل بدل التدريب، وغيرها، والتي توزعها الاتحادات الوطنية واللجنة الأولمبية الوطنية.

6.22.2.3 Members of a team participating in a Team event should wear the same uniform reflecting the nation they represent.

6.22.2.3 ينبغي على أعضاء الفريق المشارك في المسابقة أن يرتدون نفس الزي الرسمي الذي يعكس الدولة التي يمثلونها.

6.22.2.4 During Victory Ceremonies or other ceremonies, athletes are required to be dressed in their official national uniform or national training suits. For teams, all members of the team must wear appropriate national uniforms. If an athlete reports for a Victory Ceremony without a national team uniform, a Jury member may delay the ceremony and require the athlete to change into appropriate clothing before the ceremony can proceed.

6.22.2.4 خلال مراسم النصر والتتويج أو غيرها من الاحتفالات، مطلوب من الرياضيين ان يرتدوا الزي الوطني للفرق، ولا بد أن يرتدي جميع أعضاء الفريق الزي الوطني الملائم. إذا حضر لاعب لحفل النصر بدون زي المنتخب الوطني، فقد يقوم عضو لجنة الحكام بتأخير الحفل ويطلب من اللاعب تغيير ملابسه بالملابس المناسبة قبل المضي في الحفل.

6.22.2.5 Rifle athletes' clothing must comply with Rifle Clothing Regulations described in Rule 7.5. If they do not wear special shooting trousers or shoes, the clothing worn during competitions must comply with this ISSF Dress Code.

6.22.2.5 لابد أن تتوافق ملابس لاعبي البندقية مع لوائح ملابس البندقية كما هو موضح في القاعدة 7.5. وإذا لم يكونوا يرتدون البنطلونات أو الأحذية الخاصة بالرماية، فلا بد أن تتوافق ملابسهم في المباريات مع كود ملابس الاتحاد الدولي لرياضة الرماية.

6.22.2.6 During all Pistol training and competition, women are required to wear dresses, skirts, divided skirts, shorts or trousers, and blouses or tops (must cover the front and back of the body and be over each shoulder). Men are required to wear full-length trousers or shorts and long or short sleeved shirts. Athletes are not permitted to wear any form of performance enhancing clothing. All athlete clothing must comply with the ISSF Dress Code (Rule 6.7.5 and 6.22).

6.22.2.6 أثناء جميع تدريبات ومباريات المسدس، مطلوب من النساء ارتداء الفساتين والتنانير، والتنانير المقسمة، والبنطلونات، والبلوزات والقمصان (يجب أن تغطي الجزء الأمامي والخلفي من الجسم، وتكون على كل كتف). ويجب على الرجال ارتداء البنطلونات كاملة الطول أو شورطات والقمصان ذات الأكمام الطويلة أو القصيرة. ولا يسمح للرياضيين بارتداء أي شكل من أشكال ملابس الجيم. ولا بد أن تتوافق جميع ملابس اللاعبين مع قواعد الملابس للاتحاد الدولي لرياضة الرماية (القاعدة 6.7.5 و6.22).

6.22.2.7 Shotgun athletes must comply with Shotgun Clothing Regulations described in Rule 9.13.1.

6.22.2.7 لابد للاعبي الخرطوش اتباع قواعد الملابس المنصوص عليها في القاعدة 9.13.1.

6.22.2.8 If shorts are worn during competitions, the bottom of the leg must be not more than 15cm above the centre of the knee cap. Skirts and dresses must also comply with this measurement.

6.22.3 إذا تم ارتداء شورطات خلال المباراة، فلا بد أن تكون المسافة بين نهاية الشورت السفلية ومركز الركبة لا تزيد عن ١٥ سم. التنورة (جيب) والفساتين لابد أن تتوافق مع هذا المعيار.

6.22.3 PROHIBITED ITEMS

6.22.3 بنود ممنوعة

6.22.3.1 Prohibited clothing items for competitions and Victory Ceremonies include blue jeans. Also, jeans or similar trousers in colours not appropriate, camouflage clothing, sleeveless T-shirts, shorts that are too short (see 6.22.2.8), ragged cut-off shorts, trousers with patches or holes as well as shirts or trousers with non-sporting or inappropriate messages (see Rule 6.12.1, no propaganda is permitted). Sporting colours should be national uniform colours. If national colours are not worn, non-appropriate colours that must be avoided are camouflage, plaids, khaki, olive or brown.

6.22.3.1 الملابس المحظورة للمسابقات ومراسم النصر (حفلات التتويج) تشمل الجينز الأزرق. أيضا، الجينز أو البنطلونات المماثلة ذات الألوان غير المناسبة، والملابس المموهة، والتي شيرت التي بلا أكمام والشورتات القصيرة جدا (انظر 6.22.2.8)، والشورتات المقطوعة والبنطلونات التي بها رقع (مرقعة) أو ثقوب وكذلك القمصان أو البنطلونات التي عليها رسائل غير لائقة (انظر القاعدة 6.12.1، غير مسموح بالدعاية). يجب أن تكون الألوان الرياضية بألوان الزي الوطني إذا لم يتم ارتداء الألوان الوطنية، فالألوان غير الرياضية التي يجب تجنبها هي المموه، المربعات (الكاروهات مثل الطابع الإسكتلندي)، الكاكي، الزيتوني أو البني.

6.22.3.2 Athletes may not wear sandals of any type or remove their shoes (with or without socks).

6.22.3.2 لا يجب ارتداء اللاعبين للصنادل من أي شكل أو خلع أحذيتهم (بالجورب أو بدون).

6.22.3.3 Changing clothes must be done in designated areas and not on the field of play. Changing on the firing points or in the ranges is not permitted.

6.22.3.3 لا بد أن يتم تغيير الملابس في المناطق المحددة وليس في منطقة اللعب (FOP). تغيير الملابس في نقاط الرمي أو في الميادين غير مسموح به.

6.22.3.4 All clothing must comply with ISSF Eligibility, Commercial Rights, Sponsorship and Advertising Rules regarding the display of manufacturer and sponsor marks. During the Olympic Games compliance with IOC Rule 50 is required.

6.22.3.4 جميع الملابس يجب أن تتوافق مع قواعد الأهلية للاتحاد الدولي لرياضة الرماية والحقوق التجارية، والرعاية وقواعد الإعلان بشأن عرض الشركات المصنعة وعلامات الراعي الرسمي. وأثناء دورة الألعاب الاولمبية يجب أن تتوافق الملابس مع المادة 50 للجنة الاولمبية الدولية.

6.22.4 DRESS REGULATIONS FOR COACHES AND OFFICIALS

6.22.4 قواعد الملابس للمدربين والمسؤولين

6.22.4.1 The ISSF Dress Code applies to ISSF Jury Members and National Technical Officials including Range Officers and Shotgun Referees. The ISSF Dress Code also applies to coaches when they are working on the field of play during training, competitions or Finals.

6.22.4.1 يطبق كود ملابس الاتحاد الدولي لرياضة الرماية على أعضاء لجنة حكام الاتحاد الدولي لرياضة الرماية والمسؤولين الفنيين الوطنيين بما في ذلك ضباط الميادين وحكام الخرطوش. كود الملابس للاتحاد الدولي لرياضة الرماية يطبق أيضا على المدربين أثناء العمل في منطقة اللعب (FOP) خلال التدريب والمباريات أو النهائيات.

6.22.4.2 Unless the organizer provides special official clothing, Jury members should wear dark trousers, or skirts, with light coloured shirts with collars and long or short sleeves. If, due to the climate, a warm sweater or jacket is necessary it should preferably be of a dark colour. In warm climates, lightweight trousers are recommended. Dark normal shoes or sporting shoes are recommended.

6.22.4.2 ما لم يوفر منظم البطولة الملابس الرسمية الخاصة، فينبغي على أعضاء لجنة الحكام ارتداء بنطلونات داكنة اللون، أو التنانير (جيبات)، مع قمصان فاتحة اللون ذات الياقات والأكمام الطويلة أو القصيرة. إذا كان من الضروري ارتداء بلوفر أو جاكيت، بسبب المناخ، فيفضل أن يكون داكن اللون. وفي المناخ الحار، ينصح بالبنطلونات الخفيفة. وينصح بارتداء الأحذية العادية داكنة اللون أو الأحذية الرياضية.

6.22.4.3 While on duty, Jury Members must wear the approved ISSF red Jury vests that are available from ISSF Headquarters.

6.22.4.3 بينما في أثناء العمل، لا بد أن يرتدي أعضاء لجنة الحكام الصدرية (الصديري) الأحمر التي يمكن الحصول عليها من مقر الاتحاد الدولي لرياضة الرماية.

6.22.4.5 Competition officials and coaches may not wear any prohibited clothing items that are described in paragraph 6.22.3 above.

6.22.4.5 المسؤولين عن المباراة لا يمكن يرتدوا أي من الملابس المحظورة التي تم وصفها في الفقرة 6.22.3 أعلاه.

6.22.5 DRESS REGULATIONS FOR PHOTOGRAPHERS, COMMENTATORS AND TV CAMERA CREWS.

6.22.5 قواعد الملابس للمصورين وطاقم مصوري التلفزيون

6.22.5.1 Accredited photographers, Commentators and TV camera crews with access to the FOP must respect the ISSF Dress Code because they are working in the public view.

6.22.5.1 لابد أن يحترم المصورين والمعلقين وأطقم مصوري التلفزيون كود ملابس الاتحاد الدولي لرياضة الرماية وذلك عند دخولهم منطقة اللعب (FOP) لأنهم يعملون في المشهد العام.

6.22.5.2 Photographers and TV cameramen should not wear sleeveless shirts, cut-offs, gym or running shorts. If they wear shorts, they must wear socks and shoes.

6.22.5.2 يجب على المصورين ومصورى التلفزيون عدم ارتداء قمصان بلا أكمام أو شورتات صالة الألعاب الرياضية أو شورت الجري. وإذا كانوا يرتدون شورت، فلا بد عليهم ارتداء الجوارب والأحذية.

6.22.5.3 Photographers working on the FOP must wear the official POOL or NON-POOL PHOTOGRAPHER bib/vest that is issued by the ISSF. Photographer vests will bear the ISSF logo and may bear one sponsor logo not bigger than the ISSF logo. Photographer vests are numbered so photo coordinators or the ISSF Technical Delegate can identify photographers.

6.22.5.3 لابد على المصورين العاملين في منطقة اللعب (FOP) من ارتداء مريضة / سترة التي يتم إصدارها من قبل الاتحاد الدولي لرياضة الرماية. وسترات المصور تحمل شعار الاتحاد الدولي لرياضة الرماية وقد تحمل شعار راعي واحد ولا يكون أكبر من شعار الاتحاد الدولي لرياضة الرماية. يتم ترقيم سترات المصورين حتى يمكن لمنسقي الصورة أو المندوب الفني للرماية تحديد المصورين.

6.22.5.4 TV cameramen working on the field of play must wear the official TV CAMERAMAN bib/vest. These vests must bear the ISSF logo and have easily distinguishable numbers on the front and back of the bib vest so that TV cameramen can be identified.

6.22.5.4 مصوري التلفزيون العاملين في منطقة اللعب (FOP) لابد أن يرتدون السترة الرسمية لمصور التلفزيون (bib/vest). ويجب أن تكون هذه السترات تحمل شعار الاتحاد الدولي لرياضة الرماية ولها أرقام يمكن تمييزها بسهولة على الأمام والخلف من السترة حتى يمكن التعرف على مصوري التلفزيون.

6.22.5.5 Photographers and TV cameramen are not allowed to wear any other vest or jacket displaying advertising while working on the field of play.

6.22.5.5 لا يسمح للمصورين ومصوري التلفزيون بارتداء أي سترة أخرى أو جاكيت تحمل إعلاناً أثناء العمل في منطقة اللعب (FOP).

6.22.6 DRESS CODE ENFORCEMENT PROCEDURES

6.22.6 إجراءات فرض تطبيق كود الملابس

6.22.6.1 ISSF Equipment Control, Rifle, Pistol and Shotgun Juries are responsible for enforcing ISSF Clothing Regulations and the ISSF Dress Code.

6.22.6.1 لجنة فحص المهمات ولجان حكام البندقية والمسدس والخرطوش مسئولين عن فرض تطبيق قواعد الملابس للاتحاد الدولي لرياضة الرماية وكود ملابس الاتحاد الدولي لرياضة الرماية.

6.22.6.2 During ISSF Championships, ISSF Juries will issue written warnings with requests to correct clothing violations for first violations. Athletes who receive written warnings and do not correct clothing violations (change clothing) will be disqualified. Juries will normally give warnings during equipment inspection or training. Juries may allow an athlete to complete Pre-Event Training (Shotgun or 25m Pistol) before changing if sufficient time to change is not available. No athlete will be permitted to participate in a Qualification or Final competition or in a Victory Ceremony while wearing inappropriate or prohibited clothing.

6.22.6.2 خلال بطولات الاتحاد الدولي لرياضة الرماية، تقوم لجان حكام الاتحاد الدولي لرياضة الرماية بإصدار تحذيرات مكتوبة مع طلبات لتصحيح مخالفات الملابس للمخالفات الأولى. اللاعبين الذين يتلقون تحذيرات مكتوبة ولا يقوموا بتصحيح مخالفات الملابس (تغيير الملابس) سيتم استبعادهم. سوف تقوم لجان الحكام (Juries) عادة بإعطاء تحذيرات أثناء فحص المعدات أو أثناء التدريب. قد تسمح لجان الحكام للاعب باستكمال تدريب ما قبل المسابقة (خرطوش أو مسدس ٢٥م) قبل التغيير إذا لم يكن هناك الوقت الكافي للتغيير. لن يسمح لأي لاعب بالمشاركة في مباريات التأهيل أو النهائيات أو في حفل النصر (التتويج) إذا كان يرتدي ملابس غير ملائمة أو محظورة.

6.22.6.3 Before and during the competitions, Juries must use the ISSF Dress/Advertising Code Violation Warning Form (Form DC) to inform Dress or Advertising Code violators and to request corrective action.

6.22.6.3 قبل وخلال المباريات، لا بد أن تستخدم لجان الحكام نموذج الاتحاد الدولي لرياضة الرماية لتحذير مخالفة كود الملابس/ الإعلان (نموذج DC) للإبلاغ عن مخالفة كود الملابس/ الإعلان ولطلب اتخاذ إجراءات تصحيحية.

	DRESS/ADVERTISING CODE VIOLATION WARNING		DC
Incident Report Number: (A record must be kept in Range Register)			
Date of Violation:		Time of Violation:	
Athlete's Name:			
Bib Number:		Nation:	
Description of Dress/Advertising Code Violation:			
Corrective Action Requested:			
Signature of Jury Member:	Printed Name:	Time:	

IMPORTANT: Athletes who receive a Dress/Advertising Code Violation Warning may be disqualified from a competition if the violation is not corrected.

ANNEX – RULES FOR PAPER TARGET SCORING

ملحق – قواعد تقدير درجات الأهداف الورقية

Introduction:

Starting with the 2017-2020 ISSF Rules, ISSF rules for paper target scoring were removed from the **ISSF General and Special Technical Rules** and consolidated in this Annex A to the **ISSF General Technical Regulations**. The Olympic Games shooting events and all ISSF World Championships, World Cups and Junior World Cups must now be conducted on electronic scoring targets, but the ISSF recognizes that some Continental Championships and many national, regional and club level competitions continue to use paper targets. These **Rules for Paper Target Scoring** are valid for governing competitions that use paper target scoring. Other ISSF Rules, as appropriate, must be used to govern all other competition operations.

مقدمة

بدءاً بقواعد الاتحاد الدولي لرياضة الرماية 2017-2020، تم رفع قواعد تسجيل الأهداف الورقية من القواعد الفنية العامة والخاصة وتم توحيدها في هذا الملحق. لا بد الآن أن تجرى مسابقات الرماية في دورة الألعاب الأولمبية وفي بطولات العالم للرماية، وكأس العالم على أهداف التقدير الإلكترونية، ولكن يدرك الاتحاد الدولي لرياضة الرماية أن بعض البطولات القارية والعديد من المسابقات على المستوى الوطني والإقليمي والنادي مازال يستخدم الأهداف الورقية. هذه القواعد لتقدير الدرجات على الأهداف الورقية صالحة للتحكيم في المسابقات التي تستخدم الأهداف الورقية. قواعد الاتحاد الدولي لرياضة الرماية الأخرى، حسب الاقتضاء، لا بد أن تستخدم لتحكم جميع عمليات المنافسة الأخرى.

1 PAPER TARGETS AND SCORING GAUGES

1 الأهداف الورقية ومقياس تقدير الدرجات

1.1 Official ISSF Targets

1.1 الأهداف الرسمية المعتمدة من الاتحاد الدولي لرياضة الرماية

1.1.1 The target and scoring ring dimensions and specifications for all ISSF approved targets shall be as described in Rule 6.3.4.

1.1.1 أبعاد ومواصفات الهدف لجميع الأهداف المعتمدة من الاتحاد الدولي لرياضة الرماية ستكون كما هو موضح في المادة 6.3.4.

1.1.2 Targets are divided into scoring zones by scoring rings. The dimensions of all scoring rings are measured from the outside edges (outside diameter) of the scoring rings.

1.1.2 تنقسم الأهداف إلى حلقات من أجل حساب الدرجات. يتم قياس أبعاد جميع الحلقات من خارج الحواف (القطر الخارجي) للدائرة.

1.1.3 In ISSF Championships, only targets with one (1) black aiming area are permitted, except for Running Target.

1.1.3 في بطولة الاتحاد الدولي لرياضة الرماية، يسمح فقط بالأهداف التي بها منطقة تصويب سوداء واحدة (1) عدا مسابقة الأهداف المتحركة.

1.1.4 Sighting targets must be marked clearly with a black diagonal stripe in the upper right hand corner of the target. The stripe must be clearly visible to the naked eye at the appropriate distance under normal light conditions (except for the 25m Rapid Fire Pistol Target and the 50m Running Target).

أهداف الاختبار، لا بد من وضع شريط أسود مائل وواضح في الزاوية اليمنى العليا من الهدف. لا بد أن يكون الشريط مرئي بشكل واضح للعين المجردة على مسافة مناسبة في ظل ظروف الإضاءة العادية (باستثناء هدف المسدس السريع ٢٥م والهدف المتحرك ٥٠م).

1.2 Target Testing Requirements (applies only to ISSF Championships)

متطلبات اختبار الهدف (تنطبق فقط على بطولات الاتحاد الدولي لرياضة الرماية)

1.2.1 Samples of all paper targets (5 of each type) that are to be used in ISSF Championships must be submitted to the ISSF Secretary General for testing, verification of specifications and approval at least six (6) months prior to each Championship.

1.2.1 عينات من جميع الأهداف الورقية (5 من كل نوع) التي سيتم استخدامها في بطولات الاتحاد الدولي لرياضة الرماية لابد أن تقدم إلى السكرتير العام للاتحاد الدولي لرياضة الرماية للاختبار والتحقق من المواصفات والموافقة بما لا يقل عن ستة (6) أشهر قبل كل بطولة.

1.2.2 **The quality and dimensions** of all targets must be examined again by the Technical Delegate(s) prior to the beginning of the Championship. Only targets that are the same as the approved samples may be used.

1.2.2 **نوعية وأبعاد** جميع الأهداف لابد من فحصها مرة أخرى عن طريق المندوب/المندوبين الفني قبل بداية البطولة. يمكن فقط استخدام نفس الأهداف التي تم اعتماد عيناتها.

1.3 Target Scoring

1.3 تقدير الدرجات

1.3.1 Targets must be scored with scoring gauges that comply with Rule 1.4 (below) or with ISSF approved electronic scoring systems.

1.3.1 لابد أن يكون تقدير الدرجات بالمقاييس (gauges) التي تتوافق مع القاعدة 1.4 (أدناه) أو مع أنظمة التقدير الإلكترونية المعتمدة من الاتحاد الدولي لرياضة الرماية.

1.3.2 Rifle and Pistol targets may be scored in full ring values or if approved electronic scoring system are used, in decimal ring values. Decimal ring scores are determined by dividing the scoring area for one full ring into ten equal scoring rings that are designated with decimal values starting with zero (i.e. 10.0, 9.0, etc.) and ending with nine (i. e. 10.9, 9.9, etc.);

1.3.2 أهداف البندقية والمسدس يمكن تقديرها بالقيم الكاملة (بدون أرقام عشرية) أو، إذا تم استخدام أنظمة التقدير الإلكتروني المعتمدة، لتقدير الأهداف الورقية فيتم تقديرها بقيم الأرقام العشرية، والتقدير بالأرقام العشرية يتم بتقسيم منطقة التقدير للدائرة الواحدة إلى عشرة دوائر تقدير متساوية وتقدر بالقيم العشرية بدءاً من الصفر (أي 10.0 ، 9.0 ، ٠٠ الخ) ونهاية بالتسعة (أي 9.9 & 10.9).

1.3.3 Target paper must have a non-reflecting colour and surface that makes the black aiming area (centre) clearly visible at appropriate distances under normal light conditions. The target paper and scoring rings must retain dimensional accuracy under all weather and climatic conditions. The target paper must register shot holes without excessive tearing or distortion.

1.3.3 ورق الأهداف لابد أن يكون بلون و سطح غير عاكس للضوء بحيث تكون منطقة التصويب السوداء (المركز) مرئية تماما على المسافات المناسبة تحت ظروف الرؤية الطبيعية. ولا بد أن يكون ورق الأهداف والدوائر ذات مقاييس دقيقة وثابتة في جميع الظروف الجوية والمناخية، كما لا بد أن تكون الأهداف الورقية ذات نوعية يمكن فيها إظهار الثقوب الناتجة عن الطلقات بدون أي تمزيق أو تلف زائد.

1.4 Scoring Gauges and Their Use

1.4 مقاييس تقدير الطلقات واستخداماتها

When paper targets are used, ISSF approved electronic scoring systems or scoring gauges must be used to score doubtful shot holes. Scoring gauges must comply with the following requirements:

عندما تستخدم الأهداف الورقية، فلا بد من استخدام أنظمة التقدير الإلكترونية المعتمدة من الاتحاد الدولي لرياضة الرماية أو مقاييس تقدير للطلقات المشكوك فيها وتكون أيضا معتمده. المقاييس لابد أن تتوافق مع المتطلبات التالية:

1.4.1 25m Centre Fire Pistol

1.4.1 المسدس المركزي ٢٥ م

Measuring edge diameter:	9.65 mm (+0.05/-0.00 mm)
Edge thickness:	0.50 mm approximately
Spindle diameter:	According to the caliber being used
Spindle length:	10 mm to 15 mm
To be used for:	Center Fire Pistol events

1.4.2 300m Rifle

1.4.2 بندقيّة ٣٠٠م

Measuring edge diameter:	8.00 mm (+0.05/-0.00 mm)
Edge thickness:	0.50 mm approximately
Spindle diameter:	According to the caliber being used
Spindle length:	10 mm to 15 mm
To be used for:	300m Rifle events

1.4.3 Small bore Rifle and Pistol 5.6 mm (.22")

1.4.3 بندقيّة صغيرة العيار ومسدس ٥.٦ مم (.22")

Measuring edge diameter:	5.60 mm (+0.05/-0.00 mm)
Edge thickness:	0.50 mm approximately
Spindle diameter:	5.00 mm (+0.05 mm)
Spindle length:	10 mm to 15 mm
To be used for:	All events using 5.6 mm ammunition

1.4.4 4.5 mm INWARD Gauges**1.4.4 المقياس الداخلي ٤.٥ مم**

Measuring edge diameter:	4.50 mm (+0.05/-0.00 mm)
Edge thickness:	0.50 mm approximately
Spindle diameter:	Measuring edge diameter minus 0.02 mm (4.48 mm)
Spindle length:	10 mm to 15 mm
To be used for:	Measuring the 1 and 2 rings of Air Rifle and 10m Running Targets. Measuring the 1 ring of Air Pistol Targets.

1.4.5 Use of the Air Pistol OUTWARD scoring gauge for scoring Air Rifle Inner tens**1.4.5 يتم استخدام مقياس مسدس الهواء الخارجي لتقدير العشرة الداخلية في بندقية الهواء**

إذا لم تخرج حافة المقياس الخارجي لمسدس الهواء عن دائرة السبعة في هدف البندقية الهواء تكون قيمة الطلقة عشرة داخلية.

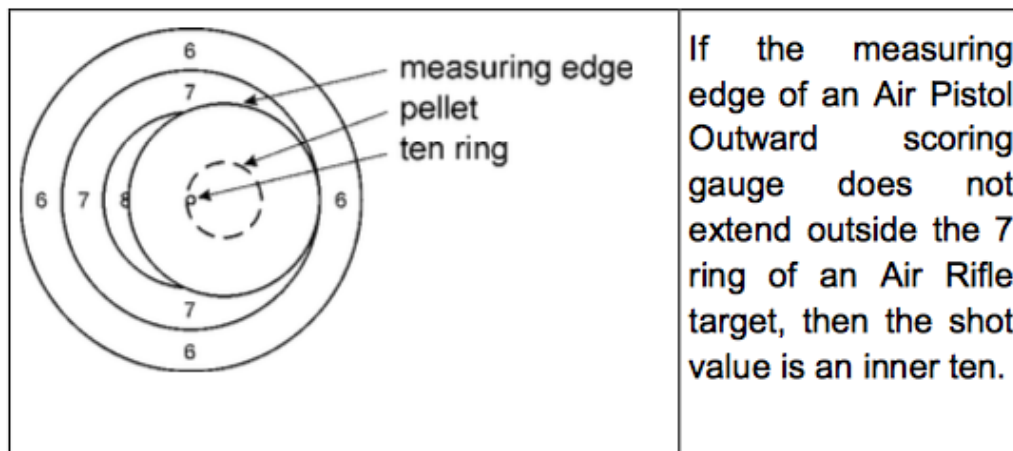

If the measuring edge of an Air Pistol Outward scoring gauge does not extend outside the 7 ring of an Air Rifle target, then the shot value is an inner ten.

1.4.6 Use of the Air Pistol INNER TEN OUTWARD scoring gauge for scoring Air Pistol Inner tens

1.4.6 استخدام المقياس الخارجي للعشرة الداخلية في مسدس الهواء لتقدير العشرات

الداخلية في مسدس الهواء

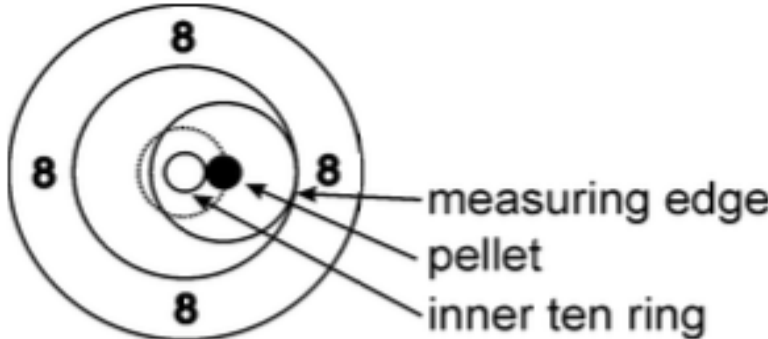
Measuring edge diameter:	18.0 mm (+0.00/-0.05 mm)
Edge thickness:	0.50 mm approximately
Spindle diameter:	4.60 mm (+0.05 mm)
Spindle length:	10 mm to 15 mm
To be used for:	Measuring the inner tens of Air Pistol
	<p>If the measuring edge of an Air Pistol Inner Ten Outward scoring gauge does not extend outside the 9 ring of an Air Pistol target, then the shot value is an inner ten.</p>

إذا لم تخرج حافة المقياس للمقياس الخارجي والذي يستخدم في قياس العشرة الداخلية في مسدس الهواء خارج دائرة التسعة في هدف المسدس الهواء تكون قيمة الطلقة عندئذ عشرة داخلية.

1.4.7 4.5 mm OUTWARD Gauge for 10m Air Rifle and 10m Running Target

1.4.7 المقياس الخارجي ٤.٥ مم للبندقية الهواء ١٠م والهدف المتحرك ١٠م

Measuring edge diameter:	5.50 mm (+0.00/-0.05 mm)
Edge thickness:	0.50 mm approximately
Spindle diameter:	4.60 mm (+0.05 mm)
Spindle length:	10 mm to 15 mm
To be used for:	10m Air Rifle and 10m Running Target, rings 3 to 10. Also the Running Target Inner Ten.

1.4.8 Use of the Air Rifle OUTWARD scoring gauge

1.4.8 استخدام مقياس التقدير الخارجي للبندقية الهواء

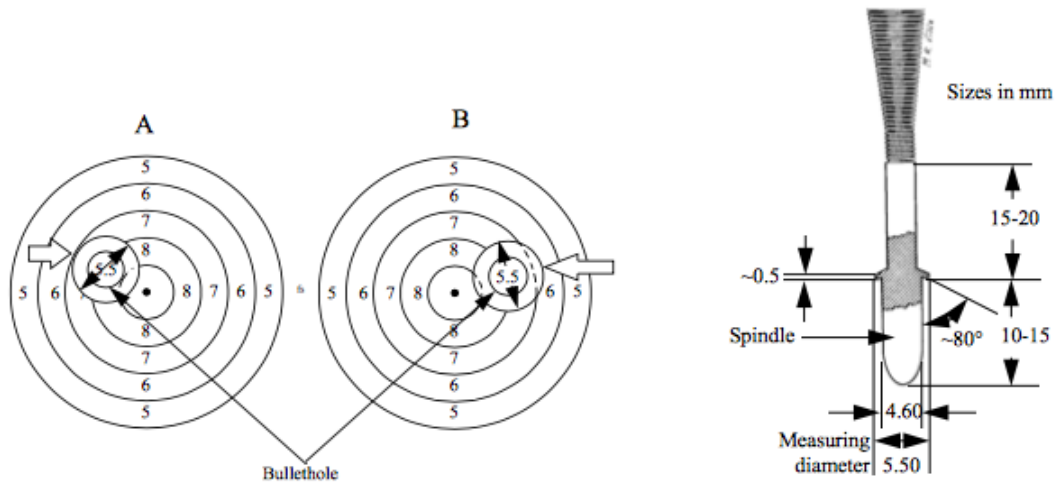

Illustration "A" depicts a doubtful shot hole. The outward scoring gauge shows the outside edge of the flange lying within the 7 ring; therefore, the shot is scored a 9.

الرسم (A) يوضح ثقب طلقة مشكوك فيها. المقياس الخارجي يبين الحافة الخارجية لقرص

المقياس تقع داخل دائرة ٧ لذلك فإن الطلقة تحتسب ٩

Illustration “B” depicts a doubtful shot hole. The outward scoring gauge shows the outside edge of the flange lying over the 7 ring and into the 6 zone; therefore, the shot is an 8.

الرسم (B) يوضح ثقب طلقة مشكوك فيها. المقياس الخارجي يبين الحافة الخارجية لقرص القياس تقع خارج دائرة ٧ وفي دائرة الـ ٦ لذلك فإن الطلقة تحتسب ٨

1.4.9 4.5 mm OUTWARD Gauge for 10m Air Pistol

1.4.9 المقياس الخارجي ٤.٥ مم المسدس الهواء

Measuring edge diameter:	11.50 mm (+0.00/-0.05 mm)
Edge thickness:	0.50 mm approximately
Spindle diameter:	4.60 mm (+0.05 mm)
Spindle length:	10 mm to 15 mm
To be used for:	10m Air Pistol, rings 2 to 10.

1.4.10 Use of Air Pistol OUTWARD scoring gauge

1.4.10 استخدام المقياس الخارجي لمسدس الهواء

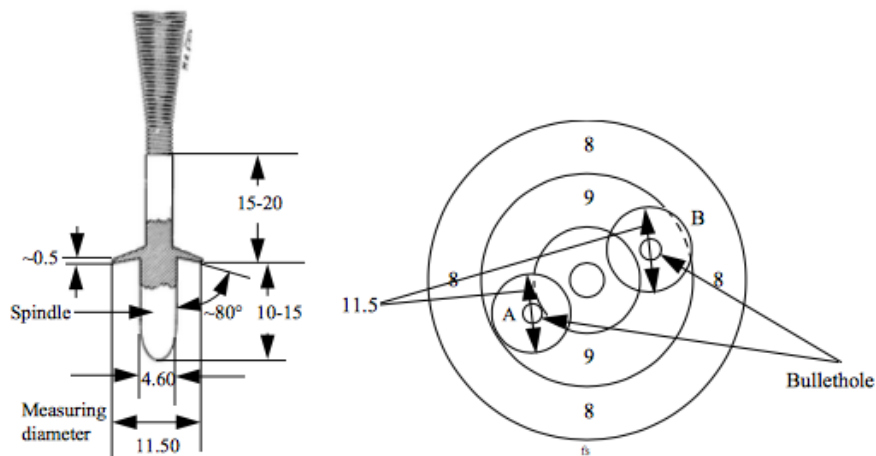

Illustration “A” depicts a doubtful shot hole with the outward scoring gauge in place. The outside edge of the flange is within the 9 ring; therefore, the shot is scored a 10.

”A” رسم توضيحي يمثل ثقب طلقة مشكوك في قيمتها ووضع فيها مقياس التلامس الخارجي فظهرت الحافة الخارجية لقرص القياس داخل مع خط الدائرة ٩ ومن ثم فإن الطلقة تحتسب ١٠ .

Illustration “B” depicts a doubtful shot hole with the outward scoring gauge in place. The outside edge of the flange is lying over the 9 ring line and into the 8 zone; therefore, the shot is scored a 9.

”B” رسم توضيحي يصور ثقب طلقة مشكوك في قيمتها ووضع فيها مقياس التلامس الخارجي فظهرت الحافة الخارجية لقرص القياس متجاوزة خط الدائرة ٩ وداخل المنطقة ٨ ومن ثم فإن الطلقة تحتسب ٩ .

1.4.11 Skid Gauge

1.4.11 مقياس الطلقات المنزلة

The Skid Gauge is of flat, transparent plastic with two parallel lines marked on one side.

المقياس المنزلق هو مسطح من البلاستيك الشفاف مرسوم عليه خطين متوازيين على وجه واحد .

For 25m Center Fire Pistol (9.65 mm) the lines are 11.00 mm (+0.05 mm - 0.00 mm) apart measured between the inside edges; and

للمسدس المركزي ٢٥م (9.65م) البعد بين الخطين هو ١١.٠٠م (+0.05 – 0.0mm) يقاس بين الحدود الداخلية؛ و

For Small Bore Competitions (5.6 mm) the lines are 7.00 mm (+0.05 mm – 0.00 mm) apart measured between the inside edges. (To be used for 25m 5.6 mm Pistol events).

لمسابقات العيار الصغير (٥.٦م) البعد بين الحدين ٧.٠م (+٠.٠٥م – ٠.٠٠م) بالقياس بين الحافتين الداخليتين (للاستخدام في مسابقات مسدس ٢٥م عيار ٥.٦م).

2 RANGE AND FIRING EQUIPMENT

2 معدات الميدان ونقطة الرمي

2.1 Backing Targets

Backing targets must be used with 50m and 300m targets in accordance with 6.3.5.2. The area immediately behind the targets must be covered by Control Sheets. New Control Sheets must be provided for each athlete for each stage.

2.1 الأهداف الخلفية

لابد أن تستخدم الأهداف الخلفية مع أهداف ٥٠م و ٣٠٠م وفقا للمادة 6.3.5.2. المنطقة التي تقع خلف الأهداف مباشرة و لابد أن تكون مغطاة بلوحة رقابة. لابد توفير ورق تحكم جديد لكل لاعب في كل مرحلة.

2.2 Backing Targets for 25m

2.2 أهداف ٢٥م الخلفية

- a) Backing Targets must be used for all 25m Pistol events to assist in the identification of shots that may have missed the targets;

(a) لابد أن تستخدم الأهداف الخلفية لجميع مسابقات مسدس ٢٥م للمساعدة في تحديد الطلقات التي لم تصب الأهداف؛

- b) Backing Targets must, at minimum, cover the entire width and height of the 25m frames (5 targets). They should be located a uniform distance of one (1) meter behind the competition targets. They must be continuous, or on adjoining frames, without any spaces between them, to register any shots between competition targets;

(b) لابد أن تغطي الأهداف الخلفية، بحد أدنى، كامل عرض وارتفاع إطارات أهداف ٢٥م (٥ أهداف). وينبغي أن تقع على مسافة موحدة قدرها متر واحد (1) خلف أهداف المباراة. لابد أن يكونوا بدون انقطاع (ستارة)، أو على إطارات مجاورة، بدون أية مسافات بينهم، لتسجيل أي طلقات بين أهداف المباراة؛

- c) Backing Targets must be made of non-reflecting paper of a neutral color similar to the color of the target; and

(c) لابد أن تكون مصنوعة من ورق غير عاكس أو ورق من لون محايد مماثل للون الهدف؛ و

- d) For 25 m events, new Backing Targets must be provided for each athlete for each stage.

(d) في مسابقات ٢٥ م ، لابد من استعمال أهداف خلفية جديدة لكل لاعب لكل مرحلة.

2.3 Target Changing Systems

2.3 أنظمة تغيير الأهداف

- 2.3.1 10m ranges must be equipped with target carriers or target changing systems that allow targets to be changed after each shot.

2.3.1 لابد أن تكون ميادين ١٠م مجهزة بأجهزة نقل أهداف أو أنظمة تغيير أهداف والتي تسمح بتغيير الأهداف بعد كل طلقة.

- 2.3.2 50m ranges must be equipped with target changing boxes, carriers or pit systems that allow targets to be changed after every shot.

2.3.2 لابد أن تكون ميادين ٥٠م مجهزة بصناديق تغيير أهداف، أنظمة حوامل أو أنظمة الخنادق التي تسمح بتغيير الأهداف بعد كل طلقة.

- 2.3.3 300m ranges must be equipped with target carriers that allow targets to be pulled and marked after each shot.

2.3.3 لابد تكون ميادين ٣٠٠م مجهزة بحوامل الأهداف التي تسمح بتغيير الأهداف بعد كل طلقة ليتم سحبها وتأشيرها بعد كل طلقة.

2.4 Firing Point Requirements if Register Keepers Are Used

2.4 متطلبات نقاط الرمي في حالة استخدام المسجل

- 2.4.1 A desk, chair and spotting telescope must be provided.

2.4.1 لابد توفير مكتب ومقعد وتلسكوب رؤية الطلقات.

- 2.4.2 A scoreboard, approximately 50 cm x 50 cm, on which the Register Keeper can post unofficial scores for spectators should be provided. The scoreboard should be located so that it may easily be seen by spectators but does not obscure their views of the athletes.

2.4.2 يجب توفير لوحة تسجيل النتائج، تقريبا 50 سم x 50 سم، والتي يقوم المسجل بكتابة نتائج غير رسمية للمتفرجين. يجب أن تكون اللوحة موضوعة بحيث يمكن بسهولة أن يراها المشاهدين، ولكن لا تحجب رؤيتهم للاعبين.

2.5 Standards for 25m Turning Target Installations

2.5 مواصفات تركيب أهداف ميادين ٢٥ م

Target frames for the 25m Rapid Fire Pistol event must be placed in groups of five (5), all at the same height (+1cm), all functioning simultaneously and all facing one firing point which is centered on the middle target of the group. The distance between target centers, axis to axis, in a group of five (5) must be 75 cm (+1cm).

إطارات الأهداف لمسابقة المسدس السريع ٢٥ متر لابد أن تكون موضوعة في مجموعات كل منها خمسة (٥)، بحيث تكون جميعها بنفس الارتفاع (+ ١ سم)، وتعمل جميعها في آن واحد وتواجه جميعها نقطة رمي واحدة والتي تكون متمركزة في الهدف الأوسط للمجموعة والمسافة بين مراكز الأهداف، محور إلى محور، في مجموعة من خمسة (٥) لابد أن تكون ٧٥ سم (+ ١ سم).

2.5.1 Ranges must be equipped with target rotating or turning mechanisms that permit 90 degree (± 10 degrees) turning of the targets on their vertical axis. In precision stages of 25m Pistol events, stationary target frames may be used.

2.5.1 لابد تجهيز من الميادين بأجهزة لدوران الأهداف والتي تسمح بدوران الأهداف بزاوية ٩٠ درجة على المحور الرأسي لها. في مراحل الرمي البطيء في مسابقات المسدس ٢٥ م يمكن استخدام إطارات أهداف ثابتة (stationery target).

a) The time for turning to face the athlete must not exceed 0.3 seconds;

(a) لابد ألا يزيد وقت الدوران لمواجهة اللاعب عن 0.3 ثانية.

b) When the targets turn, there must be no visible vibration to distract the athlete; and

(b) عندما يتم دوران الأهداف، لابد ألا يكون هناك أي اهتزاز ملحوظ يتسبب في صرف انتباه اللاعب؛ و

c) When viewed from above, the targets must turn in clockwise direction to the facing position and in a counterclockwise direction to the edge on position.

(c) عند النظر من أعلى لابد أن يكون دوران الأهداف في اتجاه عقارب الساعة لوضع المواجهة واتجاه عكس عقارب الساعة لوضع الاختفاء .

Rotation of Turning Targets

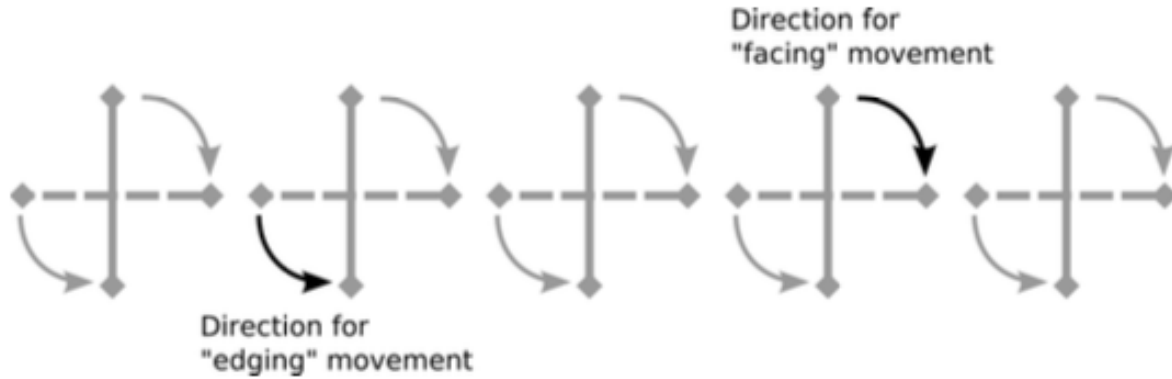

- d) The targets in a section must all turn simultaneously which must be achieved by use of a mechanism that provides efficient operation and accurate timing.

(d) لا بد أن تدور الأهداف في كل قسم في نفس الوقت معا. ولا بد تحقيق دورانها المتزامن داخل القسم بواسطة استخدام أجهزة تحقق التشغيل الفعال والتوقيت الدقيق.

- 2.5.2** The automatic turning and timing device must ensure, accurate and consistent timing and that targets remain in the facing position for the specified period of time and that targets return to the edge-on position after the specified time (+0.2 seconds – 0.0 seconds).

2.5.2 جهاز الدوران والتوقيت الآلي لا بد أن يضمن التوقيت الدقيق الثابت وبقاء الأهداف في وضع المواجهة طبقا للزمن المحدد وعودة الأهداف إلى وضع الاختفاء بعد مضي الزمن المحدد (0.0 – 0.2+ثانية).

- a) Timing must start the moment the targets begin to face and stop the moment they begin to turn away; and

(a) لا بد أن يبدأ احتساب الزمن من اللحظة التي يبدأ فيها الهدف في المواجهة ويتوقف في اللحظة التي يبدأ فيها الدوران للاختفاء و

b) If the time is less than specified or greater than 0.2 sec, the Range Officer, acting either on his own or on instructions from a Jury Member, must stop the shooting to allow the timing mechanism to be regulated. In such cases, the Jury may postpone the start or restart of shooting.

(b) إذا قل الوقت عما هو محدد أو إذا زاد عن 0.2 ثانية، فلا بد على ضابط الميدان، العمل من تلقاء نفسه أو بناء على توجيهات عضو لجنة الحكام، بإيقاف الرمي وذلك للسماح بإعادة ضبط توقيت الجهاز. وفي هذه الحالة يمكن للجنة الحكام تأجيل بدء الرمي أو إعادة الرمي.

2.5.3 Facing times for 25m Pistol Qualification Events are:

2.5.3 زمن المواجهة في مسابقات التأهيلي للمسدس ٢٥م

a) 25m Rapid Fire Pistol: 8, 6 and 4 seconds;

(a) المسدس السريع: ٨ و ٦ و ٤ ثانية؛

b) 25m Standard Pistol: 150, 20 and 10 seconds;

(b) المسدس الموحد: ١٥٠ و ٢٠ و ١٠ ثانية؛

c) 25m Pistol and 25m Center Fire Pistol Rapid Fire Stage: Facing for three (3) seconds for each shot, alternating with an edge-on face away time of seven (7) seconds (± 0.1 second); and

(c) مرحلة الرمي السريع في مسدس ٢٥م والمسدس المركزي: مواجهة ثلاث (٣) ثواني لكل طلقة، وبالتبادل مع الاختفاء مدة سبعة (٧) ثواني (+/- 0.1 ثانية)؛ و

d) For all facing times, a tolerance of +0.2 seconds – 0.0 seconds is allowed.

(d) لزمّن المواجهة، هناك تجاوز مسموح به قدره + 0.2 ثانية – 0.0 ثانية.

2.5.4 If solid backing boards are used for the targets, the area corresponding to the eight (8) ring zone must either be cut out from the backing board or be made of cardboard to facilitate scoring.

2.5.4 إذا تم استخدام كروت خلفية قوية للأهداف، المنطقة المقابلة لمنطقة حلقة ثمانية (8) إما أن يتم القطع من اللوحة الخلفية أو تكون مصنوعة من الورق المقوى لتسهيل تقدير الدرجات.

3.0 COMPETITION OFFICIALS DUTIES

3.0 مهام مسئولين المباراة

3.1 Jury Member Duties – 25m Events Only

3.1 واجبات عضو لجنة الحكام – مسابقات ٢٥ م فقط

a) For 25m events when using paper targets, a Member of the RTS Jury and/or the Pistol Jury must be appointed for each Range Section or for each five (5) to ten (10) targets (i.e. one per Target Officer). He must accompany the Target Officer at the Target Line;

(a) في مسابقات ٢٥ م عند استخدام الأهداف الورقية لابد من تعيين عضو لجنة حكام من لجنة حكام RTS و/أو عضو من لجنة حكام المسدس لكل قسم ميدان أو لكل ٥ - ١٠ هدف (واحد لكل ضابط أهداف) ولابد أن يصاحب ضابط الأهداف على خط الأهداف.

b) The Jury Member must check that the targets are inspected before scoring commences, looking for the correct number of shots, proximity to the scoring lines, etc. Doubtful situations must be resolved before scoring commences;

(b) لابد أن يراجع عضو لجنة الحكام أن الأهداف قد تم فحصها قبل بدء التقدير، وأن يبحث عن عدد الطلقات الصحيح والقرب من خطوط التقدير، الخ. ولابد من حل الحالات المشكوك فيها قبل بدء التقدير؛

c) Decisions on doubtful shots must be made simultaneously by two (2) Jury Members and the Target Officer. One member of the Jury will act as chairman and will insert the scoring gauge, if necessary;

لابد من اتخاذ قرار بشأن الطلقات المشكوك فيها في نفس الوقت بواسطة عضوين من لجنة الحكام وضابط الأهداف. أحد أعضاء لجنة الحكام سيقوم بمقام الرئيس ويقوم بوضع المقياس (الجيدج)، عند الضرورة.

d) The Jury Member at the Target Line must ensure that all results recorded by the Second Register Keeper at the Target Line are correct and that Jury decisions are duly noted and certified on the score cards; and

لابد على عضو لجنة الحكام على خط الأهداف أن يتأكد أن كل النتائج المسجلة بواسطة المسجل الثاني على خط الأهداف صحيحة، ويتأكد أيضا أن قرارات لجنة الحكام قد تم تسجيلها والتوقيع على كروت النتيجة؛ و

e) The Jury Member must ensure that the targets are not patched, and shots are not indicated by the colored discs until after doubtful shots have been resolved and the score has been recorded correctly by the Second Register Keeper.

لابد على عضو لجنة الحكام أن يضمن أن الأهداف لا يتم لصقها وأن الطلقات لا يتم إعلان نتيجتها بواسطة الأقراص الملونة إلا بعد حل الحالات المشكوك فيها وبعد تسجيل النتيجة بشكل صحيح بواسطة المسجل الثاني .

3.2 Register Keeper Duties and Functions

3.2 مهام ووظائف المسجل

When paper targets are used, a Register Keeper may be appointed for each firing point. Register Keepers must:

عندما تستخدم الأهداف الورقية، قد يتم تعيين مسجل لكل نقطة رمي. لابد أن يقوم المسجل بما يلي:

a) Fill out or verify the corresponding information on the scorecard and scoreboard, (athlete's name, Bib Number, firing point number, etc.);

(a) ملئ أو التحقق من المعلومات على كارت الدرجات واللوحة، (اسم اللاعب، رقم الظهر (رقم البدء)، نقطة الرمي، الخ)؛

b) Have a telescope if remote operated target changing is used. If the Register Keeper controls the target changing, he must wait a few seconds before signaling to change the target, in order to give the athlete, the opportunity to spot his shot;

(b) لديه تلسكوب إذا تم تشغيل الأهداف عن بعد (باستخدام ريموت كونترول). إذا كان على المسجل القيام بتغيير الأهداف، لا بد له من الانتظار بضع ثوان قبل الإشارة إلى تغيير الهدف، من أجل إعطاء اللاعب، الفرصة لرؤية نتيجة طلقته.

C) Enter the preliminary value of every shot on the scorecard and on the scoreboard above or beside his desk for the benefit of the spectators; and

(c) كتابة القيمة المبدئية لكل طلقة على بطاقة النتائج وعلى لوحة النتائج فوق أو بجانب مكتبه لصالح المنفرجين. و

d) On ranges where the targets are returned mechanically to the firing line, collect the targets immediately after each series of ten (10) shots and place them in a locked container to be collected by authorized personnel for delivery to the RTS Office.

(d) في الميادين حيث يتم إرجاع الأهداف ميكانيكياً إلى خط الرمي، يكون جمع الأهداف مباشرة بعد كل مجموعة من عشرة (10) طلقات ووضعها في صندوق مغلق ليتم جمعها من قبل الأفراد المخولين لتسليمها إلى مكتب RTS.

3.3 Target and Pit Officers Duties and Functions – 50m and 300m

3.3 مهام ووظائف ضباط الأهداف والحفرة (الخندق)

a) The number of Pit Officers should correspond to the number of Range Officers. In pit operations, they are responsible for their assigned Range Section or group of targets to ensure that targets are changed rapidly, scored, marked and raised for the athlete's next shot. Pit Officers must:

يجب أن يتطابق عدد ضباط الحفرة مع عدد ضباط الميدان. في عمليات الحفرة، فهم مسؤولين عن قسم الميدان المسند إليهم أو مجموعة من الأهداف لضمان تغيير الأهداف بسرعة، والتسجيل وتدوين الملاحظات ورفع الأهداف لرمي اللاعب للطلقة التالية. ضباط الحفرة لا بد أن:

Ensure that there are no shot holes on the white surface of the target, and that any shot marks on the frame are clearly marked;

ضمان عدم وجود ثقوب طلقات على السطح الأبيض للهدف، وأن أي علامات للطلقات على الإطار تم تعليمها بوضوح؛

b) If a shot hole cannot be located on a target, the Pit Officer is responsible for determining whether the shot hole is on a neighboring target and, in consultation with the Jury and Range Officer, for resolving the situation;

إذا لم يمكن العثور على ثقب طلقة على هدف، موظف حفرة هو المسؤول عن تحديد ما إذا كان ثقب الطلقة على هدف مجاور، وبالتشاور مع لجنة الحكام وضابط الميدان، لتسوية الوضع.

c) When automatic target boxes are used, Pit Officers are responsible for loading the correct targets in the boxes, for removing the targets and preparing them for delivery to the Scoring and Results Office; and

عندما تستخدم صناديق الأهداف الأوتوماتيكية، ضباط حفرة هم المسؤولون عن تحميل الأهداف الصحيحة في الصناديق، وإعدادهم للتسليم إلى مكتب نتائج. و

d) They are also responsible for marking on the targets any irregularities that may have occurred.

أيضا مسؤولين عن وضع علامات على الأهداف التي قد تكون وقعت عليها أي مخالفات.

3.4 25m Target Officer

3.4 ضابط أهداف ٢٥ م

A Target Officer must be appointed for each Range Section or for each five (5) to ten (10) targets. The number of Target Officers must correspond to the number of Range Officers. The Target Officer must:

لابد أن يعين ضابط أهداف لكل قسم في الميدان أو كل خمس (5) إلى عشرة (10) أهداف. عدد ضباط الأهداف. لابد أن يتطابق مع عدد من ضباط الميدان. ضابط الأهداف لابد أن:

a) Be responsible for the group of targets entrusted to him;

(a) يكون مسؤولاً عن مجموعة من الأهداف الموكلة إليه.

b) Must call all hits of doubtful value to the attention of the Jury Member and, after a decision is made, must signal the location and value of shots;

(b) لابد أن يقوم بتبليغ كل الطلقات المشكوك فيها لأعضاء لجنة الحكام، وبعد اتخاذ القرار، لابد أن يشير موقع وقيمة الطلقات.

c) Ensure that targets are scored rapidly, accurately and efficiently marked, patched and/or changed, as necessary and as required by the Rules; and

(c) التأكد من أن الأهداف تم تقديرها بسرعة ودقة وكفاءة، وتم لصقها و / أو تغييرها، حسب الضرورة وكما هو مطلوب طبقاً للقواعد؛ و

d) Assist in the resolution of doubtful situations according to ISSF Rules in co-ordination with the Range Officer and the Jury.

(d) المساعدة في حل الحالات المشكوك فيها وفقاً لقواعد الاتحاد الدولي لرياضة الرماية بالتنسيق مع ضابط الميدان ولجنة الحكام.

3.5 Second 25m Register Keeper – Paper Targets

3.5 المسجل الثاني ٢٥م – أهداف ورقية

All stages of all the 25m events are scored officially on the range. The Second Register Keeper is at the target line. He must record scores on scorecards as called by the Target Officer. If there is a difference between the score marked by the Register Keeper and the Second Register Keeper that cannot be resolved, the score recorded by the Second Register Keeper will be valid.

كل المراحل في جميع مسابقات ٢٥م يتم فيها تقدير الدرجات رسميا في الميدان. المسجل الثاني يكون على خط الأهداف. لا بد أن يقوم بتسجيل الدرجات على كروت النتيجة (كروت التسجيل) كما أعلنها ضابط الأهداف. إذا كان هناك اختلاف لا يمكن حله بين النتيجة المسجلة بمعرفة المسجل (في نقطة الرمي) والمسجل الثاني، فإن النتيجة التي سجلها المسجل الثاني هي التي يعتد بها.

3.6 25m Target Marker – Paper Targets

After scoring is completed, the Target Marker will patch the holes on the target, Control Sheets, and Backing Targets, or change the targets or Control Sheets as directed.

3.6 مؤشر الهدف ٢٥م – أهداف ورقية

بعد اكتمال تقدير الدرجات، يقوم المؤشر بلصق الثقوب على الهدف، ولوحات الرقابة، والأهداف الخلفية، أو تغيير الأهداف أو لوحات الرقابة طبقا للتعليمات.

4.0 COMPETITION PROCEDURES

4.0 إجراءات المباريات

4.1 Handling 10m Air Rifle and Air Pistol Paper Targets

4.1 تناول الأهداف الورقية للبندقية الهواء والمسدس الهواء ١٠م

a) Changing targets is done by the athletes under the supervision of the Range Officers;

(a) يتم تغيير الأهداف من قبل اللاعبين تحت إشراف ضباط الميدان.

b) The athlete is responsible for shooting on the correct targets; and

(b) اللاعب هو المسؤول عن الرمي على الأهداف الصحيحة. و

c) Immediately after each series of ten (10) shots, the athlete must put the ten (10) targets in a convenient place for the Register Keeper who must put them in a secure container to be collected by authorized personnel for delivery to the RTS office.

(c) على الفور بعد كل مجموعة من عشرة (10) طلقات، لابد أن يضع اللاعب العشرة (10) أهداف في مكان مناسب للمسجل الذي لابد أن يضعها في حاويات آمنة ليتم جمعها من قبل الموظفين المعتمدين لتسليمها إلى مكتب RTS.

4.2 Handling 50m Rifle and 50m Pistol Paper Targets

4.2 تناول الأهداف الورقية للبندقية ٥٠م ومسدس ٥٠م

a) If **automatic target carriers** or changers are used, the athlete may control target changing or target changing may be controlled by the Register Keeper;

(a) إذا تم استخدام أجهزة نقل الأهداف أو تغيير الأهداف الأوتوماتيكية، يمكن اللاعب أن يتحكم في تغيير الهدف أو يمكن التحكم في تغيير الهدف بواسطة المسجل.

b) In either case, the athlete is responsible for shooting on the correct target; and

(b) في كلتا الحالتين، اللاعب هو المسؤول عن الرمي على الهدف الصحيح. و

C) If the athlete considers the **marking or target changing to be too slow**, he may report this to a Range Officer. If the Range Officer or the Jury considers the claim justified, they must correct the situation. If the athlete or a team official considers there is no improvement, the athlete or a team official may protest to the Jury. The Jury may grant a time extension up to a maximum of 10 minutes. Such claims cannot be made in the last 30 minutes of MATCH firing except in unusual circumstances.

(c) إذا اعتبر اللاعب أن تغيير الهدف بطيء جداً، يمكنه إخطار ضابط الميدان بذلك. إذا رأى ضابط الميدان أو لجنة الحكام أن مطالبة اللاعب لها ما يبررها، فلا بد أن يتم تصحيح الوضع. إذا كان اللاعب أو مسؤول الفريق يرى أنه ليس هناك أي تحسن، فيمكن للاعب أو مسؤول الفريق أن يحتج إلى لجنة الحكام. وقد تمنح لجنة الحكام تمديداً للوقت لمدة أقصاها 10 دقائق. مثل هذه المطالبات لا يمكن أن تكون في آخر 30 دقيقة من زمن المباراة إلا في الظروف غير العادية.

4.3 Too many shots per paper target

4.3 طلقات أكثر من المقرر على الهدف الورقي

a) If an athlete fires **more shots** at one of his MATCH targets than are

provided for in the event, he must not be penalized for the first two (2) shots;

(a) إذا أطلق اللاعب عدد من الطلقات على هدف واحد أكثر المنصوص عليها في هذه المسابقة، فلا بد ألا يعاقب عن أول طلقتين (2).

b) For the third and all succeeding such misplaced shots he must be penalized by a deduction of two (2) points for the third and subsequent misplaced shots in that event;

(b) بالنسبة للطلقة الثالثة وجميع ما يليها من الطلقات التي في غير محلها فلا بد من أن يعاقب اللاعب بخصم نقطتين (2) للطلقة الثالثة والطلقات اللاحقة في هذه المباراة.

c) The two (2) point deduction must be taken from the series in which the third or any subsequent misplaced shots occur. He must also fire a fewer number of shots at the remaining targets so that the number of shots does not exceed that provided for in the program;

(c) لا بد أن تخصم النقطتين (2) من المجموعة التي حدث فيها الطلقة الثالثة أو أي طلقات في غير محلها. ولا بد أن يقوم اللاعب برمي عدد أقل من الطلقات في الأهداف المتبقية بحيث لا يتجاوز عدد الطلقات التي المنصوص عليها في البرنامج؛

d) The scoring process in this situation requires the transfer of the value of the excessive shot(s) to targets with less than the originally programmed number of shots, thus bringing each target to the full number of shots designated in the program and the Rules;

(d) تقدير الدرجات في هذا الوضع يتطلب نقل قيمة الطلقة/الطلقات الزائدة إلى الأهداف التي بها عدد أقل من المنصوص عليه أصلاً في البرنامج، وبذلك يصبح كل هدف عليه العدد الكامل من الطلقات المحددة في البرنامج والقواعد.

e) If the actual shot(s) to be transferred cannot be clearly established, the shot(s) with the lowest value must be transferred forward to the next target(s) or the shot(s) with the highest value must be transferred back to the previous target(s) so that the athlete will gain no advantage in a "count back" situation; and

(e) إذا لم يكن بالإمكان التحديد بوضوح للطلقة/الطلقات التي يتم تحويلها، فإن الطلقة/الطلقات ذات القيمة الأقل لا بد تحويلها للأمام للهدف التالي/ الأهداف التالية أو الطلقة/الطلقات الأعلى قيمة لا بد تحويلها إلى الخلف إلى الهدف السابق/ الأهداف السابقة بحيث لا يكتسب اللاعب أي ميزة في حالة "العد إلى الخلف". و

f) All Three-Position Rifle events are considered to be one (1) event.

(f) تعتبر مسابقات البندقية ٣ أوضاع كلها مسابقة واحدة.

4.4 When Sighting Shots Are Authorized. When sighting shots are authorized during a competition because an athlete is interrupted or moved to another firing point and the use of automatic paper target systems makes it impossible to provide a new sighting target, the sighting shots should be fired on the next unused competition target. Two (2) competition shots should be fired at the next competition targets according to the instructions given by the Range Officer or Jury Members;

4.4 عندما يسمح بطلقات اختبار. عندما يسمح بطلقات اختبار خلال المسابقة بسبب انقطاع اللاعب أو نقله إلى نقطة رمي أخرى، واستخدام أنظمة الأهداف الورقية الأوتوماتيكية يجعل من المستحيل توفير هدف اختبار جديد، فإن طلقات الاختبار يجب أن تطلق على هدف المباراة التالي الذي لم يتم استخدامه. ويجب إطلاق طلقتين على هدف المباراة التالي طبقاً للتعليمات الصادرة عن ضابط الميدان أو أعضاء لجنة الحكام.

5 SCORING PROCEDURES

5 إجراءات تقدير الدرجات

5.1 RTS Office Scoring

5.1 تقدير درجات RTS

When paper targets are used for the following events, those targets - must be scored in the RTS Office:

عندما تستخدم الأهداف الورقية في المسابقات التالية، تلك الأهداف - لابد أن يتم تقديرها في مكتب RTS:

a) 10m, 50m and 300m Rifle events;

(a) مسابقات البندقية ١٠م و٥٠م و٣٠٠م؛

b) 10m and 50m Pistol events;

(b) مسابقات مسدس ١٠م و٥٠م

c) 10m and 50m Running Target events; and

(c) مسابقات الأهداف المتحركة ١٠م و٥٠م.

- d) All results in these events or stages that are scored at the shooting range are considered preliminary results.

(d) جميع النتائج في هذه المسابقات أو المراحل التي تقدر في ميدان الرماية تعتبر نتائج أولية.

5.1.1 The **RTS Jury** must supervise the scoring and all work done in the Scoring & Results Office and, when paper targets are used, on the 25 meter target line. It directs how questionable shots are scored, determines their value, and resolves any questions or scoring protests.

5.1.1 لجنة حكام RTS لا بد أن تشرف على تقدير الدرجات وجميع الأعمال المنجزة في مكتب تسجيل الدرجات والنتائج، وعندما تستخدم الأهداف الورقية، على خط الأهداف في 25 متر. فإنها توجه كيفية تقدير الطلقات المشكوك فيها، وتحدد قيمتها، وتحل أي أسئلة أو احتجاجات على التقدير.

5.1.2 All targets for events to be scored in the RTS Office must be transported in a locked container from the target line to the RTS Office under suitable security immediately after they have been fired.

5.1.2 جميع الأهداف للمسابقات التي يتم تقديرها في مكتب RTS لا بد أن تنقل في حاوية مغلقة من خط الأهداف إلى مكتب RTS في ظل إجراءات أمنية مناسبة فوراً بعد أن يتم إطلاق الرمي عليهم.

5.1.3 Competition targets for events that are scored in the RTS Office must be numbered and must agree with the scorecard. The RTS Office is responsible for the correct numbering of the targets and must verify the targets prior to every event before they are released to the Chief Range Officer or other range officials.

5.1.3 أهداف المباراة في المسابقات التي يتم تقديرها في مكتب RTS لا بد من ترقيمها ولا بد أن تتفق مع بطاقة النتائج. مكتب RTS هو المسؤول عن الترقيم الصحيح للأهداف ولا بد أن يتحقق من الأهداف قبل كل مسابقة قبل أن يتم الإفراج عنهم إلى رئيس ضباط الميدان أو المسؤولين الآخرين عن الميدان.

5.1.4 In the RTS Office, the following scoring procedures must be checked by a second official:

5.1.4 في مكتب RTS، إجراءات التقدير التالية لا بد أن يراجعها المسؤول الثاني:

- a) Determining the value of individual shots;

(a) تحديد قيمة الطلقات الفردية؛

b) Determining and counting inner tens;

(b) تحديد وعد العشرات الداخلية،

c) Adding shot values or points to be deducted;

(c) إضافة قيمة الطلقات أو النقاط التي يتم خصمها.

d) Adding the individual series and overall total; and

(d) جمع المجموعات الفردية والمجموع الكلي. و

e) Each official must certify his work by initialling the target, scorecard or results list.

(e) لا بد على كل مسؤول أن يوقع على عمله بالأحرف الأولى على الهدف، كارت التسجيل أو قائمة النتائج.

5.2 Determining Shot Values – Paper Targets

5.2 تحديد قيمة الطلقات – الأهداف الورقية

5.2.1 All shot holes are scored according to the highest value of any target scoring zone or ring that is hit or touched by that bullet hole. If any part of a higher value scoring ring is touched by a bullet hole, the shot must be scored the higher value of the two scoring zones. This is determined by whether the bullet hole or a plug gauge inserted in the hole touches any part of the outside edge of the scoring ring. An exception to this Rule is the scoring of inner tens on the Air Rifle target.

5.2.1 يتم تقدير درجات كل ثقب الطلقات وفقا لأعلى قيمة في المنطقة المحتسبة من الهدف أو الدائرة التي أصابها أو لمسها ثقب الطلقة. إذا لمس ثقب الطلقة أي جزء من الخط المحدد لأي دائرة فإن الطلقة تحتسب بالقيمة الأعلى للدائرتين ومثل هذه الإصابة تحدد قيمتها بالنظر إلى ثقب الطلقة أو بإدخال مقياس الطلقات في الثقب والذي يلمس أي جزء من الحافة الخارجية لدائرة التقدير. استثناء لهذه القاعدة هو تقدير دائرة العشرات الداخلية على هدف بندقية الهواء.

5.2.2 Shots in dispute must be determined as to value by means of a gauge or other device. Gauges must always be inserted into the shot hole with the target in a horizontal position.

5.2.2 لا بد من تحديد طلقات موضوع النزاع باستخدام مقياس الطلقات أو أي جهاز آخر. لا بد دائما أن يتم إدراج المقاييس في ثقب الطلقة والهدف في وضع أفقي.

5.2.3 When the accurate use of the scoring gauge is made difficult by the close proximity of another bullet hole, a badly torn bullet hole or overlapping bullet holes, the shot value must be determined by using a flat, transparent material (overlay) with an engraved ring of the appropriate size on it. Such a scoring gauge will aid in reconstructing the true position of a bullet hole and scoring ring.

5.2.3 عندما يكون هناك صعوبة في الاستخدام الدقيق لمقياس الطلقات بسبب قربها من ثقب طلقة أخرى، أو ثقب الطلقة ممزق بشدة أو ثقوب طلقات متداخلة، لا بد من تحديد قيمة هذه الطلقة باستخدام، مقياس آخر من مادة شفافة مسطحة مرسوم عليه دائرة من الحجم المناسب. ومقياس التقدير هذا يساعد في إعادة تحديد المكان الحقيقي لثقب ودائرة التقدير.

5.2.4 If two scoring officials do not agree on the value of a shot, a decision from the Jury must be requested immediately.

5.2.4 إذا اختلف إثنين من المسؤولين على تقدير قيمة طلقة ، فلا بد طلب قرار من لجنة الحكام فوراً.

5.2.5 The scoring gauge may be inserted only once in any bullet hole and only by a Jury Member. For this reason, the use of a gauge must be marked on the target by the scoring officials, together with their initials, and showing the result.

5.2.5 يمكن إدراج مقياس الطلقات مرة واحدة فقط في أي ثقب طلقة فقط من قبل عضو لجنة الحكام. لهذا السبب، لا بد أن يتم وضع علامة على الهدف عند استخدام المقياس من قبل مسؤولي التقدير، مع التوقيع بالأحرف الأولى من أسمائهم، وتكتب قيمة الطلقة.

5.3 25m Paper Targets Scoring Procedures

The Jury must supervise all scoring procedures. The scorecard (kept by the Second Register Keeper) must be signed by the Target Officer and the Target Line Jury Member. This original card must be sent to the RTS Office by a secure means, for verification of addition and final recording.

5.3 إجراءات تقدير درجات الأهداف الورقية ٢٥ م

لا بد أن تشرف لجنة الحكام على كل إجراءات تقدير الدرجات. لا بد أن يتم التوقيع على كارت النتيجة/التسجيل (الذي يحتفظ به المسجل الثاني) من قبل ضابط الأهداف وعضو لجنة حكام خط الأهداف. لا بد أن ترسل هذه البطاقة الأصلية إلى مكتب RTS بوسيلة آمنة، للتحقق من الجمع والتسجيل النهائي.

5.3.1 Skid Shots

5.3.1 الطلقات المنزلقة

a) Shots fired while the target is in motion must not be scored as hits unless the greatest horizontal dimension of the bullet hole (surface lead/bullet marking on the target is ignored) is less than 7.0 mm in the 25m rimfire 5.6 mm (.22" cal.) events, or 11.0 mm in the 25m Center Fire Pistol event; and

الطلقات التي أطلقت أثناء حركة الهدف لا بد ألا تسجل كإصابات ما لم يكن أكبر بعد أفقي لثقب الطلقة (مع تجاهل علامة سطح الرصاص / الطلقة) هو أقل من 7.0 ملم في مسابقات 25م rimfire 5.6 (عيار .22")، أو 11.0 مم في حالة مسابقة المسدس المركزي 25م. و

b) The horizontally elongated bullet hole in the target must be measured with a skid gauge. When the inside edge of the engraved lines on the skid gauge touches a scoring ring, the score will count as the higher value of the two zones.

لا بد أن يقاس ثقب الطلقة الممدود أفقياً في الهدف بمقياس الطلقات المنزلة. عندما تلمس الحافة الداخلية من الخطوط المطبوعة على مقياس الانزلاق خط دائرة التقدير، فإن النتيجة تحتسب بالقيمة الأعلى من المنطقتين.

5.3.2 As soon as the Target Officer receives the signal that the range is safe, the targets must be faced. The Target Officer, along with at least one Jury Member, must signal the values of the bullet holes on each target and call them loudly to the Register Keeper on the firing line. The Register Keeper records them on the Range Register and/or on the small scoreboard near his desk. The Second Register Keeper must accompany the Target Officer and record the shot values on a scorecard. The position and value of the shot on the target must be indicated to the athlete and spectators as follows:

5.3.2 بمجرد أن يتلقى ضابط الأهداف إشارة بأن الميدان آمن، لا بد أن تعرض الأهداف. ضابط الأهداف، مع عضو واحد على الأقل من لجنة الحكام، لا بد أن يتم الإشارة بقيمة ثقب الطلقات على كل هدف، ويعلنها بصوت عالٍ إلى المسجل الموجود على خط الرمي. ويقوم المسجل بتسجيل هذه النتائج في سجل الميدان و / أو على لوحة النتائج الصغيرة قرب مكتبه. لا بد أن يقوم المسجل الثاني بمرافقة ضابط الأهداف وتسجيل قيمة الطلقات على بطاقة النتائج (كارت التسجيل). لا بد من تحديد مكان وقيمة الطلقة على الهدف للاعب والمتفرجين على النحو التالي:

a) By using coloured spotting discs in the 25m Rapid Fire Pistol event: These discs should have a diameter of 30 mm to 50 mm. They must be coloured red on one side and white on the other. They should have a spindle through the centre of the disc extending on both sides of approximately 5 mm diameter and 30 mm in length. After every five (5) shot series, and after the value of the shots has been decided and called, the discs must be placed in the bullet holes by the Target Officer;

(a) باستخدام أقراص تحديد ملونة في مسابقة المسدس السريع 25م: يجب أن تكون هذه الأقراص يبلغ قطرها 30 مم إلى 50 مم. لا بد أن تكون ملونة باللون الأحمر على جانب وباللون الأبيض على الجانب الآخر. وينبغي أن يكون بمركز القرص عمود يمتد على كلا الجانبين قطره حوالي 5 ملم وطوله حوالي 30 مم. بعد كل مجموعة خمس (5) طلقات، وبعد تحديد وإعلان قيمة الطلقات، لا بد أن توضع الأقراص في ثقب الطلقات بواسطة ضابط الأهداف.

b) A ten must be indicated with the red side facing the athlete. Values less than ten must be indicated with the white side facing the athlete. After the hits have been indicated in this manner, the total result for the series must be shown the small scoreboard near his desk, and recorded by the Second Register Keeper. The series total must also be announced. The discs must then be removed and the targets patched;

(b) العشرة لابد أن يوضع القرص في ثقبها والوجه الأحمر في مواجهة اللاعب. الإصابات ذات القيمة الأقل من عشرة لابد أن يوضع القرص في ثقب الطلقة والوجه الأبيض في مواجهة اللاعب. بعد توضيح الإصابات بهذه الطريقة لابد أن تسجل النتيجة الإجمالية للمجموعة على لوحة نتائج صغيرة بالقرب من مكتبه، وتسجيلها بواسطة المسجل الثاني. لابد أيضا إعلان النتيجة الإجمالية. بعد ذلك لابد أن تنزع الأقراص وتلصق الأهداف.

c) In the 25m Standard Pistol, 25m Pistol and 25m Center Fire Pistol events, shot values and locations are indicated by means of a wand with a handle approximately 300 mm long and with a small disc on one end with a diameter of 30 mm to 50 mm, colored red on one side and white on the other. The disc must be placed over the bullet hole(s) in the ten ring with the red side facing the athlete, as the Target Officer calls the value of the hit(s). For bullet holes with a value less than ten, the white side must be shown. Where a series of shots are fired at the same target, the scores should be called commencing with the tens. The total for the series should be called after all shots have been indicated individually; and

(c) في مسابقات المسدس الموحد ٢٥م، مسدس ٢٥م، المسدس المركزي ٢٥م، يشار إلى قيمة ومواقع الطلقات عن طريق عصا طول يدها حوالي 300 مم ومع قرص صغير على نهاية طرف واحد منها يبلغ قطرها 30 مم إلى 50 مم، ملون باللون الأحمر على جانب والأبيض على الجانب الآخر. لابد وضع القرص على ثقب/ثقوب الطلقة في دائرة العشرة ويكون الجانب الأحمر في مواجهة اللاعب أثناء إعلان ضابط الأهداف لقيمة الطلقة/الطلقات. لثقوب الطلقات ذات قيمة أقل من عشرة، لابد إظهار الجانب الأبيض. عندما يتم إطلاق مجموعة من الطلقات على نفس الهدف، يجب إعلان النتيجة بدءا بالعشرات. يجب إعلان إجمالي المجموعة بعد أن إعلان نتيجة جميع الطلقات بشكل فردي؛ و

d) Sighting shots must be indicated and recorded.

طلقات الاختبار لابد من تأشيرها وتسجيلها.

5.3.3 The Target Officer and the Range Officer must verify that the results on the scoreboard are the same as recorded at the Target Line. Should there be any difference of opinion regarding the recording of a shot value, the matter must be resolved immediately.

5.3.3 لابد أن يقوم ضابط الأهداف وضابط الميدان بالتحقق من أن النتائج على لوحة النتائج هي نفسها كما هي مسجلة على خط الأهداف. إذا كان هناك أي اختلاف في الرأي بشأن تسجيل قيمة طلقة، لابد من حل المسألة فورا.

5.3.4 As soon as shots are indicated and recorded:

5.3.4 بمجرد تأشير وتسجيل الطلقات:

a) The targets must be patched and made ready for the next series (Rapid Fire Pistol event and Rapid Fire Stages); or

(a) لابد أن تلتصق الأهداف لتكون جاهزة للمجموعة التالية (مسابقة المسدس السريع ومراحل الرمي السريع للمسدس)؛ أو

b) The targets must be replaced and the Backing Targets patched or replaced for the next series; or

(b) لابد أن تستبدل الأهداف وتلتصق الأهداف الخلفية أو تستبدل للمجموعة التالية؛ أو

c) The targets and Backing Targets must be removed and replaced with new targets for the next athlete.

(c) الأهداف والأهداف الخلفية لابد من إزالتها واستبدالها بأهداف جديدة للاعب التالي.

5.3.5 Before leaving the range, the athlete should sign the completed scorecard next to the score total to identify his score.

5.3.5 قبل مغادرة الميدان، يجب أن يوقع اللاعب على كارت النتيجة الكاملة بجانب مجموع النقاط للتعرف على نتيجته.

5.4 Tie-Breaking

Tie breaking shall be done according to GTR 6.15

5.4 فض التعادل

يتم عمله طبقاً للمادة 6.15 من القواعد الفنية العامة

5.5 Paper Target Score Protests

5.5 احتجاجات الأهداف الورقية

5.5.1 When using paper targets, an athlete or team official who considers that a shot was scored or recorded incorrectly may protest that score, except that decisions made regarding the value of shots by using gauges are final and cannot be protested. A protest can only be made for one specific shot. Should other shots be protested, a separate fee is payable.

5.5.1 عند استخدام الأهداف الورقية، اللاعب أو مسئول الفريق الذي يرى أن هناك طلقة تم تقديرها وتسجيلها بشكل غير صحيح قد يحتج على هذه النتيجة، إلا أن القرارات التي اتخذت بشأن قيمة الطلقات باستخدام المقاييس نهائية ولا يمكن الاحتجاج عليها. الاحتجاج يمكن فقط أن يكون لطلقة واحدة محددة. وإذا كان هناك طلقات أخرى محل احتجاج، فإنها تستحق سداد رسوم منفصلة.

5.5.2 Scoring protests may only be made on scores that have been decided without using a gauge or when incorrect entries in the result list or score card appear to have been made.

5.5.2 يجوز الاحتجاجات فقط على الدرجات التي تم البت فيها بدون استخدام المقياس أو عندما يتبين إدخالات غير صحيحة في قائمة النتائج أو كارت النتيجة.

5.5.3 The protest fee (50,00 EUR) must be paid when the protest is made.

5.5.3 لا بد أن يتم دفع رسوم الاحتجاج (50 يورو) عند عمل الاحتجاج.

5.5.4 When paper targets are used and scored in the RTS Office, the team official or athlete has a right to see the protested shot hole(s), but is not permitted to touch the target(s).

5.5.4 عندما تستخدم الأهداف الورقية ويتم تقديرها في مكتب RTS، مسئول الفريق أو اللاعب لديه الحق في رؤية ثقب الطلقة/الطلقات موضوع الاحتجاج، ولكن غير مسموح له بأن يلمس الهدف/الأهداف.

6.0 300m SCORING AND MARKING PROCEDURES

6.0 إجراءات تقدير درجات و تأشير 300م

6.1 As soon as the Target Marker receives a signal that a shot has been fired on that target, he must indicate the shot. The indication of shots must be carried out in accordance with the following system. As soon as the Marker in the pit receives a signal for marking, he must:

6.1 بمجرد أن يتلقى مؤشر الهدف إشارة بأن طلقة قد أطلقت على هذا الهدف، لا بد عليه القيام بتأشير الطلقة. لا بد أن تتم تأشير الطلقات وفقاً للنظام التالي. بمجرد أن يتلقى المؤشر في الحفرة إشارة للقيام بالتأشير، لا بد له:

a. **Lower** the target.

(a) إنزال الهدف؛

b. **Cover** the hole with a transparent sticker and overlay a contrasting sticker to mark the location of the last shot;

(b) تغطية الثقب بلاصق شفاف مع التغطية بلاصق مغاير لتمييز مكان آخر طلقة؛

c. **Raise** the target; and

(c) رفع الهدف؛ و

d. **Show** the value of the hit by the discing system.

(d) إعلان نتيجة الطلقة بواسطة نظام الأقراص.

6.2 When a spotting disc is used to indicate shot values, it must be done with a circular disc 200 mm to 500 mm in diameter. It is painted black on one side and white on the other and mounted on a thin staff which is normally fastened on the white side 30 mm to 50 mm to the right of the center.

6.2 عندما يستخدم قرص لتأشير قيمة الطلقات، فلا بد من استخدام قرص رفيع دائري قطره 200 ملم إلى 500 ملم مطلي باللون الأسود في جانب والجانب الآخر باللون الأبيض ويركب على عصا رفيعة تثبت عادة على الجانب الأبيض على بعد 30 مم إلى 50 مم إلى اليمين من المركز.

6.3 The value of hits will be shown as follows (see diagram):

6.3 قيمة الإصابات تبين كالتالي (أنظر الرسم):

a) The position of the last hit must be marked;

(a) لابد تمييز مكان خر إصابة

b) The value of hits scoring 1, 2, 3, 4, 5, 6, 7 or 8 points must be shown by placing the disc, black side toward the firing line, on the appropriate spot on the target frame in the raised position as shown in the following figure;

(b) قيمة الإصابات 1، 2، 3، 4، 5، 6، 7 أو 8 نقاط لابد إظهارها بوضع القرص، والجانب الأسود جهة

خط الرمي، على المكان المناسب على إطار الهدف في الوضع المرفوع كما هو مبين في الشكل التالي؛

c) If the hit is a nine, the disc must be moved up and down twice over the black aiming bulls-eye on the target with the white side of the disc facing the firing line;

(c) إذا كانت الإصابة تسعة، لابد من تحريك القرص لأعلى ولأسفل مرتين فوق منطقة التصويب السوداء (bulls-eye) على الهدف والجانب الأبيض للقرص في مواجهة خط الرمي؛

d) If the hit is a ten, the disc, with the white side facing the firing line, must be moved twice in a clockwise circle in front of the black aiming mark, as shown in the following figure.

(d) إذا كانت الإصابة عشرة، والقرص، بالجانب الأبيض في مواجهة خط الرمي، لابد من تحريه مرتين بحركة دائرية في اتجاه عقارب الساعة أمام علامة التصويب السوداء (Aiming Mark)؛ كما هو مبين في الشكل التالي؛

e) A shot that does not hit the target is marked only by moving the black side of the marking disc three (3) or four (4) times sideways across the face of the target; and

(e) الطلقة التي لم تصب الهدف تؤشر فقط بتحريك الجانب الأسود للقرص ثلاث (٣) أو أربع (٤) مرات للأجناب عبر وجه الهدف؛ و

f) If the hit is on the target card, but not in the scoring area, it is marked by first indicating a miss and then by showing the position of the hit.

(f) إذا أصابت الطلقة كارت الهدف، لكن ليست في المنطقة المحتسبة، فإنها تؤشر أولاً صفر ثم بعد ذلك يتم الإشارة إلى مكان الإصابة.

6.4 Shot Signal Diagram

6.4 شكل تأشير الطلقات

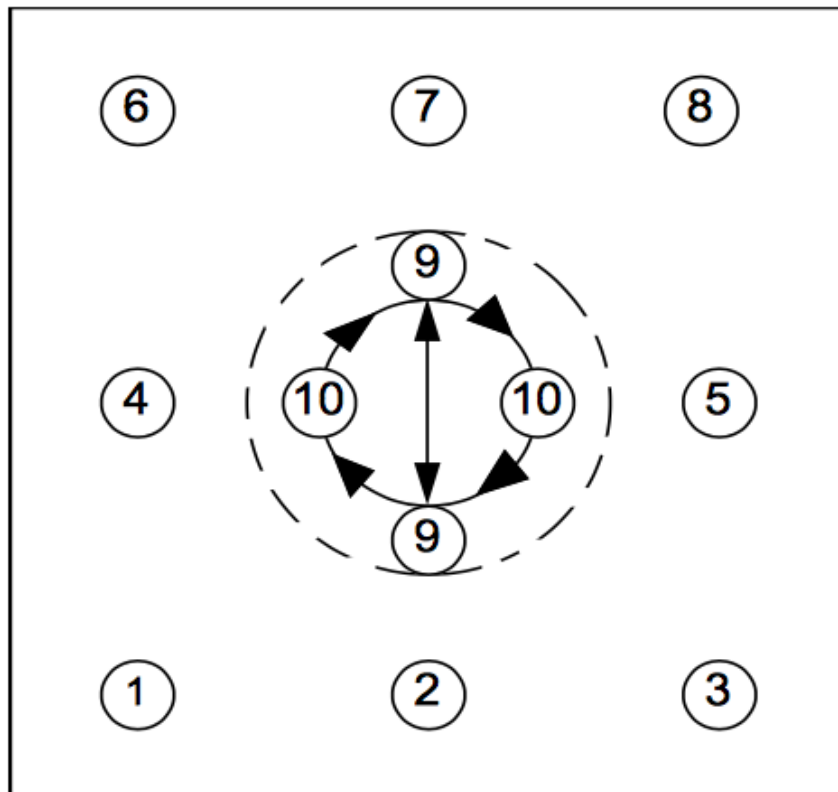

6.5 The sighting target must be marked clearly with a black diagonal stripe on the upper right hand corner of the target. The stripe must be clearly visible to the naked eye at the appropriate distance in normal light conditions. In the case of pit operated targets, the sighting target must not appear at all while the athlete is firing MATCH shots.

6.5 لابد من تمييز أهداف الاختبار بوضوح بشريط أسود مائل على الجانب الأيمن العلوي للهدف ولا بد أن يكون الشريط الأسود مرئي بوضوح للعين المجردة على المسافة المناسبة في ظروف الإضاءة العادية. في حالة تشغيل الأهداف من الحفرة/الخدق فلا بد ألا يظهر هدف الاختبار على الإطلاق أثناء رمي اللاعب طلقات المباراة.

7

RIFLE RULES

FOR

10m Air Rifle Individual

10m Air Rifle Mixed Team

50m Rifle

300m Rifle

300m Standard Rifle

Team Events

قواعد البندقية

بندقية هواء فردي ١٠ م

بندقية هواء فريق مختلط ١٠ م

بندقية ٥٠ م،

بندقية ٣٠٠ م

بندقية موحدة ٣٠٠ م

مسابقات الفرق

فهرس (INDEX)

-293-	عام (GENERAL)	7.1
	الأمان له الأهمية القصوى (SAFETY IS OF PARAMOUNT)	7.2
-293-	(IMPORTANCE)	
-294-	الميادين ومعايير الأهداف (RANGE AND TARGET STANDARDS)	7.3
-294-	البنادق والذخيرة (RIFLES AND AMMUNITION)	7.4
-315-	قواعد الملابس (CLOTHING REGULATIONS)	7.5
	إجراءات وقواعد مسابقات الرماية (SHOOTING EVENT PROCEDURES AND)	7.6
-337-	(COMPETITION RULES)	
-343-	مسابقات البندقية (RIFLE EVENTS)	7.7

7.1 GENERAL

7.1.1 These Rules are part of the ISSF Technical Rules and apply to all Rifle events.

7.1 عام

7.1.1 هذه القواعد هي جزء من القواعد الفنية للاتحاد الدولي لرياضة الرماية وتطبق في جميع مسابقات البندقية.

7.1.2 All athletes, team leaders and officials must be familiar with the ISSF Rules and must ensure that these Rules are enforced. It is the responsibility of each athlete to comply with the Rules.

7.1.2 لا بد أن يكون كل من اللاعبين ورؤساء الفرق والمسؤولين الرسميين على دراية بقواعد الاتحاد الدولي لرياضة الرماية ولا بد أن يتأكدوا من تنفيذ هذه القواعد بصرامة. إنها مسؤولية كل لاعب أن يلتزم بهذه القواعد.

7.1.3 When a Rule refers to right-handed athletes, the reverse of that Rule refers to left-handed athletes.

7.1.3 عندما تشير قاعدة إلى اللاعبين الذين يستخدمون اليد اليمنى، فإن عكس هذه القاعدة يشير إلى اللاعبين الذين يستخدمون اليد اليسرى.

7.1.4 Unless a Rule applies specifically to a men's or a women's event, it must apply uniformly to both men's and women's events.

7.1.4 إن لم تكن هناك قاعدة تنطبق تحديدا على مسابقة الرجال أو النساء، فإنه لا بد من تطبيقها على كل من مسابقات الرجال والنساء.

7.2 SAFETY

SAFETY IS OF PARAMOUNT IMPORTANCE ISSF Safety Rules are found in Rule 6.2.

7.2 الأمان

الأمان له الأهمية القصوى

قواعد الاتحاد الدولي لرياضة الرماية الخاصة بالأمان توجد بالقاعدة 6.2

7.3 RANGE AND TARGET STANDARDS

Target and target standards are found in Rule 6.3. Requirements for ranges and other facilities are found in Rule 6.4.

7.3 الميادين ومعايير الأهداف

الميادين ومعايير الأهداف توجد في القاعدة 6.3. متطلبات الميادين والمرافق الأخرى توجد في القاعدة 6.4.

7.4 RIFLES AND AMMUNITION

7.4 البنادق والذخيرة

7.4.1 Standards for All Rifles

7.4.1 معايير لجميع البنادق

7.4.1.1 Single Loader Rifles. Only single shot rifles that must be manually loaded before each shot may be used, except that in the 300m Standard Rifle event a rifle that is legal for use in International Military Sport Council (CISM) 300m Rifle events may be used if it is checked by Equipment Control before the event.

7.4.1.1 بنادق الطلقة الواحدة. يمكن فقط استخدام البنادق التي لا بد أن يتم تعمييرها يدويا قبل كل طلقة، عدا مسابقة البندقية الموحدة 300م التي يكون استخدامها قانونيا في مسابقات المجلس الدولي للرياضة العسكرية (CISM) ويمكن استخدامها لو تم فحصها بمعرفة قسم فحص المعدات قبل المسابقة.

7.4.1.2 One Rifle Per Event. Only one (1) rifle is allowed to be used in the Elimination, Qualification and Final Rounds of one (1) event. The action, barrel and stock may not be exchanged, except that a detachable butt-stock may be exchanged. Accessories attached to the action, barrel or stock may be exchanged. A rifle that becomes disabled may be replaced according to Rule 6.13.3, if the Jury approves.

7.4.1.2

بندقية واحدة لكل مسابقة. مسموح باستخدام بندقية واحدة (1) فقط في جولات التصفية والتأهل. لا يمكن استبدال الأجزاء المتحركة والماسورة والديشك، عدا الديشك القابل للفصل للتغيير. ويمكن استبدال الإكسسوارات الملحقة بالأجزاء المتحركة والماسورة والديشك. البندقية التي تصبح غير صالحة للاستخدام يمكن استبدالها طبقا للقاعدة 6.13.3 إذا وافقت لجنة الحكام على ذلك.

7.4.1.3 Movement or Oscillation Reduction Systems. Any device, mechanism or system that actively reduces, slows or minimizes rifle oscillations or movements before the shot is released is prohibited.

7.4.1.3 أنظمة تقليل الحركة أو الاهتزاز. أي أداة أو آلة أو جهاز يقلل بفاعلية أو يببطئ أو يقلل من الحد الأدنى للاهتزاز أو حركة البندقية قبل خروج الطلقة فهي ممنوعة.

7.4.1.4 Pistol Grips. The pistol grip for the right hand must be constructed in such a way that it does not rest on the sling or on the left arm.

7.4.1.4 قبضة المسدس. قبضة المسدس (Pistol Grip) لليد اليمنى لا بد ألا تسند على القايش أو الذراع الأيسر.

7.4.1.5 Barrels and extension tubes must not be perforated in any way. Compensators and muzzle breaks on the rifle are prohibited. Any construction or device inside the barrel or tube, other than rifling and chambering for the cartridge or pellet, is prohibited. Extension tubes must be inspected by Equipment Control when the athlete attends, either for pre-competition or re-checks.

7.4.1.5 المواسير وأنابيب الإطالة لا بد ألا تكون مثقوبة (perforated) بأي شكل كان. موانع الارتداد ومخففات حركة الفوهة (Compensators and Muzzle Brakes) ممنوعة. ممنوع أي شكل أو شيء داخل الماسورة أو الأنابيب بخلاف التشخان وبيت النار للطلقة أو الرشاة. أنابيب الإطالة لا بد من أن يقوم بفحصها قسم فحص المعدات عندما يأتي اللاعب لفحص ما قبل المباراة أو لإعادة الفحص.

7.4.1.6 Sights

7.4.1.6 الناشكاهات

a) The front or rear sights may have light or tinted lenses or a polarizing filter, but the sights may not have any system of lenses. *The intent of this rule is to prohibit the use of any "system of lenses" that would act as a telescope to magnify the sight picture seen by the athlete. The only exception to this is that an athlete who requires optical correction to see a clear sight picture is permitted to attach a single lens to the exterior of the rear sight but not to the interior. Additionally, the wearing of contact lenses or a natural lens replacement is allowed because these are essential for an athlete to see normally when not shooting and are not external attachments that are deliberately intended to magnify a sight picture;*

(a) الناشنكاه الأمامي أو الخلفي يمكن أن يحتوي عدسات خفيفة أو ملونة أو مرشح، ولكن الناشنكاهات ينبغي ألا يكون بها أي نظام من العدسات. الهدف من هذه القاعدة هو حظر استخدام أي "نظام عدسات" يعمل بمثابة تلسكوب لتكبير الصورة المرئية التي يراها اللاعب. الاستثناء الوحيد لذلك هو أنه يُسمح للاعب الذي يحتاج إلى تصحيح بصري لرؤية صورة واضحة بإرفاق عدسة واحدة بالجزء الخارجي من الناشنكاه الخلفي، ولكن ليس بالداخل. بالإضافة إلى ذلك، يُسمح بارتداء العدسات اللاصقة أو استبدال العدسة الطبيعية لأنها ضرورية للاعب لكي يرى بشكل طبيعي عندما لا يقوم بالرمي وليست ملحقات خارجية تهدف عمدًا إلى تكبير الصورة المرئية؛

b) No Light enhancing system, optical sight, optical system or telescope may be attached to the rifle;

(b) غير مسموح بإرفاق البندقية بأي نظام لتعزيز الضوء، أو ناشنكاهات بصرية، أو نظام بصري أو تلسكوب.

c) A single corrective lens may be attached to the rear sight only; or the athlete may wear a corrective or tinted lens;

(c) يمكن إرفاق عدسة طبية واحدة على الناشنكاه الخلفي فقط؛ أو يمكن للاعب ارتداء عدسات تصحيحية أو ملونة؛

d) Any aiming device programmed to activate the firing mechanism is prohibited;

(d) ممنوع أي أداة تصويب مبرمجة لتفعيل آلية الرمي؛

e) A blinder may be attached to the rifle or to the rear sight. The blinder must not be more than 30mm deep (A) nor extend further than 100mm (B) from the centre of the rear sight aperture on the side of the non-aiming eye. A blinder must not be used on the side of the aiming eye; and a prism or mirror device may be used when shooting from the right shoulder while aiming with the left eye, providing it does not have a magnifying lens system. It must not be used when shooting from the right shoulder when using the right eye, or vice-versa.

(e) يمكن وضع حاجب الرؤية (blinder) على البندقية أو على الناشنكاه الخلفي. لا بد ألا يزيد عمق الحاجب عن ٣٠ مم (A) ولا يمتد لأكثر من ١٠٠ مم (B) من مركز الناشنكاه الخلفي على جانب (جهة) العين غير المستخدمة في التصويب. الحاجب لا بد ألا يستخدم على جانب (جهة) العين المستخدمة في التصويب؛ ويمكن استخدام منشور أو مرآة عند الرمي باستخدام الكتف الأيمن مع التصويب بالعين اليسرى، على ألا تحتوي على نظام عدسات مكبرة. ولا بد ألا تستخدم في حالة الرمي باستخدام الكتف الأيمن مع التصويب بالعين اليمنى، أو العكس.

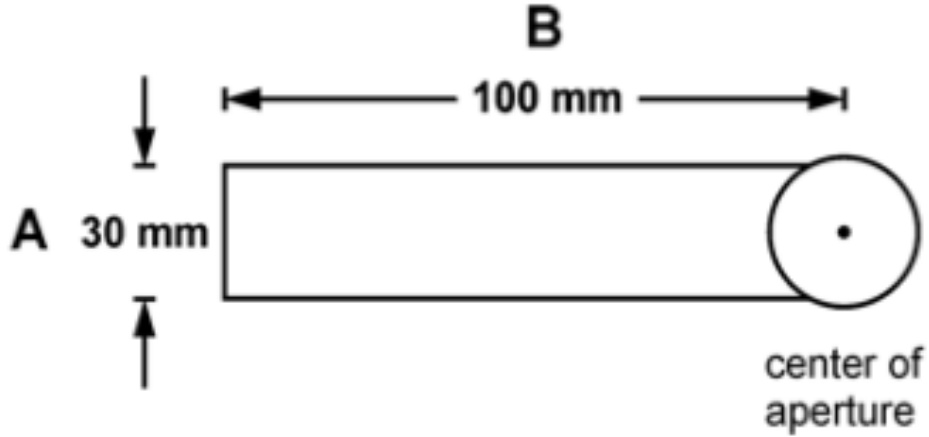

Rear Sight Blinder Diagram

رسم حاجب الناشرناكاه الخلفي

f) On Air and Standard Rifles, the foresight tunnel must be circular in profile when viewed through the rear sight and not have an external shape or additions that can be used as a horizontal reference. Internal foresight elements containing a horizontal and/or vertical reference are allowed.

(f) في بنادق الهواء والبنندقية الموحدة، أنبوب الناشرناكاه الأمامي لابد أن يكون اسطوانيا عند رؤيته من خلال الناشرناكاه الخلفي وألا يكون له شكل خارجي أو إضافات يمكن استخدامها كمرجع أفقي. يسمح بعناصر الناشرناكاه الأمامي التي تحتوي على مرجع أفقي و / أو عمودي.

7.4.1.7 Electronic triggers are allowed providing:

7.4.1.7 الزناد الالكتروني مسموح به بشرط:

a) All components are firmly attached to and contained within the action or stock of the rifle so that the battery and wires are not visible externally;

(a) أن يكون كل أجزائه مثبتة بإحكام وموجودة داخل الأجزاء المتحركة أو جسم البندقية الخشبي بحيث لا يتم رؤية البطارية أو الأسلاك خارجيا؛

b) The trigger is operated by the right hand of a right-handed or the left hand of a left-handed athlete;

(b) أن يتم تشغيل الزناد باليد اليمنى للاعب الذي يستخدم يده اليمنى أو باليد اليسرى للاعب الذي يستخدم يده اليسرى.

c) All components are included when the rifle is submitted for inspection by Equipment Control; and

(c) أن تكون كل المكونات موجودة عند تقديم البندقية للفحص بمعرفة لجنة فحص المعدات؛ و

d) The rifle with all components installed complies with the rules governing dimensions and weight for that event.

(d) أن تكون البندقية بكل مكوناتها المركبة فيها مطابقة للقواعد التي تحكم الأبعاد والوزن الخاصة بالمسابقة .

7.4.2 Standards for 300m Standard Rifle and 10m Air Rifle

7.4.2 معايير البندقية 300م وبندقية الهواء 10م

Measurements stated in this rule are also illustrated in the RIFLE MEASUREMENTS DIAGRAM, 7.4.4.1 and in the RIFLE MEASUREMENTS TABLE, 7.4.4.2.

القياسات المنصوص عليها في هذه القاعدة موضحة أيضا في رسم قياسات بندقية، 7.4.4.1 وفي جدول قياسات البندقية، 7.4.4.2.

7.4.2.1 Definitions

7.4.2.1 تعريفات

The following definitions are included to eliminate any doubt as to the parts of the rifle referred to in the Rifle Rules.

التعريفات التالية تم تضمينها لإزالة أي شك بخصوص أجزاء البندقية المشار إليها في قواعد البندقية.

a) **Stock:** The basic frame of the rifle to which the barrel and action, sights, *pistol grip* and *butt-stock* are attached. On a traditional wooden-stock rifle, the stock would be of one piece and incorporate the *fore-end*, *cheek-piece*, *pistol grip* and *butt-stock*.

(a) **جسم البندقية:** هو الجسم الأساسي للبندقية الذي يتصل به الماسورة والأجزاء المتحركة والناشكاهات وقبضة المسدس والطبان. في الدبشك التقليدي الخشبي، يكون الدبشك مكون من قطعة واحدة مدمج بها النهاية الأمامية، وقطعة الخد، وقبضة المسدس، والطبان.

b) **Butt-stock:** The part of the rifle between the *pistol grip* and the *butt-plate*. This is the rearmost extension of the stock and may be offset either side of the centre-line of the barrel. The lowest point of the butt-stock may not be more than 140mm below the centre-line of the barrel. This limit does not apply to wooden stocked rifles. The butt-stock may have an adjustable extension on which the butt-plate is mounted. This extension is not included in the 140mm lower limit.

(b) الدبشك:

جزء البندقية بين قبضة المسدس والطبان. هذا هو الامتداد الخلفي الأقصى لجسم البندقية ويمكن إزاحته على جانبي الخط المركزي للماسورة. لا يمكن أن أدنى نقطة من الدبشك أكثر من 140 مم أسفل خط مركز الماسورة. لا ينطبق هذا الحد على البنادق ذات الدبشك الخشبي. قد يكون للدبشك امتداد قابل للتعديل يتم تركيب الطبان عليه. هذا الامتداد لا يكون ضمن الحد الأدنى 140 مم.

c) **Butt-plate:** The moveable end part of the *butt-stock* that normally rests against the athlete's shoulder when in the shooting position. The overall width must not exceed 30mm. The butt-plate may be moved up or down, offset to the right or left of the *butt-stock* centre-line and/or turned on the vertical and/ or horizontal axis, but no part of the outer edges may extend more than 30mm from that centre-line. If a multi-part butt-plate is used, each part may be turned either right or left but all adjustments must be contained within the overall width. The depth of curve must not exceed 20mm, (7.4.4.2.G), measured to the lowest point that is in contact with the shoulder.

A template with internal dimensions of 153mm x 30mm may be used to check the overall width of the butt-plate. The butt-plate is acceptable if it fits inside the template and no part is more than 30mm from the apparent centre-line of the butt-stock. The inside edge of the template should act as a reference point for the apparent centre-line.

(c) الطبان: الجزء الخلفي المتحرك من الدبشك والذي عادة يستند على كتف اللاعب عندما يكون في وضع الرمي. العرض الكلي لا بد ألا يتعدى ٣٠ مم. يمكن تحريك الطبان لأعلى أو لأسفل، والالتواء يمينا أو يسارا على محور خط مركز الطبان و/ أو الدوران على المحور الرأسي أو الأفقي، ولكن لا يجوز أن يمتد أي جزء من الحافة الخارجية لأكثر من ٣٠ مم من خط المركز هذا. إذا استخدم طبان متعدد الأجزاء، فكل جزء يمكنه الحركة لليمين أو اليسار، ولكن جميع التعديلات لا بد أن تكون ضمن العرض الكلي. لا بد ألا يتعدى العمق والانحناء ٢٠ مم، (7.4.4.2.G) تقاس إلى أدنى نقطة على اتصال مع الكتف.

يمكن استخدام قالب بأبعاد داخلية 153 مم × 30 مم للتحقق من العرض الكلي للطبان. يعتبر الطبان مقبولا إذا كان يتناسب داخل القالب ولا يوجد جزء أكثر من 30 مم من خط المركز ظاهر للدبشك. يجب أن تعمل الحافة الداخلية للقالب كنقطة مرجعية لخط المركز.

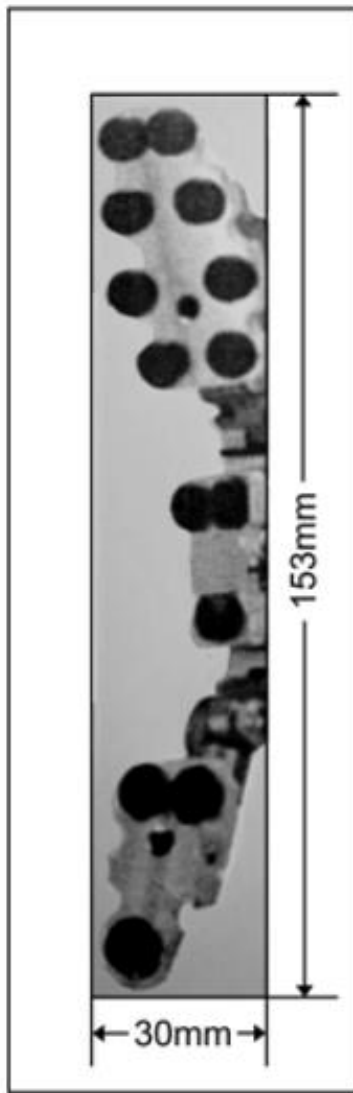

d) **Cheek piece:** The part of the rifle upon which the athlete rests his head or cheek. It may be an integral part of a wooden-stock rifle or an attachment that is adjustable up or down and laterally. If moved laterally, the outside edge must not be more than 40mm from the centre-line of the *butt-stock*. A soft material can be applied to the cheek piece surface.

(d) **قطعة الخد:** الجزء من البندقية الذي يسند عليه اللاعب رأسه أو خده. يمكن أن يكون جزءاً لا يتجزأ من جسم البندقية الخشبي أو كجزء يتم إرفاقه ويكون قابلاً للضبط لأعلى ولأسفل وأفقياً، والحافة الخارجية لا بد ألا تتعدى ٤٠ مم من خط مركز الدبشك. يمكن وضع مادة مرنة على سطح قطعة الخد.

e) **Fore-end:** The forward part of the *Stock* below the barrel that contacts the supporting hand of the athlete. This may have an adjustable or removeable section to extend the depth, but those must provide a straight plane surface. It may be inclined, but the lowest point may not be more than 140mm below the centre line of the bore, nor must the width exceed 60mm. If the width of the adjustable section is wider than the upper part of the fore-end, it may be offset left or right but the outer edge must not be more than 30mm from the centreline of the barrel. Material that gives increased grip may not be added and it must not be anatomically formed.

Note: A fore-end extension is not a palm rest and is not contrary to Rule 7.6.1.3g, even if it is detachable

(e) الوصلة الأمامية: الجزء الأمامي من جسم البندقية أسفل الماسورة الذي يتصل باليد المساعدة للاعب. هذه يمكن أن يكون بها قسم قابل للتعديل أو الإزالة لتمديد العمق، ولكن يجب أن يوفر سطحاً مستويًا ومستقيمًا. قد يكون مائلاً، ولكن قد لا تكون أدنى نقطة أقل من 140 مم تحت خط مركزي الفوهة، ولا يجب أن يتجاوز العرض 60 مم. إذا كان عرض القسم القابل للضبط أكبر من الجزء العلوي من الطرف الأمامي، فقد يتم إزاحته إلى اليسار أو اليمين، ولكن يجب ألا تزيد الحافة الخارجية عن 30 مم من الخط المركزي للماسورة. لا يجوز إضافة المواد التي تزيد من التماسك ويجب ألا تأخذ الشكل التشريحي.

ملحوظة: الامتداد الأمامي ليس مسنداً لراحة اليد ولا يتعارض مع القاعدة 7.6.1.3.g، حتى لو كان قابلاً للفصل

f) **The Pistol Grip:** The pistol grip must not extend laterally (to the side) more than 60mm from a vertical plane that is perpendicular to the centre-line of the barrel. The lowest point must not exceed 160mm from the centre-line of the barrel. Material that gives increased grip may not be added and it must not be anatomically formed.

(f) لا بد ألا تمتد قبضة اليد اليمنى (Pistol Grip) أفقياً (للجانِب) أكثر من ٦٠ مم من المستوى الرأسي العمودي على محور الماسورة. لا بد ألا تتعدى أقل نقطة ١٦٠ مم من خط مركز الماسورة. المادة التي تعطى قبضة زائدة لا يمكن إضافتها ولا بد ألا تأخذ الشكل التشريحي.

g) A thumb hole; thumb rest, palm rest, heel rest and spirit level are prohibited. A thumb rest is any protrusion or extension on the side of the pistol grip on which an athlete could rest the thumb of the trigger-hand. A heel rest is any protrusion or extension on the side of the pistol grip designed to prevent the hand from slipping. A palm rest is defined in Rule 7.4.5.2 and only allowed on 50m rifles.

(g) ثقب الإبهام: ممنوع استخدام ثقب الإبهام Thumb Hole ومسند الإبهام Thumb Rest وقبضة الواصل Palm Rest ومسند كلوة اليد Heel rest وميزان التسوية Spirit Level. مسند الإبهام هو أي نتوء أو امتداد على جانب قبضة المسدس يمكن أن يريح عليه اليد القائمة بتشغيل الزناد. مسند كلوة اليد اليمنى هو أي نتوء أو أي امتداد للأمام أو على جانب مقبض اليد اليمنى ومصمم لمنع اليد من الانزلاق. قبضة الواصل Palm Rest محددة في القاعدة 7.4.5.2 ومسموح بها فقط في بنادق ٥٠م.

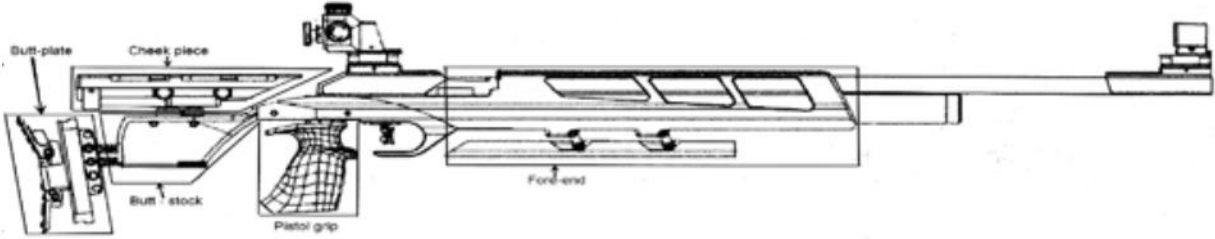

Note: This diagram is intended to illustrate the position of the parts described in a) to g)

7.4.2.2 Weights

7.4.2.2 الأثقال

a) Barrel weights within a radius of 30mm from the centre of the barrel are permitted. Barrel weights may be moved along the barrel;

(a) يسمح بأثقال الماسورة في حدود نصف قطر قدره ٣٠ مم من مركز الماسورة ويمكن تحريك أثقال الماسورة على امتداد الماسورة.

b) Any devices or weights projecting from the buttstock must be attached as a fixed part of the buttstock (screws or other fixation means). They must not protrude sideways more than 25mm from centreline of buttstock or downwards more than 140mm measured from the centre line of the barrel (Rule 7.4.4.2 f).

(b) يجب إرفاق أي أجهزة أو أوزان بارزة من المؤخرة على أنها جزء ثابت من الأرداف (مسامير أو وسائل تثبيت أخرى). يجب ألا تبرز بشكل جانبي أكثر من 25 مم من الخط المركزي للطبان أو إلى أسفل أكثر من 140 مم مقاسة من خط الوسط للماسورة (القاعدة f 7.4.4.2).

c) Weights in addition to barrel weights may be attached to any part of the rifle but must be within the areas shown in the diagram. Weights on or in the lower part of the fore-end may not extend horizontally (laterally) further from the centre-line of the barrel than the distance of the maximum extension of the cheek-piece from the centre-line of the barrel, (dimension J2). Weights in the butt-stock area cannot extend further to the rear than a line that is perpendicular to the deepest point of the butt-plate.

(c) يجوز إرفاق الأوزان بالإضافة إلى أوزان الماسورة يجوز إرفاقها لأي جزء من البندقية، ولكن يجب أن تكون ضمن المناطق الموضحة بالرسم التوضيحي. الأوزان على أو في الجزء السفلي من الوصلة الأمامية fore-end لا يجوز أن تمتد أفقياً أبعد من خط مركز الماسورة أبعد من مسافة أقصى امتداد لقطعة الخد، (مقاسات J2). الأوزان في منطقة الدبشك لا يمكن أن تبرز للخلف أكثر من الخط العمودي لأعمق نقطة من الطبان.

d) Weights must be rigidly attached to the rifle by semi-permanent means so that they cannot be accidentally dislodged or move position. The use of any type of visible adhesive tape to attach weights is prohibited.

Athletes are reminded that the image of athletes and their equipment, when being broadcast or photographed, must be in keeping with the presentation of an Olympic sport. Therefore rifles and attachments should not look as if they are held together with adhesive tape, cable-ties, or other temporary means. A large cluster of lead automobile wheel-balance weights is unsightly and inappropriate and should be concealed or avoided. Manufactured metal weights, firmly attached to the rifle within the permitted areas as shown on the diagram, are acceptable .

(d) لا بد أن تكون الأثقال مثبتة جيداً بالبندقية بوسائل شبيهة دائمة حتى لا يتم إزاحتها أو تحريكها عن طريق الخطأ. يحظر استخدام أي نوع من الأشرطة اللاصقة المرئية لربط الأوزان.

يتم تذكير اللاعبين بأن صورتهم ومعداتهم، عند بثها أو تصويرها، يجب أن تكون متوافقة مع العرض التقديمي لرياضة أولمبية. لذلك يجب ألا تبدو البنادق والمرفقات كما لو كانت مثبتة مع بعضها بشريط لاصق أو أربطة كابلات أو أي وسيلة مؤقتة أخرى. مجموعة كبيرة من أوزان اتزان عجلات السيارات الرصاصية قبيحة المنظر وغير مناسبة ويجب إخفاؤها أو تجنبها. تعتبر الأوزان المعدنية المصنعة والمثبتة بإحكام بالبندقية داخل المناطق المسموح بها كما هو موضح في الرسم البياني مقبولة.

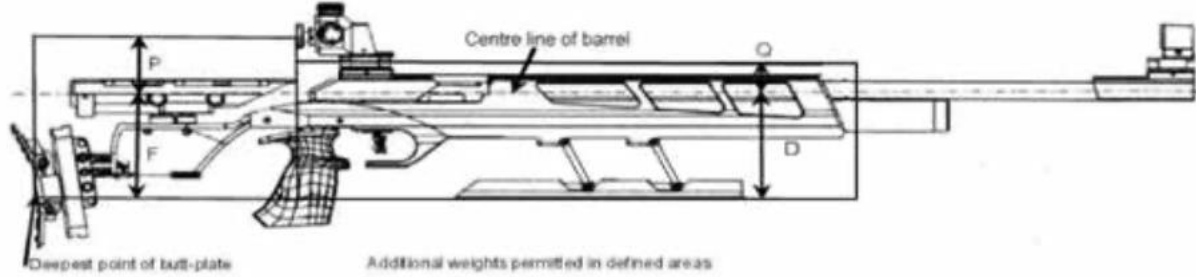

See Rifle Measurements diagram 7.4.4.1 and Rifle Measurements Table 7.4.4.2 for all dimensions.

7.4.3 Standards for 300m Standard Rifle Only

All 300m Standard Rifles must conform to the specifications shown in the **Rifle Measurements Table** and with the following restrictions:

7.4.3 معايير البندقية الموحدة ٣٠٠م فقط

كل البنادق الموحدة ٣٠٠م لا بد أن تتفق مع المواصفات الموضحة بجدول مقاييس البندقية ومع القيود التالية :

a) The minimum trigger pull is 1500 grams. The trigger pull must be measured with the barrel in a vertical position. Trigger weight control checks must be conducted immediately after the last series. A maximum of three (3) attempts to lift the weight are allowed. Any athlete whose rifle fails the test must be disqualified;

الحد الأدنى لوزن الزناد هو ١٥٠٠ جم ولا بد قياس وزن الزناد بحيث تكون الماسورة في وضع رأسي كما لا بد من مراجعة وزن الزناد بعد المجموعة الأخيرة مباشرة. الحد الأقصى المسموح به لمحاولات الوزن هو ٣ محاولات ولا بد استبعاد أي لاعب تفشل بندقيته في الاختبار؛

b) The same rifle must be used in all positions without change. The adjustment of the butt-plate and hand stop or the changing of front sight inserts or the adjustment of the rear sight or its eyepiece are permitted. The removal of the cheek piece during competition is permitted for barrel cleaning and bolt removal under supervision of the Jury; but its position must not be changed when it is replaced; and quick fasteners are not permitted.

(b) لابد من استخدام نفس البندقية في كل الأوضاع بدون تغيير. ويسمح بضبط الطبان وحاجز اليد أو بتغيير القطع الداخلية للناشكاه الأمامي أو بضبط الناشكاه الخلفي أو قطعة العين (eyepiece). مسموح بإزالة قطعة الخد أثناء المباراة من أجل تنظيف الماسورة ونزع الترياس تحت إشراف لجنة الحكام؛ ولكن لابد من عدم تغيير مكانها عند إعادتها إلى وضعها؛ والسحابات السريعة غير مسموح بها.

c) The overall length of the barrel including any extension tube, measured from the breech face to the apparent muzzle, must not exceed 762mm.

(c) الطول الإجمالي للماسورة بما في ذلك أي أنابيب إطالة لابد ألا يزيد عن ٧٦٢ مم وذلك بالقياس من وجه الترياس إلى الفوهة الظاهرة للماسورة .

7.4.4 Standards for 10m Air Rifle Only

Any type of compressed air or gas rifle that conforms to the specifications in the **Rifle Measurements Table** and the following additional restrictions:

7.4.4 معايير بندقية الهواء ١٠م فقط

يسمح بأي نوع من أنواع البنادق التي تعمل بالهواء المضغوط أو بالغاز والتي تطابق المواصفات الموضحة بجدول مقاييس البندقية مع الالتزام بالقيود الإضافية التالية :

a) The total length of the air rifle system measured from the back end of the mechanism to the apparent muzzle must not exceed 850mm; and

(a) الطول الإجمالي لنظام بندقية الهواء مقاسا من النهاية الخلفية للأجزاء الميكانيكية إلى فوهة الماسورة الظاهرة لا بد ألا يزيد عن ٨٥٠ مم؛ و

b) The front sight may not extend beyond the apparent muzzle.

(b) لا بد ألا يمتد الناشر الأمامي بعد فوهة الماسورة الظاهرة.

c) Any Air Rifle must not exceed 7.5 joule and must bear this mark



(c) أي بندقية هواء لا تتعدى 7.5 جول وتحمل هذه العلامة

7.4.4.1 Rifle Measurements diagram

7.4.4.1 رسم مقاسات البندقية

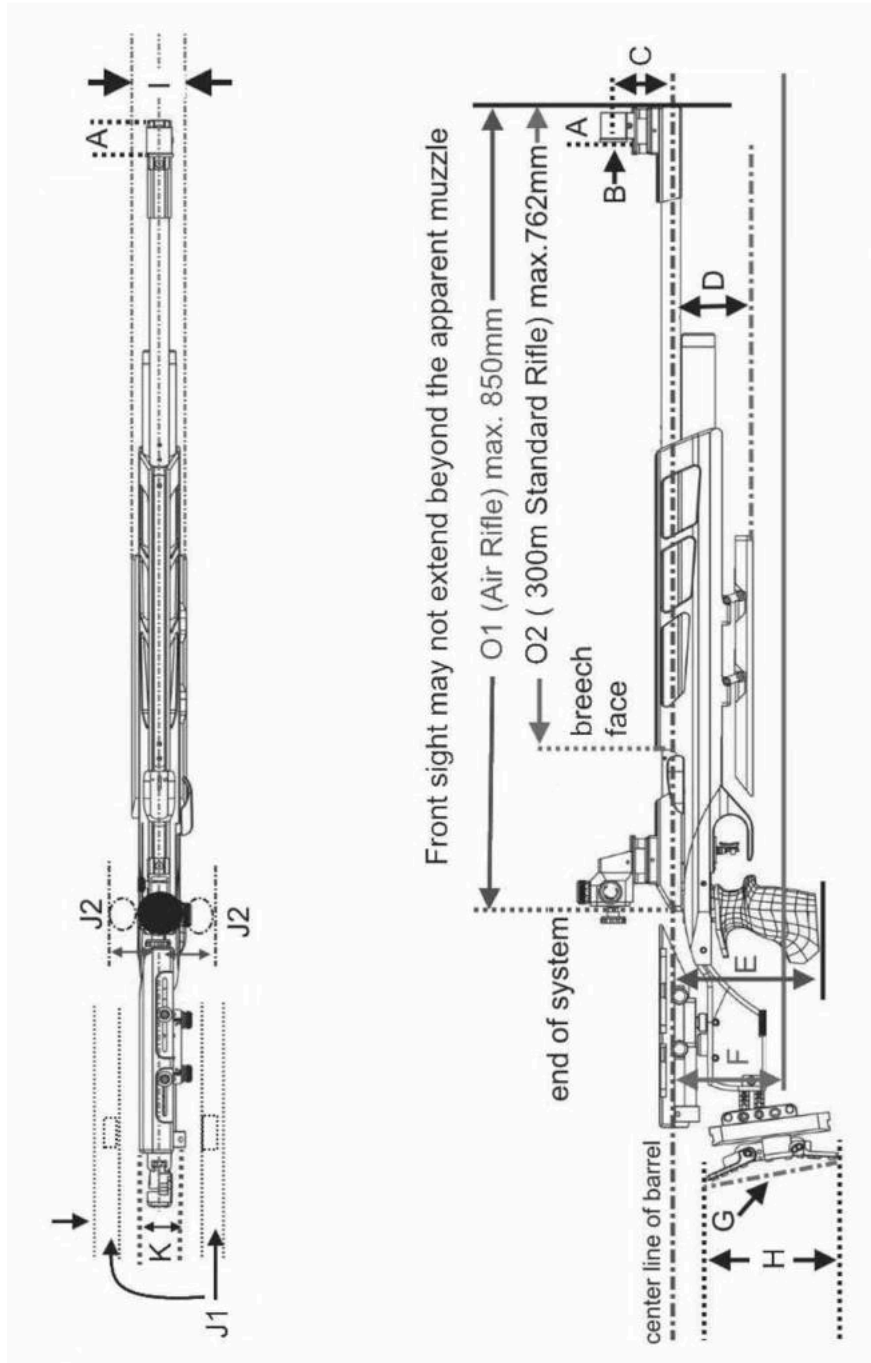

7.4.4.2 Rifle Measurements Table

Measurements for dimensions C, D, E, F, J1, J2, P and Q are from the centre- line of the bore.

7.4.4.2 جدول مقاسات البندقية

مقاسات الأبعاد C, D, E, F, J1, P, Q من خط مركز فوهة الماسورة.

Key	RIFLE FEATURE	300m Standard Rifle	Air Rifle
A	Length of front sight tunnel طول أنبوبة الناشر الأمامي	50 mm	50 mm
B	External diameter of front sight tunnel, which must be circular in profile. القطر الخارجي لأنبوبة الناشر الأمامي	25 mm	25 mm
C	Distance from center of the front sight ring or top of post to center of bore المسافة بين مركز دائرة الناشر الأمامي أو من قمة عمود الناشر الأمامي إلى محور الماسورة	80 mm	80 mm
D	Depth of fore-end عمق الناشر الأمامي	140 mm	140 mm
E	Lowest point of pistol grip النقطة السفلى من قبضة المسدس	160 mm	160 mm
F	Lowest point of butt-stock between the pistol grip and the butt plate (does not apply to wooden stocked rifles) النقطة السفلى من الدبشك بين قبضة المسدس والطبان (لا تنطبق على البنادق ذات الدبشك الخشبي)	140 mm	140 mm

G	Depth of curve of butt plate عمق تقوس الطبان	20 mm	20 mm
H	Heel to toe length of butt plate طول الطبان من أعلى لأسفل	153 mm	153 mm
I	Maximum thickness (breadth) of fore-end أقصى سمك للوصلة الأمامية (عرضها)	60 mm	60 mm
J1	Maximum distance of cheek piece from a vertical plane through the centerline of the barrel أقصى بعد لمسند الخد من المستوى الرأسي العمودي على محور الماسورة	40 mm	40 mm
J2	Maximum distance of any part of the pistol grip from a vertical plane through the centerline of barrel أقصى بعد لأي جزء من قبضة المسدس من المستوى الرأسي العمودي على محور الماسورة	60mm	60mm
K	Offset of the butt plate as measured from the left or right edge of the butt-plate to butt-stock center (axis of butt plate must be vertical, 7.4.2.1) حركة الطبان تقاس من الحافة اليسرى أو اليمنى من الطبان إلى مركز الدبشك (محور الطبان) (7.4.1 لا بد أن يكون رأسياً،	30mm	30mm
L	Trigger weight وزن الزناد	15 grams Minimum	Free
M	Weight with sights (and hand stop 300m) الوزن شامل الناشرنكاهات (وحاجز اليد في 300م)	5.5kg	5.5kg
N	The front sight must not extend beyond the apparent muzzle of the rifle.	Must not extend	Must not extend

	لا بد ألا يمتد الناشنكاه الأمامي إلى ما بعد فوهة الماسورة الظاهرة للبندقية		
O1	Air Rifle: Total length of the Air Rifle system البندقية الهواء: الطول الإجمالي لنظام البندقية		850mm
O2	Standard Rifle: The overall length of the barrel including extension (from the muzzle to the breech face) البندقية الموحدة: الطول الإجمالي للماسورة شامل الامتداد (من الفوهة إلى وجه التراباس)	762mm	
P	Maximum height of weights behind rear sights الحد الأقصى لارتفاع الأوزان خلف الناشنكاه الخلفي	60mm	60mm
Q	Maximum height of weights between the front and rear sights الحد الأقصى لارتفاع الأوزان بين الناشنكاه الأمامي والناشنكاه الخلفي	30mm	30mm
C	Diameter of front sight tunnel قطر أنبوبة الناشنكاه الأمامي	25 mm	25 mm

7.4.5 Standards for 50m Rifles

All rifles chambered for rimfire 5.6mm (.22" cal.) long rifle cartridges are permitted. These Rules cannot proscribe all possible combinations of attachments which may be fitted to rifles, such as additional sights, etc., but the "spirit and intent", (as per Rule 6.8.13) of this rule is that 50m rifles should have the general appearance as the diagram below, i.e., only one set of sights, buttstock, palm-rest or extendable fore-end etc., may be fitted to a rifle at a time. This does not prevent these items being swapped during any stage of competition.

7.4.5 معايير بنادق ٥٠ م

مسموح بكل البنادق من عيار ٥.٦ مم (.22"). هذه القواعد لا يمكن أن تحظر جميع التركيبات الممكنة من الملحقات التي يمكن توكيها على البنادق، مثل الناشنكاهات الإضافية، الخ، ولكن "الروح والنية" (كما تنص عليه القاعدة 6.8.13) فإن بنادق ٥٠ م يجب أن يكون لها مظهر عام طبقاً للرسم الوارد أدناه، مثل مجموعة ناشنكاهات واحدة، دبشك، مسند راحة اليد أو قطعة استطالة، الخ، يمكن تركيبها بالبندقية في وقت واحد. وهذا لا يمنع من تبادل هذه العناصر خلال أي مرحلة من مراحل المباراة.

a) The weight of the rifle for men and women may not exceed 8.0kg with all accessories used, including the palm rest and hand stop;

(a) لا يجوز أن يزيد وزن البندقية للرجال والنساء عن 8.0 كجم مع جميع الملحقات المستخدمة بما في ذلك مسند راحة اليد أو الهاند ستوب (Hand Stop).

b) Weights on or in the lower part of the stock or buttstock, may not extend horizontally (laterally) further from the centre-line of the barrel than the distance of the maximum extension of the cheek-piece from the centre-line of the barrel;

(b) الأوزان التي على أو في الجزء السفلي من الجسم الخشبي أو الدبشك لا يمكن أن تمتد أفقياً من محور الماسورة عن مسافة الامتداد الأقصى لمسند الخد من محور الماسورة.

c) Weights cannot extend further to the rear than a line perpendicular to the deepest point in the butt-plate;

(c) لا يمكن أن تمتد الأوزان للخلف أبعد من الخط العمودي إلى أعماق نقطة في مؤخرة الجسم الخشبي (الطبان)؛

d) Weights attached to the butt-stock must be rigidly attached and may not be taped to the butt-stock;

(d) الأوزان التي ترفق بالدبشك لا بد أن يتم إرفاقها بشكل قوي ولا يمكن أن تكون مثبتة بواسطة شريط؛

e) Weights on the rifle fore-end may extend no lower than 90mm below the centre-line of the barrel and not further forward than 700mm from the back (rear) end of the system; Any such weight must be incapable of being converted into a bipod for use in supporting the rifle, when placed down after shooting or between positions in the 3-position events.

(e) الأوزان على الوصلة الأمامية للبندقية لا يمكن أن تمتد لأقل من 90 مم تحت محور الماسورة وليس أبعد للأمام عن 700 مم من النهاية الخلفية للأجزاء الميكانيكية للنظام؛ ويجب أن يكون أي وزن من هذا القبيل غير قادراً على تحويله إلى سببية ثنائية bipod لاستخدامه في دعم البندقية، عند وضعها بعد الرمي أو بين الأوضاع في مسابقات 3 أوضاع.

f) The lowest point on the butt-stock may not extend down more than 140mm from the centre-line of the bore. This limit does not apply to wooden stocked rifles

(f) أدنى نقطة على الدبشك لا يمكن تمتد إلى أسفل أكثر من 140 مم من محور مركز فوهة الماسورة. لا ينطبق هذا الحد على البنادق ذات الدبشك الخشبي.

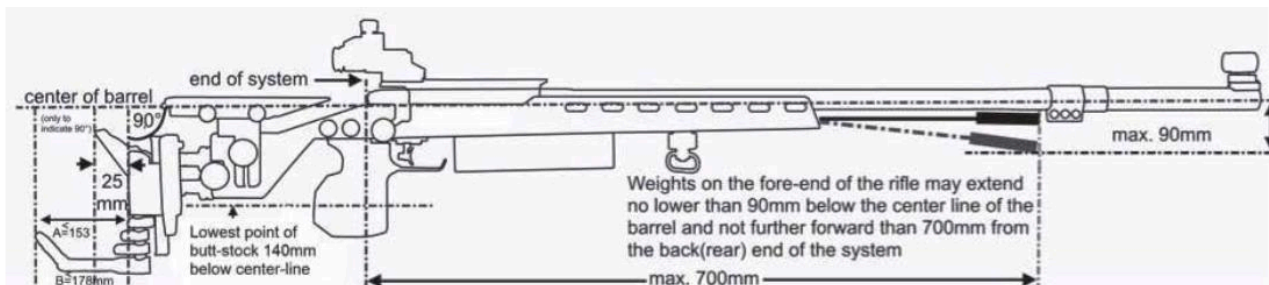

7.4.5.1 Hook Butt Plate

A hook butt-plate that complies with the following restrictions may be used;

The butt hook projecting rearward from the bottom of the butt-plate must not extend more than 153mm (A) past the rear of a line that is perpendicular to a line drawn through the axis of the bore of the rifle, and that is tangent to the deepest part of the butt-plate depression that normally rests against the shoulder;

The butt hook projecting from the bottom of the butt-plate must have a total outside length around any curve or bend of not more than 178mm (B);

The top projection of the butt-plate must not extend more than 25mm to the rear of this perpendicular line; and

Any devices or weights projecting forward or laterally from the lower part of the butt-plate are prohibited.

خطاف الطبان

يمكن استخدام الخطاف الذي يتفق مع القيود التالية :

الخطاف الممتد للخلف من أسفل الطبان لا بد ألا يزيد عن ١٥٣ مم (A) بعد الخط العمودي على الخط المرسوم من محور ماسورة البندقية والذي يكون في تماس مع أعرق جزء في انحناء الطبان والذي يستند طبيعياً على الكتف؛

خطاف الطبان الذي يمتد من أسفل الطبان لا بد ألا يزيد طوله الخارجي الإجمالي حول أي انحناء أو ثنايا عن ١٧٨ مم (B).

البروز العلوي للطبان لا بد ألا يزيد عن ٢٥ مم خلف هذا الخط العمودي؛ و

أي أدوات أو أوزان تمتد للأمام أو أفقياً من الجزء السفلي للطبان ممنوعة .

7.4.5.2 Palm Rests

A palm rest is any removeable attachment or extension below the fore-end that aids the support of the rifle by the forward hand. Orthopaedic shaping, (finger or thumb grooves or depressions), is allowed. Such attachments must not extend more than 200mm below the centre line of the barrel. Palm rests may not be used on air rifles in any circumstances. They may be used on 50m rifles in the standing position only.

A fore-end extension that provides a straight plane surface and is not deeper than 140mm is not a palm rest.

7.4.5.2 مسند راحة اليد (قبضة الواقف / مسند راحة اليد Palm Rest) هي أي جزء إضافي

قابل للإزالة أو الامتداد أسفل الوصلة الأمامية والذي يساعد على حمل البندقية باليد الأمامية. لا بد ألا

تمتد قبضة اليد لأكثر من ٢٠٠ مم أسفل محور الماسورة . مسند راحة اليد Palm Rest لا يمكن

استخدامه في بنادق الهواء تحت أي ظرف من الظروف. يمكن استخدامه فقط في بنادق ٥٠م في

الوضع الواقف فقط. امتداد الوصلة الأمامية التي توفر سطح مستوي ومستقيم وعمقها لا يزيد عن

١٤٠ مم هي ليست مسند راحة Palm Rest.

7.4.5.3 Pistol Grips

No part of the pistol grip may be extended or constructed in any way that would allow it to touch or support the back of the hand or the wrist.

7.4.5.3 مقبض المسدس لا يمكن لأي جزء من قبضة اليد اليمنى أن يمتد أو يصنع بأي طريقة تسمح بلمس أو سند راحة اليد أو الرسغ .

7.4.5.4 Standards for 300m Rifles

Standards for 300m rifles are the same as for the 50m Rifle (Men and Women). See 7.4.5 and the RIFLE SPECIFICATION TABLE (7.7.5).

300m rifles may have a mirage band with a maximum width of 60mm.

7.4.5.4 معايير البندقية 300 م هي نفس مواصفات البندقية 50 م (رجال وسيدات). أنظر

7.4.5 وجدول مواصفات البندقية (7.7.5). بنادق 300 م يمكن أن يكون بها (mirage

band) (رباط مانع السراب) على أن يكون الحد الأقصى لعرضه 60 مم.

7.4.6 Ammunition

7.4.6 الذخيرة

Rifle	Caliber	Other specifications
البندقية	العيار	مواصفات أخرى
50m م 50	5.6 mm (.22") م 5.6 (.22 بوصة)	Rimfire Long Rifle. Only bullets made of lead or similar soft material are permitted. طلقات Rimfire Long Rifle . مسموح فقط بالطلقات المصنوعة من الرصاص أو أي مادة لينة مشابهة.
10m م 10	4.5 mm (.177") م 4.5 (.177 بوصة)	Projectiles of any shape made of lead or other soft material are permitted. مسموح باستخدام أي شكل من المقذوفات المصنوعة من الرصاص أو أي مادة لينة أخرى.

300m م ٣٠٠	Maximum 8 mm ٨مم بحد أقصى	Ammunition of any description that may be fired without any danger to athletes or range personnel. Tracer, armor piercing, and incendiary ammunition is prohibited. الذخيرة من أي وصف التي يمكن إطلاقها بدون أي خطورة على اللاعب أو الأفراد في الميدان. ممنوع استخدام الطلقات الكاشفة، والشارقة، والشارقة الحارقة.
---------------	------------------------------	---

7.5 CLOTHING REGULATIONS

See the General Technical Rules for general standards regarding clothing and the testing of clothing (Rule 6.7).

7.5 قواعد الملابس

أنظر إلى القواعد الفنية العامة للمعايير العامة بخصوص الملابس واختبارات الملابس (قاعدة 6.7)

7.5.1 General Standards for Rifle Clothing

7.5.1 المعايير العامة لملايس البندقية

7.5.1.1 All shooting jackets, shooting trousers and shooting gloves must be made of flexible material that does not materially change its physical characteristics, that is, become stiffer, thicker or harder, under commonly accepted shooting conditions. All lining, padding and reinforcements must meet the same specifications. Any lining or padding must not be quilted, cross-stitched, glued or otherwise affixed to the outer clothing layer other than at normal tailoring points. All lining or padding must be measured as a part of the clothing.

7.5.1.1 جميع جاكيتات الرماية، وبنطلونات الرماية وقفازات الرماية لابد أن تكون مصنوعة من مادة مرنة لا تتغير خصائصها المادية، أو تصبح أكثر صلابة، أو سماكة أو جمود، تحت ظروف الرماية المقبولة والشائعة. كل البطانة والحشو والتقويات لابد أن تطابق نفس المواصفات. أي بطانة أو حشو لابد ألا يكون أو بشكل اللحاف، أو بخياطة متقاطعة، أو ملصق أو مثبت بطريقة أخرى بالطبقة الخارجية للملابس بطريقة خلاف نقاط التفصيل العادي. كل البطانة أو الحشو لابد من قياسها كجزء من الملابس.

7.5.1.2 Only one (1) shooting jacket and only one (1) pair of shooting trousers may be used by each athlete in all Rifle events in any ISSF Championship. All Rifle shooting jackets and shooting trousers must have a seal with a unique serial number issued by ISSF Equipment Control and registered in an ISSF database. Athletes with jackets or trousers that do not have a seal must bring them to Equipment Control to have a seal attached and registered in the ISSF database. Two (2) jackets and two (2) trousers may be registered to each athlete. Athletes with more than one jacket or trousers with ISSF seals must inform the ISSF Equipment Control which item will be used in that Championship. Athletes that change jackets or trousers or any with no seal (new or changed) must bring them to Equipment Control to obtain a seal and retire the previous seal (6.7.6.2.e). When an athlete is selected for post- competition testing, the test must confirm that the seal number registered to that athlete was the seal number on the clothing used by that athlete.

7.5.1.2 فقط جاكيت رماية واحدة وبنطلون رماية واحد يمكن أن يستخدمهم الرامي في جميع مسابقات البندقية في أي بطولة للاتحاد الدولي لرياضة الرماية. جميع جاكيتات وبنطلونات الرماية لابد أن يكون لها ختم برقم مسلسل تنفرد به صادر من فحص معدات الاتحاد الدولي لرياضة الرماية ومسجل بقاعدة بيانات الاتحاد الدولي لرياضة الرماية. ويمكن تسجيل (٢) جاكيت و(٢) بنطلون لكل لاعب. اللاعبين الذين لديهم أكثر من بنطلون أو جاكيت واحد بختم، لابد عليهم إخطار فحص معدات الاتحاد الدولي لرياضة الرماية عن أي منها سوف يتم استخدامه في هذه البطولة. اللاعبين الذين يقومون بتغيير الجاكيتات والبنطلونات أو أي منهم بدون ختم (جديد أو تم تغييره) لابد عليهم إحضارهم للفحص من أجل الحصول على الختم (6.7.6.2.e). عندما يتم اختيار اللاعب لاختبار ما بعد المباراة، لابد أن يؤكد الفحص أن رقم الختم المسجل لهذا اللاعب هو نفس رقم الختم الموجود على ملابس هذا اللاعب.

7.5.1.3 Ordinary athletic type training trousers or normal athletic type training shoes may be worn in any event or position. If shorts are worn during competitions, the bottom of the leg material must be no more than 15cm above the centre of the kneecap. Sandals of any type may not be worn.

7.5.1.3 يمكن ارتداء بنطلون التدريب العادي أو الحذاء الرياضي العادي في أي مسابقة أو وضع. إذا تم ارتداء الشورت أثناء المباريات، فإن نهاية الشورت السفلية لابد ألا تزيد المسافة بينها وبين مركز الركبة عن ١٥ سم. لا يمكن ارتداء كافة أنواع الصنادل.

7.5.1.4 Athletes are responsible for ensuring that all items of clothing used by them comply with these Rules. The Equipment Control Section must be open to make voluntary inspections of athletes' clothing from the Official Training day until the last day of Rifle competition and athletes are encouraged to bring their Rifle clothing items for an Equipment Control check before the competitions to be sure they comply with these Rules. In preparing jackets and trousers for competitions, athletes must make allowances for any measurement variations that may occur because of changes in temperature, humidity or other environment conditions.

7.5.1.4 اللاعبين مسئولون عن ضمان أن كل بنود الملابس التي يستخدمونها تطابق هذه القواعد. قسم فحص المعدات لابد أن يكون مفتوحا لعمل الفحوصات التطوعية لملابس اللاعبين منذ يوم التدريب الرسمي وحتى آخر يوم في مباريات البندقية ويتم تشجيع اللاعبين على إحضار بنود ملابس البندقية لفحصها قبل المباريات للتأكد من مطابقتها لهذه القواعد. عند إعداد الجاكيتات والبنطلونات للمباريات، لابد أن يضع اللاعبين في اعتبارهم إمكانية اختلاف المقاسات نتيجة اختلاف درجات حرارة الجو والرطوبة أو الحالات الأخرى.

7.5.1.5 Post-competition checks will be made of all Rifle clothing items after Elimination and Qualification Round competitions to ensure compliance (6.7.9).

7.5.1.5 اختبارات ما بعد المباراة ستتم على جميع قطع ملابس البندقية بعد مباريات التصفية والتأهيل للتأكد من المطابقة (6.7.9).

7.5.2 Clothing Measurement Standards

7.5.2 معايير مقاسات الملابس

7.5.2.1 Clothing Thickness Standards Table

Rifle competition clothing must comply with these thickness measurement standards:

7.5.2.1 جدول معايير سمك الملابس. ملابس البندقية لابد أن تطابق معايير مقاسات السمك:

Measurement Location مكان القياس	Thickness سمك	Jackets جاكيت	Trousers بنطلون	Shoes حذاء	Gloves قفاز	Under-wear ملابس داخلية
Normal عادي	Single مفرد	2.5 mm	2.5 mm	4.0 mm	—	2.5 mm
Normal عادي	Double مزدوج	5.0 mm	5.0 mm	—	—	5.0 mm
Normal عادي	Total إجمالي	—	—	—	12.0 mm	—
Reinforcements تقوية	Single مفرد	10.0 mm	10.0 mm	—	—	—
Reinforcements تقوية	Double مزدوج	20.0 mm	20.0 mm	—	—	—

No measurement greater than the thickness measurement standards in the chart may be approved (zero tolerance).

لا يمكن الموافقة على سمك أكبر مما هو منصوص عليه في الجدول (التجاوز صفر)

7.5.2.2 Stiffness Measurement Standards

Rifle competition clothing must comply with these stiffness measurement standards:

7.5.2.2 معايير قياس الصلابة

ملابس مباريات البندقية لابد أن تتطابق مع معايير قياس الصلابة

a) If the measuring cylinder is depressed at least 3.0mm, the material is acceptable; (see rule 6.5.2)

(a) إذا تم ضغط أسطوانة القياس ٣ مم على الأقل، تكون المادة مقبولة؛ (أنظر القاعدة 6.5.2)

b) If a measurement below 3.0mm is displayed, the material is too stiff. No measurement below the minimum measurement of 3.0mm may be approved; and

(b) إذا كان القياس يشير إلى أقل من ٣ مم، فالمادة صلبة جدا. لا يمكن الموافقة على القياسات الأقل من الحد الأدنى وهو ٣ مم،

c) Every part of the jacket or trousers must be capable of being measured with the 60mm measuring cylinder. If a part is too small for normal testing (no flat area 60mm or larger), measuring must be done over the seams.

(c) كل جزء من الجاكيت أو البنطلون لابد أن يكون قادرا على القياس بواسطة أسطوانة القياس ٦٠ مم. إذا كان هناك جزء صغير جدا للاختبار (لا توجد مساحة مسطحة ٦٠ مم أو أكبر)، لابد في هذه الحالة عمل القياس فوق الطبقات.

7.5.2.3 Shoe Sole Flexibility Standard

The soles of athletes' shoes must bend at least 22.5 degrees when a force of 15 Newton-Meters is applied to the heel area while the boot or shoe is clamped in the testing device (See Rule 6.5.3).

7.5.2.3 معيار مرونة الحذاء

لابد من ينثني نعل حذاء اللاعب على الأقل 22.5 درجة عند الضغط عليه بقوة ١٥ متر نيوتن على منطقة الكعب وهو مثبت في جهاز الاختبار (أنظر القاعدة 6.5.3).

7.5.3 Shooting Shoes

Normal street type or light athletic shoes are permitted in all positions. Special shooting shoes not exceeding the following specifications may be worn only in 10m and 50m and 300m 3 Positions events. Special shooting shoes must not be worn in Rifle Prone events:

7.5.3 أحذية الرماية

أحذية الشارع العادية أو الحذاء الرياضي الخفيف مسموح بهم في كل الأوضاع. أحذية الرماية الخاصة والتي لا تتعدى المواصفات التالية يمكن ارتداؤها فقط في مسابقات 10م و 50م و 300م 3 أوضاع. لا بد ألا يتم ارتداء أحذية الرماية الخاصة في مسابقات الرائد في البندقية.

7.5.3.1 The material of the upper part (above the line of the sole) must be of soft, flexible, pliable material, not thicker than 4mm, including all linings, when measured on any flat surfaces such as point D in the **Shooting Shoe Measurements Table** (7.5.3.6).

7.5.3.1 مادة الجزء العلوي (فوق خط النعل) لا بد أن تكون من مادة لينة ومرنة وقابلة للطي، ليست أسمك من 4 مم، شاملة كل البطانات، عندما تقاس على سطح مستوي مثل النقطة D في جدول قياسات حذاء الرماية (7.5.3.6).

7.5.3.2 The shoe sole must be constructed of the same material and composition throughout its length and breadth and the sole must be flexible in the entire forward part of the foot. Athletes may use removeable inner soles or inserts in their shoes, but any inserts must also be flexible in the forward part of the foot.

7.5.3.2 لا بد أن يكون نعل الحذاء مصنوع من نفس المادة و البنية في جميع أنحاء الطول والعرض ولا بد أن يكون النعل مرن في الجزء الأمامي بالكامل من القدم. يمكن للاعبين استخدام فرشاة داخلية قابلة للإزالة، ولكن أي شيء من هذا القبيل لا بد أن يكون مرنا أيضا في الجزء الأمامي من القدم.

7.5.3.3 To demonstrate that soles are flexible, athletes must walk normally (heel-toe) at all times while on the FOP. A warning will be given for the first offense, a two-point penalty and disqualification will be given for subsequent violations.

7.5.3.3 ولكي يبين أن الحذاء مرنا، لا بد أن يسير اللاعب بشكل طبيعي (كعب – أصابع) في جميع الأوقات أثناء تواجده في منطقة اللعب (FOP). سيتم إعطاء إنذار في حالة المخالفة الأولى، توقيع الجزاء بخمسة نقطتين، والاستبعاد في المخالفات التالية.

7.5.3.4 The height of the shoe from the floor to the highest point (Dimension C, **Shooting Shoe Measurements Table**) must not exceed two thirds (2/3) of the length.

7.5.3.4 ارتفاع الحذاء من الأرض حتي أعلى نقطة (الأبعاد C، جدول قياسات حذاء الرماية) لا بد ألا يتعدى ثلثي الطول.

7.5.3.5 If an athlete wears shoes, they must be a matched pair externally.

7.5.3.5 إذا ارتدى اللاعب الحذاء، فلا بد أن يكون الزوج متماثلا خارجيا.

7.5.3.6 Shooting Shoe Measurements Table

Athlete's shoes must not exceed the maximum dimensions shown in the drawing and chart:

7.5.3.6 جدول قياسات حذاء الرماية

حذاء اللاعب لا بد ألا يتعدى الحد الأقصى للمقاسات الواردة في الرسم والجدول.

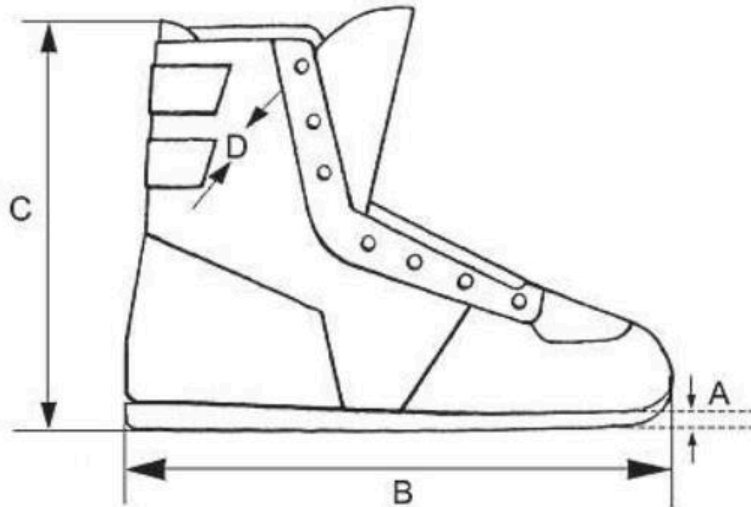

A.	Maximum thickness of sole at the toe: 10 mm. الحد الأقصى لسماك النعل عند أصابع القدم
B.	Overall length of shoe: According to size of wearer's foot. الطول الكلي للحذاء: طبقا لمقاس قدم مستخدم الحذاء
C.	Maximum height of shoe: Not to exceed two-thirds (2/3) length of B. الحد الأقصى لارتفاع الحذاء: لا يتعدى ثلثي الطول (B)
D.	Upper part of shoe material maximum thickness 4 mm. الجزء العلوي من خامة الحذاء بحد أقصى للسماك قدره 4 مم.
<p>The shoe sole must follow the external curvature of the shoe and may not extend more than 5.0 mm beyond the external dimensions of the shoe at any point. Toes or heels may not be cut square or flat.</p> <p>لابد أن تتطابق الانحناءات الخارجية للحذاء ويمكن ألا تمتد أكثر من 5 مم من الأبعاد الخارجية للحذاء في أي نقطة. الأصابع أو الكعب يمكن ألا تكون بشكل مربع أو مسطح.</p>	

7.5.4 Shooting Jacket

7.5.4 جاكيت الرماية

7.5.4.1 The body and sleeves of the jacket, including the lining, must not exceed 2.5mm in single thickness and 5.0mm in double thickness at any point where flat surfaces may be measured. The jacket must not be longer than the bottom of the balled fist (see **Shooting Jacket Measurements**, 7.5.4.9).

7.5.4.1 جسم وأكمام الجاكيت، شاملا البطانة، لابد ألا يتعدى 2.5 مم في السمك الفردي و 5.0 مم في السمك المزدوج في أي نقطة مسطحة يمكن قياسها. لابد ألا تكون الجاكيت أطول من أسفل قبضة يد صاحب الجاكيت (أنظر قياسات جاكيت الرماية، 7.5.4.9).

7.5.4.2 Closure of the jacket must be only by non-adjustable means e.g. buttons or zippers. The jacket must not overlap more than 100mm at the closure (see Jacket Table). The jacket must hang loosely on the wearer. To determine this, the jacket must be capable of being overlapped beyond the normal closure by at least 70mm, measured from the centre of the button to the outside edge of the button hole. The measurement will be taken with the arms at the sides. A measurement must be made with an-overlap gauge with a tension of 6.0kg to 8.0kg. The area surrounding the button hole is limited to a maximum of 12mm, and this area may exceed the permitted 2.5mm thickness.

7.5.4.2 لابد أن يكون إغلاق الجاكيت فقط عن طريق وسائل غير قابل للتعديل على سبيل المثال أزرار أو سوستة. لابد للجاكيت ألا تتداخل أكثر من 100 ملم للإغلاق (انظر الجدول السترة). الجاكيت لابد أن تكون فضفاضة على مرتديها. لتحديد ذلك، يجب أن تكون الجاكيت قابلة للتداخل عند الإغلاق العادي بما لا يقل عن 70 مم، تقاس من وسط الأزرار إلى الحافة الخارجية من العروة. سيتم أخذ القياس والذراعين في الجانبين. لابد من إجراء قياس بواسطة مقياس التداخل مع قوة شد من 6.0 كجم إلى 8.0 كجم. المنطقة المحيطة بالعروة محدودة بحد أقصى قدره 12 مم، وهذه المنطقة قد تتجاوز السمك المسموح به وهو 2.5 مم.

7.5.4.3 All straps, laces, bindings, seams, stitching or devices which may be construed as artificial support are prohibited. However, it is permitted to have one (1) zipper or not more than two (2) straps to take up loose material in the area of the shoulder pad (see **Shooting Jacket Measurements, 7.5.4.9**). No other zipper or other closing or tightening device is permitted other than those specified in these Rules and Diagrams.

7.5.4.3 ويحظر جميع الأشرطة والأربطة، والحشو، والطبقات، والخياطة أو الأجهزة التي يمكن أن تفسر على أنها دعم اصطناعي. ومع ذلك، يجوز أن يكون هناك سوستة واحدة (1) أو لا يزيد على اثنين (2) من الأشرطة لرفع الجزء الواسع في منطقة بطانة الكتف (انظر قياسات جاكيت الرماية، 7.54.9). لا يسمح باستخدام سوست أخرى أو وسيلة إحكام بخلاف المنصوص عليه في هذه القواعد والرسومات.

7.5.4.4 The construction of the back panel may include more than one (1) piece of material provided this construction does not stiffen or reduce the flexibility of the jacket. All parts of the back panel must comply with the thickness maximum of 2.5mm and the stiffness minimum of 3.0mm.

7.5.4.4 تكوين القطعة الخلفية للجاكيت يمكن أن يشمل أكثر من قطعة واحدة (1) من مواد لا تؤدي إلى صلابة أو تقلل من مرونة الجاكيت. جميع أجزاء القطعة الخلفية يجب أن تطابق الحد الأقصى للسمك 2.5 ملم والحد الأدنى للصلابة 3.0 مم.

7.5.4.5 The construction of the side panel may not place any seam or seams under the elbow of the support arm in the standing position within a seam-free zone that extends 70mm above the tip of the elbow and 20 mm below the tip of the elbow. This must be checked with the athlete wearing the jacket fully closed and while holding the rifle in the standing position.

7.5.4.5 تكوين قطعة الجنب لا يمكن أن يضع أي غرزة أو غرز أفقية تحت كوع الذراع الحامل في الوضع الواقف داخل المنطقة الخالية من الغرز التي تمتد ٧٠ مم فوق قمة الكوع و ٢٠ مم أسفل طرف الكوع ويجب مراجعة ذلك عن طريق ارتداء الجاكت مقفولة اما بمعرفة اللاعب مع القبض على البندقية في الوضع الواقف .

7.5.4.6 The athlete must be capable of fully extending both arms (straighten sleeves) while wearing the buttoned jacket. In the prone and kneeling positions, the sleeve of the shooting jacket must not extend beyond the wrist of the arm on which the sling is attached. The sleeve must not be placed between the hand or glove and the fore-end of the stock when the athlete is in the shooting position. The end of the sleeve may be allowed to touch the rifle if it does not give any apparent support.

7.5.4.6 لابد أن يكون اللاعب قادرا على مد ذراعيه بالكامل (الأكمام مفرودة) أثناء ارتداء الجاكت مع قفل أزرارها. في الوضع الرائد والمرتكز لابد ألا يمتد كم جاكيت الرماية إلى ما بعد معصم الذراع المتصل بالقائش ولابد ألا يوضع الكم بين اليد أو القفاز والوصلة الأمامية للجسم الخشبي (-fore-end) عندما يكون اللاعب في وضع الرمي . قد يسمح بنهاية الكم بلمس البندقية إذا لم تقدم أي دعم ظاهر.

7.5.4.7 No Velcro, sticky substance, liquid, or spray may be applied to the outside or inside of the jacket, pads or shoes and/or floor or equipment. Roughening the material of the jacket is permitted. Violations will be penalized according to the Rules.

7.5.4.7 لا يمكن استخدام الشريط المسنن الخشن "Velcro" ولا المادة اللاصقة ولا السوائل ولا الرش داخل أو خارج الجاكت أو الحشو أو الحذاء و / أو الأرض أو المعدة ويسمح بتخشين Roughening مادة الجاكت ويتم توقيع العقوبات على المخالفات طبقا للقواعد .

7.5.4.8 Shooting jackets may have reinforcement patches added only to their outside surfaces subject to the following limitations:

7.5.4.8 جاكيتات الرماية يمكن أن يكون بها رقع تقوية (reinforcement patches) تضاف فقط للسطح الخارجي وتخضع للقيود التالية:

a) Maximum thickness, including jacket material and all linings: 10mm single thickness or 20mm when measured as a double thickness;

(a) الحد الأقصى، شاملا مادة الجاكيت وكل البطانات: ١٠ مم سمك مفرد أو ٢٠ مم عند قياسه كسمك مزدوج؛

b) Reinforcement may be added on both elbows but must not extend to more than half (1/2) of the circumference of the sleeve. On the arm which holds the sling, the reinforcement may extend from the upper arm to a point 100 mm from the end of the sleeve. The reinforcement on the opposite arm may have a maximum length of 300mm;

(b) يمكن إضافة تقوية على كلا الكوعين، ولكن لا بد ألا تزيد عن نصف محيط الكم. على الذراع الذي يمسك بالقائش، يمكن أن تمتد التقوية من الجزء العلوي من الذراع حتى ١٠٠ مم من نهاية الكم. التقوية على الذراع المقابل يمكن أن تكون بحد أقصى ٣٠٠ مم في الطول؛

c) Only one (1) hook, loop, button or similar device may be fastened to the outside of the sleeve or shoulder seam on the sling arm to prevent the sling from sliding;

(c) يمكن تثبيت فقط خطاف (hook)، عروة (Loop)، زرار أو شيء مشابه، على خارج الكم أو خياطة الكتف على ذراع القائش لمنع القائش من الانزلاق.

d) Reinforcement on the shoulder where the butt-plate rests must not be longer than 300mm in the longest dimension (see Rule 7.5.4.9);

(d) التقوية على الكتف الذي يسند عليه الطبان لا بد ألا يكون أطول من 300 مم في أطول بعد (انظر القاعدة 7.5.4.9)؛

e) All inside pockets are prohibited; and

(e) جميع الجيوب الداخلية ممنوعة؛

f) One (1) external pocket is permitted, located on the right front side (left front side for left hand athletes) of the jacket. The maximum size of the pocket is 250mm high from the lower edge of the jacket and 200mm wide.

(f) مسموح بعدد واحد (١) جيب خارجي، يوضع على الجانب الأيمن الأمامي (الجانب الأيسر الأمامي للاعبين الذين يستخدمون يدهم اليسرى) من الجاكيت. مقياس الجيب يكون بحد أقصى ٢٥٠ مم ارتفاع من الحافة السفلية للجاكيت وعرضه ٢٠٠ مم.

7.5.4.9 Shooting Jacket Measurements

Shooting jackets must comply with the specifications shown in the drawing:

7.5.4.9 مقياس جاكيت الرماية

لابد أن تطابق جاكيتات الرماية المواصفات المبينة في الرسم:

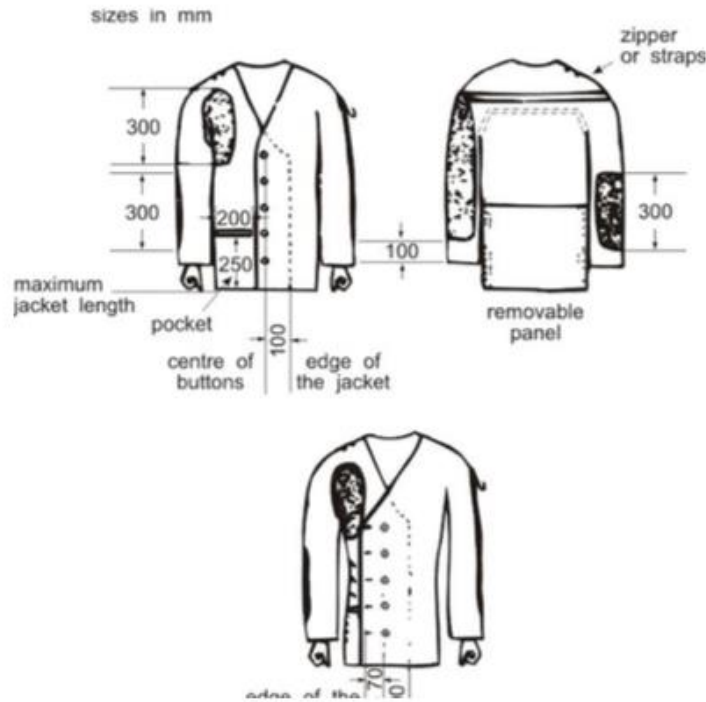

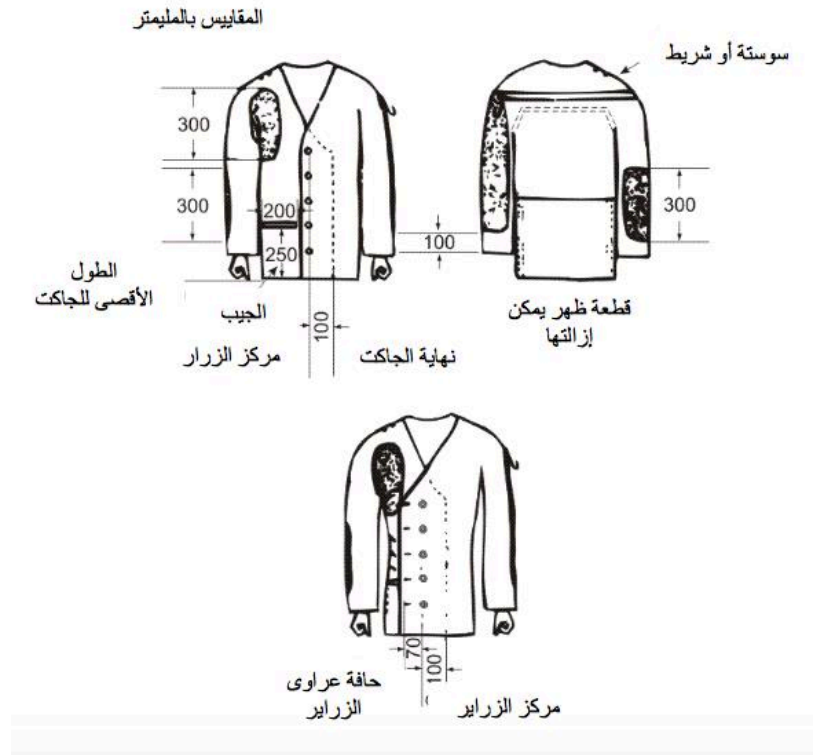

7.5.5 Shooting Trousers

7.5.5 بنطلون الرماية

7.5.5.1 Thickness - The trousers, including the lining, must not exceed 2.5 mm in single thickness and 5mm in double thickness at any point where flat surface may be measured.

7.5.5.1 السمك - البنطلونات، بما في ذلك البطانة، يجب أن لا تتجاوز 2.5 مم في السمك المفرد و 5 مم في السمك المزدوج في أي نقطة حيث يمكن قياس سطح مستوي

a) Height - The top of the trousers must not fit or be worn higher on the body than 50 mm above the crest of the hipbone.

(a) الارتفاع - الجزء العلوي من البنطلون لا بد ألا يتم تفصيله أو لبسه أعلى من 50 ملم فوق قمة عظمة الحرقفة (الجزء العلوي لمفصل الفخذ).

b) Pockets - All pockets are prohibited.

(b) الجيوب - كل الجيوب ممنوعة.

c) Tightening - The trousers must be loose around the legs. All drawstrings, zippers, or fasteners to tighten the trousers around the legs or hips are prohibited.

(c) التشديد - لا بد أن يكون البنطلون فضفاضا حول الساقين. جميع الأشرطة، السوستة أو السحابات لتشديد البنطلون حول الساقين أو الفخذين والمقعدة محظورة.

d) Waist belt - To support the trousers only a normal waist belt not more than 40 mm wide and 3mm thick or braces (suspenders) may be worn. If a belt is worn in the standing position, the buckle or fastening must not be used to support the left arm or elbow. The belt must not be doubled, tripled etc. under the left arm or elbow.

(d) حزام الوسط - يمكن لدعم البنطلون فقط حزام الخصر العادي لا يزيد عرضه عن 40 مم وسمكه 3 مم ويمكن ارتداء الحمالات. إذا تم لبس الحزام في الوضع الواقف، لا بد ألا تستخدم توكة الحزام ولا الأربطة لدعم الذراع الأيسر أو الكوع. لا يجب أن يضاعف الحزام، أو ثلاث مرات تحت الذراع الأيسر أو الكوع.

e) Waist-band - If the trousers have a waist-band it may not be more than 70mm wide. If the thickness of the waistband exceeds 2.5mm, a waist belt is not permitted. If a waist belt is not worn, the absolute maximum thickness of the waistband is 3.5mm.

(e) حزام الخصر - إذا كان للسراويل حزام خصر، فإن عرضه لا يزيد عن 70 مم. إذا تجاوز سمك حزام الخصر 2.5 مم، فلا يُسمح بحزام الخصر. إذا لم يتم ارتداء حزام الخصر، فإن السمك الأقصى المطلق لحزام الخصر هو 3.5 ملم.

f) Belt loops - There can be a maximum of seven (7) belt loops, not more than 20mm in width, with at least 80mm between belt loops.

(e) حلقات الحزام - يمكن أن يكون هناك سبع (7) حلقات كحد أقصى، لا يزيد عرضها عن 20 مم، مع 80 مم على الأقل بين حلقات الحزام.

g) Closure - The trousers may be closed by one (1) hook and up to five (5) eyes, or up to five (5) adjustable snap fasteners, or similar closure or Velcro that must not be multi-layered. Only one (1) type of closure is permitted. A Velcro closure combined with any other closure is prohibited.

g) الإغلاق - يمكن إغلاق السروال (البنطلون) بخطاف واحد (1) وما يصل إلى خمس (5) عيون، أو ما يصل إلى خمسة (5) أدوات تثبيت قابلة للتعديل، أو إغلاق مشابه أو شريط فيلكرو لا يجب أن يكون متعدد الطبقات. يُسمح فقط بنوع واحد (1) من الإغلاق. يحظر إغلاق الفيلكرو مع أي إغلاق آخر.

h) Ordinary trousers - If special shooting trousers are not worn, ordinary trousers may be worn providing they do not give artificial support to any part of the body.

(h) إذا لم يتم ارتداء بنطلونات الرماية الخاصة، يمكن أن ارتداء البنطلونات العادية بشرط ألا تعطي الدعم الاصطناعي لأي جزء من الجسم.

7.5.5.2 Zippers, buttons, Velcro or similar non-adjustable fasteners or closures, may be used in the trousers only in the following places:

7.5.5.2 السوست، الأزرار، الفيلكرو أو أي وسيلة أخرى مشابهة غير قابلة للتعديل يمكن استخدامها في الأماكن التالية:

a) One type of fastener or closure in the front to open and close the trouser fly. The fly must not be lower than the level of the crotch;

(a) نوع واحد من وسائل الغلق أو التثبيت في الأمام لفتح وإغلاق فتحة البنطلون. لا بد ألا تكون فتحة البنطلون أقل من مستوى الحجر (حجر البنطلون)؛

b) Any holes that cannot be closed are permitted; and

(b) أي فتحات لا يمكن إغلاقها مسموح بها؛

c) Only one (1) other fastener is permitted in each trouser leg. The opening (fastener) must not start closer than 70 mm from the top edge of the trousers. It may, however, extend to the bottom of the trouser leg (see Jacket and Trousers Table). One (1) fastener is permitted either in the front of the upper leg or the back of the leg, but not in both places in one (1) leg.

(c) يسمح بعدد واحد (1) قفل آخر فقط في كل رجل بنطلون. وسيلة الفتح (قفل) لا بد ألا تبدأ أقرب من 70 ملم من الحافة العلوية من البنطلون. ويجوز، مع ذلك، أن تمتد إلى نهاية رجل البنطلون (انظر جدول الجاكيت والبنطلون). يسمح بوسيلة غلق واحدة (1) إما في الجزء الأمامي من الفخذ أو الجزء الخلفي من الساق، ولكن ليس في المكانين في ساق واحد (1).

7.5.5.3 Reinforcements may be added to both knees of the trousers. Knee reinforcements may have a maximum length of 300mm and must not be wider than half the circumference of the trousers leg. The thickness of reinforcement including the trousers material and any linings must not exceed 10mm in single thickness (20mm double thickness).

7.5.5.3 يمكن إضافة تدعيم/تقويات إلى ركبتي البنطلون. قد يكون الحد الأقصى لتقويات الركبة بطول 300 مم ولا بد ألا تكون أكبر من نصف محيط رجل البنطلون. سمك التتقوية بما في ذلك مادة البنطلون وأي بطانات لا بد ألا تتجاوز 10 مم في السمك الواحد (20 مم السمك المزدوج).

7.5.5.4 Shooting trousers must not be worn in the Rifle Prone events, but they may be worn in the prone stages of Rifle 3-Position events.

7.5.5.4 بنطلون الرماية لا بد ألا يتم ارتداؤه في مسابقات الراقد في البندقية، ولكن يمكن ارتداؤه في مرحلة الراقد في مسابقة 3 أوضاع.

7.5.5.5 Shooting Trousers Measurements

Shooting Trousers must comply with the specifications shown in the drawing:

7.5.5.5 مقاييس بنطلون الرماية

لا بد أن يكون بنطلون الرماية مطابقا للمواصفات المبينة في الشكل التالي:

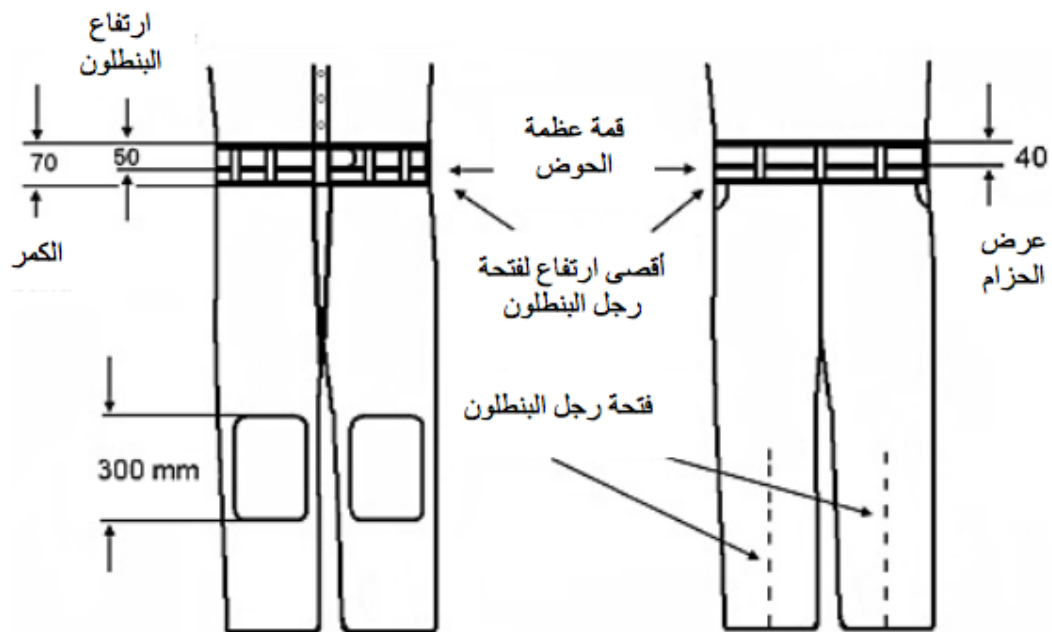
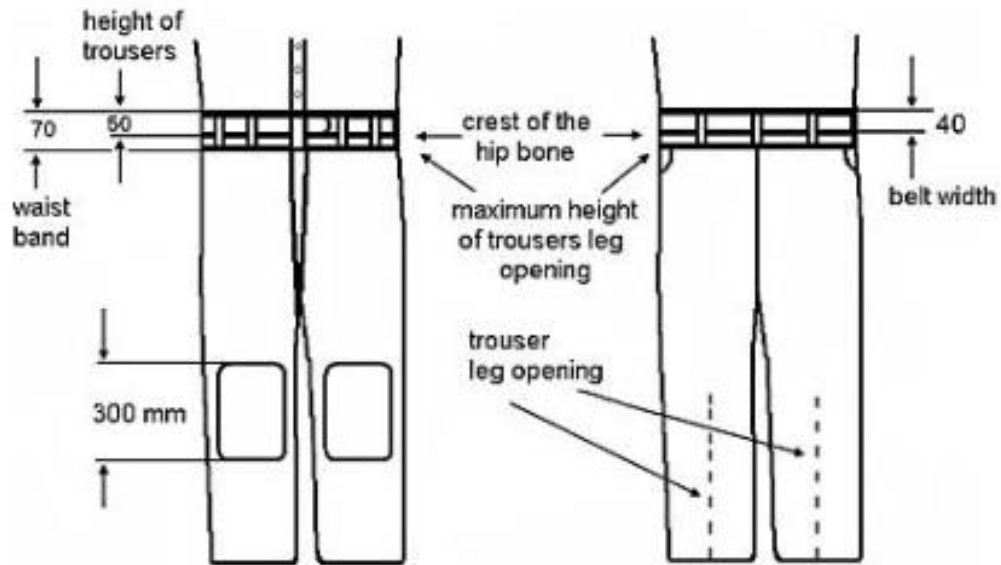

7.5.6 Shooting Gloves

7.5.6 قفاز الرماية

7.5.6.1 The total thickness must not exceed 12mm when measuring front and back materials together at any point other than on seams and joints. When athlete is also wearing a lining glove this must be included in the thickness measurement.

7.5.6.1 لابد ألا يتعدى السمك الإجمالي ١٢ مم عند قياس المادة الأمامية والخلفية معا في أي نقطة عدا نقط الخياطة والوصلات. عندما يرتدي اللاعب قفازا مبطننا فلا بد من تضمين ذلك في قياس السمك.

7.5.6.2 The glove must not extend more than 50mm beyond the wrist measured from the centre of the wrist knuckle (see drawing). Any strap or other closure device at the wrist is prohibited. However, a portion of the wrist may be elasticated to enable the glove to be put on, but it must leave the glove loose around the wrist.

7.5.6.2 لابد ألا يمتد القفاز أكثر من ٥٠ مم من الرسغ مقاسا من مفصل الرسغ (أنظر الرسم). أي شريط أو زي وسيلة إغلاق أخرى على الرسغ ممنوعة. مع ذلك، الجزء من المعصم يمكن أن يكون مرنا كي يمكن ارتداء القفاز، لكن لابد أن يترك القفاز حر الحركة حول الرسغ.

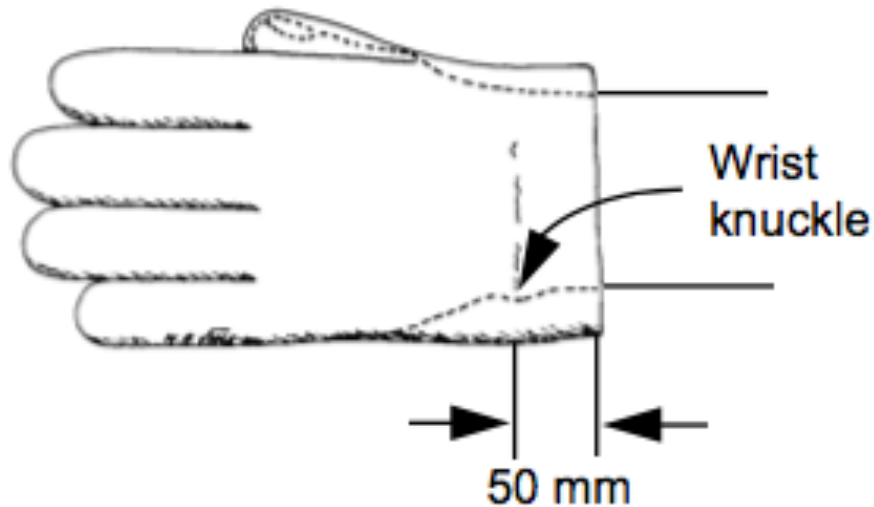

7.5.7 Underclothing

7.5.7 الملابس الداخلية

7.5.7.1 Clothing worn under the shooting jacket must not be thicker than 2.5mm single thickness or 5mm double thickness. The same applies to all clothing worn under the trousers. Jeans or other ordinary trousers cannot be worn under shooting trousers.

7.5.7.1 الملابس التي يتم ارتداؤها تحت جاكيت الرماية لا بد ألا يكون سمكها أكثر من 2.5 مم مفرد أو 5 مم مزدوج. وينطبق نفس الشيء على جميع الملابس التي يتم ارتداؤها تحت البنطلون. لا يمكن ارتداء الجينز أو البنطلون العادي تحت بنطلون الرماية.

7.5.7.2 Only normal personal undergarments and/or training clothing that does not immobilize or unduly reduce the movement of the athlete's legs, body or arms may be worn under the shooting jacket and/or trousers. Any other undergarments are prohibited.

7.5.7.2 فقط الملابس الشخصية الداخلية و/أو ملابس التدريب التي لا تثبت الجسم أو تقلل بشكل غير ملائم من حركة ساق اللاعب، جسمه، أو ذراعيه يمكن ارتداؤها تحت جاكيت الرماية و/أو بنطلون الرماية. أي ملابس داخلية أخرى ممنوعة.

7.5.8 Equipment and Accessories

7.5.8 المعدات والإكسسوارات

7.5.8.1 Spotting Telescopes

The use of telescopes not attached to the rifle to locate shots and judge wind is permitted for 50m and 300m events only.

7.5.8.1 تلسكوب تحديد مكان الطلقات

مسموح باستخدام التلسكوبات التي تكون غير مثبتة أو ملحقة بالبندقية لتحديد مكان الطلقات على الهدف وللحكم على الرياح في مسابقات 50م و300م فقط.

7.5.8.2 Slings

Maximum sling width is 40mm. The sling must be worn only on the upper part of the left arm and from there be connected to the fore-end of the rifle stock. Slings may be attached to the fore-end of the rifle at a single point only. The sling must pass along one side of the hand or wrist only. If the sling is worn such that it forms a loop between the arm and the forward attachment, both halves must be fastened together or attached so that the width does not exceed 40mm where it passes around the hand or wrist. No part of the rifle may touch the sling or any of its attachments except at the sling swivel and hand stop.

7.5.8.2 القايش

الحد الأقصى للعرض هو ٤٠ مم. لا بد من ارتداء القايش في الجزء العلوي من الذراع الأيسر فقط ومن هنا يتم توصيله بالوصلة الأمامية لجسم البندقية. يمكن تثبيت القايش بالوصلة الأمامية (fore-end) للبندقية في نقطة القايش فقط. إذا تم ارتداء القايش بحيث يشكل حلقة بين الذراع والملحق الأمامي فيجب تثبيت كلا النصفين معا أو تثبيتهما بحيث لا يتجاوز العرض ٤٠ مم حين يمر حول اليد أو الرسغ. لا يجوز أن يلامس القايش أي جزء من البندقية أو ملحقاتها عدا حلقة الشبك وحاجز اليد (hand stop).

7.5.8.3 Rifle Rests

The use of a rifle rest for resting the rifle between shots is permitted providing that no part of the stand is higher than the athlete's shoulders when holding the rifle in a standing shooting position. A stand for resting the rifle must not be placed in front of the shooting table or bench in the standing position. Care must be exercised that while resting the rifle, it does not intrude on the athlete on either side. For safety while the rifle is on the rifle rest, it must be held by the athlete.

7.5.8.3 مسند البندقية

يسمح باستخدام مسند البندقية لسند البندقية بين الطلقات على ألا يكون أي جزء منه أعلى من كتف اللاعب عند الإمساك بالبندقية في الوضع الواقف. لا بد ألا يوضع مسند البندقية أمام منضدة أو بنش الرماية في الوضع الواقف. لا بد من توخي الحرص عند سند البندقية، وألا تضايق اللاعبين المتواجدين على جانبيه. وللأمان حينما تكون البندقية على المسند، لا بد أن يمسك بها اللاعب.

7.5.8.4 Shooting Box or Bag

The shooting box or bag must not be placed forward of the athlete's forward shoulder on the firing line, except that in the standing position a shooting box or bag, table, or stand may be used as a rifle rest between shots. The shooting box or bag, table or stand must not be of such size or construction as to interfere with athletes on adjacent points or to constitute a wind break.

7.5.8.4 صندوق أو حقيبة الرماية

لابد ألا يتم وضع صندوق الرماية أو الحقيبة أمام كتف اللاعب على خط الرمي، إلا في الوضع الواقف يمكن استخدام صندوق الرماية أو الحقيبة أو المنضدة لسند البندقية بين الطلقات. لابد ألا يكون صندوق الرماية، أو الحقيبة، أو المنضدة، أو البنش بالحجم، أو الشكل الذي يتسبب في إزعاج اللاعبين الآخرين في نقاط الرمي المجاورة أو أن يشكل مصد للرياح.

7.5.8.5 Kneeling Roll

Only one (1) cylindrically shaped roll is allowed for shooting in the kneeling position. The dimensions are a maximum of 25cm long and 18cm in diameter. It must be made of soft and flexible material. Binding or other devices to shape the roll are not permitted.

7.5.8.5 وسادة المرتكز

يسمح فقط بوسادة واحدة اسطوانية الشكل في الوضع المرتكز. وأبعادها، الطول ٢٥ سم والقطر ١٨ سم. لابد أن تكون مصنوعة من مادة لينة ومرنة، ولا يسمح بثني أو استخدام أي وسائل أخرى لتشكيل الوسادة.

7.5.8.6 Bipod

Bipeds may be used to support the rifle before and after shooting or during position changes, but bipeds, whether fixed or folding, must be removed from the rifle during all MATCH firing times.

7.5.8.6 السببية الثنائية

يمكن استخدام (سببية ثنائية) Bipods لدعم البندقية قبل وبعد الرمي أو أثناء تغيير الوضع، ولكن السببية bipods، سواء أكانت ثابتة أو قابلة للطي، لابد من إزالتها من البندقية أثناء جميع أوقات رمي المباراة المحتسب MATCH.

7.5.8.7 Kneeling Heel Pad

A separate piece of flexible, compressible material with maximum dimensions of 20cm x 20cm may be placed on the heel in the kneeling position. The kneeling heel pad may be no thicker than 20mm when compressed with the measuring device used to measure Rifle clothing thickness.

7.5.8.7 رقعة كعب المرتكز

قطعة منفصلة من مادة مرنة قابلة للانضغاط وأبعادها القصوى هي ٢٠ سم X ٢٠ م يمكن وضعها في الوضع المرتكز. رقعة كعب المرتكز لا يمكن أن يزيد سمكها عن ٢٠ مم عند ضغطها بواسطة جهاز القياس المستخدم في قياس سمك الملابس.

7.5.8.8 Visor or Cap

A cap or visor may be worn. The cap or visor may extend forward of the athlete's forehead no more than 80mm. The Cap or visor made with a flexible material may touch the rear sight. A cap or visor that is made of non-flexible and stiff/hard material is not allowed to touch the rear sight. Any type of Cap or visor may not be worn in a way that makes it a side blinder, the jury must be able to see the side of the athlete's eye when viewed laterally at the same height from the ground.

The original prohibition on caps or visors touching the rear sight was to prevent those being used as a point of reference and to possibly steady the rifle to prevent horizontal rotation. The flexible rubber visors do not offer those advantages and are therefore allowed.

7.5.8.8 غطاء الرأس أو مظلة الرأس

يمكن ارتداء غطاء الرأس أو المظلة. ويمكن أن يمتد لأمام جبهة اللاعب بحد أقصى ٨٠ مم. غطاء الرأس أو المظلة المصنوع من مادة مرنة يمكن أن يلمس الناشئكاه الخلفي. غطاء الرأس أو المظلة المصنوع من مادة غير مرنة صلبة / قاسية أثناء غير مسموح أن يلمس الناشئكاه الخلفي.

لا يجوز ارتداء أي نوع من أنواع غطاء الرأس أو المظلة إذا كان يشكل حاجب جانبي 'side blinder'، ولا بد أن يكون الحكم قادرا على جانب عين اللاعب عندما ينظر إليها أفقيا على نفس الارتفاع من الأرض.

كان الحظر الأصلي على أغطية الرأس أو المظلات التي تلامس الناشئكاه الخلفي هو منع استخدامها كنقطة مرجعية وربما لتثبيت البندقية لمنع الدوران الأفقي. لا تعطي أغطية الرأس المطاطية المرنة تلك المزايا ولذلك يُسمح بها.

7.6 SHOOTING EVENT PROCEDURES AND COMPETITION RULES

7.6 إجراءات وقواعد مسابقات الرماية

7.6.1 Shooting Positions

7.6.1 أوضاع الرمي

7.6.1.1 Kneeling

7.6.1.1 المرتكز

a) The athlete may touch the firing point surface with the toe of the right foot, the right knee and the left foot;

(a) يمكن للاعب لمس سطح نقطة الرمي بأطراف القدم اليمنى، والركبة اليمنى، والقدم اليسرى؛

b) The rifle may be held with both hands and the right shoulder;

(b) يمكن الإمساك بالبندقية بكلا اليدين والكتف الأيمن؛

c) The cheek may be placed against the rifle stock;

(c) يمكن وضع الخد على دبشك البندقية؛

d) The left elbow must be supported on the left knee;

(d) لا بد أن يسند الكوع على الركبة اليسرى؛

e) The point of the elbow must not be more than 100mm over or 150mm behind the point of the knee;

(e) لا بد ألا تكون نقطة الكوع أكثر من ١٠٠ مم أمام نقطة الركبة أو ١٥٠ مم خلف نقطة الركبة؛

f) The rifle may be supported by the sling but the fore-end behind the left hand must not touch the shooting jacket;

(f) يمكن دعم البندقية بالقائش ولكن الوصلة الأمامية خلف اليد اليسرى لا بد ألا تلمس جاكيت الرماية؛

g) No part of the rifle may touch the sling or its attachments;

(g) لا يمكن لأي جزء من البندقية أن يلمس القايش أو ملحقاته؛

h) The rifle must not touch or rest against any other point or object;

(h) لا بد ألا تلمس البندقية أو تسند على أي نقطة أو أي شيء آخر؛

i) If the kneeling roll is placed under the right foot or ankle, the foot must not be turned at an angle of more than 45 degrees;

(i) لو تم وضع وسادة المرتكز تحت القدم الأيمن أو الكاحل الأيمن، لا بد أن يكون القدم بزواوية لا تزيد عن ٤٥ درجة؛

j) If the kneeling roll is not used, the foot may be placed at any angle. This may include placing the side of the foot and the lower leg in contact with the surface of the firing point or shooting mat.

(j) لو لم يتم استخدام وسادة المرتكز، يمكن وضع القدم بأي زاوية. يمكن أن يشمل ذلك وضع جانب القدم والساق متصلين بسطح نقطة الرمي أو حصيرة الرمي.

k) No portion of the upper leg or buttocks may touch the surface of the firing point or shooting mat at any point;

(k) لا يمكن لأي جزء من الفخذ أو الأرداف أن يلمس سطح نقطة الرمي أو فرشاة الرماية (حصيرة) في أي نقطة؛

l) If the athlete uses the shooting mat he may kneel completely or partially on the mat so that there may be up to three points of contact, (toe, knee, foot). Other articles or padding may not be placed under the right knee. A kneeling roll may be used in conjunction with the mat if required.

(l) لو كان اللاعب يستخدم فرشاة رماية (حصيرة) فيمكنه أن يرتكز كلياً أو جزئياً على حصيرة الرمي أو يمكن أن يكون لديه نقطة (١) أو اثنتين (٢) من الثلاثة (٣) نقاط ارتكاز (أصابع القدم، الركبة، القدم) على الحصيرة. لا يمكن وضع أشياء أخرى تحت الركبة اليمنى. يمكن استخدام وسادة المرتكز الأسطوانية مع الحصيرة إذا لزم الأمر.

m) Only the trousers and underclothing may be worn between the athlete's seat and heel, except that a kneeling heel pad may be used. The jacket or other articles must not be placed between these two (2) points; and

(m) يمكن ارتداء البنطلون والملابس الداخلية فقط بين مقعدة اللاعب والكعب، عدا أن رقعة الكعب يمكن استخدامها. لا بد ألا يتم وضع الجاكيت أو أي شيء آخر بين هاتين النقطتين؛ و

n) The right hand may not touch the left hand, left arm or the left side of the shooting jacket or sling.

(n) لا يمكن لليد اليمنى أن تلمس اليس اليسرى، أو الذراع الأيسر أو الجانب الأيسر من جاكيت الرماية أو القايش.

7.6.1.2 Prone

7.6.1.2 الرائد

a) The athlete may lie on the bare surface of the firing point or on the shooting mat;

(a) يمكن للاعب أن يرقد على سطح نقطة الرمي الخالية أو حصيرة الرمي؛

b) He may also use the mat by resting his elbows on it.

(b) يمكنه أيضا أن يستخدم الحصيرة لسند كوعيه عليها؛

c) The body must be extended on the firing point with the head toward the target;

(c) لا بد أن يمتد الجسم على نقطة الرمي والرأس في اتجاه الهدف؛

d) The rifle may be supported by both hands and one shoulder only;

(d) يمكن سند البندقية بكلتا اليدين والكتف فقط؛

e) The cheek may be placed against the rifle stock.

(e) يمكن وضع الخد على دبشك البندقية؛

f) The rifle may be supported by a sling attached to the fore-end in front of the hand stop.

(f) يمكن دعم البندقية بالقائش المتعلق بالوصلة الأمامية أمام حاجز اليد خلف اليد اليسرى لا بد ألا تلمس جاكيت الرماية؛

g) No part of the rifle may touch the sling or its attachments;

(g) لا يمكن لأي جزء من البندقية أن يلمس القائش أو ملحقاته؛

h) The rifle must not touch, or rest against, any other point or object;

(h) لا بد ألا تلمس البندقية أو تسند على أي نقطة أو أي شيء آخر؛

i) Both forearms and sleeves of the shooting jacket forward of the elbow must be visibly raised from the surface of the firing point;

(i) لا بد أن يكون أكمام اليدين من جاكيت الرماية أمام الكوعين مرفوعين بوضوح عن سطح نقطة الرمي؛

j) The athlete's sling (left) forearm must form an angle not less than 30 degrees from the horizontal, measured from the axis of the forearm;

(j) لا بد أن يشكل ساعد القائش الأيمن زاوية لا تقل عن ٣٠ درجة من المستوى الأفقي، تقاس من محور الساعد؛

k) The right hand and/or arm may not touch the left arm, shooting jacket or sling; and

(k) اليد اليمنى/ أو الذراع لا يمكن أن تلمس الذراع اليسرى، أو جاكيت الرماية أو القائش؛ و

l) Shooting trousers must not be worn in the Rifle Prone events.

(l) لا بد ألا يتم ارتداء بنطلون الرماية في مسابقات البندقية الراقدة.

7.6.1.3 Standing

7.6.1.3 الواقف

a) The athlete must stand free, without any artificial or other support, with both feet on the firing point surface or on the shooting mat;

(a) لا بد أن يقف اللاعب حراً، بدون أي دعم وكلا القدمين على سطح نقطة الرمي أو على حصيرة الرمي،

b) The rifle may be held with both hands and the shoulder or the upper arm near the shoulder and the part of the chest immediately adjacent to the right shoulder;

(b) يمكن الإمساك بالبندقية بكلتا اليدين والكتف أو الجزء الأعلى من الذراع قريباً من الكتف والجزء من الصدر المجاور مباشرة للكتف الأيمن؛

c) The cheek may be placed against the rifle stock;

(c) يمكن وضع الخد على دبشك البندقية؛

d) The rifle must not touch the jacket beyond the apparent centre line of the chest.

(d) لا بد ألا تلمس البندقية الجاكيت أو خلف خط الوسط الظاهر للصدر.

e) The left upper arm and elbow may be supported on the chest or on the hip. If a belt is worn the buckle or fastening must not be used to support the left arm or elbow;

(e) يمكن أن يستند العضد الأيسر والكوع على الصدر أو الورك. لو تم ارتداء الحزام، فلا بد ألا تستخدم توكة الحزام أو الأبزيم لدعم كوع الذراع الأيسر؛

f) The rifle must not touch or rest against any point or object except in the area permitted by 7.6.1.3.b). There must be clearly visible gaps between the rifle and any other part of the athlete's clothing, the athlete's face and the rear-sight including a blinder if attached to the rifle, and between both hands.

The width of this gap is deliberately not specified to avoid an athlete being disturbed during match firing by an Official or Jury member taking physical measurements, but the gap must be such that there is no doubt that the rifle is not touching any point or object when viewed.

(f) لابد ألا تلمس البندقية أو تستند على أي نقطة أخرى أو أي شيء آخر عدا في المنطقة المسموح بها طبقاً للقاعدة 7.6.1.3.b. لابد أن يكون هناك فجوة واضحة مرئياً بين البندقية وأي جزء آخر من ملابس اللاعب، وبين وجه اللاعب والناشكاه الخلفي بما في ذلك حاجب العين blinder إذا تم إلحاقه بالبندقية، وبين كلا اليدين.

لم يحدد عرض هذه الفجوة عمداً وذلك لتجنب إزعاج اللاعب من قبل الحكام أثناء إجراء قياسات أثناء المباراة، ولكن يجب أن تكون الفجوة بحيث لا يوجد شك في أن البندقية لا تلمس أي نقطة أو شيء عند النظر إليها.

g) A palm rest may be used but not in 300m Standard Rifle or 10m Air Rifle events;

(g) يمكن استخدام قبضة الواقف (Palm Rest) ولكن ليس في مسابقات البندقية الموحدة 300م ولا بندقية الهواء؛

h) A hand stop/sling swivel is not allowed in this position for 300m Standard Rifle and 10m Air Rifle;

غير مسموح باستخدام حاجز اليد (hand stop) أو حلقة شبك القايش (Sling Swivel) في هذا الوضع في البندقية الموحدة 300م وبندقية الهواء؛

i) In this position, the use of the sling is prohibited; and The right hand may not touch the left hand, left arm or the left side of the shooting jacket.

في هذا الوضع، ممنوع استخدام القايش؛ ولا يجوز لليد اليمنى أن تلمس اليد اليسرى، ولا الذراع الأيسر أو الجانب الأيسر من جاكيت الرماية. لا يمكن لليد اليمنى أن تلمس اليد اليسرى، أو الذراع الأيسر، أو الجانب الأيسر من جاكيت الرماية.

7.7 RIFLE EVENTS

See ISSF RECOGNIZED SHOOTING EVENTS Rule 3.3 and Rule 7.7.4, RIFLE EVENT TABLE.

7.7 مسابقات البندقية

أنظر جدول مسابقات البندقية المعترف بها من قبل الاتحاد الدولي لرياضة الرماية قاعدة 3.3، وقاعدة 7.7.4، جدول مسابقات البندقية.

7.7.1 50m and 300m 3 Positions events must be fired in order: **Kneeling - Prone - Standing**.

7.7.1 مسابقات 50م و 300م 3 أوضاع لابد من رميها بالترتيب مرتكز - راقد - واقف

7.7.2 A combined 15-minute Preparation and Sighting Time must be provided before MATCH firing starts (Rule 6.11.1.1).

7.7.2 لابد من إعطاء فترة إعداد واختبار زمنها 15 دقيقة قبل بداية رمي المباراة (قاعدة 7.7.2).

7.7.3 In 3-Position events, after athletes complete the kneeling and prone positions, changing from MATCH to Sighting and back to MATCH is the responsibility of the athlete. Athletes may fire unlimited Sighting shots before starting MATCH firing shots in the prone and standing positions. No additional time is allowed for these Sighting shots. If an athlete inadvertently fails to switch from MATCH to Sighting after changing positions, any shots recorded as extra shots in the previous position must be nullified and the target must be reset to Sighting.

7.7.3 في مسابقات 3-أوضاع، بعد استكمال اللاعبين أوضاع المرتكز والراقد، التغيير من المباراة للاختبار والعودة إلى المباراة هو مسؤولية اللاعب. اللاعبون قد يرموا طلقات اختبار غير محدودة قبل بدء طلقات المحتسب MATCH في أوضاع الراقد والواقف. لا يسمح بوقت إضافي لطلقات الاختبار هذه. إذا فشل أحد اللاعبون عن غير قصد إلى التحول من المباراة للاختبار بعد تغيير الأوضاع، أي طلقات سجلت كطلقات إضافية في الوضع السابق لابد أن تلغى ولا بد من إعادة ضبط الهدف ليكون اختبار.

7.7.4 RIFLE EVENTS QUALIFICATION TABLE

جدول مسابقات البندقية

Event المسابقة	Men/ Women	No. of Shots	Number of Shots Per MATCH Target (paper)	Number of Sighting Targets (paper)	Time: Pit Operated or Target Carriers (when paper targets are used)	Time: Electronic Targets
10m Air Rifle	Men or Women	60	1	4	1 hour, 30 minutes	1 hour, 15 minutes
10m Mixed Team	Men & Women	2x30	1	4	1 hour	30 minutes
50m Rifle 3 Positions	Men or Women	60		4 for each position	2 hours	1 hour, 30 minutes
50m Rifle Prone	Men or Women	60		4	1 hour	50 minutes
300m Rifle 3 Positions	Men or Women	60	10	1 for each position	2 hours, 15 minutes	1 hour, 45 minutes
300m Rifle Prone	Men or Women	60	10	1	1 hour, 15 minutes	50 minutes
300m Standard Rifle 3 Positions	Open	60	10	1 for each position	2 hours, 15 minutes	1 hour, 45 minutes

Note: The combined Preparation and Sighting Time of 15 minutes must start before the published start time of the event.

لا بد أن يبدأ الوقت المشترك للإعداد والاختبار قبل الوقت المعلن لبداية المسابقة بخمسة عشر (١٥ دقيقة).

7.7.5 RIFLE SPECIFICATION TABLE

7.7.5 جدول مواصفات البندقية

Event المسابقة	Maximum weight الوزن الأقصى	Trigger الزناد	Maximum Length of the barrel/system الحد الأقصى لطول الماسورة والنظام	Ammunition الذخيرة	Thumb hole, thumb rest, palm rest, heel rest, spirit level
10m Air Rifle	5.5 kg (Men/Women)	No set trigger	850 mm (system)	4,5 mm (.177")	No
50m Rifle 3 Positions and Prone	8.0 kg (Men/Women)	No restriction	No restriction	5.6 mm (.22") Long Rifle	Yes – palm rest only standing
300m Rifle 3 Positions and Prone	8.0 kg (Men/Women)	No restriction	No restriction	Maximum 8 mm	Yes – palm rest only standing
300m Standard Rifle 3 Positions	5.5 kg	No set trigger Minimum trigger pull: 1500g	762 mm (barrel)	Maximum 8 mm	No quick fasteners permitted

Note: The rifle must be weighed with all accessories, including palm rest or hand stop (if used).

ملحوظة: لابد أن يتم وزن البندقية بجميع الملحقات/الإكسسوارات، بما في ذلك قبضة الواقف (Palm Rest) و (hand stop)، إذا استخدموا

8

PISTOL RULES

FOR

10m Air Pistol Individual
10m Air Pistol Mixed Team
25m Pistol
25m Rapid-fire Pistol
25m Centre Fire Pistol
25m Standard Pistol
50m Pistol
Team Events

8

قواعد المسدس

مسدس هواء ١٠م فردي

مسدس هواء ١٠م مختلط

مسدس ٢٥م

مسدس سريع ٢٥م

مسدس مركزي ٢٥م

مسدس موحد ٢٥م

مسدس ٥٠م

مسابقات الفرق

فهرس (INDEX)

8.1	عام (GENERAL)	-348-
8.2	الأمّن (SAFETY)	-349-
8.3	مواصفات الميدان والأهداف (RANGE AND TARGET STANDARDS)	-349-
8.4	المعدات والذخيرة (EQUIPMENT AND AMMUNITION)	-349-
8.5	أحذية اللاعبين (ATHLETES SHOES)	-359-
8.6	أكسسوارات الرماية (SHOOTING ACCESSORIES)	-360-
8.7	إجراءات المسابقات وقواعد المباريات (SHOOTING EVENT PROCEDURES)	
-362-	(AND COMPETITION RULES)	
8.7.2	وضع الاستعداد (READY POSITION)	-362-
8.8	الانقطاع والمخالفات (INTERRUPTIONS AND IRREGULARITIES)	-379-
8.8.4	الإزعاج (DISTUBRANCES)	-384-
8.8.5	ادعاء عدم صحة التوقيت (Timing Irregularity Claims)	-386-
8.9	الأعطال في مسابقات ٢٥ م (MALFUNCTIONS IN 25M EVENTS)	-388-
8.9.4	أنواع الأعطال (Types of Malfunctions)	-391-
8.9.4.5	إجراءات العطل المسموح به – المسدس سريع ٢٥ م والمسدس الموحد ٢٥ م.	-394-
8.9.4.6	إجراءات العطل المسموح به – مسدس ٢٥ م والمسدس المركزي ٢٥ م.	-396-
8.10	عطل أنظمة أهداف التقدير الإلكتروني أو أنظمة الأهداف الورقية (FAILURE OF EST)	
-397-	(OR PAPER TARGET SYSTEMS)	
8.11	جدول مسابقات المسدس (PISTOL EVENT QUALIFICATION)	
-400-	(TABLE)	
8.12	جدول مواصفات المسدس (PISTOL SPECIFICATIONS TABLE)	-401-

8.1 GENERAL

8.1 عام

8.1.1 These Rules are part of the ISSF Technical Rules and apply to all Pistol events.

8.1.1 هذه القواعد هي جزء من القواعد الفنية للاتحاد الدولي لرياضة الرماية وتطبق على كل مسابقات المسدس.

8.1.2 All athletes, team leaders and officials must be familiar with the ISSF Rules and must ensure that these Rules are enforced. It is the responsibility of each athlete to comply with the Rules.

8.1.2 لابد أن يكون جميع اللاعبين، وقادة ومسؤولي الفرق على دراية بقواعد الاتحاد الدولي لرياضة الرماية كما أنهم لابد أن يضمنوا تنفيذ هذه القواعد بصرامة. ومن مسؤولية كل لاعب الامتثال لهذه القواعد.

8.1.3 When a Rule refers to right-handed athletes, the reverse of that Rule refers to left-handed athletes.

8.1.3 عندما تشير قاعدة للاعبين الذين يستخدمون اليد اليمنى، فإن العكس من هذه القاعدة يشير إلى اللاعبين الذين يستخدمون اليد اليسرى.

8.1.4 Unless a Rule applies specifically to a men's or a women's event, it must apply uniformly to both men's and women's events.

8.1.4 ما لم تطبق قاعدة تحديدا على مسابقات الرجال أو النساء، فإنها لابد أن تطبق بشكل موحد على مسابقات كل من الرجال والنساء.

8.1.5 If there is published a differing format for any Olympic event for Paris 2024, the Olympic format will take precedence over these rules.

إذا تم نشر شكل مختلف لأي مسابقة أولمبية لباريس ٢٠٢٤، فستكون الأولوية للصيغة الأولمبية لهذه القواعد.

8.2 SAFETY

SAFETY IS OF PARAMOUNT IMPORTANCE

ISSF Safety Rules are found in the General Technical Rules, Rule 6.2.

8.2 الأمان (السلامة) الأمان له الأهمية القصوى

وتوجد قواعد الأمان للاتحاد الدولي لرياضة الرماية في القواعد الفنية العامة، المادة 6.2.

8.3 RANGE AND TARGET STANDARDS

Target and target standards are found in the General Technical Rules, Rule 6.3.
Requirements for ranges and other facilities are found in the General Technical Rules, Rule 6.4.

8.3 معايير الميدان والهدف

الهدف ومعاييره توجد في القواعد الفنية العامة، المادة 6.3. وتوجد متطلبات الميادين وغيرها من المرافق في القواعد الفنية العامة، المادة 6.4.

8.4 EQUIPMENT AND AMMUNITION

8.4 المعدات والذخيرة

8.4.1 Standards for All Pistols

8.4.1 معايير لجميع المسدسات

8.4.1.1 **Grips.** For dimensions and details of grips see the **PISTOL SPECIFICATION TABLE** (8.12) and the **PISTOL CONFIGURATION DRAWINGS** (8.13).

8.4.1.1 القبضة

لأبعاد وتفاصيل القبضة انظر جدول مواصفات المسدس (8.12) ورسومات مكونات المسدس (8.13).

a) Neither the grip nor any part of the pistol may be extended or constructed in any way that would allow it to touch beyond the hand. The wrist must remain visibly free when the pistol is held in the normal firing position. Bracelets, wristwatches, wristbands, or similar items are prohibited on the hand and arm that holds the pistol; and

(a) لا يمكن أن تمتد القبضة ولا أي جزء من المسدس أو أن تكون مصنوعة بشكل من شأنه أن يسمح بلمس ما بعد اليد. لا بد أن يظل المعصم حراً بوضوح عند القبض على المسدس في وضع الرمي العادي. يحظر استخدام الأساور وساعات اليد، وشرائط المعصم، أو ما يماثلهم على اليد والذراع الذي يمسك المسدس؛ و

b) Adjustable grips are permitted providing that when they are adjusted for the athlete's hand they conform to these Rules. Grip adjustments are subject to random Equipment Control checks to ensure that they conform with these Rules.

(b) يسمح بالقبضات القابلة للتعديل بشرط أن تكون مطابقة لهذه القواعد عندما يتم ضبطها ليد اللاعب. يخضع ضبط القبضة لعمليات المراجعة والفحص العشوائي للتأكد من أنها تطابق هذه القواعد.

8.4.1.2 **Barrels:** see the **PISTOL SPECIFICATION TABLE** (8.12).

8.4.1.2 المواسير: انظر جدول مواصفات المسدس (8.12).

8.4.1.3 **Sights**

a) Only open sights are allowed. Sights using fibre optic, light enhancing or reflecting colour surfaces are prohibited. Optical, mirror, telescope, laser-beam, electronically projected dot sights etc. are prohibited;

الناشكاهات:

(a) يسمح فقط بالناشكاهات المفتوحة. يحظر الناشكاهات التي تستخدم الألياف البصرية، أو التي تزيد من الإضاءة أو ذات الأسطح العاكسة الملونة. ويحظر الناشكاهات البصرية، والمزودة بمرآة، أو التلسكوب، أو شعاع الليزر، أو الناشكاهات الإلكترونية ذات النقاط وما إلى ذلك؛

b) Any aiming device programmed to activate the firing mechanism is prohibited;

(b) يحظر أي جهاز تصويب مبرمج لتفعيل آلية إطلاق النار.

c) No protective covering is permitted on front or rear open sights;

(c) لا يسمح بالأغطية الواقية على الناشرناكاهات الأمامية أو الخلفية.

d) 10m and 25m Pistols must fit within the specified measuring boxes with sights mounted on the pistols (see **PISTOL SPECIFICATION TABLE**, Rule 8.12);

(d) لا بد أن تكون مسدسات ١٠م و٢٥م ضمن حدود المقاسات المحددة لصناديق القياس مع وجود الناشرناكاهات مثبتة على المسدسات (انظر جدول مواصفات المسدس، المادة 8.12)؛

e) Correcting lenses and/or filters must not be attached to the pistol; but

(e) عدسات التصحيح و / أو المرشحات لا بد ألا تتصل بالمسدس. و

f) Corrective lenses or eyeglasses and/or filters or tinted lenses may be worn by the athlete.

(f) العدسات التصحيحية أو النظارات الطبية و / أو المرشحات أو العدسات الملونة يمكن ارتداؤها من قبل اللاعبين.

8.4.1.4 **Electronic Triggers** are allowed providing:

8.4.1.4 الزناد الإلكتروني مسموح به بالشروط التالية:

a) All components are firmly attached to and contained within the frame or grip

of the pistol;

(a) يتم تثبيت جميع المكونات بإحكام ضمن هيكل أو قبضة المسدس.

b) The trigger is operated by the hand that holds the pistol;

(b) يتم تشغيل الزناد باليد التي تحمل المسدس.

c) All components must be included when the pistol is inspected by Equipment Control;
and

(c) لابد أن يشمل الفحص كافة مكونات المسدس عند فحصه بمعرفة لجنة فحص المعدات. و

d) The pistol with all components installed complies with the rules governing dimensions and weight for that event.

(d) المسدس مع كافة المكونات المثبتة يطابق القواعد التي تحكم الأبعاد والوزن لهذه المسابقة.

8.4.1.5 **Case Catchers** are allowed providing the pistol complies with these Rules (dimensions and weight) when attached.

8.4.1.5 **حافطة الفوارغ** يسمح باستخدامها بشرط مطابقة المسدس لهذه القواعد (الأبعاد والوزن) عندما تكون مثبتة بالمسدس.

8.4.1.6 **Movement or Oscillation Reduction Systems.** Any device, mechanism or system that actively reduces, slows or minimizes pistol oscillations or movements before the shot is released is prohibited.

8.4.1.6 **أنظمة تقليل الحركة والاهتزاز.** أي جهاز أو آلية أو نظام من شأنه أن يقلل بشكل فعال، ويبطئ أو يقلل من حركة أو اهتزاز المسدس قبل أن يتم الإفراج عن الطلقة فهو محظور.

8.4.2 Measuring Trigger Pull Weight

8.4.2 قياس وزن سحب الزناد:

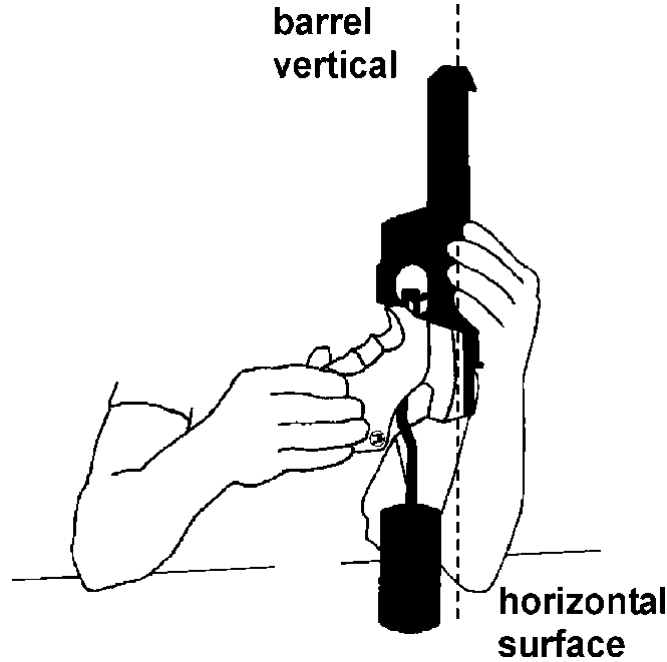

The weight of the trigger pull must be measured with the test weight suspended near the middle of the trigger (see illustrations) and the barrel held vertically. The weight must be placed on a horizontal surface and lifted clear of the surface. The tests must be conducted by Equipment Control officials. The minimum weight of the trigger pull must be maintained throughout the competition. A maximum of three (3) attempts to lift the weight are allowed. If it does not pass, it may only be resubmitted after adjustment. When testing air or gas actuated pistols, the propellant charge must be activated.

لابد أن يتم قياس وزن سحب الزناد، مع وزن الاختبار معلقا بالقرب من وسط الزناد (انظر الشكل) والماسورة ممسوكة عموديا. لابد أن يوضع الوزن على سطح أفقي ويرفع بوضوح من على السطح. لابد أن تجرى الاختبارات من قبل المسؤولين عن فحص المعدات. لابد من الحفاظ على الوزن الأدنى لسحب الزناد خلال المسابقة. يسمح بحد أقصى ثلاثة (3) محاولات لرفع الوزن. إذا لم تنجح هذه المحاولات، فإنه يمكن إعادة تقديم المسدس فقط بعد عمل الضبط. عند اختبار مسدسات الهواء أو الغاز، لابد أن يكون الهواء أو الغاز في حالة التشغيل.

8.4.2.1 Testing the weight of the trigger pull must be done according to the diagrams below. A weight with a metal or rubber knife-edge must be used. A roller on the trigger weight is not permitted. A dead weight must be used with no springs or other devices.

8.4.2.1 اختبار وزن سحب الزناد لابد أن يتم وفقا للرسم الموضح أدناه. ولا بد أن يستخدم ميزان ذو حافة حادة مصنوعة مع المعدن أو المطاط. ولا يسمح بالأسطوانة (البكرة) على وزن الزناد. ولا بد أن يستخدم ثقل ساكن بدون يايات (سوستة) أو غيرها من الأجهزة.

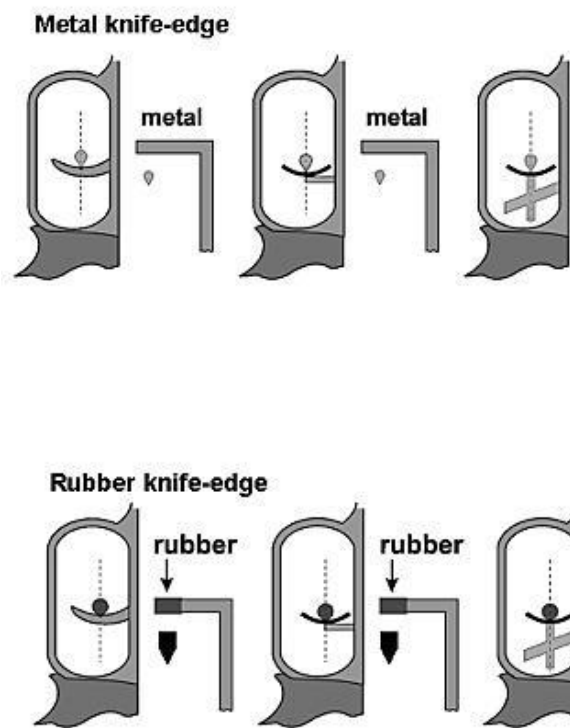

8.4.2.2 The appropriate trigger test weight must also be made available to athletes on the range before and during training and competition, and before Finals, to allow them to recheck the weight of the trigger pull on their pistols.

8.4.2.2 لابد أيضا أن يتاح ميزان اختبار وزن الزناد المناسب للاعبين في الميدان قبل وأثناء التدريب والمباراة، وقبل النهائيات، لتمكينهم من إعادة مراجعة وزن سحب الزناد على مسدساتهم.

8.4.2.3 Random Trigger Weight control checks must be conducted immediately after the last series in all Qualification Rounds of 10m events and 25m stages. Checks in Standard Pistol will be made after 60 shots or, if the competition is fired in two stages (30 + 30 shots), checks will be done after each stage. At least one (1) athlete should be selected from each Range Section (or every eight (8) firing positions for Air Pistol) by the drawing of lots by the Equipment Control Jury. Equipment Control Officers must then conduct the tests before pistols are returned to their cases. A maximum of three (3) attempts to lift the weight are allowed. An athlete whose pistol fails this test or a selected athlete who fails to submit his pistol for testing must be disqualified.

8.4.2.3 لابد من إجراء مراجعات عشوائية لوزن الزناد بعد آخر مجموعة مباشرة في جميع جولات التأهل في مسابقات 10م ومرحلة 25م. يتم إجراء فحص المسدس الموحد بعد 60 طلقة، أو إذا تم إطلاق المسابقة على مرحلتين (30 + 30 طلقة)، سيتم ذلك بعد كل مرحلة. على الأقل لابد من اختيار لاعب واحد (1) من كل قسم من أقسام الميدان (أو كل ثمانية نقاط رمي (8) في مسدس الهواء) من خلال سحب القرعة من قبل لجنة فحص المعدات. ولا بد أن يقوم ضباط لجنة الفحص بإجراء الاختبارات قبل أن يتم إعادة المسدسات لصناديقهم/لحقائبهم. ويسمح بحد أقصى ثلاثة (3) محاولات لرفع الوزن. واللاعب الذي يفشل مسدسه في هذا الاختبار أو اللاعب الذي تم اختياره لم يقدم مسدسه للاختبار لابد يستبعد.

8.4.3 Standards for 25m, 50m and 10m Pistols

8.4.3.1 25m Rimfire and Centre Fire Pistols

8.4.3 معايير مسدسات 25م و 50م و 10م

8.4.3.1 مسدسات 25م طرق جانبي (Rimfire) ومركزي

a) The Athlete must use the same pistol in all stages and series of an event unless it ceases to function;

(a) لابد أن يستخدم اللاعب نفس المسدس في جميع مراحل ومجموعات المسابقة ما لم يتعطل.

b) The centre-line of the bore must pass above the web (between thumb and forefinger) of the hand holding the pistol in the normal firing position (see **PISTOL CONFIGURATION DRAWING**); and

(b) خط مركز فوهة المسدس لابد أن يمر فوق الفتحة (بين الإبهام والسبابة) من اليد التي تمسك بالمسدس في وضع إطلاق النار الطبيعي (انظر رسم مكونات المسدس)؛ و

c) The barrel length is measured as follows (see **PISTOL SPECIFICATION TABLE**).

Semiautomatic	From the muzzle to the breech face (barrel plus chamber).
Revolver	Barrel only (excluding cylinder).

(c) يقاس طول الماسورة على النحو التالي (انظر جدول مواصفات المسدس).

من فتحة (فم) الماسورة إلى وجه بيت النار (الماسورة وبيت النار)	نصف آلي
الماسورة فقط (بدون الساقية)	ساقية

8.4.3.2 25m Rimfire Pistol

Any calibre 5.6 mm (.22") rimfire pistol, chambered for long rifle cartridges, except a single shot pistol, that conforms to the **PISTOL SPECIFICATION TABLE** may be used.

8.4.3.2 مسدس ٢٥ م طرقت جانبي (Rimfire)

يمكن استخدام أي مسدس من عيار 5.6 مم (.22") ذو طرقت جانبي، عدا مسدسات الطلقة الواحدة، والذي يتطابق مع جدول مواصفات المسدس.

8.4.3.3 25m Centre Fire Pistol

Any centre fire pistol or revolver, except a single shot pistol, of calibre 7.62mm to 9.65mm (.30" - .38") that conforms to the **PISTOL SPECIFICATION TABLE** may be used.

8.4.3.3 مسدس مركزي ٢٥ م

يمكن أن يستخدم أي مسدس ذو طرقت مركزي، عدا مسدس الطلقة الواحدة، من عيار 7.62 مم إلى 9.65 مم (.30" - .38") والذي يطابق جدول مواصفات المسدس.

8.4.3.4 50m Pistol

8.4.3.4 مسدس ٥٠ م

a) Any calibre 5.6mm (.22 cal.) rimfire pistol chambered for long rifle cartridges

may be used; and

(a) يمكن استخدام أي مسدس عيار 5.6 مم (.22) rimfire مصمم لاستخدام طلقات Long Rifle. و

b) Hand covers for 50m Pistols are permitted, providing they do not cover the wrist.

(b) مسموح باستخدام أغطية اليد لمسدسات ٥٠م بشرط ألا تغطي المعصم (الرسغ).

8.4.3.5 10m Air Pistol

Any 4.5mm (.177cal.) compressed air, CO2 or pneumatic air pistol that conforms to the **PISTOL SPECIFICATION TABLE** and **PISTOL CONFIGURATION DRAWING** may be used.

8.4.3.5 مسدس هواء ١٠م

يمكن استخدام أي مسدس 4.5 مم (عيار 0.177) يعمل بالهواء المضغوط أو ثاني أكسيد الكربون أو التعمير اليدوي الذي يطابق جدول مواصفات المسدس ورسم مكونات المسدس.

8.4.4 Ammunition

All projectiles used must be made only of lead or similar soft material. Jacketed projectiles are not permitted. The Jury may take samples from the athlete's ammunition for checking.

Pistol	Caliber	Other specifications
10m Air Pistol	4.5mm (.177")	
25m Center Fire Pistol	7.62mm-9.65mm (30"-38")	High-power or Magnum ammunition is not allowed
50m Pistol	5.6 mm (.22")	Rimfire Long Rifle
25m Rimfire Pistol	5.6 mm (.22")	Rimfire Long Rifle For the Rapid Fire Pistol event: minimum bullet weight 2.53 g = 39 gr; minimum average velocity 250m/sec. measured 3.0 m from the muzzle

8.4.4 الذخيرة

لابد أن تكون كل المقذوفات مصنوعة فقط من الرصاص أو مواد لينة مماثلة. ولا يسمح باستخدام المقذوفات المغلفة (Jacketed). وقد تقوم لجنة الحكام بأخذ عينات من ذخيرة اللاعب من أجل لفحصها.

موصفات أخرى	العيار	مسدس
	4.5 mm (.177")	هواء ١٠م
ذخيرة القوة العالية أو الماجنم غير مسموح بها	7.62 mm-9.65 mm (.30"-38")	مركزي ٢٥م
Rimfire Long Rifle	5.6 mm (.22")	مسدس ٥٠م
Rimfire Long Rifle لمسابقات المسدس السريع على الأقل 2.53 جرام = 39 جراين (Grain) متوسط السرعة 250 متر/ثانية تقاس من مسافة 3.0 متر من فوهة الماسورة	5.6 mm (.22")	مسدس ٢٥م Rimfire

8.4.4.1 Velocity testing will be done with a chronograph (velocity measurement device). The Equipment Control Jury must confirm the accuracy of the chronograph in accordance with testing procedures developed by the ISSF Technical Committee. A chronograph must be available to athletes on the range.

8.4.4.1 سيتم اختبار سرعة الطلقة بواسطة جهاز قياس سرعة المقذوف. ولا بد أن يتأكد المندوب الفني من دقة جهاز قياس سرعة المقذوف وفقا لإجراءات الاختبار التي وضعتها اللجنة الفنية للاتحاد الدولي لرياضة الرماية. ولا بد أن يتاح جهاز كرونوجراف للاعبين في الميدان.

8.4.4.2 The ammunition of at least one (1) athlete from each relay must be tested. The Equipment Control Jury will supervise the selection of the athletes to be tested and collect the ammunition to be tested before each 30-shot Qualification stage. Athletes should have at least 50 rounds with them for each stage of competition. A Jury Member must take ten (10) cartridges from the ammunition that the athlete is using, place them in a labelled envelope, seal the envelope and hand it to the testing officer. After the stage is completed, the athlete selected must go to the testing station. The testing officer will load a magazine with three (3) cartridges and fire them in that athlete's pistol and record the muzzle velocity of each cartridge. If the average velocity is under 250.0m/sec, the test must be repeated. If the average velocity of the six (6) shots is less than 250.0m/sec, the athlete must be disqualified.

8.4.4.2 لا بد أن يتم اختبار الذخيرة للاعب واحد على الأقل (1) من كل قطار. سوف تقوم لجنة فحص المعدات بالإشراف على اختيار اللاعبين الذين سوف يتم فحصهم وجمع الذخيرة لفحصها قبل كل مرحلة تأهل من 30 طلقة. يجب أن يكون مع اللاعبين 50 طلقة على الأقل لكل مرحلة من مراحل المباراة. لا بد أن يأخذ عضو لجنة الحكام عشرة (10) طلقات من الذخيرة التي يستخدمها اللاعب، ويضعها في مظروف وملصق عليه بطاقة، ويختتم الطرف ويسلمه إلى ضابط الاختبار. وبعد انتهاء المرحلة، لا بد أن يذهب اللاعب الذي تم اختياره إلى محطة الاختبار. سيقوم ضابط الاختبار بتعمير خزنة مسدس اللاعب بثلاثة (3) طلقات ويطلقهم من مسدس اللاعب ويسجل سرعة كل طلقة. إذا كان متوسط السرعة أقل من 250.0 متر / ثانية، لا بد أن يعاد الاختبار. وإذا كان متوسط السرعة لعدد الستة (6) طلقات أقل من 250.0 متر / ثانية، فلا بد أن يستبعد اللاعب.

8.5 ATHLETES SHOES

8.5 أحذية اللاعبين

8.5.1 Only low-sided shoes that do not cover the ankle bone (below the medial and lateral malleolus) are permitted. The sole must be flexible in the entire forward part of the foot;

8.5.1 يسمح فقط بالأحذية المنخفضة الأجناب والتي لا تغطي عظمة الكاحل (تحت عظام الكعب المتوسطة والجانبية). لا بد أن يكون النعل مرن في الجزء الأمامي من القدم بالكامل.

8.5.2 Athletes may use removeable inner soles or inserts in their shoes, but any inserts must also be flexible in the forward part of the foot;

8.5.2 يمكن للاعبين استخدام فرشاة حذاء داخلية من النوع القابل للإزالة أو ما يشابهها، ولكن لا بد أيضاً أن يكون أي فرش مرن في الجزء الأمامي من القدم؛

8.5.3 An ISSF approved testing device will be used to check sole flexibility;

8.5.3 سيستخدم جهاز اختبار معتمد من الاتحاد الدولي لرياضة الرماية للتحقق من مرونة النعل.

8.5.4 To demonstrate that shoe soles are flexible, athletes must walk normally (heel toe) at all times while on the field of play. A warning will be given for the first offence, a two-point penalty or disqualification will be given for subsequent violations;

8.5.4 لإثبات أن نعال الأحذية مرنة، لا بد أن يسير اللاعبون بشكل طبيعي (الكعب - المشط) في جميع الأوقات بينما هم في منطقة اللعب (FOP). وسوف يعطى تحذير للمخالفة الأولى، ثم توقيع الجزاء بخصم نقطتين أو الاستبعاد في المخالفات اللاحقة.

8.5.5 Shoe Sole Flexibility Measurement Device. The device used to measure shoe sole flexibility must be capable of accurately measuring how many degrees the shoe sole bends while bent with a precise amount of upward pressure; and

8.5.5 لا بد أن يكون الجهاز المستخدم لقياس مرونة الحذاء قادرا على القياس بدقة لعدد الدرجات التي ينتهي عندها نعل الحذاء عند الضغط عليه بقدر محدد. و

8.5.6 Shoe Sole Flexibility Standard. The soles of athletes' shoes must bend at least 22.5 degrees when a force of 15 Newton-Meters is applied to the heel area while the shoe is clamped in the testing device.

8.5.6 المعيار القياسي لمرونة نعل الحذاء. نعل حذاء اللاعب لا بد أن ينحني 22.5 درجة على الأقل عندما يتم استخدام قوة 15 نيوتن - متر في منطقة كعب بينما الحذاء مثبت في جهاز الاختبار.

8.6 SHOOTING ACCESSORIES

8.6 إكسسوارات الرماية

8.6.1 Spotting Telescopes

The use of telescopes not attached to the pistol to locate shots or judge the wind is permitted in 25m and 50m events only.

8.6.1 تلسكوبات تحديد الطلقات

مسموح باستخدام التلسكوبات غير الملحقة بالمسدس من أجل تحديد مكان الطلقات على الهدف أو للحكم على للرياح في مسابقات 25م و 50م فقط.

8.6.2 Pistol Transport Boxes

Athletes may use pistol transport boxes to take pistols and equipment to the shooting ranges. During Finals, pistol transport boxes or equipment bags must not remain on the FOP.

8.6.2 صناديق نقل المسدس

قد يستخدم اللاعبون صناديق نقل المسدس لأخذ المسدسات والمعدات إلى ميادين الرماية. أثناء النهائيات، لا بد ألا تبقى صناديق نقل المسدس أو حقائب المعدات في منطقة اللعب (FOP).

8.6.3 Pistol Support Stands

Athletes may place pistol support stands or boxes on the bench or table to rest their pistols between shots. The total height of the bench or table with a support stand or box on it may not exceed 1.00m (see Rule 6.4.11.10, maximum bench height is 1.00m). During Elimination or Qualification competitions, a pistol transport box (Rule 8.6.2) may be used as a pistol support stand, provided the total height of the bench or table plus the box does not exceed 1.00m. During Finals, a pistol transport box may not be used as a pistol support stand.

8.6.3 مساند المسدس

يمكن للاعبين وضع مساند أو صناديق على البنش أو المنضدة لسند المسدسات عليها بين الطلقات. لا يجوز أن يتعدى الارتفاع الإجمالي للبنش أو المنضدة بما في ذلك المسند أو الصندوق عن 1 متر. (أنظر القاعدة 6.4.11.10 التي تنص على أن الحد الأقصى لارتفاع البنش هو 1 متر). وأثناء مباريات التأهل والتصفيات يمكن استخدام صندوق شفاف لنقل المسدس (قاعدة 8.6.2) على ألا يتعدى الارتفاع الإجمالي للبنش أو المنضدة بالإضافة إلى الصندوق مسافة 1 متر. أثناء النهائيات، لا يمكن استخدام صندوق نقل المسدس كمسند للمسدس.

8.7 SHOOTING EVENT PROCEDURES AND COMPETITION RULES

8.7 إجراءات المسابقات وقواعد المباريات

8.7.1 Firing Position

The athlete must stand free, without any artificial or other support, with both feet and/or shoes completely within the firing point. The pistol must be held and fired with one (1) hand only. The wrist must be visibly free of support.

8.7.1 وضع الرمي

لابد أن يقف اللاعب حراً، دون أي دعم اصطناعي أو غيره، مع وجود كلا القدمين و / أو الأحذية بالكامل داخل نقطة الرمي. لابد أن يتم إمساك المسدس والرمي بيد واحدة (1) فقط. لابد أن يكون المعصم حراً بشكل واضح بدون أي دعم ملحوظ.

8.7.2 Ready Position

In the 25m Rapid-fire Pistol event, 25m Pistol and 25m Centre Fire Pistol Rapid-fire Stages and 25m Standard Pistol 20sec. and 10sec. series, shooting must start from the READY position (see drawing). In the READY position, the athlete's arm must point downward at an angle of not greater than 45 degrees from the vertical. The arm with the pistol must not be pointed at the ground within the forward edge of the firing point. After the series begins, the pistol may not rest on the bench or shooting table. The arm must remain in this position while waiting either for the appearance of the target or, when EST are used, for the green light(s) to come on.

8.7.2 وضع الاستعداد

في مسابقة المسدس السريع ٢٥م، ومراحل الرمي السريع في مسدس ٢٥م سيدات، والمسدس المركزي ٢٥م، والمسدس الموحد في مجموعات ٢٠ ثانية و ١٠ ثانية، لابد أن يبدأ الرمي من وضع الاستعداد (أنظر الشكل). في وضع الاستعداد، لابد أن يشير ذراع اللاعب إلى أسفل بزاوية لا تزيد عن 45 درجة من الرأس. الذراع مع المسدس لابد ألا يشير إلى الأرض داخل الحافة الأمامية من نقطة الرمي. بعد أن تبدأ المجموعة، لا يسمح بسند المسدس على البنش أو المنضدة. لابد أن يظل الذراع في هذا الوضع أثناء وقت الانتظار إما لظهور الهدف، أو، عند استخدام أهداف التقدير الإلكتروني، وقت انتظار ظهور الضوء الأخضر.

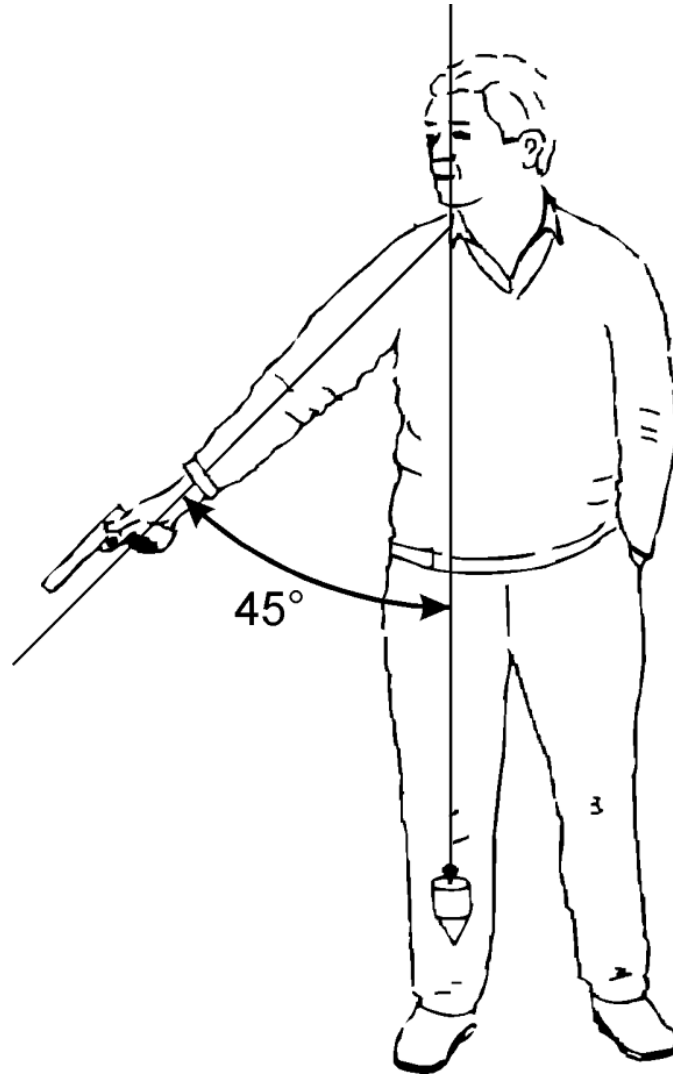

8.7.3 Ready Position Violations

A READY position violation occurs when an athlete in the 25m Rapid-Fire Pistol event or in the Rapid-Fire Stage of the 25m Pistol or 25m Centre Fire Pistol event, or in the 20 second or 10 second stages of the 25m Standard Pistol event:

8.7.3 مخالفة وضع الاستعداد

تحدث مخالفة اللاعب لوضع الاستعداد في مسابقة ٢٥م المسدس السريع أو في مراحل الرمي السريع في مسابقة مسدس ٢٥م أو المسدس المركزي، أو في مراحل ٢٠ ثانية و ١٠ ثانية في المسدس الموحد ٢٥م إذا:

a) Raises his arm too soon and this movement becomes part of the arm lift (continuous motion);

(a) رفع ذراعه مبكرا جدا، وتصبح هذه الحركة جزءا من رفع الذراع (حركة مستمرة)؛

b) Does not lower his arm sufficiently; or

(b) لم يخفض ذراعه بما فيه الكفاية. أو

c) Raises his arm above 45 degrees before the light changes or the targets start to turn.

(c) رفع ذراعه فوق 45 درجة قبل تغيير الأضواء أو بداية دوران الأهداف.

8.7.4 Procedures for Ready Position Violations

WHEN A READY POSITION VIOLATION OCCURS;

8.7.4 الإجراءات المتبعة في حالات مخالفة وضع الاستعداد

عندما حدوث حالات مخالفة وضع الاستعداد؛

a) The athlete must be warned by a Jury Member and the series must be recorded and repeated;

(a) لابد من إنذار اللاعب بواسطة عضو لجنة الحكام ويتم تسجيل المجموعة وتعاد؛

b) When the series is repeated in the 25m Rapid-Fire Pistol event, the athlete must be credited with the lowest value hit on each target. In all other 25m events, the athlete must be credited with the five (5) lowest value hits in the two (2) series (or three (3) series should a malfunction be involved);

(b) عندما يتم إعادة المجموعة في مسابقة المسدس السريع ٢٥م، لابد من أن يحتسب للاعب أقل قيمة إصابة على كل هدف. في كل مسابقات ٢٥م الأخرى لابد من أن يحتسب للاعب أقل خمس (٥) درجات قيمة في المجموعتين أو الثلاث (٣) مجموعات إذا كان هناك عطل؛

c) If the fault is repeated in the same stage of 30 shots in the 25m Rapid-fire Pistol event, or in the Rapid-fire Stage of the 25m Pistol or 25m Centre Fire Pistol event, or in the combined 20 second and 10 second stages of the 25m Standard Pistol event, the same procedure must be applied and the athlete must be penalized by a deduction of two (2) points from his score; and

(c) إذا تكرر الخطأ في نفس المرحلة من 30 طلقة في مسابقة المسدس السريع ٢٥م، أو في مرحلة الرمي السريع في مسابقة مسدس ٢٥م أو المسدس المركزي ٢٥م، أو في مرحلتين ٢٠ ثانية و ١٠ ثانية (مجتمعتين) في المسدس الموحد، لابد من تطبيق نفس الإجراءات ولا بد من توقيع العقاب على اللاعب بخصم نقطتين (٢) من نتيجته؛ و

d) If a third violation of this Rule occurs, the athlete must be disqualified.

(d) إذا حدثت مخالفة لهذه القاعدة للمرة الثالثة، فلا بد من استبعاد اللاعب.

8.7.5 Pistol Events

See ISSF RECOGNIZED SHOOTING EVENTS Rule 3.3 and Rule 8.11, PISTOL EVENT TABLE.

8.7.5 مسابقات المسدس

أنظر مسابقات الرماية المعترف بها بالاتحاد الدولي لرياضة الرماية القاعدة 3.3 والقاعدة 8.11 في جدول مسابقات المسدس.

8.7.6 Competition Rules

8.7.6 قواعد المباراة

8.7.6.1 Preparation Time for 25m Events

8.7.6.1 وقت الإعداد لمسابقات ٢٥م

a) Athletes should report to their Range Section, but must wait to be called to their firing points;

(a) يجب تمام حضور اللاعبين إلى قسم الميدان، ولكن لابد أن ينتظروا استدعائهم إلى نقاط الرمي.

b) 13 minutes before the Match Time starts, and after any preceding relay is finished, the CRO will call the athletes to the line. With the permission of the CRO athletes may remove their pistols from their boxes and handle their pistols; **safety flags must remain in the pistols**. Holding and aiming exercises are allowed

(b) ينادي رئيس ضباط الميدان CRO على اللاعبين إلى خط الرمي قبل أن يبدأ وقت المباراة بزمن قدره ١٣ دقيقة، وبعد الانتهاء من أي قطار سابق. فقط عند النداء، يمكن للاعبين إخراج مسدساتهم من صناديقها وتناولها، لا بد أن تبقى أعلام الأمان داخل السلاح. يسمح بحمل السلاح وعمل تدريبات التصويب.

c) Pre-competition checks by the Jury and Range Officers must be completed promptly before the Preparation Time starts;

(c) لا بد أن تكتمل فوراً مراجعات ما قبل المسابقة من قبل لجنة الحكام وضباط الميدان قبل أن يبدأ وقت الإعداد.

d) Preparation Time begins with the command “**PREPARATION TIME BEGINS NOW.**” During the Preparation Time the targets must be visible, facing the athletes. During the Preparation Time athletes may remove safety flags and handle their pistols, dry fire and carry out holding and aiming exercises on the firing line; and

(d) تبدأ فترة الإعداد بالأمر “**PREPARATION TIME BEGINS NOW.**” وأثناء فترة الإعداد لا بد أن تكون الأهداف مرئية، ومواجهة للاعب. أثناء فترة الإعداد يمكن للاعبين تناول مسدساتهم، والرمي الجاف وعمل تدريبات القبض والتصويب على خط الرمي؛ و

e) **Preparation Time** allowed before the competition starts is as follows:

(e) فترة الإعداد المسموح بها قبل بدء المسابقة هي على النحو التالي:

25m Standard Pistol المسدس الموحد ٢٥م	3 minutes ٣ دقائق
25m Precision Stages مرحلة الرمي البطيء ٢٥م	3 minutes ٣ دقائق
25m Rapid Fire Stages or Events مراحل أو مسابقات الرمي السريع	3 minutes ٣ دقائق

8.7.6.2 Specific Rules for 25m Events

8.7.6.2 قواعد خاصة بمسابقات ٢٥م

a) In all 25m events, timing must start at the moment the green lights come on (or the targets begin to face) and stop when the red lights come on (or the targets begin to turn away); when EST are used, the green lights are on for the required time +0.1 sec.;

(a) في كل مسابقات ٢٥م، لابد أن يبدأ التوقيت في اللحظة التي يأتي فيها الضوء الأخضر (أو عند بداية الأهداف للتعرض) ويتوقف عندما يأتي الضوء الأحمر (أو بداية دوران الأهداف للاختفاء)؛ عند استخدام أهداف التقدير الإلكتروني، يظل الضوء الأخضر للوقت المطلوب +0.1 ثانية؛

b) The turning of the targets or the switching of lights may be controlled by a Target Operator who is located behind the firing line. His position must not disturb the athlete, but it must be within the sight and hearing of the Range Officer. The targets may also be operated by the Range Officer by means of a remote control system;

(b) دوران الأهداف أو تشغيل الضوء يمكن التحكم فيها بواسطة مشغل الأهداف والذي يكون موجودا خلف خط الرمي. والذي لابد ألا يكون موقعه يسبب إزعاج للرامي، لكن لابد أن يكون مكانه في حدود نظر وسمع ضابط الميدان. ويمكن أيضا تشغيل الأهداف بواسطة ضابط الميدان بواسطة نظام التحكم من بعد (ريموت كونترول)؛

c) **“LOAD.”** In all 25m Training or Qualification events, only one (1) magazine or pistol may be loaded with not more than five (5) cartridges on the command **“LOAD.”** Nothing else is allowed to be inserted into the magazine or cylinder;

(c) عمر (LOAD) في جميع التدريبات أو مسابقات التأهل ٢٥م، يمكن تعميم خزانة واحدة (١) فقط أو تعميم المسدس بعدد لا يزيد عن (٥) طلقات على الأمر **“LOAD”**. لا يسمح بإدخال أي شيء آخر في الخزانة أو الساقية (الأسطوانة)؛

d) If an athlete in Qualification loads his pistol with more cartridges than he is allowed to load (full series or series completion) or he loads more than one (1) magazine on any command “**LOAD**” he must be penalized by the deduction of two (2) points from his score in that same series. If the athlete violates this rule in Training, he must be directed to unload his pistol, insert a safety flag and stop training.

(d) إذا قام اللاعب في مباراة التأهيل بتعمير مسدسه بطلقات أكثر من المسموح به (مجموعة كاملة أو استكمال مجموعة) أو أنه عمر أكثر من خزانة واحدة (1) عند صدور أي أمر “**LOAD**” فإنه لا بد أن يعاقب بخصم نقطتين (2) من نتيجته في نفس هذه المجموعة. وإذا خالف اللاعب هذه القاعدة أثناء التدريب، فلا بد أن يتم توجيهه إلى تفريغ سلاحه ووضع علم الأمان به ويتوقف عن التدريب.

e) An athlete who fires a shot or shots before the command “**LOAD**” must be disqualified; and

(e) اللاعب الذي يطلق طلقة أو طلقات قبل الأمر “**LOAD**” فلا بد من أن يتم استبعاده. و

f) “**UNLOAD.**” In all events, after the series or stage has been completed, the command “**UNLOAD**” must be given. In any case, immediately upon completing a series (unless there is a pistol malfunction), or when ordered, the athlete must unload the pistol.

(f) عند “**UNLOAD**”. في جميع المسابقات، بعد الانتهاء من المجموعة أو المرحلة، لا بد أن يعطى الأمر “**UNLOAD**”. في أي حال، فور الانتهاء من مجموعة (إلا إذا كان هناك عطل في المسدس)، أو عندما يؤمر بذلك، لا بد أن يقوم اللاعب بتفريغ مسدسه.

8.7.6.3 Specific Rules for the 25m Rapid-fire Pistol Qualification Event

8.7.6.3 قواعد خاصة بمسابقات التأهيل في المسدس السريع ٢٥ م

a) The event is 60 competition shots divided into two (2) stages of 30 shots each. Each stage includes six (6) series of five (5) shots each, two (2) series in eight (8) seconds, two (2) series in six (6) seconds and two (2) series in four (4) seconds. In each series, one (1) shot is fired at each of the five (5) targets within the specified time limit for the series;

(a) تتكون المسابقة من 60 طلقة مباراة تنقسم إلى مرحلتين (2) وكل مرحلة تتكون من 30 طلقة. وتتضمن كل مرحلة ستة (6) مجموعات من خمس (5) طلقات، مجموعتين (2) في ثمانية (8) ثواني، ومجموعتين (2) في ستة (6) ثواني ومجموعتين (2) في أربعة (4) ثواني. في كل مجموعة، يتم رمي طلقة (1) واحدة على كل من الخمسة (5) أهداف في غضون الزمن المحدد للمجموعة؛

b) Before the beginning of each stage, the athlete may fire one (1) Sighting series of five (5) shots in eight (8) seconds;

(b) قبل بداية كل مرحلة، يمكن للاعب رمي مجموعة اختبار واحدة (1) من خمس (5) طلقات في زمن (8) ثواني؛

c) All shooting (Sighting and MATCH firing series) is by command. Both athletes in the same Range Section must fire at the same time, but organizers may have more than one (1) Range Section to fire simultaneously under centralized commands;

(c) كل الرمي (مجموعات الاختبار والمحتسب) يكون بالأمر. كلا اللاعبين اللذين في قسم واحد من الميدان لابد أن يقوما بالرمي في نفس الوقت، ولكن قد يكون للمنظمين أكثر من قسم للرمي في وقت واحد بنداات مركزية؛

d) If a pistol of any of the athletes firing together has a malfunction, the malfunction series must be re-fired by those concerned in the same time stage with the following regular series. The final series of this stage will be fired immediately after all other athletes firing together have completed this time stage. Each Range Section may operate independently;

(d) إذا حدث عطل لأي من اللاعبين اللذين يرميان سوياً، فلا بد من إعادة مجموعة العطل في نفس مرحلة الوقت مع المجموعة التالية العادية. المجموعة النهائية من هذه المرحلة يتم رميها فور انتهاء جميع اللاعبين الآخرين، الذين يرمون معاً، من رمي هذه المرحلة. كل قسم في الميدان يمكن أن يعمل بشكل مستقل؛

e) Before the Range Officer gives the command “LOAD,” he must call out the series time (i.e. “**eight second series,**” “**six second series,**” etc.), or the series time must be indicated in some manner such as using a numbered sign of sufficient size to be visible to the athlete. When the Range Officer gives the command “LOAD,” athletes must prepare themselves for their series within one (1) minute;

(e) قبل أن يقوم ضابط الميدان بإعطاء الأمر “LOAD”، لابد أن يعلن عن زمن المجموعة (على سبيل المثال، “**SIX SECONDS SERIES**”، “**EIGHT SECONDS SERIES**”، الخ)، أو لابد من الإشارة إلى زمن المجموعة بطريقة ما مثل استخدام لوحات مرقمة ذات حجم كافي لتكون مرئية للاعب. عندما يعطي ضابط الميدان الأمر “LOAD”، لابد أن يعد اللاعبون أنفسهم للمجموعة خلال دقيقة (1) واحدة؛

f) When one (1) minute has expired, the Range Officer will give the command:

"ATTENTION"	The red lights must be switched on (if paper targets are used, they must be turned to the edge-on position) and the athletes must bring their pistols to the READY position.
	When EST are used, the red lights will be switched on. After a delay of 7 sec. +/- 0.1sec. the green lights will come on for the required time +0.1sec. When paper targets are used, the targets will be turned to the edge-on position. After a delay of 7sec. (+/- 0.1sec.), the targets will be turned to face the athletes.

(f) عند انتهاء دقيقة (1) واحدة، سيعطي ضابط الميدان الأمر:

لا بد أن يضاء الضوء الأحمر (عندما تستخدم الأهداف الورقية لا بد أن تدار الأهداف للاختفاء ويأخذ اللاعبون مسدساتهم إلى وضع الاستعداد.	"ATTENTION"
<p>عند استخدام أهداف التقدير الإلكتروني EST، سيأتي الضوء الأحمر. وبعد زمن تأخير قدره ٧ ثواني +/- ٠.١ ثانية سيأتي الضوء الأخضر لمدة الزمن المطلوبة + ٠.١ ثانية.</p> <p>عند استخدام الأهداف الورقية، ستدور الأهداف للحافة (الاختفاء). وبعد زمن تأخير قدره ٧ ثواني (+/- ٠.١ ثانية)، ستدور الأهداف لتواجه اللاعب.</p>	

g) Before each series, the athlete must lower his arm and adopt the **READY** position;

(g) قبل كل مجموعة، لا بد أن يخفض اللاعب ذراعه ويتخذ وضع الاستعداد.

h) The green lights come on (if paper targets are used, the targets turn to face the athletes) seven (7) seconds +/- 0.1sec. after the command "ATTENTION;"

(h) الضوء خضراء يأتي (في حالة استخدام الأهداف الورقية، تدور الأهداف لمواجهة اللاعبين) بعد سبعة (7) ثواني +/- 0.1 ثانية. بعد الأمر "ATTENTION;"

i) Pistols may be raised the moment the green lights come on (or the targets begin to face);

(i) يمكن رفع المسدسات في اللحظة التي يأتي فيها الضوء الأخضر (أو تبدأ الأهداف في المواجهة)؛

j) The athlete should fire five (5) shots during each series;

(j) يجب على اللاعب إطلاق خمس (5) طلقات خلال كل مجموعة؛

k) A series is considered as having started after the command **"ATTENTION"**; every shot fired after that must be counted as a MATCH shot;

(k) تعتبر المجموعة قد بدأت بعد الأمر **"ATTENTION"**؛ وكل طلقة تطلق بعد ذلك لا بد من احتسابها طلقة مباراة؛

l) After the firing of each series, there should be a pause of at least one (1) minute before the next command **"LOAD;"** and

(l) بعد رمي كل مجموعة، يجب أن يكون هناك توقف لمدة دقيقة واحدة (1) على الأقل قبل الأمر التالي **"LOAD"** ؛ و

m) There should be a minimum of 30min., or longer if the programme permits, between the scheduled start times for relays; the published start time for successive relays should be adequate to allow for these relays to start at the published time.

(m) ينبغي أن يكون هناك 30 دقيقة حد أدنى، أو لفترة أطول إذا سمح البرنامج، بين وقت بدء القطارات المقرر في الجدول؛ يجب أن يكون وقت البدء المعلن للقطارات التالية كافياً للسماح لهذه القطارات بالبدء في ذلك الوقت المعلن.

8.7.6.4 Specific Rules for 25m Pistol and 25m Centre Fire Pistol

8.7.6.4 قواعد خاصة لمسدس ٢٥م والمسدس المركزي ٢٥م

The programme for each event is 60 MATCH shots divided into two (2) stages of 30 shots each:

برنامج كل مسابقة مكون من 60 طلقة مباراة وتنقسم الى مرحلتين (2) كل منهما 30 طلقة:

Stage المرحلة	Number of series and shots عدد المجموعات والطلقات	Time limit for each Sighting or MATCH series حدود وقت كل مجموعات الاختبار والمباراة
Precision Stage الرمي البطيء	six (6) series of five (5) shots ٦ مجموعات من ٥ طلقات	five (5) minutes ٥ دقائق
Rapid Fire Stage الرمي السريع	six (6) series of five (5) shots ٦ مجموعات من ٥ طلقات	see below. أنظر أسفل

a) Before the beginning of each stage, the athlete may fire one (1) Sighting series of five (5) shots;

(a) قبل بداية كل مرحلة، يمكن للاعب رمي مجموعة اختبار واحدة (1) من خمسة (5) طلقات.

b) All athletes will fire the Sighting series as well as all MATCH series at the same time and on the same commands:

(b) سيطلق جميع اللاعبين مجموعة اختبار فضلا عن كل مجموعات المباراة بنفس الزمن وبنفس الأوامر:

c) The Range Officer must give the command **“LOAD”** BEFORE EACH SERIES; after the command **“LOAD,”** the athlete must prepare himself within one (1) minute with the correct number of cartridges;

(c) ضابط الميدان لابد أن يعطي الأمر **“LOAD”** قبل كل مجموعة؛ بعد الأمر **“LOAD”** لابد أن يعد اللاعب نفسه خلال (1) دقيقة واحدة بالعدد الصحيح من الطلقات؛

d) After the command **“UNLOAD”** is given at the end of a sighting or MATCH series, there must be a pause of one (1) minute before the Range Officer gives the command **“LOAD”** to start the next series;

(d) بعد إعطاء الأمر **“UNLOAD”** في نهاية مجموعة الاختبار أو المباراة، لابد أن يكون هناك وقفة من (1) دقيقة واحدة قبل يعطي ضابط الميدان الأمر **“LOAD”** لبدء المجموعة التالية؛

e) A series is considered as having started from the moment the red light is switched on, or the targets turn away from the athlete after the command **“ATTENTION”**, every shot fired after that must be counted as a MATCH shot.

(e) تعتبر المجموعة قد بدأت من اللحظة التي يتم فيها تشغيل الضوء الأحمر، أو دوران الأهداف للاختفاء بعد الأمر **“ATTENTION”**، وكل طلقة تطلق بعد ذلك لابد أن تحسب طلقة مباراة.

f) Firing will begin on the appropriate command or signal, the commands for stationary targets are **“START”** or the signal of a horn and **“STOP”** or a horn signal, the signals for turning targets are when the targets turn towards or away from the athlete; the signals for EST are the red and green lights.

(f) سوف يبدأ الرمي بالأمر أو الإشارة المناسبة؛ والأوامر المتبعة في حالة استخدام الأهداف الثابتة هي الأمر **“START”** أو إشارة بواسطة صوت نفير (زمارة)، والإشارات للأهداف الدوارة هي عندما يلتف الهدف نحو الاختفاء أو لمواجهة اللاعب؛ والإشارات بالضوء الأحمر والأخضر في حالة استخدام أجهزة التقدير الإلكتروني.

g) Precision Stage

“FOR THE SIGHTING SERIES - LOAD”	All athletes load within a time of one (1) minute.
“FOR THE FIRST/ NEXT COMPETITION SERIES - LOAD”	All athletes load within a time of one (1) minute.
“ATTENTION”	When EST are used, the red lights will be switched on. After a delay of 7sec. ± 0.1 sec. the green lights will come on. When paper targets are used, the targets will be turned to the edge-on position. After a delay of 7sec. ± 0.1 sec., the targets will be turned to face the athletes.
“UNLOAD”	

(g) مرحلة رمي الدقة (الرمي البطيء)

“FOR THE SIGHTING SERIES – LOAD”	يقوم كل اللاعبين بالتعمير خلال دقيقة واحدة (1)
“FOR THE FIRST / NEXT COMPETITION SERIES – LOAD”	يقوم كل اللاعبين بالتعمير خلال دقيقة واحدة (1)
“ATTENTION”	عند استخدام أهداف التقدير الإلكتروني، سيأتي الضوء الأحمر. وبعد زمن تأخير قدره ٧ ثواني +/- ٠.١ ثانية سيأتي الضوء الأخضر. عند استخدام الأهداف الورقية، ستدور الأهداف للحافة (للاختفاء). وبعد زمن تأخير قدره ٧ ثواني +/- ٠.١ ثانية، ستدور الأهداف لمواجهة اللاعب.
“UNLOAD”	

h) All athletes must complete the Precision Stage before the Rapid-Fire Stage may begin;

(h) لابد على جميع اللاعبين استكمال مرحلة الرمي البطيء قبل أن تبدأ مرحلة الرمي السريع؛

i) Rapid Stage

During each series in the Rapid-Fire Stage, the target is shown five (5) times for 3.0sec. -0.0 to +0.2sec. or, when EST are used, the green lights come on for 3.1sec. for each shot; the time between each appearance (the edge-on position) or, when EST are used, when the red lights are on, must be seven (7)sec. \pm 0.1sec. one (1) shot only will be fired during each appearance of the target; when EST are used, the green light must go off after 3.1sec., but the target must continue to record a valid shot for an additional 0.2sec. "after time" in accordance with Rule 6.4.13

(i) مرحلة الرمي السريع

خلال كل مجموعة في مرحلة الرمي السريع، يظهر الهدف خمس (5) مرات لمدة 3.0 ثواني - صفر + 0.2 ثانية. أو، عندما تستخدم أهداف التقدير الإلكتروني، يأتي الضوء الأخضر في 3.1 ثانية لكل طلقة؛ الوقت بين كل ظهور (وضع الاختفاء)، أو عندما تستخدم أهداف التقدير الإلكتروني، يأتي الضوء الأحمر لمدة سبعة (7) ثانية. \pm 0.1 ثانية. يتم إطلاق طلقة واحدة (1) فقط خلال كل تعرض للهدف؛ عندما تستخدم أهداف التقدير الإلكتروني، لابد أن يغلق الضوء الأخضر بعد 3.1 ثانية، ولكن الهدف لابد أن يستمر في تسجيل الطلقة لمدة 0.2 ثانية إضافية. "بعد الزمن" وفقا للمادة 6.4.13.

“FOR THE SIGHTING SERIES - LOAD”	All athletes load within a time of one (1) minute.
“FOR THE FIRST/ NEXT COMPETITION SERIES - LOAD”	All athletes load within a time of one (1) minute.
“ATTENTION”	When EST are used, the red lights will be switched on. After a delay of 7sec.±0.1sec. the green lights will come on. When paper targets are used, the targets will be turned to the edge-on position. After a delay of 7sec. ±0.1sec., the targets will be turned to face the athletes.
“UNLOAD”	

j) Before each shot the athlete must lower his arm and adopt the READY position in accordance with Rule 8.7.2;

(j) قبل كل طلقة لابد أن يخفض اللاعب ذراعه ويتخذ وضع الاستعداد؛ طبقاً للقاعدة 8.7.2،

k) The pistol must not rest on the bench, or shooting table, during the Rapid stage series

(k) ابد ألا يتم سند المسدس على البنش، أو المنضدة، أثناء المجموعة السريعة؛ و

8.7.6.5 Specific Rules for the 25m Standard Pistol Event

The event programme is 60 MATCH shots divided into 3 stages of 20 shots each. Each stage consists of 4 series of 5 shots:

Stage	Number of series and shots	Time limit for each series
1	four (4) series of five (5) shots	150sec.
2	four (4) series of five (5) shots	20sec.
3	four (4) series of five (5) shots	10sec.

8.7.6.5 قواعد خاصة لمسابقة المسدس الموحد ٢٥ م

برنامج المسابقة 60 طلقة مباراة مقسمة إلى 3 مراحل من 20 طلقة لكل منهم. كل مرحلة تتكون

من ٤ مجموعات من 5 طلقات:

المرحلة	عدد المجموعات والطلقات	الحد الزمني لكل مجموعة
1	أربعة (٤) مجموعات من خمس طلقات	١٥٠ ثانية
2	أربعة (٤) مجموعات من خمس طلقات	٢٠ ثانية
3	أربعة (٤) مجموعات من خمس طلقات	١٠ ثانية

a) Before the beginning of MATCH firing, the athlete may fire one (1) Sighting series of five (5) shots within a time limit of 150 seconds;

(a) قبل بداية رمي المباراة، يمكن للاعب رمي مجموعة اختبار واحدة (1) من خمسة (5) طلقات في زمن 150 ثانية.

b) Before the Range Officer gives the command “LOAD,” he must call out the series time (such as 150sec. series, or 20sec. series etc.), or the series time must be indicated in some manner such as using a numbered sign of sufficient size to be visible to the athlete;

(b) قبل أن يعطي ضابط الميدان الأمر “LOAD”، لا بد أن يعلن زمن المجموعة (مثل مجموعة 150 ثانية، أو مجموعة 20 ثانية الخ)، أو أن يشار إلى المجموعات الزمنية بطريقة ما مثل استخدام علامات مرقمة بالحجم الكافي لتكون واضحة للاعب.

c) When the Range Officer gives the command “LOAD,” the athlete must prepare himself immediately for the series within one (1) minute;

(c) عندما يعطي ضابط الميدان الأمر “LOAD”، لا بد أن يقوم اللاعب فوراً بتحضير نفسه للمجموعة خلال دقيقة (1) واحدة.

d) When one (1) minute has expired, the Range Officer will give the command:

“ATTENTION”	When EST are used, the red lights will be switched on. After a delay of 7sec. ± 0.1 sec. the green lights will come on. When paper targets are used, the targets will be turned to the edge-on position. After a delay of 7sec. ± 0.1 sec, the targets will be turned to face the athletes.
-------------	--

(d) عندما تنتهي دقيقة (1) واحدة، فإن ضابط الميدان سيعطي الأمر:

“ATTENTION”	عند استخدام أهداف التقدير الإلكتروني، سيأتي الضوء الأحمر. وبعد زمن تأخير قدره ٧ ثواني +/- ٠.١ ثانية سيأتي الضوء الأخضر. عند استخدام الأهداف الورقية، ستدور الأهداف للحافة (للاختفاء). وبعد زمن تأخير قدره ٧ ثواني +/- ٠.١ ثانية، ستدور الأهداف لمواجهة اللاعب.
-------------	---

e) Before each series, except in the 150sec. series, the athlete must lower his arm and adopt the READY position;

(e) قبل كل مجموعة، عدا في مجموعة 150 ثانية، لا بد على أن يخفض اللاعب ذراعه ويتخذ وضع الاستعداد.

f) A series is considered as having started from the moment the red light is switched on, or the targets turn away from the athlete after the command “ATTENTION,” every shot fired after that must be counted as a MATCH shot;

(f) تعتبر المجموعة قد بدأت من لحظة تشغيل الضوء الأحمر، أو دوران الأهداف للاختفاء بعد الأمر “ATTENTION”، كل طلقة تطلق بعد ذلك لا بد أن تحتسب طلقة المباراة.

g) After the command “UNLOAD” is given at the end of a sighting or MATCH series, there must be a pause of one (1) minute before the Range Officer gives the command “LOAD” to start the next series.

(g) بعد إعطاء الأمر “UNLOAD” في نهاية مجموعات الاختبار أو المباراة، لا بد من التوقف لمدة (١) دقيقة واحدة قبل أن يعطي رئيس ضباط الميدان الأمر “LOAD” لبدأ المجموعة التالية.

h) When it is necessary to conduct the event in two parts, each part must consist of:

Stage	Number of series and shots	Time limit for each series
1	two (2) series of five (5) shots	150sec.
2	two (2) series of five (5) shots	20sec.
3	two (2) series of five (5) shots	10sec.

(h) عندما يكون ذلك ضروريا لإجراء المسابقة على جزئين، لابد أن يتكون كل جزء من:

المرحلة	عدد المجموعات والطلقات	الحد الزمني لكل مجموعة
1	مجموعتين (٢) من خمس طلقات	١٥٠ ثانية
2	مجموعتين (٢) من خمس طلقات	٢٠ ثانية
3	مجموعتين (٢) من خمس طلقات	١٠ ثانية

J) Before the beginning of each part of the event, the athlete may fire one (1) sighting series of five (5) shots within a time limit of 150sec.

(j) قبل بداية كل جزء من هذه المسابقة، يمكن للاعب أن يطلق مجموعة اختبار واحدة (1) من خمسة (5) طلقات في غضون فترة زمنية قدرها 150 ثانية.

8.8 INTERRUPTIONS AND IRREGULARITIES

8.8 الانقطاع والمخالفات

8.8.1 Interruptions in 25m Events and Stages

If shooting is interrupted for safety or technical reasons (without being the fault of the athlete):

8.8.1 الانقطاعات في مسابقات ومراحل ٢٥ م

إذا توقف الرمي لأسباب تتعلق بالأمن أو لأسباب فنية (دون أن يكون خطأ من اللاعب):

a) If the elapsed interruption time is **more than 15min.**, the Jury must allow one (1) extra sighting series of five (5) shots;

(a) إذا كان الوقت الذي انقضى أكثر من 15 دقيقة، فلا بد على لجنة الحكام السماح بمجموعة اختبار واحدة (1) إضافية من خمسة (5) طلقات؛

b) In the 25m Rapid-fire Pistol and in the 25m Standard Pistol event, if the series is interrupted it must be annulled and repeated. The repeated series must be recorded and credited to the athlete;

(b) في مسابقات المسدس السريع ٢٥م والمسدس الموحد ٢٥م، إذا انقطعت مجموعة فلا بد من الغاء هذه المجموعة وإعادتها. ولا بد أن تسجل المجموعة المعادة للاعب؛

c) In the 25m Pistol and the 25m Centre Fire Pistol events, the interrupted series must be completed. The completed series must be recorded and credited to the athlete; and

(c) في مسابقات مسدس ٢٥م والمسدس المركزي ٢٥م، لا بد أن تستكمل المجموعة التي حدث فيها الانقطاع. ولا بد أن تسجل المجموعة المستكملة وتحسب للاعب. و

d) In the Precision Stage the time limit is one (1) minute for every shot to be fired to complete the series.

(d) في مرحلة الرمي البطيء فإن زمن كل طلقة دقيقة (1) واحدة ليتم رميها لاستكمال المجموعة.

8.8.2 Irregular Shots in 25m Events and Stages

8.8.2 طلقات مخالفة للقواعد في مسابقات ومراحل ٢٥م

8.8.2.1 Too Many Competition Shots Fired (25m)

If an athlete fires more MATCH shots on a target than the **Pistol Events Qualification Table** (Rule 8.11) specifies, or more than one (1) shot at one (1) appearance of the target in a Rapid-Fire Pistol Series, the highest value hit(s) must be disregarded from the score of that target;

8.8.2.1 طلقات مسابقة كثيرة جدا تم إطلاقها (أكثر من المقرر)

إذا قام اللاعب برمي طلقات مباراة على الهدف أكثر من المحدد في جدول مسابقات تأهل المسدس (القاعدة 8.11)، أو أكثر من طلقة واحدة (1) في تعرض واحد (1) للهدف في مجموعة المسدس السريع، لا بد أن يتم تجاهل الطلقة/الطلقات الأعلى قيمة من نتيجة ذلك الهدف؛

a) Two (2) points must also be deducted from the score of that series for each extra shot fired in the series;

(a) لا بد أيضا أن يخصم نقطتين (2) من نتيجة هذه المجموعة عن كل طلقة اضافية أطلقت في المجموعة؛

b) This penalty is in addition to the penalty of two (2) points that may be imposed when an athlete loads more than the authorized number of cartridges; and

(b) هذه العقوبة، بالإضافة إلى عقوبة خصم نقطتين (2) والتي يمكن توقيعها على اللاعب عندما يقوم بتعمير أكثر من العدد المسموح به من الطلقات. و

c) Two (2) points must be deducted on every occasion if two (2) shots are fired during a single exposure of the target in the Rapid-Fire stages of the 25m Pistol and the 25m Centre Fire Pistol events.

(c) لا بد أن تخصم نقطتين (2) على كل مرة إذا تم رمي طلقتين (2) خلال التعرض الواحد للهدف في مراحل الرمي السريع من مسابقات المسدس ٢٥م والمسدس المركزي.

8.8.2.2 Too Many Sighting Shots Fired (25m)

If an athlete fires more Sighting shots than are provided for in the **Pistol Events Qualification Table** (Rule 8.11), or are approved by the Range Officer or Jury, he must be penalized by the deduction of two (2) points from the first series of his MATCH score for each excessive sighting shot fired. This penalty is in addition to the penalty of two (2) points that may be imposed when an athlete loads more than the authorized number of cartridges.

8.8.2.2 طلقات اختبار أكثر من المقرر

إذا قام اللاعب برمي طلقات اختبار أكثر من العدد المنصوص عليه في جدول مسابقات تأهل المسدس (القاعدة 8.11)، أو سمح بها ضابط الميدان أو لجنة الحكام، فلا بد أن يعاقب بخصم نقطتين (2) من نتيجة المجموعة الأولى من المباراة لكل طلقة اختبار زائدة. هذه العقوبة، بالإضافة إلى عقوبة خصم درجتين (2) التي يمكن توقعها عندما يقوم اللاعب بتعمير عدد أكثر من المصرح به من الطلقات.

8.8.2.3 Early Or Late Shots (25m)

8.8.2.3 طلقات مبكرة أو متأخرة (٢٥ م)

a) Any shot(s) fired accidentally after the command “**LOAD**,” but before the start of a MATCH series, must not be counted in the competition and two (2) points must be deducted from the following series. This penalty must not apply in the Sighting series. The athlete who fired accidentally must not continue, but must wait until the other athletes finish that series and then report this to the Range Officer as if he had a malfunction. The Range Officer will then permit him to continue and repeat the series in the same time stage with the following regular series. The final series of the stage will be fired immediately after all athletes have completed that time stage. If this procedure is not followed and the athlete continues the original series, the accidentally fired shot will be scored as a miss (zero); and

(a) أي طلقة/طلقات أطلقت عن طريق الخطأ بعد الأمر “**LOAD**”، ولكن قبل بدء مجموعة المباراة، لا بد ألا تحتسب في المباراة ولا بد من خصم نقطتين (2) من المجموعة التالية. لا بد ألا يتم تطبيق هذه العقوبة في مجموعة الاختبار. اللاعب الذي أطلق النار بطريق الخطأ لا بد ألا يستمر، ولكن لا بد أن ينتظر حتى انتهاء اللاعبين الآخرين من المجموعة ثم يقوم إبلاغ ضابط الميدان بذلك كما لو كان لديه عطل. وسيقوم ضابط الميدان وقتها بالسماح له بالمواصلة وإعادة المجموعة في نفس المرحلة مع المجموعة العادية التالية. سيتم رمي المجموعة الأخيرة من المرحلة فوراً بعد انتهاء جميع اللاعبين من تلك المرحلة. إذا لم يتم اتباع هذا الإجراء، واستمر اللاعب في المجموعة الأصلية، سيتم تسجيل الطلقة التي أطلقت عن طريق الخطأ (صفر)؛ و

b) In a Precision Stage, if a shot(s) is fired after the command or signal “STOP,” that shot must be counted as a miss. If the shot(s) cannot be identified the highest value hit(s) must be deducted from the score of that target and scored as miss(es).

(b) في مرحلة الرمي البطيء، إذا أطلقت طلقة/طلقات بعد الأمر أو إشارة “STOP”، لا بد أن تحتسب هذه الطلقة (صفر). إذا لم يمكن التعرف على هذه الطلقة/الطلقات فيتم خصم نتيجة أعلى طلقة/طلقات من نتيجة هذا الهدف وتحتسب صفر/أصفار.

8.8.2.4 Crossfires on Sighting Targets (25m)

If an athlete fires a Sighting shot on the sighting target of another athlete, he must not be allowed to repeat the shot, but will not be penalized. If it cannot be established clearly and quickly which hit(s) belong to whom, the athlete who is not at fault has the right to repeat the sighting shot(s).

8.8.2.4 الطلقات المتقاطعة على أهداف اختبار (٢٥م)

إذا قام اللاعب بإطلاق طلقة اختبار على هدف اختبار للاعب آخر، لا بد ألا يسمح له بإعادة الطلقة، ولكن لن يعاقب. إذا لم يمكن تحديد هذه الطلقة بوضوح وبسرعة ومن هو اللاعب الذي أطلقها، فيكون من حق اللاعب الذي تلقى هذه الطلقة/الطلقات أن يعيد طلقة/طلقات الاختبار.

8.8.3 Incorrect Range Commands (25m)

8.8.3 أوامر ميدان غير صحيحة (٢٥م)

a) If, because of an incorrect command and/or action by a Range Officer, the athlete is not ready to fire when the signal to fire is given, he must hold his pistol pointing down range and raise his free hand, and immediately after the series report this to a Range Officer or Jury Member; and

(a) إذا، بسبب وجود أمر (Command) غير صحيح و / أو عمل قام به ضابط الميدان، كان اللاعب غير مستعد للرمي عندما أعطيت إشارة إطلاق النار، لا بد أن يمسك مسدسه مشيراً إلى اتجاه الميدان ويرفع يده الحرة، وعلى الفور بعد المجموعة يقوم بالإبلاغ عن ذلك لضابط الميدان أو عضو لجنة الحكام.

و

b) If the claim is considered justified, the athlete must be allowed to fire the series; or

(b) إذا اعتبرت شكواه لها ما يبررها، فلا بد أن يسمح للاعب برمي المجموعة؛ أو

c) If the claim is considered not justified, the athlete may fire the series, but must be penalized by the deduction of two (2) points from the score of that series; or

(c) إذا اعتبرت شكواه ليس لها ما يبررها، فيمكن للاعب رمي المجموعة، ولكن لابد من عقوبته بخصم نقطتين (2) من نتيجة هذه المجموعة. أو

d) If the athlete has fired a shot after the incorrect command and/or action, the protest must not be accepted.

(d) إذا أطلق اللاعب طلقة بعد الأمر غير الصحيح و / أو العمل غير الصحيح، فلا بد من عدم قبول الاحتجاج.

8.8.4 Disturbances

Should an athlete consider that he was disturbed while firing a shot, he must hold his pistol pointing down range and immediately inform the Range Officer or Jury Member by raising his free hand. He must not disturb other athletes.

8.8.4 الإزعاج

إذا اعتبر اللاعب أنه تم إزعاجه أثناء إطلاقه طلقة، لا بد له من أن يمسك مسدسه موجهه إلى جهة الميدان وعلى الفور يقوم بإبلاغ ضابط الميدان أو عضو لجنة الحكام من خلال رفع يده الحرة. ولا بد ألا يزعج اللاعبين الآخرين.

8.8.4.1 IF THE CLAIM IS CONSIDERED JUSTIFIED:

8.8.4.1 إذا اعتبرت الشكوى لها ما يبررها:

a) The series (25m Rapid-fire Pistol, 25m Standard Pistol), must be annulled and the athlete may repeat the series; and

(a) المجموعة (مسدس سريع ٢٥م، والمسدس الموحد ٢٥م) لا بد من إلغائها ويمكن للاعب إعادة المجموعة؛ و

b) The shot (25m Pistol and 25m Centre Fire Pistol) must be annulled and the athlete may repeat the shot and complete the series.

(b) الطلقة (مسدس ٢٥م والمسدس المركزي ٢٥م) لا بد من إلغائها ويمكن للاعب إعادة الطلقة واستكمال المجموعة.

8.8.4.2 IF THE CLAIM IS CONSIDERED UNJUSTIFIED:

8.8.4.2 إذا اعتبرت الشكوى ليس لها ما يبررها:

a) If the athlete has finished his series, the shot or series must be credited to the athlete;

(a) إذا كان اللاعب قد أنهى مجموعته، الطلقة أو المجموعة فلا بد أن يتم احتسابها للاعب.

b) If the athlete has not finished his series due to the claimed disturbance, the athlete may repeat or complete the series. Scoring and penalties are as follows;

(b) إذا كان اللاعب لم يته مجموعته بسبب ادعاء الإزعاج، فيمكن للاعب إعادة أو استكمال المجموعة. احتساب الدرجات والعقوبات كما يلي.

c) In the **25m Rapid-fire Pistol Event** the series may be repeated and the score must be recorded as the total of the lowest value hit on each target;

(c) في مسابقة المسدس السريع ٢٥م يمكن إعادة المجموعة، ولا بد أن يتم تسجيل نتيجة أقل طلقة على كل هدف؛

d) In the **25m Standard Pistol Event** the series may be repeated and the score must be recorded as the total of the five (5) lowest value hits on the target;

(d) في مسابقة المسدس الموحد ٢٥م يمكن إعادة المجموعة، ولا بد أن يتم احتساب نتيجة قيمة مجموع أقل خمس (5) طلقات على الهدف.

e) In the **25m Pistol and 25m Centre Fire Pistol Events** the series may be completed and the score must be recorded;

(e) في مسابقات مسدس ٢٥م والمسدس المركزي ٢٥م قد يتم استكمال المجموعة ولا بد أن يتم تسجيل النتيجة.

f) Two (2) points must also be deducted from the score of the repeated or completed series; and

(f) لا بد أيضا أن تخصم نقطتين (2) من نتيجة المجموعة المعادة أو المستكملة.

g) In any repeated series, all five (5) shots must be fired at the target. Any shot(s) not fired or not hitting the target must be scored as a miss(es).

(g) في أي مجموعة معادة، لا بد أن تطلق كل الخمسة (5) طلقات على الهدف. أي طلقة/طلقات لم تطلق أو لا تصيب الهدف لا بد أن يتم تقديرها (miss) صفر (أصفر).

8.8.5 Timing Irregularity Claims

8.8.5 شكاوى عدم صحة التوقيت

8.8.5.1 If an athlete considers that the time elapsed between the command specified in the Rules and the green light coming on or the facing of the targets was too fast or too slow, and therefore not according to the time specified in the Rules, he must hold his pistol pointing down range and immediately inform a Range Officer or Jury Member by raising his free hand. He must not disturb other athletes.

8.8.5.1 إذا اعتبر أحد اللاعبين أن الوقت بين الأمر (Command) المحدد في القواعد والضوء الأخضر أو كانت مواجهة الأهداف سريعة جدا أو بطيئة جدا، وبالتالي ليس وفقا للوقت المحدد في القواعد، لا بد له من أن يمسك بالمسدس في اتجاه الميدان وعلى الفور يخطر ضابط الميدان أو عضو لجنة الحكام من خلال رفع يده الحرة. ولا بد ألا يزج اللاعبين الآخرين.

a) If it is found that his **claim is justified**, he may begin the series again; or

(a) إذا تبين أن مطالبته لها ما يبررها، يمكن أن يبدأ المجموعة مرة أخرى. أو

b) If his claim is found **not justified**, he may fire the series, but a two (2) point penalty must be deducted from the score of that series; and

(b) إذا تبين أن مطالبته ليس لها ما يبررها، يمكن أن يرمي المجموعة، ولكن لا بد أن يتم خصم نقطتين (2) عقوبة من نتيجة هذه المجموعة. و

c) Once the athlete has **fired the first shot** in the series, such a claim must not be accepted.

(c) بمجرد أن يطلق اللاعب الطلقة الأولى في المجموعة، فلا بد ألا يقبل مثل هذا الادعاء.

8.8.5.2 If an athlete considers that the **time of the series was too short**, he may inform a Range Officer immediately after finishing the series.

8.8.5.2 إذا اعتبر أحد اللاعبين أن وقت المجموعة كان قصير جداً، فيمكنه إخطار ضابط الميدان على الفور بعد الانتهاء من المجموعة.

a) The Range Officer and/or Jury must verify the timing of the mechanism; and

(a) لا بد أن يتحقق ضابط الميدان و / أو لجنة الحكام من صحة توقيت للأجهزة؛ و

b) If it is confirmed that there has been an error, the protesting athlete's series must be annulled and repeated; or

(b) إذا كان مؤكداً على أنه كان هناك خطأ، لا بد أن تلغى مجموعة اللاعب المعارض وتعاد له؛ أو

c) If the claim is considered not justified, the result of the series must be credited to the athlete and recorded.

(c) إذا اعتبر الادعاء ليس له ما يبرره، فإنه لا بد أن تحتسب نتيجة المجموعة للاعب وتسجل.

8.9 MALFUNCTIONS IN 25M EVENTS

8.9.1 Malfunctions during a sighting series may not be claimed, however, an athlete may clear the malfunction and continue to shoot the unfired shots within the specified time for the sighting series for that event. Only one (1) malfunction (either ALLOWABLE or NON-ALLOWABLE) may be claimed during each MATCH stage(s) of a 25m Pistol event as follows:

8.9 الأعطال في مسابقات ٢٥ م

8.9.1 لا يجوز الادعاء بالأعطال أثناء مجموعة الاختبار، ومع ذلك، يمكن للاعب إصلاح العطل والاستمرار في رمي الطلقات التي لم يطلقها وذلك خلال الزمن المحدد لمجموعة الاختبار لهذه المباراة. عطل واحد (1) فقط (إما مسموح به أو غير مسموح به) يمكن الادعاء به في كل مرحلة من مراحل المباراة في مسابقات المسدس في ميدان ٢٥ م على النحو التالي:

a) Once in each 30 shot stage of the 25m Rapid-Fire Pistol, 25m Pistol and 25m Centre Fire Pistol events;

(a) مرة واحدة في كل مرحلة 30 طلقة من المسدس السريع ٢٥ م، ومسدس ٢٥ م، والمسدس المركزي ٢٥ م؛

b) Once in the 150sec. stage and once in the combined twenty (20)sec. and ten (10)sec. stages of the 25m Standard Pistol event;

(b) مرة واحدة في مرحلة 150 ثانية ومرة واحدة في مرحلتي عشرين (20) ثانية وعشرة (10) ثانية مجتمعتين في مسابقة المسدس الموحد.

c) The appropriate Malfunction Form (RFPM or STDP) must be used to score repeated malfunction series. Malfunction Forms are found in the General Technical Rules, Rule 6.18.

(c) لابد من استخدام النموذج المناسب للعطل (RFPM – STDP) لتسجيل مجموعة العطل المعادة. نماذج الأعطال توجد في القواعد الفنية العامة، المادة 6.18.

d) Malfunctions (ALLOWABLE or NON-ALLOWABLE) in 25m Finals will be decided according to 6.17.4 m) or 6.17.5 i).

(d) الأعطال (المسموح بها أو غير المسموح بها) في نهائيات ٢٥ م ستحدد وفقا للمواد 6.17.4.m أو 6.17.5.i.

8.9.2 Repairing or Replacing a Broken Gun

Should a pistol break or cease to function, the athlete is allowed to repair or replace the pistol. In all cases, the Chief Range Officer must confirm that the pistol cannot function safely and the Jury must be informed.

8.9.2 إصلاح أو استبدال مسدس مكسور

إذا انكسر مسدس أو توقف عن العمل، مسموح للاعب بإصلاح أو استبدال المسدس. في جميع الحالات، لا بد أن يؤكد رئيس ضباط الميدان أن المسدس لا يمكن أن يعمل بشكل آمن ولا بد من إبلاغ لجنة الحكام.

a) An athlete is allowed a maximum of 15min. to repair or replace a pistol in order to resume the competition;

(a) يسمح للاعب بحد أقصى 15 دقيقة لإصلاح أو استبدال المسدس من أجل استئناف المباراة؛

b) If the repair is likely to take more than 15min., the athlete, at his request, may be granted more time by the Jury;

(b) إذا كان الإصلاح من المرجح أن يستغرق أكثر من 15 دقيقة، فيمكن منح اللاعب، بناء على طلبه، المزيد من الوقت من قبل لجنة الحكام؛

c) If extra repair time is granted, he will complete the competition at a time and place determined by the Jury or he may continue to fire with another pistol of the same type of mechanism (semi-automatic or revolver) and of the same calibre; and

(c) إذا تم منح وقت إضافي للإصلاح، فإنه سوف يستكمل المباراة في الوقت والمكان الذي تحدده لجنة الحكام أو أنه قد يستمر في الرمي بمسدس آخر من نفس النوع من الآلية (نصف آلي أو ساقيه) ومن نفس العيار؛ و

d) In the 25m events the Jury must allow one (1) extra sighting series of five (5) shots.

(d) في مسابقات ٢٥م لا بد على لجنة الحكام السماح بمجموعة اختبار واحدة (1) إضافية من خمسة (5) طلقات.

8.9.3 Malfunctions in 25m Pistol Events

8.9.3 الأعطال في مسابقات المسدس ٢٥ م

a) If a shot has not been fired due to a malfunction, and if the athlete wishes to claim a malfunction, he must hold his pistol pointing down range and must retain his grip. Only the tip of the barrel may rest on the bench, if the magazine is not of the type that is loaded from the barrel end, but the magazine must be clearly not touching the bench or hand and immediately inform a Range Officer by raising his free hand. He must not disturb other athletes.

(a) إذا لم تطلق طلقة بسبب وجود عطل، وإذا رغب اللاعب في الادعاء بالعطل، فلا بد له من الإمساك بمسدسه مشيراً به إلى الميدان، محافظاً على قبضته، ويمكن فقط أن يكون طرف الماسورة مستوداً على البنش، إذا كانت الخزنة لسلاح ليس من النوع الذي يتم تعمييره من حافة الماسورة، ولكن لا بد أن يكون واضحاً أن الخزنة لا تلمس البنش أو اليد، وعلى الفور يقوم بإبلاغ ضابط الميدان من خلال رفع يده الحرة. ولا بد ألا يزعج اللاعبين الآخرين.

b) An athlete may try to correct a malfunction and continue the series, but after attempting any correction, he may not claim an Allowable Malfunction unless the firing pin has broken, or any other part of the pistol is damaged sufficiently to prevent the pistol from functioning.

(b) قد يحاول اللاعب أن يصحح العطل ويستمر في المجموعة، ولكن بعد محاولة أي تصحيح، لا يجوز له المطالبة بعطل مسموح به ما لم يكن قد كسرت إبرة ضرب النار، أو أي جزء آخر من المسدس قد تلف بما يكفي لمنع المسدس من العمل.

8.9.4 Types of Malfunctions

8.9.4 أنواع الأعطال

8.9.4.1 ALLOWABLE MALFUNCTIONS (AM) are:

8.9.4.1 الأعطال المسموح بها (AM) هي

a) A bullet is lodged in the barrel;

(a) توقف مقذوف في الماسورة؛

b) The trigger mechanism has failed to operate;

(b) فشل آلية الزناد في العمل؛

c) There is an undischarged cartridge in the chamber and the trigger mechanism has been released and operated;

(c) هناك طلقة غير مفرغة (كاذبة) في بيت النار وآلية الزناد قد تم الإفراج عنها وتعمل.

d) The cartridge case has not been extracted or ejected; this applies even if a case catcher is used;

(d) لم يتم قذف الطرف الفارغ أو إخراجها؛ وهذا ينطبق حتى في حالة استخدام حاوية تجميع الفوارغ؛

e) The cartridge, magazine, cylinder, or other part of the pistol has jammed;

(e) الطلقة، الخزانة، الساقية، أو جزء آخر من المسدس قد توقف تماما عن الحركة.

f) The firing pin has broken, or any other part of the pistol is damaged sufficiently to prevent the pistol from functioning;

(f) كسر إبرة ضرب النار، أو تلف أي جزء آخر من المسدس بما فيه الكفاية ليمنع المسدس من العمل.

g) The pistol fires automatically without the trigger being released. The athlete must stop firing immediately and must not continue to use such a pistol without the permission of a Range Officer or a Jury Member. When using electronic scoring targets, the first shot will be scored by the system and this will be credited to the athlete. When using paper targets, should the automatically fired shot(s) hit the target, the hit(s) found highest up on the target must be disregarded before the repeat series. After any repeat series, all the shot(s), except those that were disregarded on the one (1) target concerned, must be included to establish the score; or

(g) أطلق المسدس تلقائياً (أوتوماتيك) بدون تحرير الزناد. لا بد على اللاعب أن يتوقف عن إطلاق النار فوراً ولا بد من عدم الاستمرار في استخدام هذا المسدس دون الحصول على إذن من ضابط الميدان أو عضو لجنة الحكام. عند استخدام أهداف التقدير الإلكتروني، سيتم تسجيل الطلقة الأولى من قبل النظام، وسوف تحتسب هذه للاعب. عند استخدام الأهداف الورقية، إذا أصابت الهدف الطلقة/الطلقات المنطلقة تلقائياً، لا بد من تجاهل الإصابة التي في مكان عالي على الهدف قبل مجموعة الإعادة. بعد أي مجموعة معادة، كل الطلقة/الطلقات، باستثناء تلك التي تم تجاهلها على الهدف المعني بالواقعة، لا بد من احتسابها في النتيجة؛ أو

h) The slide jams or the empty case is not ejected, this applies even if a case catcher is used.

(h) التصاق المنزلق (slide jam) أو حالة الفارغ الذي لم يقذف، وهذا ينطبق حتى في حالة حاوية تجميع الفوارغ.

8.9.4.2 NON-ALLOWABLE MALFUNCTIONS (NAM) are:

8.9.4.2 الأعطال الغير مسموح بها (NAM) هي:

a) The athlete has touched the breech, mechanism or safety catch or the pistol has been touched by another person before being inspected by the Range Officer;

(a) اللاعب لمس الترباس أو الأجزاء الميكانيكية أو قطعة الأمان، أو تم لمس المسدس بواسطة أي شخص آخر قبل فحصه بواسطة ضابط الميدان؛

b) The safety catch has not been released;

(b) لم يتم فك الأمان؛

c) The athlete did not load his pistol;

(c) اللاعب لم يتم بتعمير المسدس؛

d) The athlete loaded fewer cartridges than prescribed;

(d) اللاعب قام بتعمير عدد من الطلقات أقل من المقرر؛

e) The athlete did not allow the trigger to return far enough after the previous shot;

(e) لم يسمح اللاعب للزناد بالعودة بالقدر الكافي بعد الطلقة السابقة؛

f) The pistol was loaded with the wrong ammunition;

(f) تم تعمير المسدس بالذخيرة الخطأ؛

g) The magazine was not inserted correctly, or had fallen out during shooting unless this is due to damage to the mechanism; or

(g) لم يتم وضع الخزانة في السلاح بالشكل الصحيح، أو سقطت أثناء الرمي إلا لو كان السبب هو تلف للألية؛ أو

h) The malfunction is due to any cause that could reasonably have been corrected by the athlete.

(h) العطل نتيجة أي سبب كان من الممكن أن يقوم اللاعب بتصحيحه بعقلانية.

8.9.4.3 Determining the Cause of a Malfunction

If the external appearance of the pistol does not show an obvious reason for the malfunction and there is no indication, and the athlete does not claim that there may be a bullet stuck in the barrel, the Range Officer must take the pistol without interfering with or touching the mechanism, point the pistol in a safe direction and pull the trigger one time only to determine whether the trigger mechanism had been released.

8.9.4.3 تحديد سبب العطل

إذا كان المظهر الخارجي للمسدس لا يظهر سبب واضح للعطل وليس هناك ما يدل على العطل، واللاعب لا يدعي أنه قد يكون هناك رصاصة عالقة في الماسورة، فلا بد على ضابط الميدان أن يأخذ المسدس دون تدخل أو لمس للألية، ويوجه المسدس في اتجاه آمن ويضغط على الزناد مرة واحدة فقط لتحديد ما إذا كان قد تم الإفراج عن آلية الزناد.

a) If the pistol is a revolver, the Range Officer must not pull the trigger unless the hammer is in the cocked position;

(a) إذا كان المسدس بساقية، فلا بد على ضابط الميدان ألا يسحب الزناد إلا لو كان الطارق في وضع التعمير.

b) If the pistol does not discharge, the Range Officer must complete the examination of the pistol to determine the cause of the malfunction and to decide whether or not the malfunction is allowable; and

(b) إذا لم يطلق المسدس الطلقة، لا بد أن يستكمل ضابط الميدان فحص المسدس لتحديد سبب العطل ويقرر ما إذا كان العطل مسموح به أو لا. و

c) The Range Officer decides, after inspection of the pistol, that there is an ALLOWABLE MALFUNCTION or a NON-ALLOWABLE MALFUNCTION.

(c) بعد فحص المسدس، يقرر ضابط الميدان أن هناك عطل مسموح به أو عطل غير مسموح به.

8.9.4.4 In the case of a **NON-ALLOWABLE MALFUNCTION**, every shot that is not fired will be scored as a miss (zero). No re-fire or completion is permitted. Only the values of shots fired will be credited to the athlete. The athlete may continue to shoot the remainder of the event.

8.9.4.4 في حالة عطل غير مسموح به، فكل طلقة لم يتم إطلاقها سيتم احتسابها (miss) صفر. لا يسمح بالإعادة أو الاستكمال. ستقيد فقط قيمة الطلقات التي أطلقها اللاعب. قد يستمر اللاعب في رمي ما تبقى من المسابقة.

8.9.4.5 **ALLOWABLE MALFUNCTION PROCEDURES** - 25m Rapid-Fire Pistol and 25m Standard Pistol

8.9.4.5 إجراءات العطل المسموح به – المسدس سريع ٢٥ م والمسدس موحد ٢٥ م

a) If an ALLOWABLE MALFUNCTION occurs during a 25m Rapid-Fire Pistol Men or 25m Standard Pistol Men series, record the scores of the shots that were fired on first line of the Malfunction Form (Form RFPM or Form STDP); and

(a) إذا حدث عطل مسموح به في مجموعة من مسابقات المسدس السريع ٢٥ م أو المسدس الموحد ٢٥ م، يتم تسجيل نتيجة الطلقات التي أطلقت في السطر الأول من نموذج الأعطال (نموذج RFPM أو STDP)؛ و

b) The athlete must fire all five (5) shots at the target(s) in any repeat series. After the repeat series, record the scores of all shots fired on the second line of the Malfunction Form; any shots not hitting the target or late shots, fired or unfired, must be scored as zero(s); or

(b) لا بد أن يقوم اللاعب برمي خمس (٥) طلقات على الهدف/الأهداف في أي مجموعة معادة. بعد إعادة المجموعة، يتم تسجيل الطلقات المعادة في السطر الثاني من نموذج الأعطال؛ أي طلقة لم تصب الهدف أو طلقات متأخرة، أطلقت أو لم تطلق، لا بد من تسجيلها صفر/أصفر؛ أو

c) If a second malfunction occurs in the repeat series, record the scores of the fired shots in the repeat series on the second line of the Malfunction Form. Then add zeros to the line (first series or repeat series) that has scores for the most fired shots to ensure that one line has five scores. These added zeros must be counted in determining the score for that series; and

(c) إذا ظهر عطل ثاني في المجموعة المعادة، سجل درجات الطلقات التي تم إطلاقها في المجموعة المعادة في السطر الثاني من نموذج الأعطال. ثم أضف أصفار للسطر (أول مجموعة أو المجموعة المعادة) التي بها نتيجة للعدد الأكبر من الطلقات وذلك للتأكد من أن هناك سطر واحد به ٥ درجات. لا بد من احتساب الأصفار المضافة لتحديد درجات هذه المجموعة، و

d) Determine the scores of the five shots to be counted for the series and record them on the third line of the Malfunction Form ("Final Score"):

- RFPM: enter the lowest value scores on each of the five targets and total scores.
- STDP: enter the five lowest value scores from all recorded shots, including any zeros that were added to one of the two lines, and total those scores.

(d) حدد نتيجة الخمس طلقات التي سيتم احتسابها في المجموعة وسجلهم في السطر الثالث في نموذج الأعطال (الدرجة النهائية).

RFPM: أدخل درجات أقل قيمة لكل هدف من الأهداف الخمسة.

STDP: أدخل قيمة أقل خمس طلقات من الطلقات المسجلة على الهدف بما في ذلك أي أصفار قد أضيفت إلى أحد السطرين، واجمع هذه الدرجات.

8.9.4.6 ALLOWABLE MALFUNCTION PROCEDURES - 25m Pistol and 25m Centre Fire Pistol

8.9.4.6 إجراءات العطل المسموح به – مسدس ٢٥ م والمسدس المركزي ٢٥ م

Precision and Rapid-Fire Stages:

مراحل الرمي البطيء والسريع

a) The number of shots is recorded and the series may be completed;

(a) يتم تسجيل عدد الطلقات ويمكن استكمال المجموعة؛

b) Shot(s) to complete the series (series completion) must be fired in the next competition series; in the Precision Stage a time of one (1) minute will be allowed for each shot to be fired; in the Rapid-Fire Stage, the series completion must start on the first exposure;

(b) الطلقة/الطلقات لاستكمال المجموعة لا بد من رميها في المجموعة التالية من المباراة؛ في مرحلة الرمي البطيء يسمح بدقيقة (١) لرمي كل طلقة؛ في مرحلة الرمي السريع لا بد من أن يبدأ استكمال المجموعة في أول تعرض؛

c) Any shot(s) not fired or not hitting the target must be scored as miss(es) (zero(s);

(c) أي طلقة/طلقات لم تطلق أو لم تصب الهدف لا بد من احتسابها صفر/أصفار؛

d) The five-shot series must be scored in the normal manner; and

(d) مجموعة الخمس طلقات لا بد من تسجيلها بالطريقة العادية؛ و

e) Use Form IR to report series completion.

(e) استخدم نموذج أحداث الميدان (IR) كتقرير عن استكمال المجموعة.

8.10 FAILURE OF EST OR PAPER TARGET SYSTEMS

8.10 عطل أنظمة أهداف التقدير الالكتروني أو أنظمة الأهداف الورقية

8.10.1 Failure of ALL targets on a Range or Range Section

8.10.1 عطل جميع الأهداف في الميدان أو قسم من الميدان

a) The expired shooting time must be recorded by the Chief Range Officer and the Jury;

(a) لا بد أن يسجل وقت الرمي المنتهي من قبل رئيس ضباط الميدان ولجنة الحكام؛

b) All completed MATCH shots of each athlete must be counted and recorded. In the event of a range power supply failure, this may involve waiting until power is restored to enable the number of shots registered by the target, not necessarily on the firing point monitor, to be established;

(b) جميع طلقات المباراة التي انتهى منها كل لاعب لا بد أن يتم احتسابها وتسجيلها. في حالة انقطاع التيار الكهربائي للميدان، هذا قد يتطلب الانتظار حتى يتم استعادة الكهرباء للتمكن من معرفة عدد الطلقات التي سجلها الهدف، وليس بالضرورة على شاشة نقطة الرمي؛

c) After the targets are repaired and the full range, or Range Section, is in operation, an additional Sighting series and a one (1) minute pause will be given before starting the completion of the series in accordance with the following rules;

(c) بعد إصلاح الأهداف وأصبح كامل الميدان أو قسم الميدان جاهز للتشغيل، تعطى مجموعة اختبار إضافية وتوقف لمدة دقيقة (1) واحدة قبل بداية استكمال المجموعة طبقاً للقواعد التالية؛

d) **25m Pistol and 25m Centre Fire Pistol Events.** The athletes will COMPLETE the series of five shots in the same way as for an ALLOWABLE MALFUNCTION. The athlete should fire the number of shots that had not been recorded by the target when the failure occurred.

(d) مسابقات مسدس ٢٥م والمسدس المركزي ٢٥م. يستكمل اللاعبون مجموعة الخمس طلقات بنفس الطريقة المستخدمة في حالة العطل المسموح به. يجب أن يطلق اللاعب عدد الطلقات التي لم يتم تسجيلها بواسطة الهدف عندما حدث انقطاع التيار.

e) 25m Standard Pistol and 25m Rapid-Fire Pistol Events. If the series was not completed and recorded, it will be annulled and repeated. If the five (5) shots were recorded for any athlete, the series score will be recorded and no repetition will be permitted by that athlete.

(e) مسابقات المسدس الموحد ٢٥م والمسدس السريع ٢٥م. إذا لم يكن قد تم استكمالها وتسجيلها، يتم إلغاؤها وتعاد. إذا تم تسجيل الخمس طلقات لأي لاعب، فإن نتيجة المجموعة يتم احتسابها ولا يسمح لهذا اللاعب بإعادتها.

8.10.2 Failure of a Single Target or Target Group

If there is a failure of a single target or group of five targets (25m Rapid-Fire Pistol event) that cannot be repaired immediately, the athlete will be moved to another firing position in the same, or a following relay. After the problem is resolved, a separate sighting series and a one (1) minute pause will be given before the firing of the next series in accordance with the rule above (8.10.1.c).

8.10.2 عطل هدف واحد أو مجموعة أهداف

إذا كان هناك عطل في هدف واحد أو مجموعة من خمسة أهداف (مسابقة مسدس سريع ٢٥م) والذي لا يمكن إصلاحه على الفور، سيتم نقل اللاعب إلى نقطة رمي أخرى في نفس القطار، أو القطار التالي. بعد حل المشكلة، سوف تعطى مجموعة اختبار منفصلة ووقفة لمدة دقيقة واحدة (1) قبل رمي المجموعة التالية وفقا لأحكام الفقرة أعلاه (8.10.1.c).

8.10.3 Failure to Register or Display a Shot

If there is a complaint concerning **failure to register or display a shot on the monitor(s) of 25m Electronic Scoring Target systems**, or the monitor shows a zero (0) that was not expected:

8.10.3 عطل في تسجيل أو عرض طلقة

إذا كان هناك شكوى بشأن عدم تسجيل أو عرض طلقة على الشاشة/الشاشات في أنظمة أهداف التقدير الإلكتروني، أو الشاشة تظهر صفر (0) لم يكن متوقعا:

a) In the Precision Stages of 25m Pistol and 25m Centre Fire Pistol events and in the 150sec. series of the 25m Standard Pistol event, the athlete must immediately (before the next shot) inform the nearest range official of the failure;

(a) في مراحل الرمي البطيء في مسابقات مسدس ٢٥م والمسدس المركزي ٢٥م وفي مجموعة زمن ١٥٠ ثانية في المسدس الموحد ٢٥م، لابد أن يقوم اللاعب فوراً (قبل الطلقة التالية) بإخطار أقرب مسؤول في الميدان بالعتل؛

b) In the Rapid-Fire Stages of the 25m Pistol and 25m Centre Fire Pistol events and in the Rapid-Fire Stages of the 25m Standard Pistol event, the athlete must continue the five (5) shot series and must inform the nearest range official of the failure immediately after the end of the series;

(b) في مراحل الرمي السريع في مسابقات مسدس ٢٥م والمسدس المركزي ٢٥م وفي مراحل الرمي السريع لمسابقة المسدس الموحد ٢٥م لابد أن يستمر اللاعب في رمي مجموعة الخمس طلقات ولابد أن يخطر أقرب مسؤول في الميدان عن العطل بعد نهاية المجموعة فوراً.

c) The athlete will then be directed to complete the series at a time decided by the Jury; and

(c) وبعد ذلك يتم توجيه اللاعب لاستكمال المجموعة في وقت يحدد من قبل لجنة الحكام؛ و

d) There will be no repeat series. The score will be determined by the RTS Jury. After the series has been completed, the Procedure for Examination of Electronic Scoring Targets (6.10.8) will be applied.

(d) لن يكون هناك مجموعة معادة. وسيتم تحديد النتيجة عن طريق لجنة حكام RTS. بعد أن تم الانتهاء من المجموعة، سيتم تطبيق إجراءات فحص أهداف التقدير الإلكتروني (6.10.8).

8.10 PISTOL EVENTS QUALIFICATION TABLE

جدول مسابقات المسدس

Event	Men/ Women	Number of shots	Number of Shots per competition target (paper)	Number of Sighting Targets (paper)	Number of Sighting Shots	Scoring and Patching Paper Targets	Time Limits	Preparation and Sighting Time
10m Air Pistol	Men & Women	60	1	4	Unlimited during Preparation and Sighting Time	In the RTS Office	75 minutes (60) 90 minutes (60), if EST are not available	15 Minutes
10m Mixed Team	Men & Women	2x30	1	4	Unlimited during Preparation and Sighting Time	In the RTS Office	30 minutes, 60 minutes if EST are not available	10 Minutes
50m Pistol	Men	60	5	2	Unlimited during Preparation and Sighting Time	In the RTS Office	1 hour 30 minutes, 1 hour 45 minutes, if EST are not available	15 Minutes
25m Rapid-fire Pistol	Men	60	7 shots per target per stage (1 sighting series plus 6 Match series) New targets after each stage		1 series of 5 shots in 8 seconds in each stage	After every 5 shot series	2 stages of 30 shots of 2 five- shot-series in 8, 6, 4 seconds	3 Minutes Preparation
25m Pistol	Women	60	10	1	1 series of 5 shots in each stage	After every 5 shot series	Precision Stage: 5min. each for 6 5-shot series. Rapid-fire Stage: 6 5-shot series in rapid- fire programme.	Precision Stage: 3 Minutes Preparation Rapid-fire Stage: 3 Minutes Preparation
25m Centre Fire Pistol	Men	60	10					
25m Stan- dard Pistol	Men	60	10					

8.12 PISTOL SPECIFICATION TABLE

جدول مواصفات المسدس

Pistol Type	1) Pistol Weight 2) Trigger Pull	Measuring Box (mm)	Barrel Length Sight Radius	Grips	Other specifications
10m Air Pistol	1) 1500g max. 2) 500g min.	420 x 200 x 50	Box Size Only	See below	May only be loaded with one (1) pellet. Ported barrels and perforated barrel attachments are allowed.
50m Pistol	No Restriction No Restriction	No Restriction	No Restriction No Restriction	Special grips are permitted	May only be loaded with one (1) cartridge. Hand covers will be permitted, providing they do not cover the wrist.
25m Rimfire Pistol	1) 1400g max. 2) 1000g min.	300 x 150 x 50	max. 153mm max. 220mm	See below	Compensators, muzzle brakes, perforated barrels or any device(s) functioning in a similar manner are not allowed.
25m Centre Fire Pistol	1) 1400g max. 2) 1000g min.				
<p>a) 10m Air Pistol Grips: No part of the grip, frame or accessories may touch any part of the wrist. The heel rest must extend at an angle of not less than 90 degrees to the grip. This applies to the heel rest in front and behind the grip as well as on the sides. Any upward curvature of the heel and/or thumb rest and/or a downward curvature of the side opposite the thumb is prohibited. The thumb rest must allow free upward movement of the thumb. The grip must not encircle the hand. Curved surfaces on the grips or frame, including the heel and/or thumb rest, in the longitudinal direction of the pistol are permitted.</p>					
<p>b) 25m Pistol Grips: Note a) applies. In addition, the rear part of the frame or grip which rests on top of the hand between the thumb and the forefinger, must not be longer than 30mm from the point where the grip first touches the top of the hand forward to the deepest part of the grip. The back (rear) part of the grip must be cut so that it angles upward from that point by not less than 45 degrees.</p>					
<p>c) The weight of the pistol is measured with all accessories, including balancing weights and unloaded magazine.</p>					
<p>d) Measuring Box: The pistol is measured with all accessories in place (if an Air Pistol is used with a magazine it may be measured with the magazine removed). A manufacturing tolerance of the rectangular Measuring Box of 0.0mm to + 1.0mm in each dimension is permitted.</p>					

8.13 PISTOL DRAWINGS AND MEASUREMENTS

رسم المسدس ومقاساته

For 10m and 25m Pistols

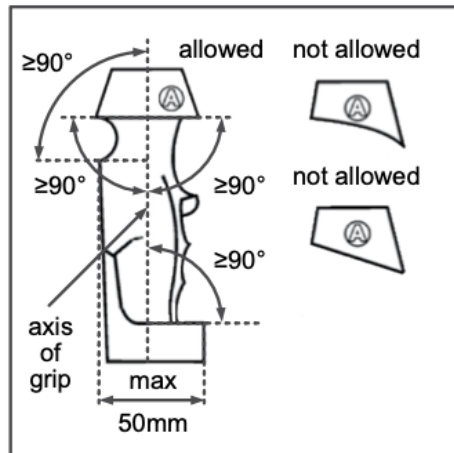

For 10m and 25m Pistols

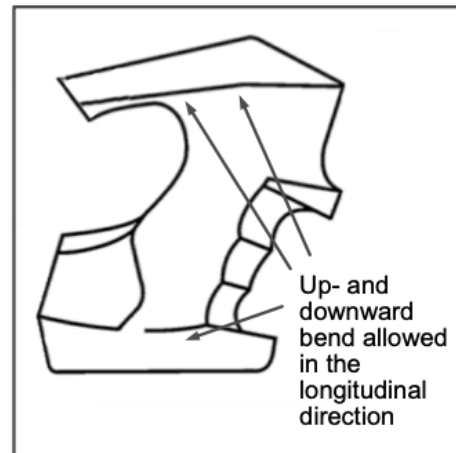

For 25m Pistols Only

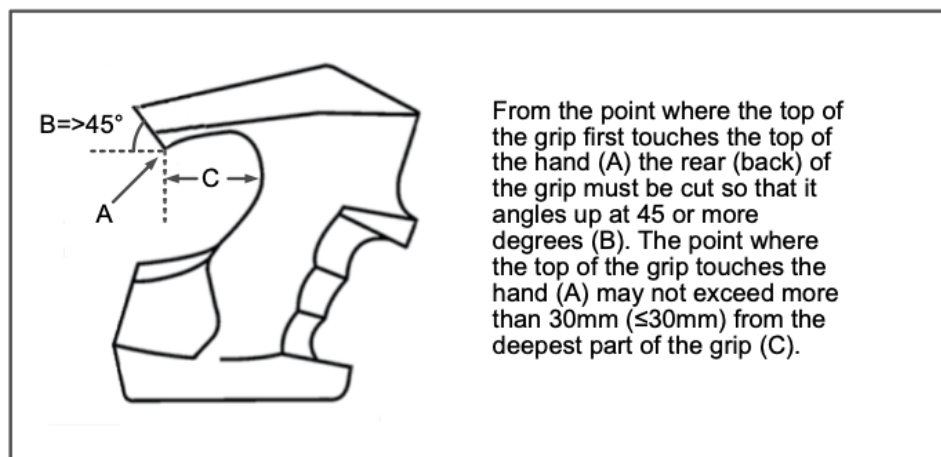

For 25m Pistols Only

